

Nummer ændr.	B	16-12-66	sign. Dørskov
Eclairage rett.	C	20-3-67	tegner II A

Forandringer:

Forandringer:

Normen erstatter	
Tegn. / Norm.	Pos.
NV 15.400	7
F-norm	
15.400-73	
F-norm	
15.12-81	

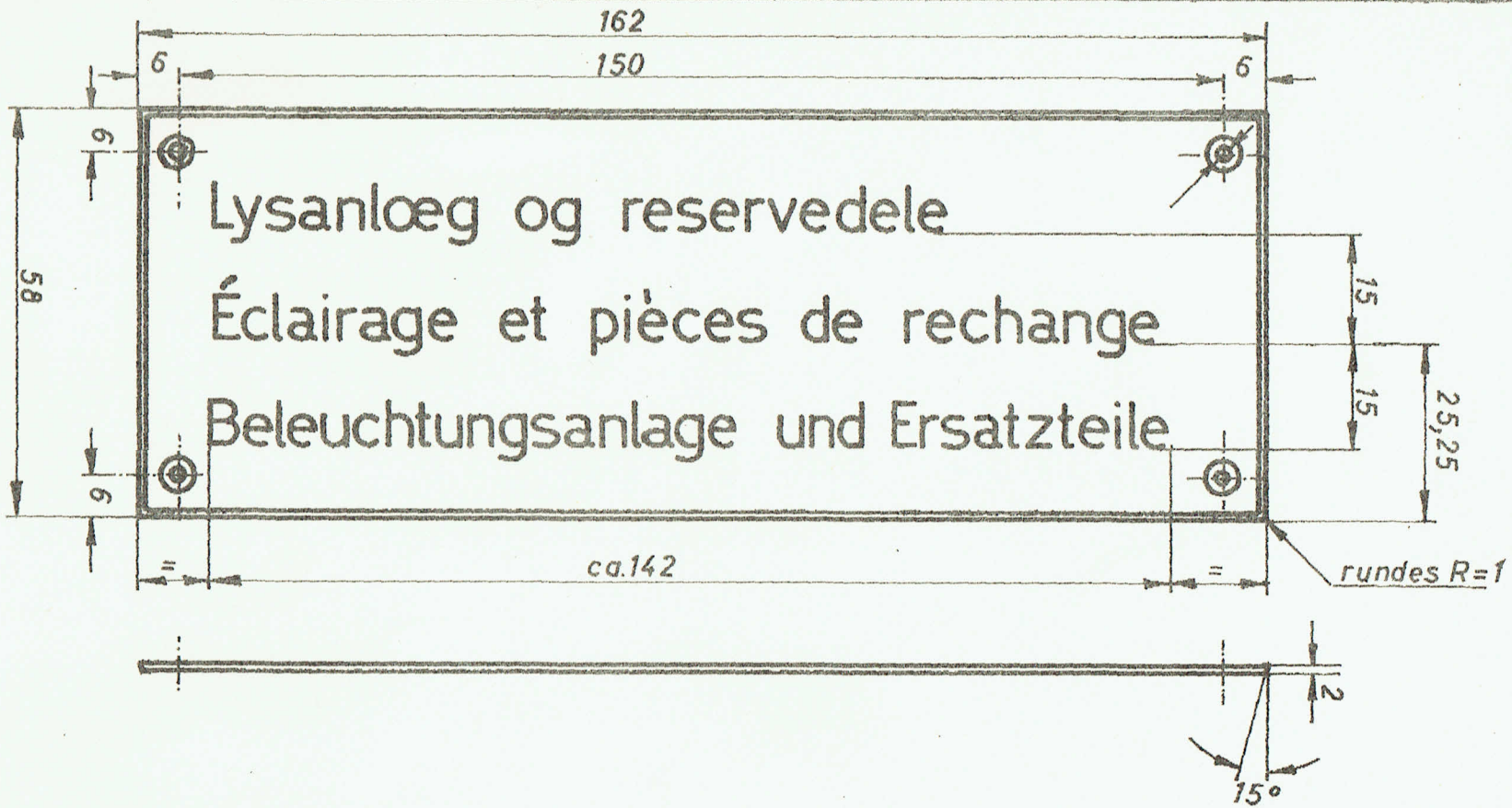

Materiale: Resopal 160901 sølvgrå, sort, sølvgrå, 2mm.

D.S.B. Maskinafd.			
Tegn.	Rev.	Godk.	Kalk.
2-7-68			
Tegn. II c			2-7-68
Lysanlæg og reservedele			
Frøset skilt			
F-norm			
15.11-1			

Skrift: *Typer efter DS 737; Højde 6,5mm., Tykkelse 0,75mm.
Pladen graveres således, at skriften fremtræder sort*

Skruer: *Nr6 linsehoved, forkromet m. krydskoerv og selvskoerende gevind
Hullerne bores efter skabelon.*

Anvendes: *På skabslåger til skabe med lysanlæg og reservedele*

Rev.	A	19/53	TW.
Nummer ændr.	B	16.12	Dansk
		1964	

Forandringer.

Forandringer.

Normen erstatter
F-norm.
15.12-82
Pos.

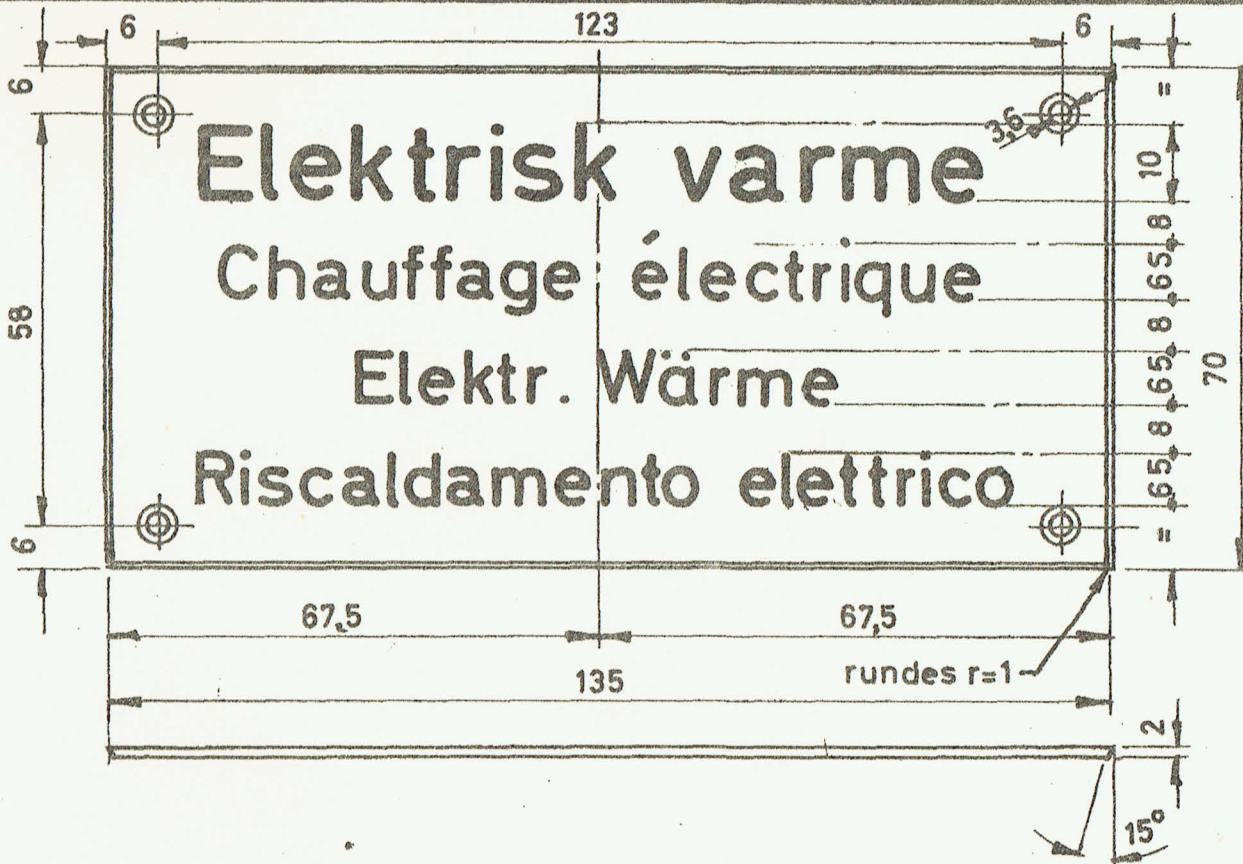

- Skrift:** Typer efter DS 737; h=10 mm; tykkelse: 1,5 mm
h=6,5 mm do 0,75 mm
- Skruer:** Pladen graveres således, at skriften fremtræder sort
Nr.6 linseh., forkromet, med krydskærv og selvskærende gev..Type A
Hullerne bores efter skabelon
- Anvendes:** På skab med regulering for el. varme, når teksten ikke er graveret i dørskiltet.

D.S.B. Maskinafd.			
Tegn.	Rev.	Godk.	Kalk.
19/53	19-4-63		19/53
DN	248		DN
Fræsel skilt			
Elektrisk varme			
Dansk - Fransk - Tysk - Italiensk			

Materiale: Resopal 160901, sølvgrå, sort, sølvgrå, 2 mm

F-norm
15.11-2
X/B

D.S.B. Maskinafd.

Tegn.	Rev.	Godk.	Kalk.
30/11-83	1-9-84		30/11-83
J.N.	R.H.		J.N.

Fræset skilt
Reservelysrør

F -norm
15.11-4

A

Normen
erstatte

Materiale: Resopal. 160901 sølvgrå, sort, sølvgrå. 2 mm

Tegn- / F-
Norm. Pos.

15.12-84

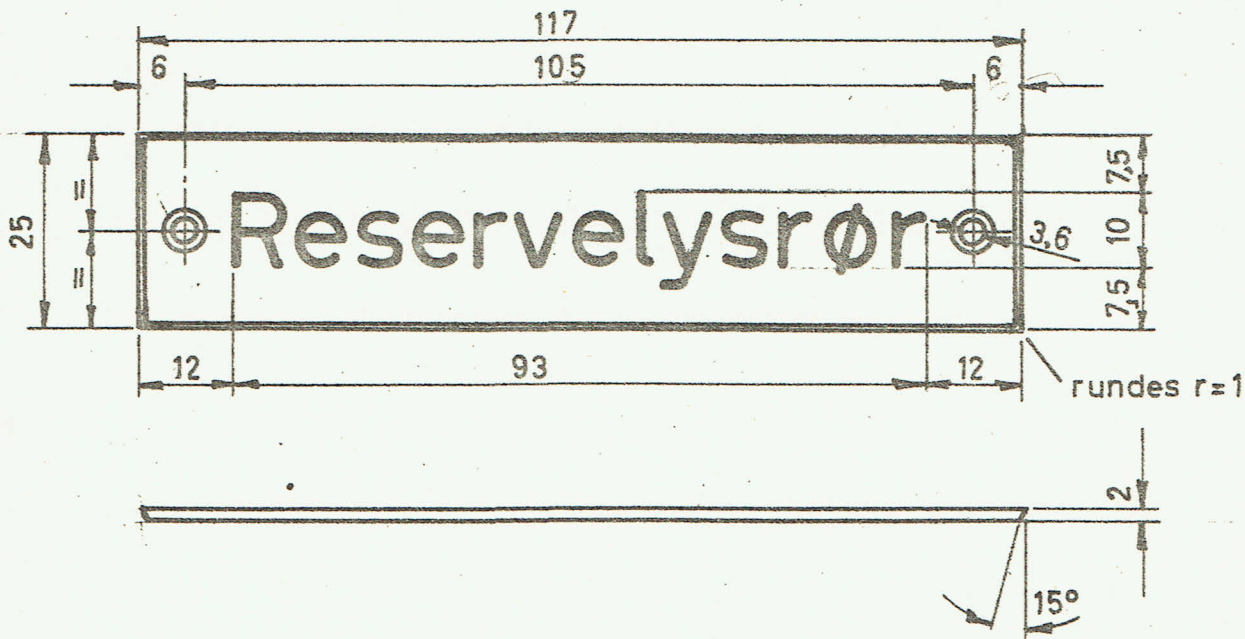

Forandringer.

Skrift : Typen efter DS 737; h=10 mm; tykkelse: 1,5 mm

Teksten graves således, at skriften fremtræder sort.

Skruer : Nr. 6 linseh., forkromet, med krydskærv og selvskærende
gevind.

Hullerne bores efter skabelon.

Anvendes: På skab med reservelysrør.

Forandringer.

16.12.1984

1984

Nummer ændr: A

Nummer ændr. A 16-12 1964 Dønder

Forandringer.

Forandringer.

15.12-85
F-norm.
Pos.

Normen
ersætter

D.S.B. Maskinafd.			
Tegn.	Rev.	Godk.	Kalk.
M/4-02	1/9-63		M/4-03
IN. 281			IN.

Materiale: Resopal 160 901 sølvgrå, sort, sølvgrå 2 mm

Fræsset skilt
"Reservelysrør"
Dansk-Fransk-Tysk

F-norm
15.11-5
A

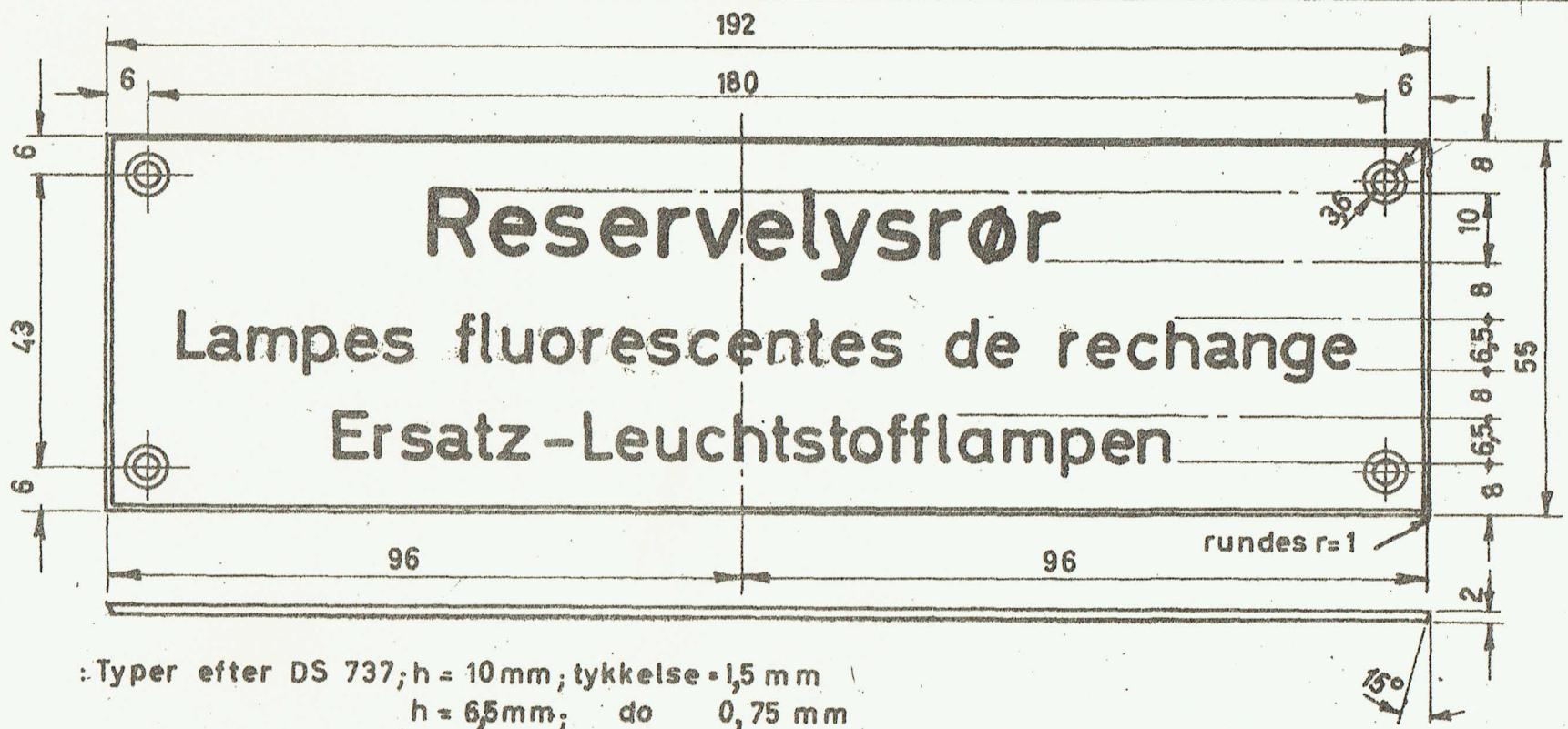

- Skrift** : Typer efter DS 737; h = 10 mm; tykkelse = 1,5 mm
h = 6,5 mm; do 0,75 mm
Pladen graveres således, at skriften fremtræder sort
- Skruer** : Nr. 6 linsehoved, forkromet, med krydskærv og selvskærende gevind. Type A.
Hullerne bores efter skabelon
- Anvendes** : På skabe med lysrør

Normen
erstatte
F-
Norm.
Pos.

15.12-86

Forandringer.

Tekstænd.	A	14/11-63	72
Nummer ændr.	B	15.12 1964	Dansk
"Eclairage" rett.	C	20-3 1967	tegner II

Forandringer.

Tegn.	Rev.	Godk.	Kalk.
14/11-63			14/11-63
72			72

Materiale: Resopal 160 901, sølvgrå, sort, sølvgrå. 2 mm

D.S.B. Maskinatd.
Fræset skilt
Reserve dele for lysanlæg
Dansk - Fransk - Tysk

F-norm
15.11-6
A B C

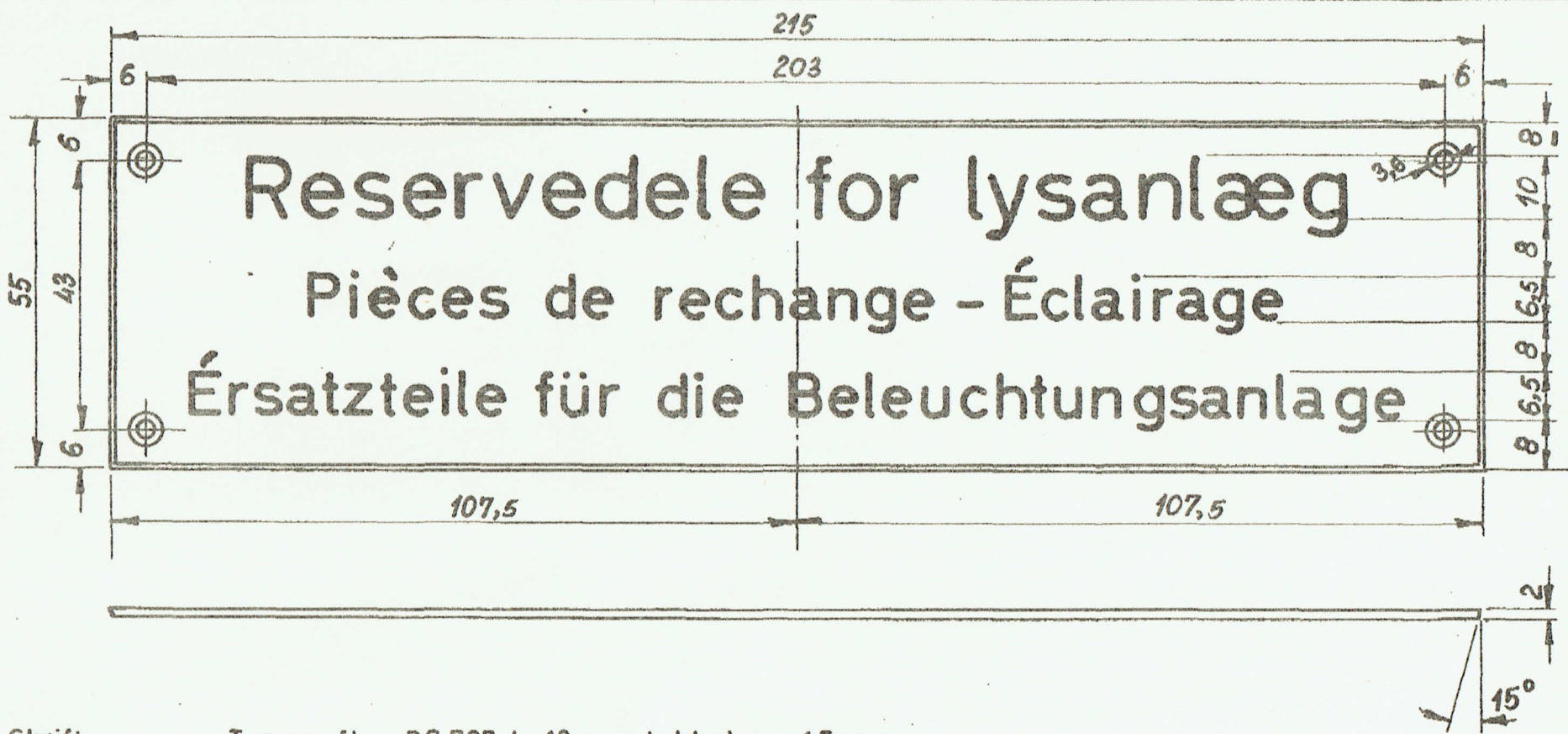

Skrift: Typer efter DS 737; h=10 mm, tykkelse : 1,5 mm
h=6,5 mm; tykkelse : 0,75 mm

Pladen graveres således, at skriften fremtræder sort.

Skruer: Nr. 6, linsehoved, forkromet, med krydskærv og selvskærende gevind. Type A.
Hullerne bores efter skabelon.

Anvendes: Vogne ltr. B og BL på skab for reservedele.

D.S.B. Maskinafd.

Fræset skilt
„Lysanlæg”

F-norm
15.11-7

Tegn.	Rev.	Godk.	Kalk.
-------	------	-------	-------

19/9-63	19-9-63		19/9-63
---------	---------	--	---------

TN	LH		TN
----	----	--	----

Dansk-Fransk-Tysk

A/B

Normen
erstatte

Materiale: Resopal 160 901 sølvgrå, sort, sølvgrå. 2 mm

Tegn.	F-Norm.	Pos.
-------	---------	------

15.12-87		
----------	--	--

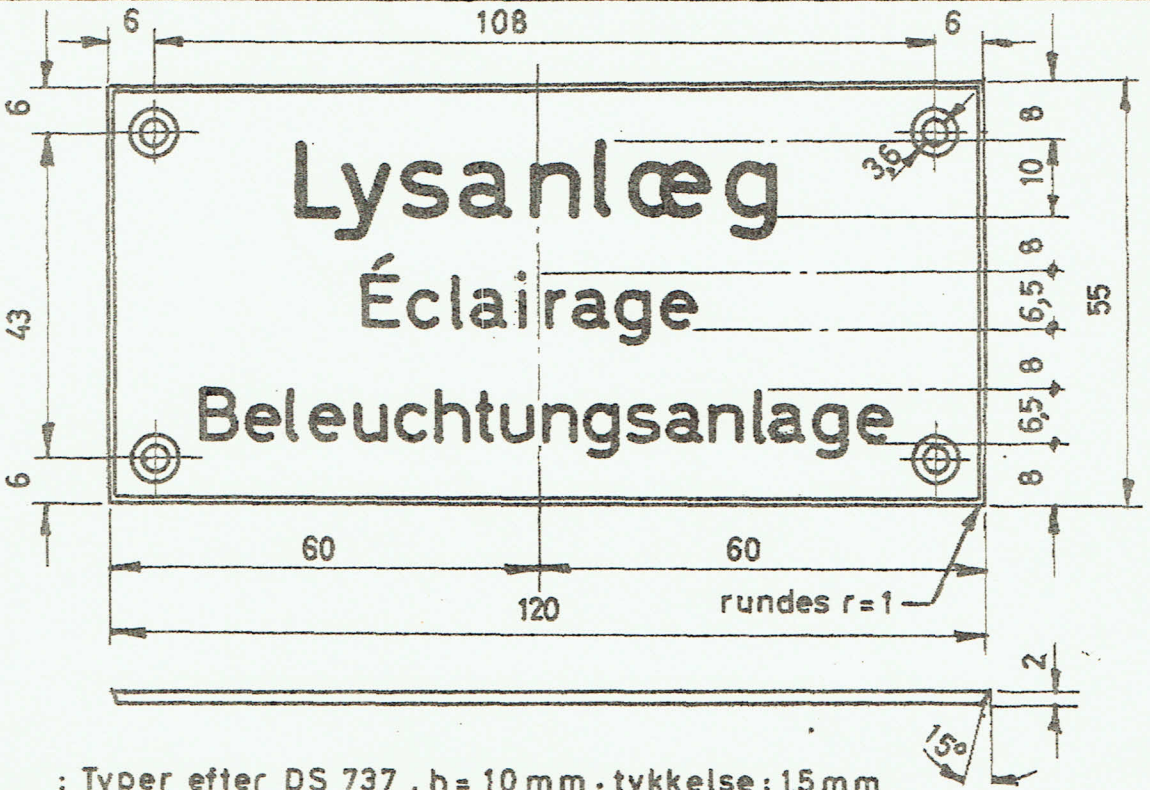

Forandringer.

Skrift : Typer efter DS 737, $h = 10 \text{ mm}$; tykkelse: $1,5 \text{ mm}$
 $h = 65 \text{ mm}$; $d_o : 0,75 \text{ mm}$

Pladen graves således, at skriften fremtræder sort

Skruer : Nr 6, linsehoved, forkromet, med krydskærv og selvskærende gevind. Type A

Hullerne bores efter skabelon

Anvendes : Vogne ltr B og BL på skab for lysanlæg.

Forandringer.

Dato		Tegner	
16.12.1964	A	20.3	B
1967	B	1967	

Nummer ændr.
Éclairage rett.

D.S.B. Maskinafd.

Tegn. Rev. Godk. Kalk.

5-2-64

Handwritten signature

Froeset skilt „El. reservedele“

F.-norm
15.11-8

A

Normen
erstatte

Materiale: Resopal 160901, sølvgrå, sort, sølvgrå. 2mm.

Tegn. / F-
Norm. Pos.

15.12-88

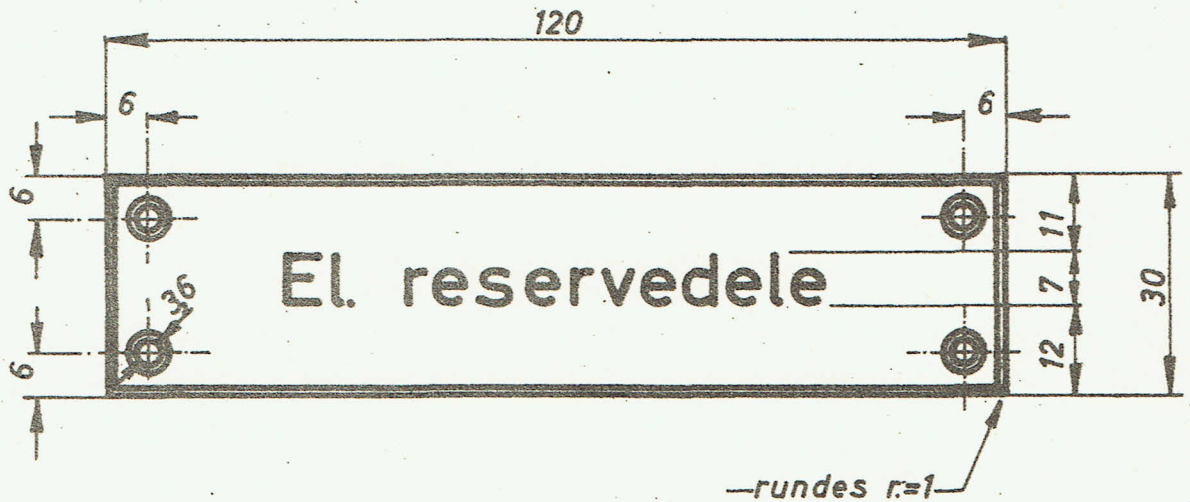

Forandringer.

Skrift: *Typen efter DS. 737; h= 7mm, tykkelse= 0,75mm
Pladen graveres saledes at skriften fremtraeder sort*

Skruer: *Nr.6, linsehovedet, forkromet med krydskærv og selvskærende
gevind. Type A.
Hullerne bores efter skabelon.*

Anvendes:

Forandringer.

16.12.1964

Nummer ændr. A

Nummer ændr. A ^{15.11} 1967 ^{Dansk}

Føringsrings.

Føringsrings.

15.12-85

Tegn. / F-norm. / Pos.

Normen
arabeter
Materialer: Resopal 160901, sølvgrå, sort, sølvgrå. 2 mm.

D.S.B. Maskinafd.			
Tegn.	Rev.	Godk.	Kalk.
15.11			15.11
V.N.			V.N.

Fræset skilt
Hovedafbryder på mellem-
perron -----

F-norm
15.11-9
A

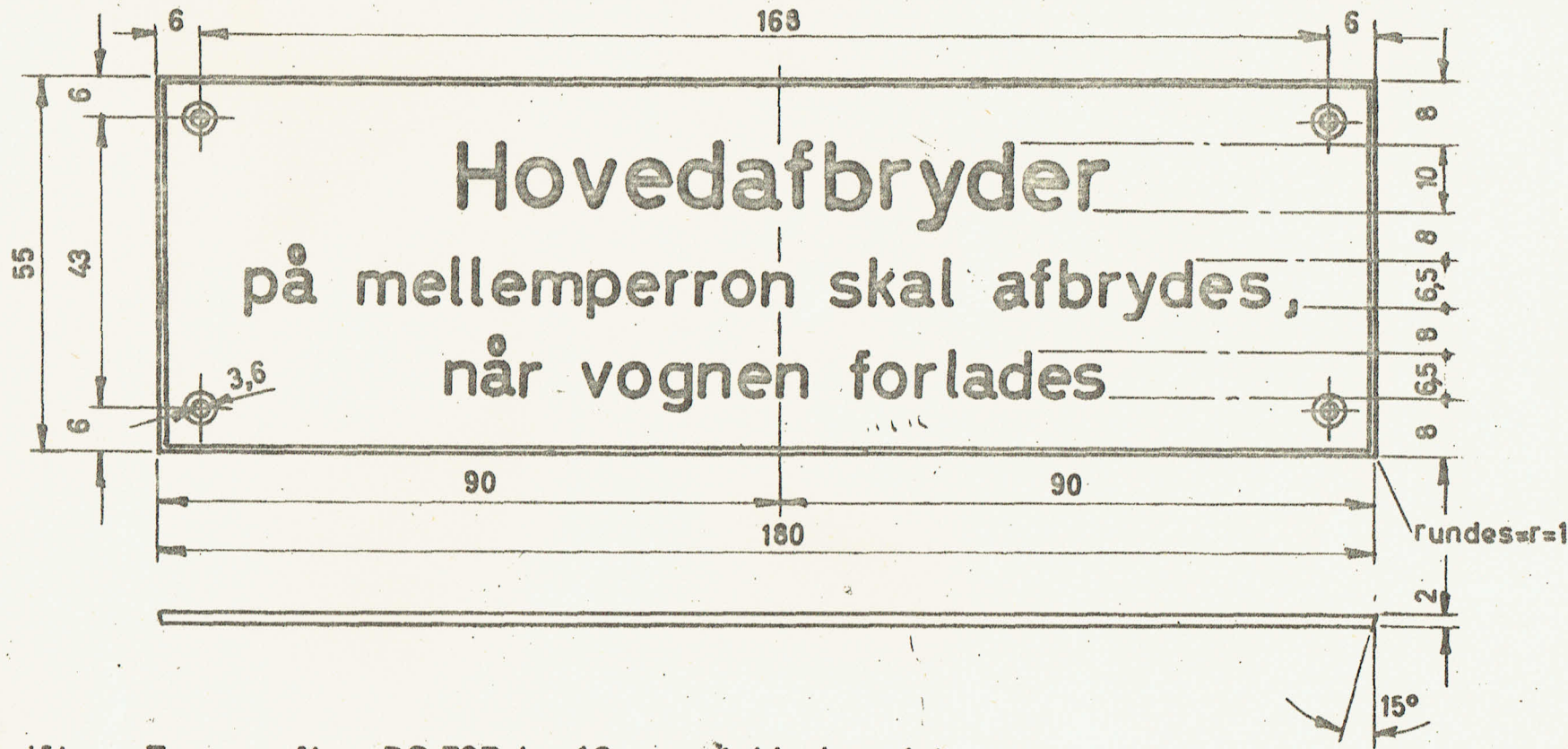

Skrift: Typer efter DS 737. h = 10 mm. tykkelse: 1,5 mm
h = 6,5 mm tykkelse: 0,75 mm

Pladen graveres således, at skriften fremtræder sort.

Skruer: Nr 6, linsehoved, forkr , med krydskærv og selvskærende gev. Type A.
Hullerne bores efter skabelon.

Anvendes: I ltr. Mo. hvor hovedafb. er anbragt på mellemperron.
1 stk i tjenestekupe. 1 stk på skab for afbryder.

D.S.B. Maskinafd.

Tegn. Rev. Godk. Kalk.

7.12
1964

6/1-65

B.12.
1964

Dancker

AA

Dancker

Skilt m. sort gravering
El-barbering

F-norm
15.11-10

A

Normen
erstatte

Materiale: Resopal 160901, sølvgråt, sort, sølvgråt, 2 mm.

Tegn. Pos.

Scandia
56560

Forandringer.

Forandringer.

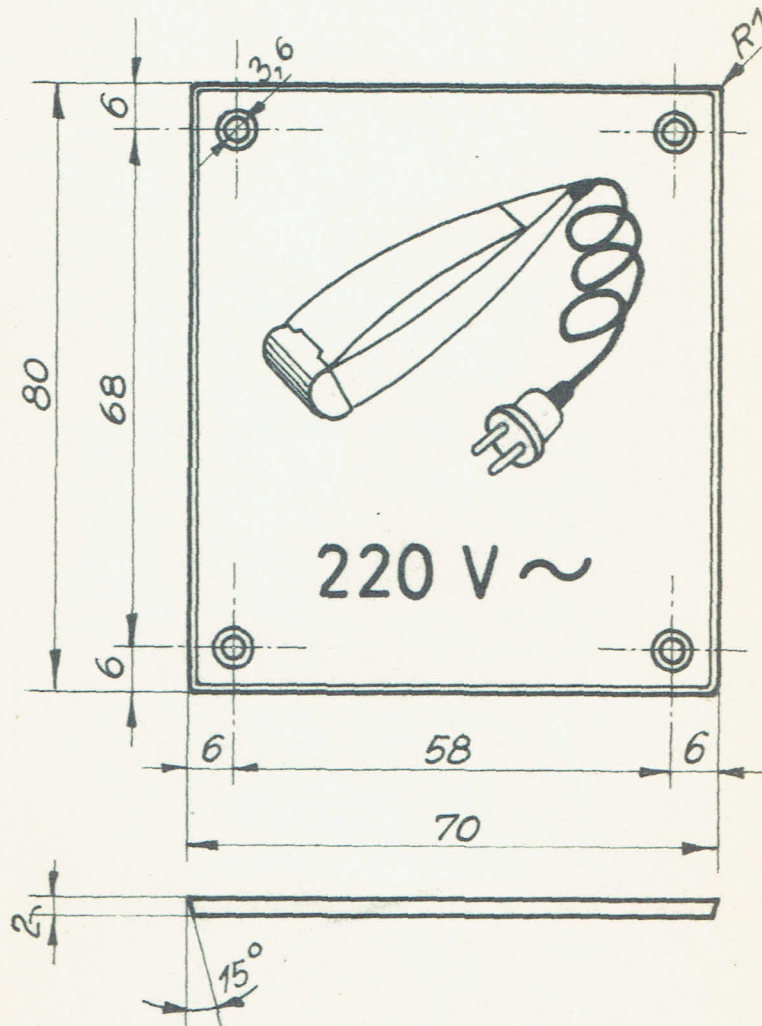

Skrift: Typer efter DS. 737; $h=7$, $t=1$ mm.
Pladen graveres således, at skriften fremtræder sort.

Skruer: Nr. 6, linseh. forkrom. m. krydskoerv
og selvskær. gev., skrue $l=1/2''$.
Huller bores efter skabelon.

Mlst. 1:1

Skrueænd. nr 4 nr 6 A 3269 P FN 12

D.S.B. Maskinafd.

F-norm

Tegn. Rev. Godk. Kalk.

Skilt m. sort gravering

15.11-11

8.12.1964 6/1-65 9.12.1964

Lysafbryder i kupe'

Dandor AA Dandor

Normen erstatter Materiale: Resopal 160901, sølvgråt, sort, sølvgråt, 2mm.

Tegn. / Navn Pos.

Scandia
56561

Forandringer.

Forandringer.

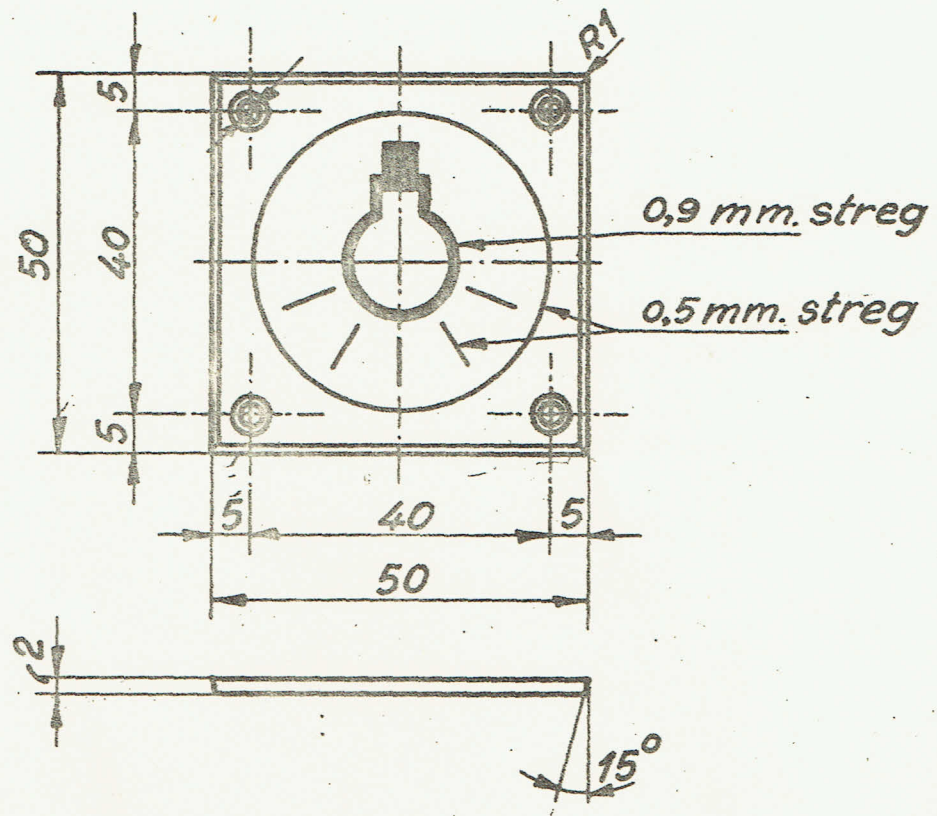

Skruer: Nr.4. linseh. forkrom. m. krydskærv
og selvskær. gev., skrue l = 1/2".
Huller bores efter skabelon.

Mlst. 1:1

D.S.B. Maskinafd.

Tegn. Rev. Godk. Kalk.

20/12 67

S.A.P.

Fræset skilt.LI.

Pintsch apparatskabe typeKR150.

F-norm

15.11-12.

Normen erstattet

Materiale: Resopal 10 3901 hvidt, sort, hvidt. 2mm.

Tegn. / Norm. Pos.

Forandringer.

Forandringer.

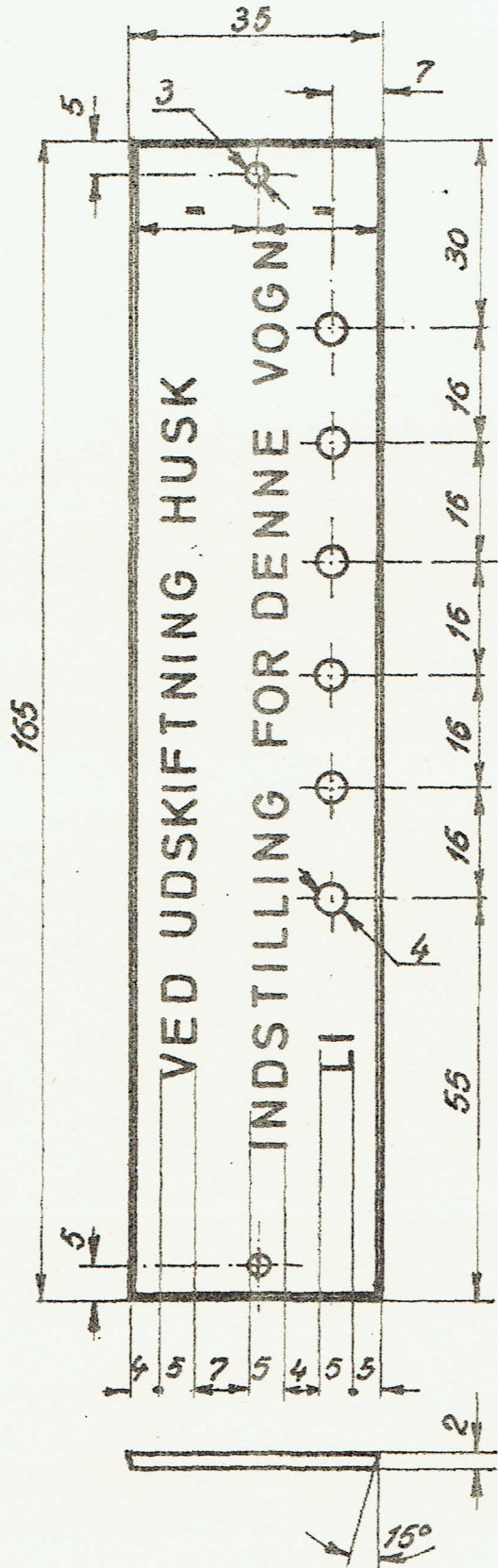

Skrift: Typer efter DS 737
 h = 5 mm . tykkelse 0,5mm.
 Pladen graveres således
 at skriften fremtræder
 sort.

Skruer: Nr.4.rundh. messing.

Hullerne bores efter skabelon

Anvendelse: indvendigi el-skab.

(Indstilling se Fnorm 11.150.)

D.S.B. Maskinafd.

Tegn.	Rev.	Godk.	Kalk.
29 12-67			
S.A.P.			

Fræset skilt .LA.

Pintsch apparatskabe type KR.150.

F-norm

15.11-13.

Normen
erstatte

Materiale: Resopal 103901 hvidt, sort, hvidt 2mm.

Tegn.	Norm.	Pos.

Forandringer.

Forandringer.

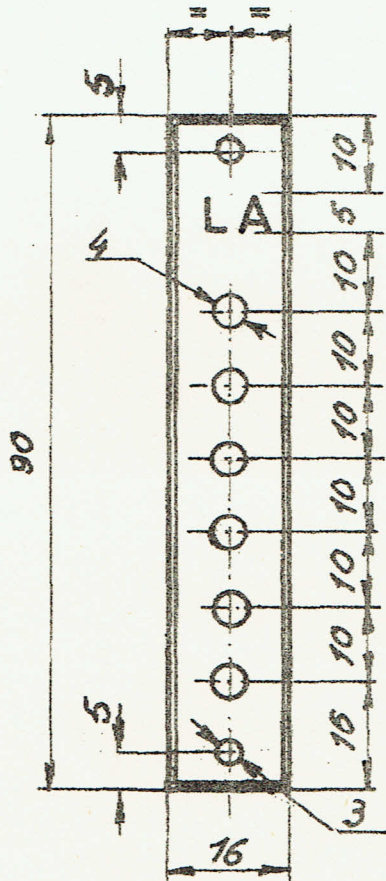

Skrift: Typer efter DS 737
 $h = 5\text{mm}$. $t = 0,5\text{mm}$.
Pladen graveres således at
skriften fremtræder sort.
Skruer: Nr. 4. rundhoved messing.
Hullerne bores efter skabelon
Anvendelse: indvendig i el-skab.
(Indstilling se Fnorm.11.150.)

D.S.B. Maskinafdelingen

Tegn. Rev. Godk. Kalk.

24-6-68 24-6-68

tegner I
A

Froeset skilt

Støvsuger 24 V.

F -norm

15.11-14

Normen
erstatte

Materiale: Resopal 160901 sølvgrå, sort, sølvgrå 2mm.

Tegn. / Norm. Pos.

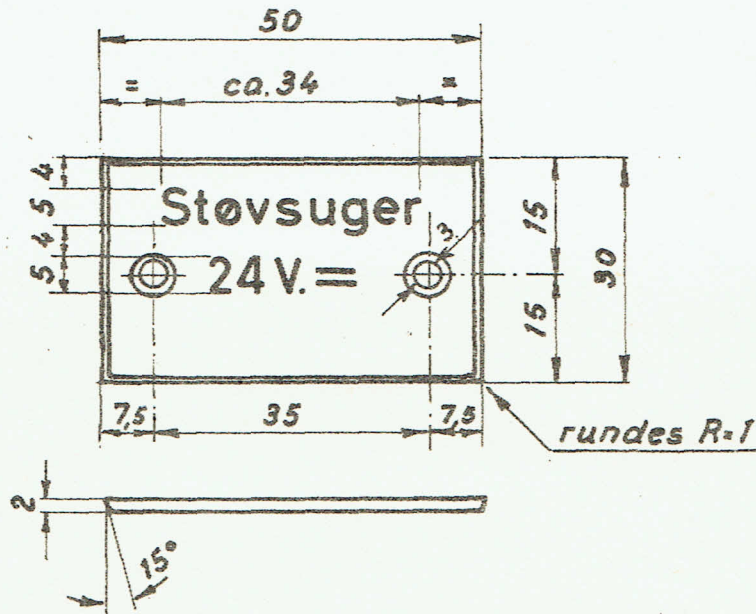

Forandringer

Forandringer

Skrift: Typer efter DS 737 $h = 5\text{mm}$. tykkelse 0,5mm.
Pladen graveres således, at skriften fremtræder sort

Skruer: Nr.4 linseh., forkromet, med krydskoerv og selvskærende gevind

Hullerne bores efter skabelon

Anvedes: Ltr. BHS og BHL

D.S.B. Maskinafdelingen

Tegn. Rev. Godk. Kalk.

21/7-68

S.A.P.

Fræset skilt. „Førerrumslampe“

F-norm.
15.11-15.

Normen
erstatte

Materiale: Resopal.103901. hvidt, sort, hvidt 2mm.

Tegn. / Norm. Pos.

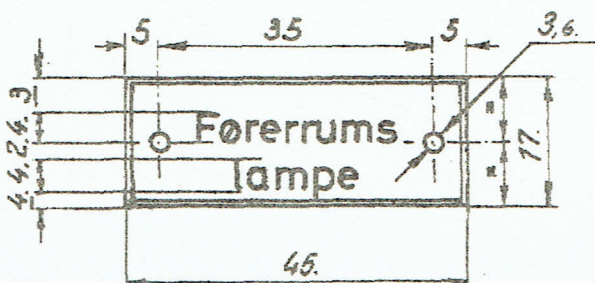

Forandringer

Forandringer

Skrift: Typer efter DS, 737. $h = 4\text{ mm}$. $t = 0,5\text{ mm}$.
pladen graveres således, at skriften fremtræder sort.

Skruer: Nr. 6. forkromet med krydskærv og selvskærende gevind;
hullerne bores efter skabelon.

Anvendelse: MH.loko.

D.S.B. Maskinafdelingen

Tegn. Rev Godk. Kalk.

21-10
1970

HN.

Fræset skilt

Stikkontakt 24 v.

F - norm
15.11-17

Materiale: Resopal 103 901, hvidt, sort, hvidt, 2 mm.

Normen
erstatte

Tegn. Norm. Pos.

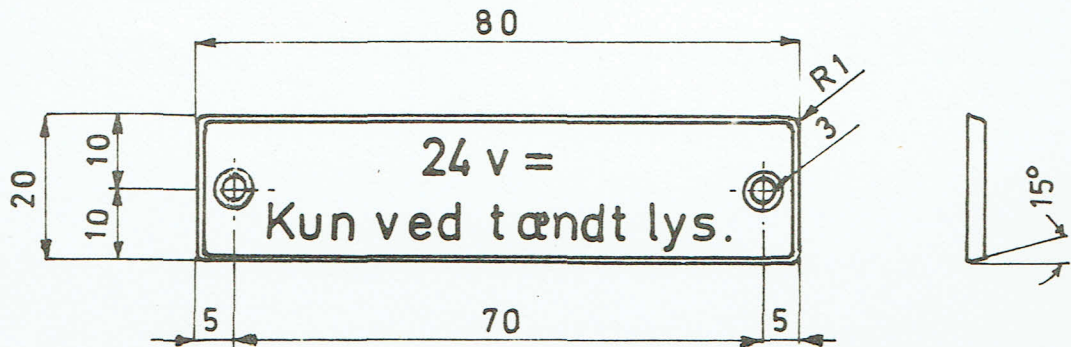

Forandringer

Skrift: Typer efter DS 737, h = 5 mm, tykkelse 0,5 mm.

Pladen graveres således, at skriften fremtræder sort.

Forandringer

Skruer: Nr. 4 linseh., forkromet.

Anvendes: Ltr. P, 2 stk. pr. vogn.

D.S.B. Maskinafd.

Tegn. Rev. Godk. Kalk.

7.12 1964 8.12 1964

Dandor Dandor

Fræset skilt Ensretter

F-norm
15.11-20

Normen erstatter Materiale: Resopal 103901, hvidt, sort, hvidt, 2 mm.

Tegn. / Norm. Pos.

Scandia
5516B

Forandringer.

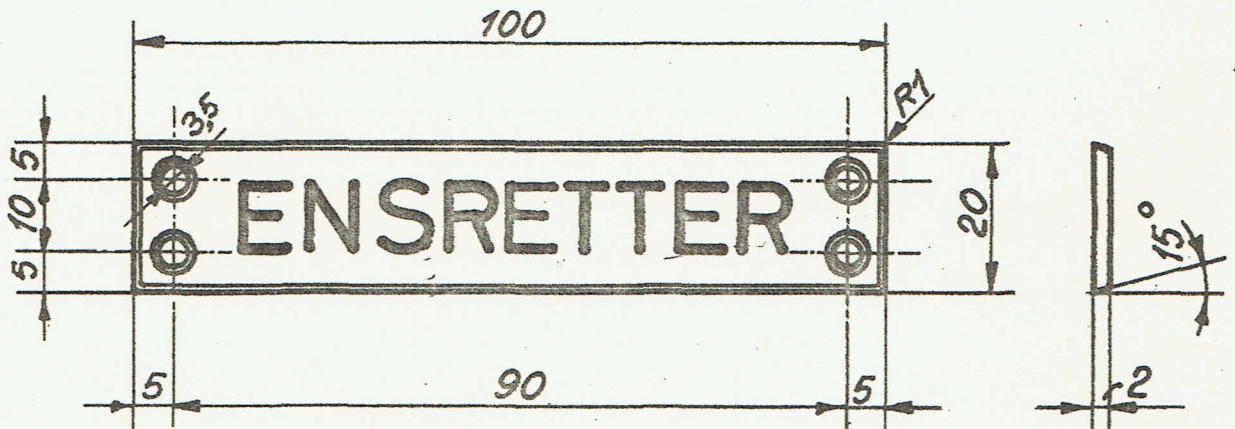

Forandringer.

Skrift: Typer efter DS. 737; $h=10$, $t=1,3$ mm.
Pladen graveres således, at skriften fremtræder sort.

Skruer: 3 MG. linseh. forkromet, m. krydskørv og selvskærende gevind.
Huller bores efter skabelon.

Mlst. 1:1

D.S.B. Maskinafd.

Tegn. Rev. Godk. Kalk.

8.12.1964 6/1-65 9.12.1964

Dancker AA Dancker

Frøset skilt.
Veksel retter

F-norm

15.11-21

Normen
erstatte

Materiale: Resopal 103901, hvidt, sort, hvidt, 2 mm.

Tegn. / Norm. Pos.

Scandia
57251

Forandringer.

Forandringer.

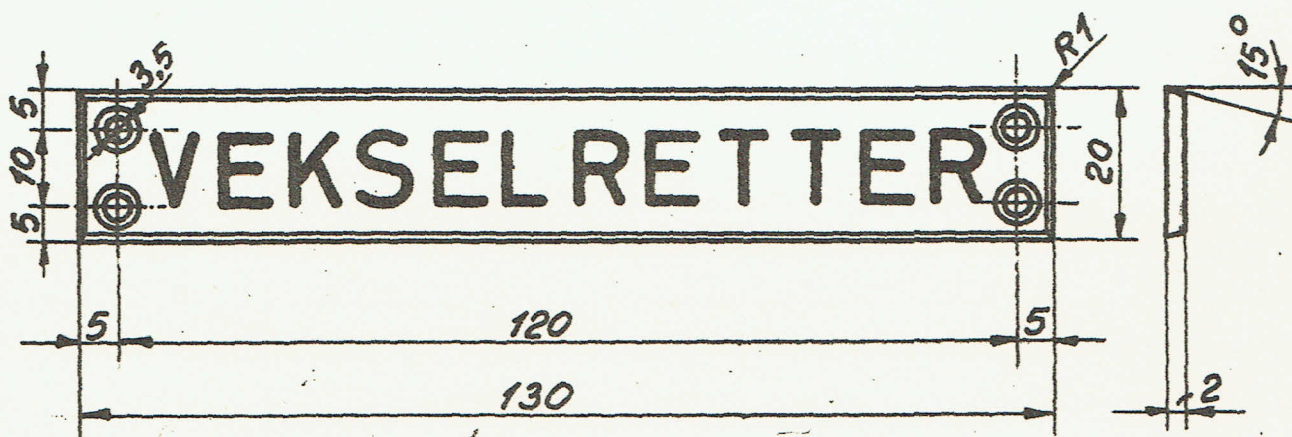

Skrift: Typer efter D.S. 737; $h=10$, $t=1,3$ mm.
Pladen graveres således, at skrif-
ten fremtræder sort.

Skruer: 3 MG. linseh. forkrom., med krydskærv
og selvskær. gevind.
Huller bores efter skabelon.

Mlst. 1:1

D.S.B. Maskinafd.			
Tegn.	Rev.	Godk.	Kalk.
9.12.1964		5/1-65	10.12.1964
Dansk		AA	Dansk

Fræset skilt.
Halv-Batteri 1.

E-norm
15.11-22

Normen erstatter
Tegn./Norm.
Særdix 57252 1
Pos.
Materiale: Resopal 103901, hvidt, sort, hvidt, 2mm.

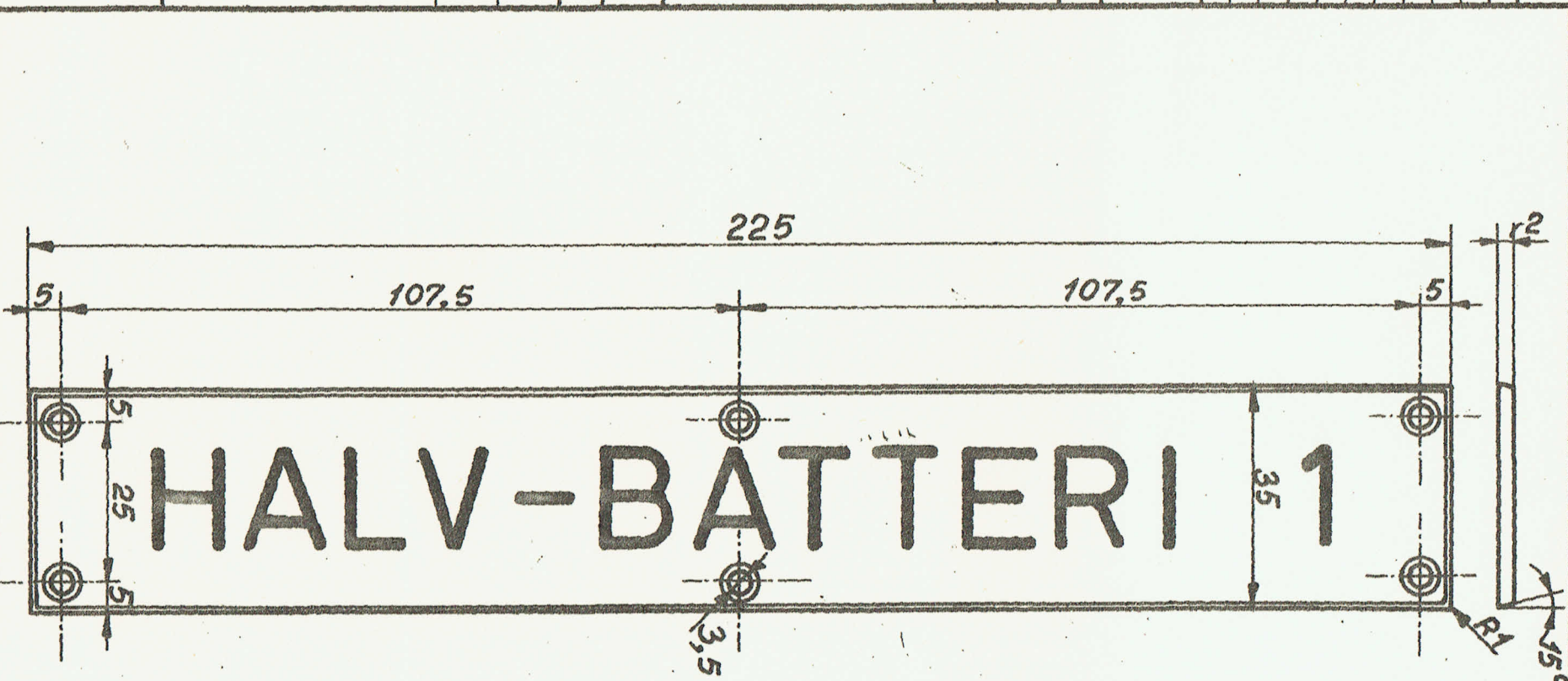

HALV-BATTERI 1

Hvidt skilt med sort skrift

Skrift: Typer efter DS.737, h=15 mm., t=2 mm.

Pladen graveres således at skriften fremtræder sort.

Skruer: Maskinskrue, 3 MG. x 5 mm., linseh. forkrom.

Huller bores efter skabelon.

M1st. 1:1.

Normen erstatter		Tegn./Norm.		Pos.	
Særdix 57252 1					
Forandringer.		Forandringer.		Forandringer.	

D.S.B. Maskinafd.

Frøset skilt.

F-norm

Halv-Batteri 2.

15.11-23

Tegn.	Rev.	Godk.	Kalk.
9.12.1964		51-65	10.12.1964
		44	

Dokumentation

Materiale: Resopal 103901, hvidt, sort, hvidt, 2mm.

Norman	
erstatet	
Tegn./Aktion	Pos.

Scandia	
57252	2

Forandringer:

Forandringer:

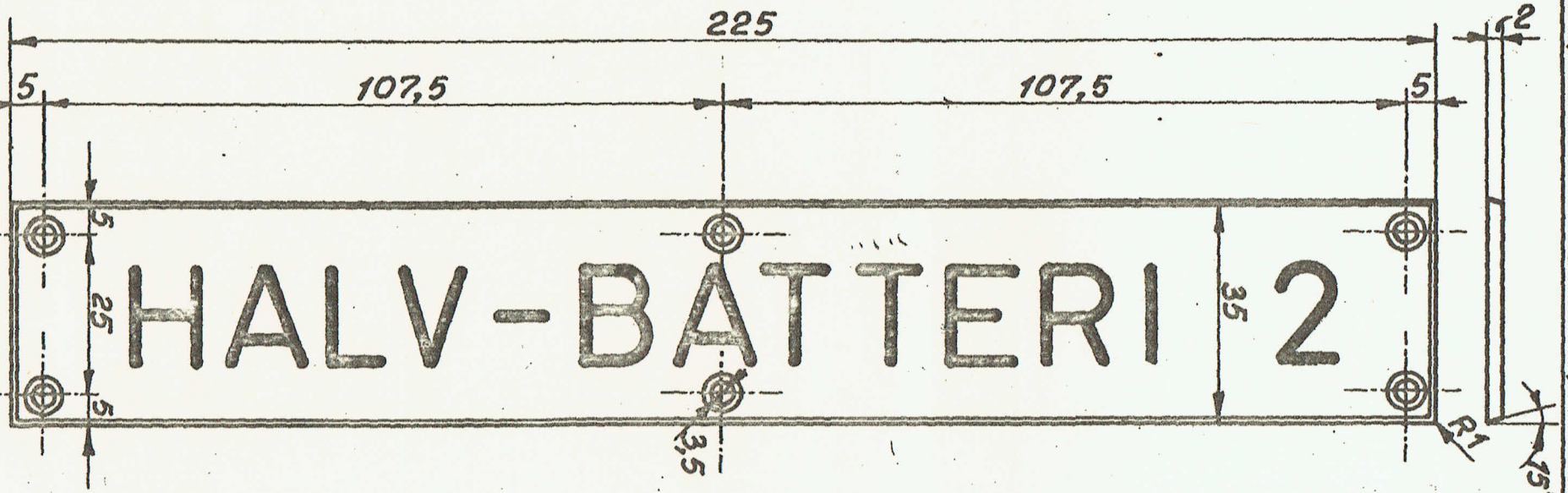

Hvidt skilt med sort skrift.

Skrift: Typer efter DS.737, h=15 mm., t=2 mm.

Pladen graveres således, at skriften fremtræder sort.

Skruer: Maskinskrue, 3 MG. x 5 mm., linseh. forkrom.

Huller bores efter skabelon.

M15t.1:1.

D.S.B. Maskinafd.

Tegn.	Rev.	Godk.	Kalk.
-------	------	-------	-------

10.12. 1964		6/1-65	11.12. 1964
----------------	--	--------	----------------

Døcker	4A	Døcker
--------	----	--------

Fræset skilt
Batteri 1.

F-norm
15.11-24

Normen
erstatte

Materiale: Resopal 103901, hvidt, sort, hvidt, 2 mm.

Tegn./Norm.	Pos.
-------------	------

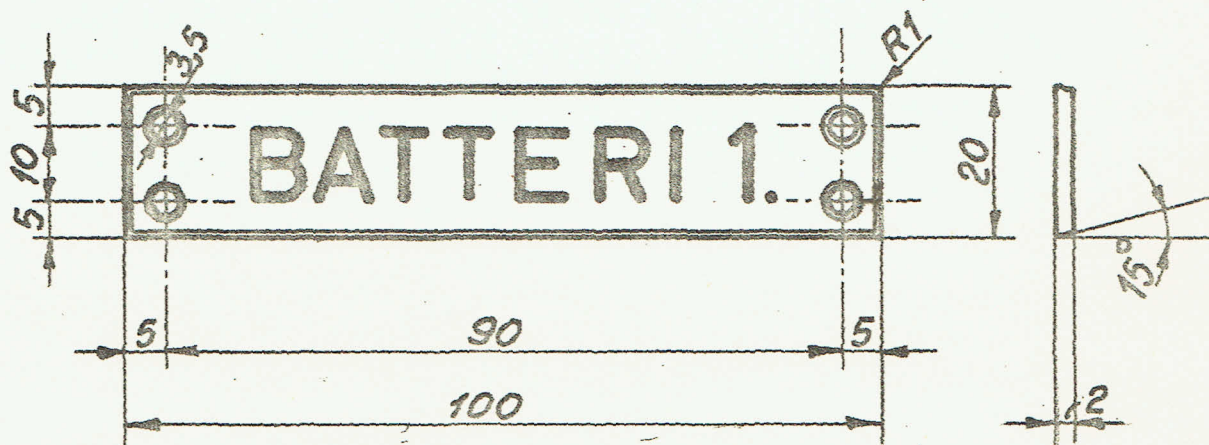

Forandringer.

Forandringer.

Skrift: Typer efter DS. 737; $h=10$, $t=1,3$ mm.
Pladen graveres således, at skriften fremtræder sort.

Skruer: 3 MG. linseh. forkromet m. krydskærv og selvskær. gevind.
Huller bores efter skabelon.

Mlst. 1:1

D.S.B. Maskinafd.

Tegn. Rev. Godk. Kalk.

10.12.1964 6/1-65 11.12.1964

Dandlar 4A Dandlar

Fræset skilt Batteri 2.

F-norm
15.11-25

Normen
erstatte

Materiale: Resopal 103901, hvidt, sort, hvidt, 2 mm.

Tegn. / Norm. Pos.

Forandringer.

Forandringer.

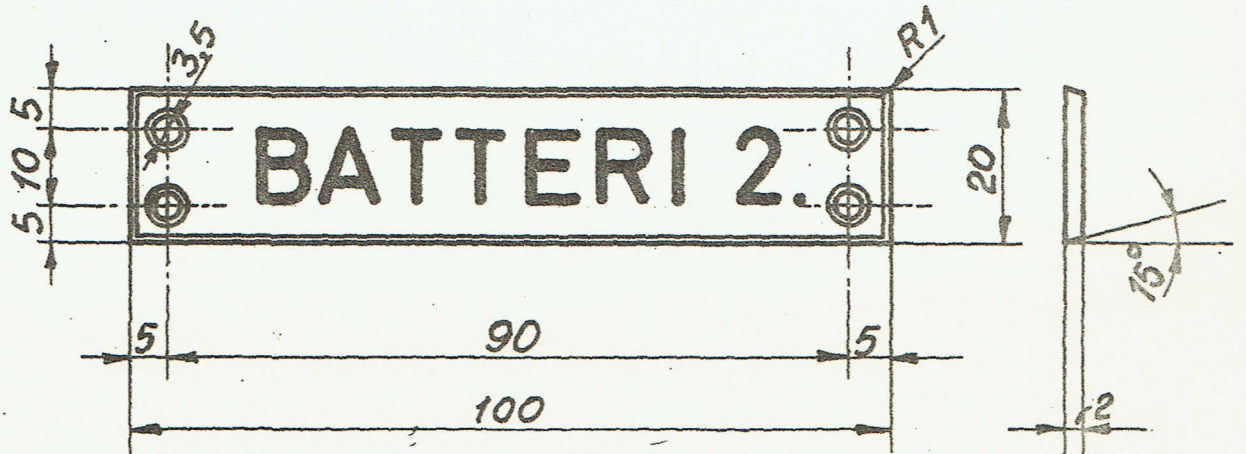

Skrift: Typer efter DS.737 ; $h=10$, $t=1,3$ mm.
Pladen graveres således, at skriften fremtræder sort.

Skruer: 3 MG. linseh. forkromet m. kryds-
kærv og selvskær. gevind.
Huller bores efter skabelon.

M/st. 1:1

D.S.B. Maskinafd.

Tegn. Rev. Godk. Kalk.

10.12.1964 6/1-65 11.12.1964

~~Dorndor~~ AA ~~Dorndor~~

Fræset skilt Bosch-omformer

F-norm
15.11-26

Normen erstatter Materiale: Resopal 103901, hvidt, sort, hvidt, 2 mm.

Tegn. / Norm. Pos.

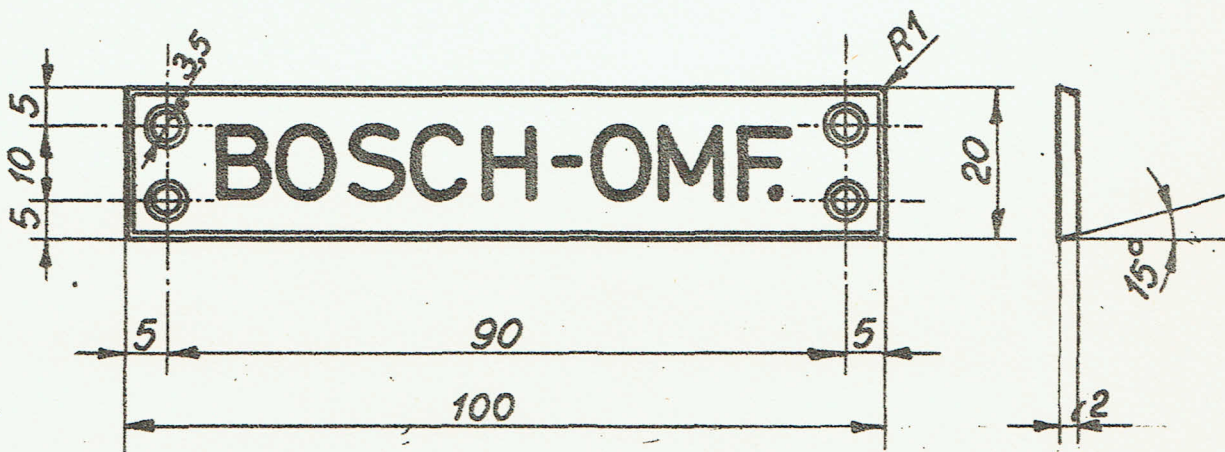

Forandringer.

Forandringer.

*Skrift: Typer efter DS. 737 ; h=10 , t=1,3 mm.
Pladen graveres således, at skriften fremtræder sort.*

*Skruer: 3 MG. linseh. forkromet m. krydskærv og selvskær. gevind.
Huller bores efter skabelon.*

Mlst. 1:1

D.S.B. Maskinafdelingen

Tegn. Rev. Godk. Kalk.

8-10-68

Selvq

Frøset skilt.
„Støjdæmpet“

F-norm
15.11-27

Normen
erstatte

Materiale: Resopal 103901. hvidt - sort - hvidt. 2 mm.

Tegn. Norm. Pos.

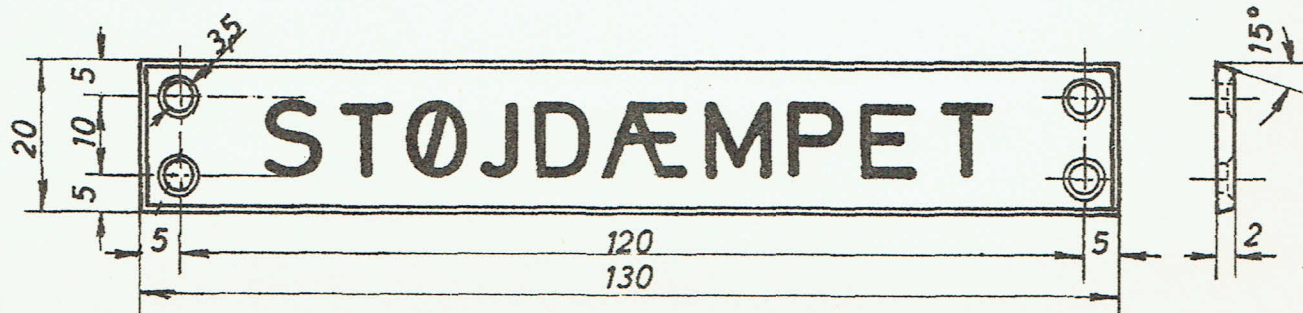

Forandringer

Skiltet anbringes kun over skilt „Veksleretter“
(F-norm. 15.11-21), når denne er støjdæmpet.

Kun på litra Av. nr. 38-51-321. til 38-51-330.
og litra Cc. nr. 29-63-059 til 29-63-078.

Skrift: Typer efter D.S.737, $h=10$, $t.=1,3$ mm.
Pladen graveres således, at skrif-
ten fremtræder sort.

Skruer: 3MG. linseh. forkrom.- med kryds-
kærv og selvskær. gevind.

Huller: bores efter skabelon.

Forandringer

D.S.B. Maskinafd.

Tegn. Rev. Godk. Kalk.

8.12.
1964

6/1.65

9.12.
1964

Dandker

AA

Dandker

Skilt m. sort gravering

Udv. skilt f. højspænding

F-norm.

15.11-30

Normen
erstatte

Materiale: Resopal 103901, hvidt, sort, hvidt, 2 mm.

Tegn. / Pos.

Scandia
56802

Forandringer.

Forandringer.

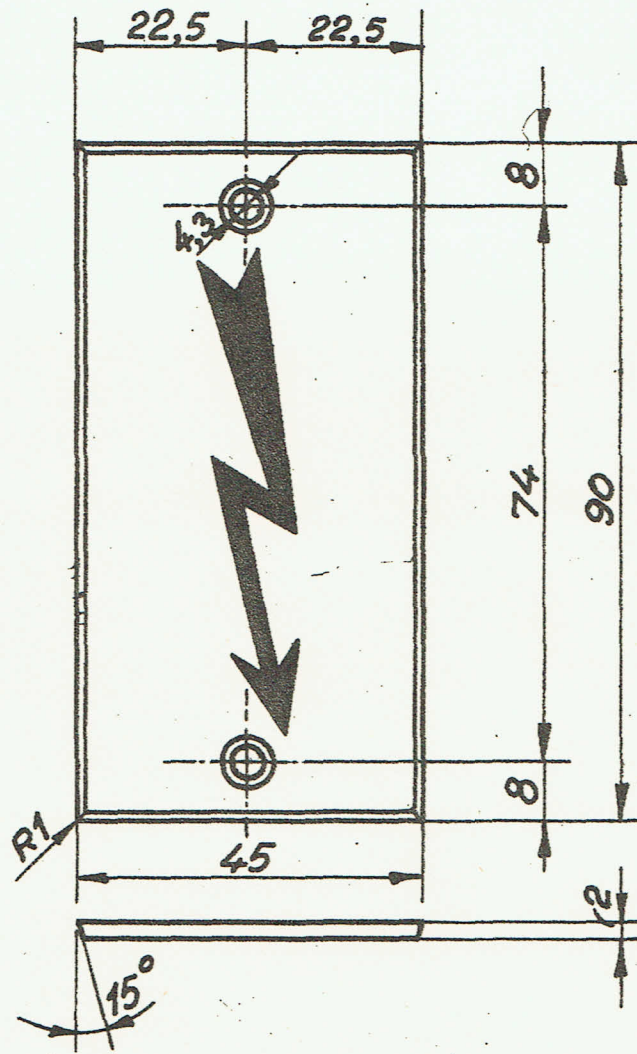

Hvidt skilt med sort lyn.

Skruer: 4 MG. linseh. forkrom., m. krydskærv
og selvskær. gevind.

Huller bores efter skabelon.

Mlst. 1:1.

D.S.B. Maskinafdelingen

Tegn. Rev Godk. Kalk.

0809
76
PFN

Fræset skilt

F - norm
15. 11 - 63

Normen
erstatte

Materiale: Resopal, sort, hvid, sort 1,5 mm.

Tegn. Norm. Pos.

Målforhold 2 : 1

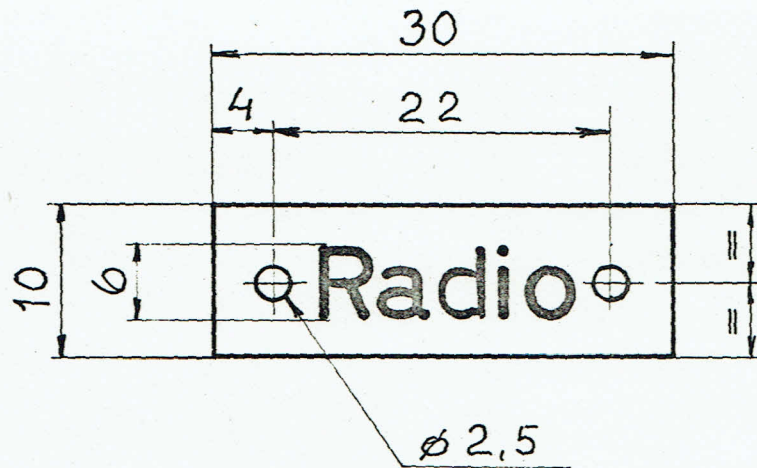

Forandringer

Forandringer

D.S.B. Maskinafdelingen

Tegn. Rev. Godk. Kalk.

0809

76

PFN

Fræset skilt

F -norm
15.11-64

Normen
erstatte

Materiale: Resopal, sort hvid sort, 1,5 mm

Tegn.
Norm. Pos.

Målforhold. 2 : 1

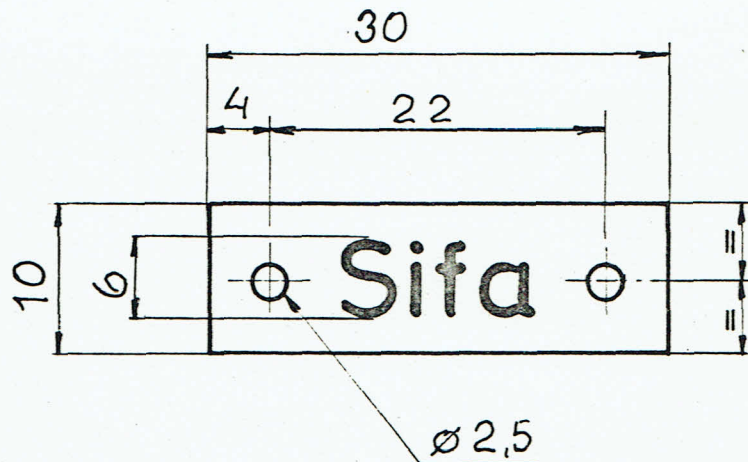

Forandringer

Forandringer

D.S.B. Maskinafdelingen

Tegn. Rev Godk. Kalk.

1509
76
PFN

Fræset skilt

F-norm
15.11-65

Materiale: Resopal, sort hvid sort, 1,5 mm

Normen
erstatte

Tegn. Norm. Pos.

Målforhold 2:1

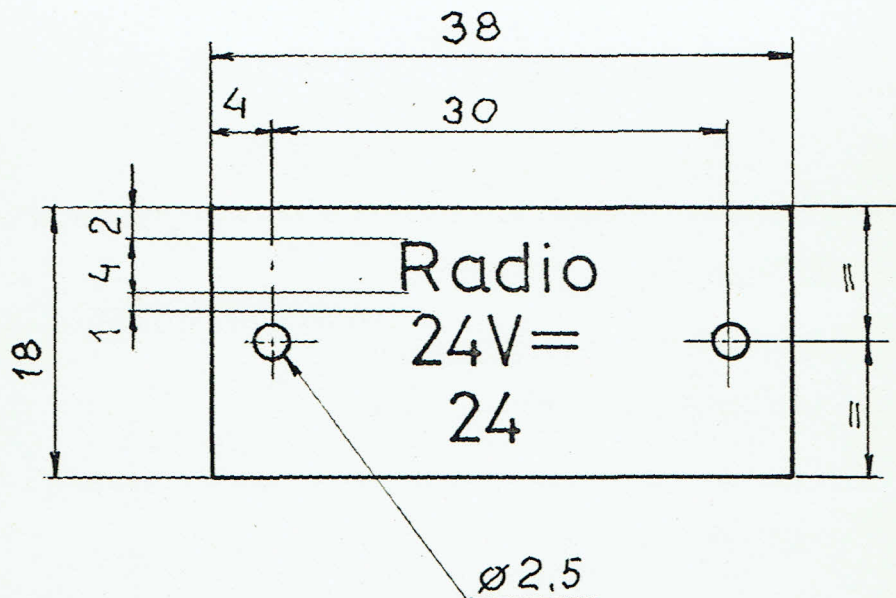

Forandringer

Forandringer

D.S.B. Maskinafdelingen

Tegn. Rev. Godk. Kalk.

15-3-77

AKT

Helge Andersen

Froeset skilt

F - norm

15.11-66

Normen
erstatte

Materiale: *Resopal sort-hvid-sort 1,5mm*

Tegn. Norm. Pos.

Målestok 1:1

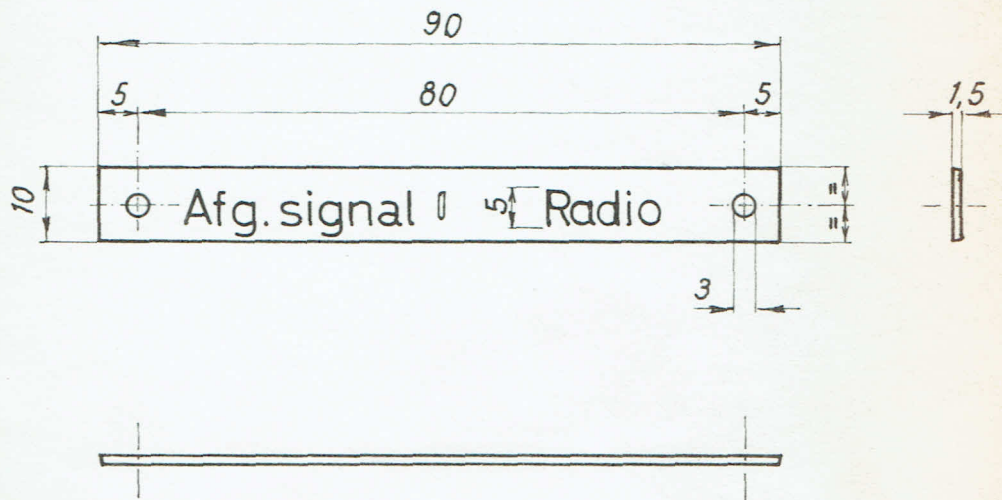

Forandringer

Forandringer

D.S.B. Maskinafdelingen

Tegn. Rev. Godk. Kalk.

3-1-78

AKT

Fræset skilt

F-norm
15.11-67

Normen
erstatte

Materiale: *Resopal: sort-hvid-sort 1,5mm*

Tegn.
Norm. Pos.

Målestok: 1:1

Anvendes: Strækingsradio

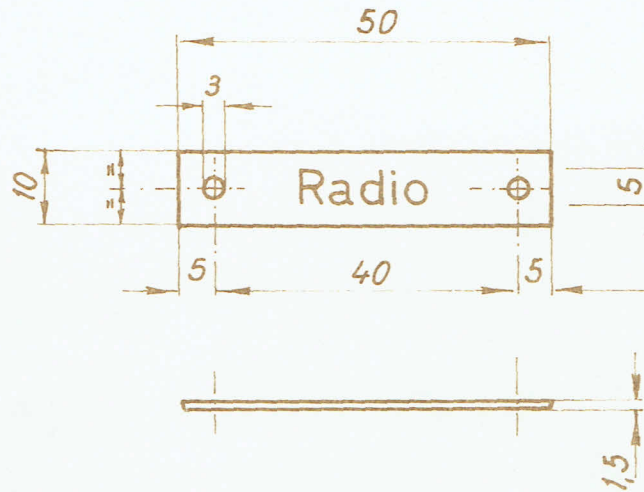

Forandringer

Forandringer

D.S.B. Maskinafdelingen

Tegn. Rev. Godk. Kalk.

3-1-78

AKT

Froeset skilt

F-norm
15.11-68

Normen
erstatte

Materiale: *Resopal: sort-hvid-sort 1,5 mm*

Tegn. Norm. Pos.

Målestok 1:1

Anvendes: Strøkn.radio

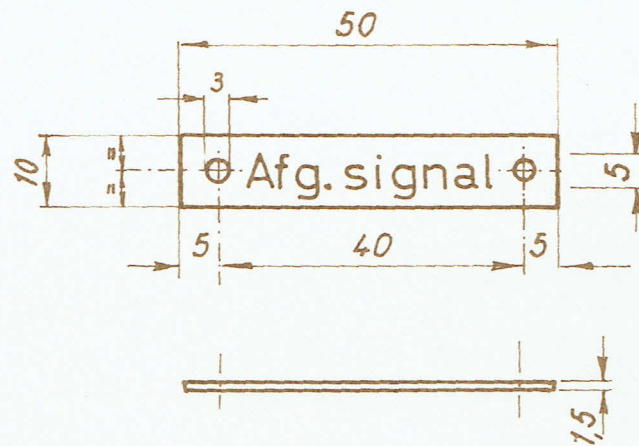

Forandringer

Forandringer

D.S.B. Maskinafdelingen

Tegn. Rev. Godk. Kalk.

21-7-77

AKT

Froeset skilt

F-norm
15. 11-85

Normen
erstatte

Materiale: *Resopal sort-hvid-sort 1,5 mm*

Tegn. Norm. Pos.

Målestok: 1:1

MY-el-varme

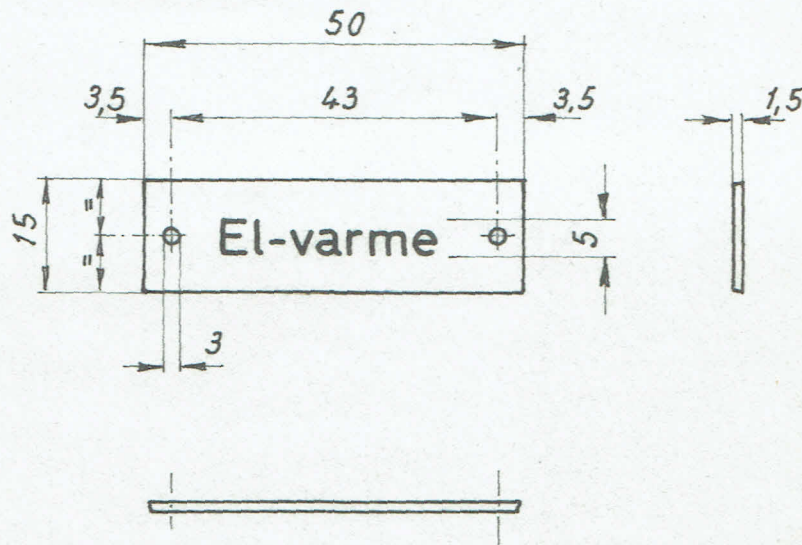

Forandringer

Forandringer

D.S.B. Maskinafdelingen

Tegn. Rev. Godk. Kalk.

21-7-77

AKT

Frøset skilt

F-norm
15. 11-86

Materiale: *Resopal sort-hvid-sort 1,5 mm*

Målestok: 1:1

Normen
erstatte

Tegn. Norm. Pos.

MY el-varme

Forandringer

Forandringer

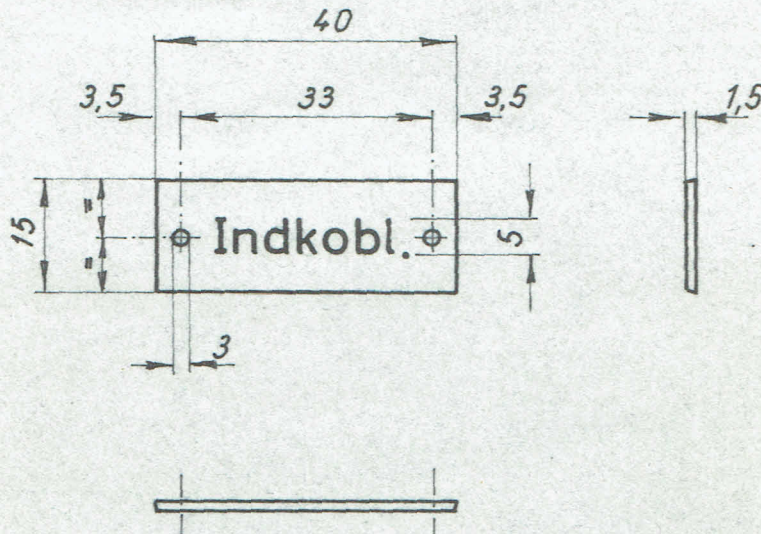

D.S.B. Maskinafdelingen

Tegn.	Rev.	Godk.	Kalk.
21-7-77			
AKT			

Froeset skilt

F-norm

15.11-87

Normen
erstatte

Materiale: *Resopal sort-hvid-sort 1,5mm*

Tegn. / Norm. Pos.

Målestok: 1:1

MY el-varme

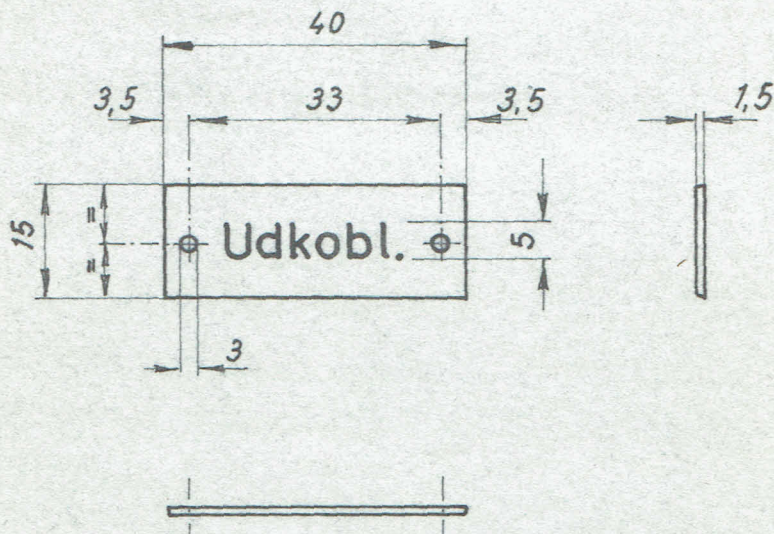

Forandringer

Forandringer

D.S.B. Maskinafdelingen

Tegn.	Rev.	Godk.	Kalk.
-------	------	-------	-------

28-11-77

AKT

Froeset skilt

F-norm
15.11-88

Normen
erstatte

Materiale: *Resopal sort hvid sort 1,5 mm*

Tegn. Norm. Pos.

Målestok: 1:1

MYelvarme

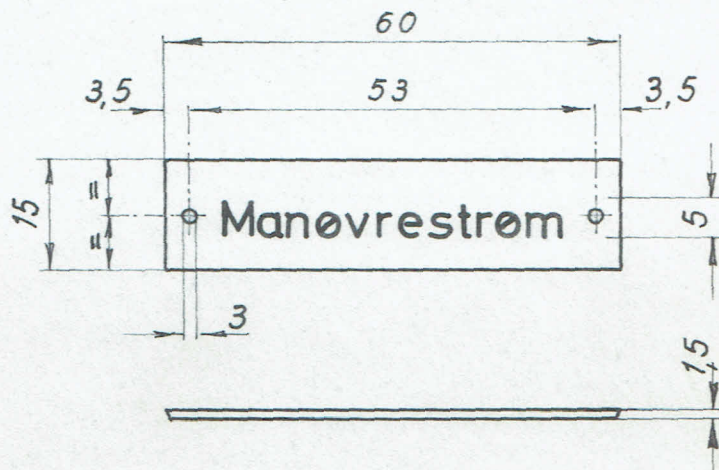

Forandringer

Forandringer

D.S.B. Maskinafdelingen

Tegn. Rev. Godk. Kalk.

28-11-77

AKT

Froeset skilt

F-norm
15.11-89

Normen erstatter Materiale: *Resopal sort hvid sort 1,5mm*

Tegn. Norm. Pos.

Målestok: 1:1

MYelvarme

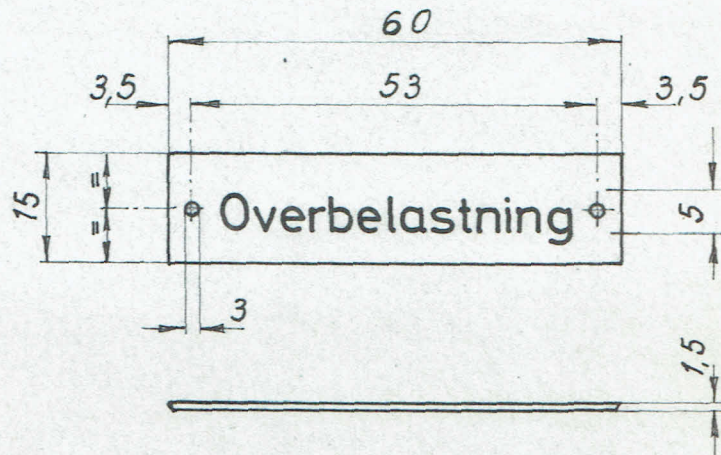

Forandringer

Forandringer

D.S.B. Maskinafdelingen

Tegn.	Rev.	Godk.	Kalk.
-------	------	-------	-------

28-11-77

AKT

Froeset skilt

F-norm
15.11-90

Normen
erstatte

Materiale: *Resopal sort hvid sort 1,5mm*

Tegn.	Norm.	Pos.
-------	-------	------

Målestok: 1:1

MY el varme

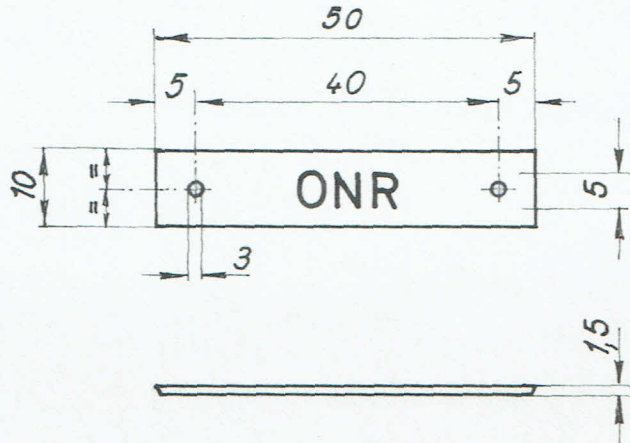

Forandringer

Forandringer

D.S.B.: Maskinafdelingen

Tegn. Rev. Godk. Kalk.

28-11-77

AKT

Frøset skilt

F-norm
15.11-91

Normen
erstatte

Materiale: *Resopal sort hvid sort 1,5 mm*

Tegn. Norm. Pos.

Målestok: 1:1

MY elvarme

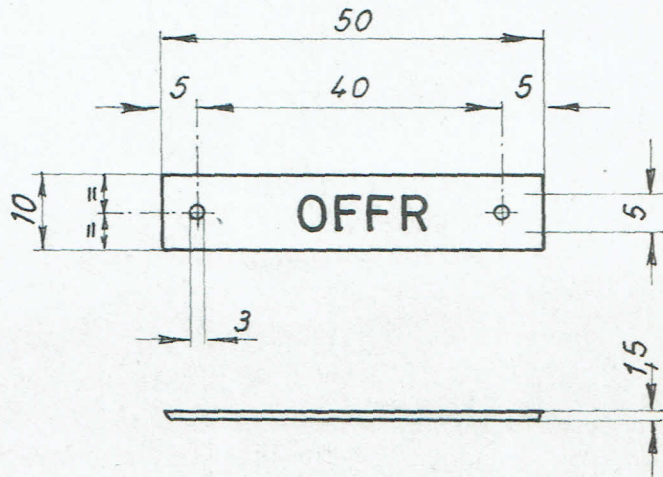

Forandringer

Forandringer

D.S.B. Maskinafdelingen

Tegn. Rev. Godk. Kalk.

28-11-77

AKT

Froeset skilt

F-norm
15.11-92

Normen
erstatte

Materiale: *Resopal sort hvid sort 1,5 mm*

Tegn. Norm. Pos.

Målestok: 1:1

MY el varme

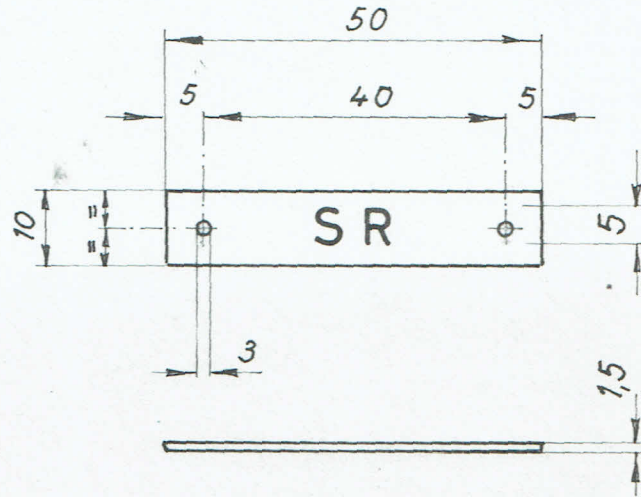

Forandringer

Forandringer

D.S.B. Maskinafdelingen

Tegn.	Rev.	Godk.	Kalk.
-------	------	-------	-------

28-11-77

AKT

Fræset skilt

F-norm
15.11-93

Normen
erstatte

Materiale: *Resopal sort hvid sort 1,5 mm*

Tegn.	Norm.	Pos.
-------	-------	------

Målestok: 1:1

MY el varme

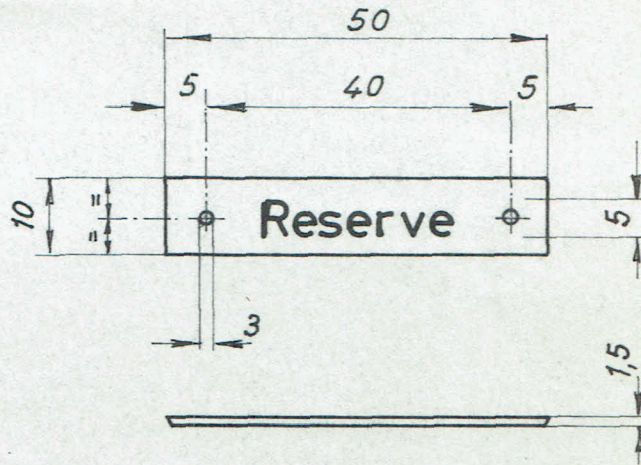

Forandringer

Forandringer

D.S.B. Maskinafdelingen

Tegn. Rev. Godk. Kalk.

28-11-77

AKT

Froeset skilt

F-norm
15.11-94

Normen
erstatte

Materiale: *Resopal sort hvid sort 1,5 mm*

Tegn. Norm. Pos.

Målestok: 1:1

MY-el varme

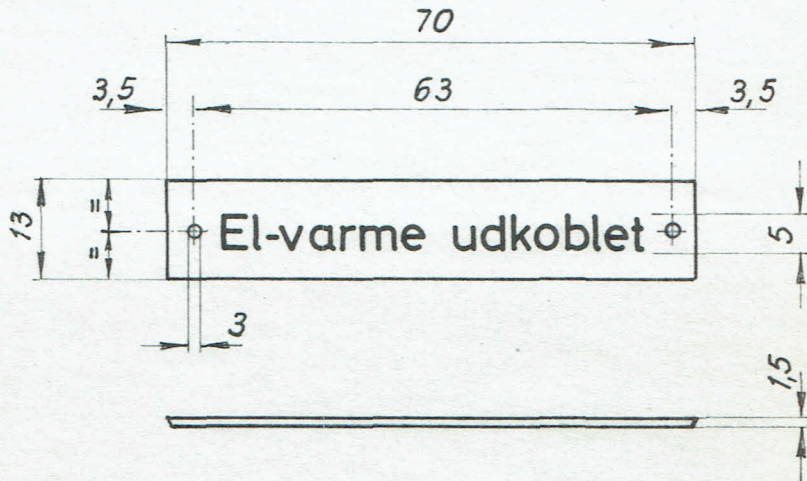

Forandringer

Forandringer

D.S.B. Maskinafdelingen

Tegn. Rev. Godk. Kalk.

12-6-78

AKT

Frøset skilt

F-norm
15.11-95

Normen
erstatte

Materiale: *Resopal sort hvid sort 1,5mm*

Tegn.
Norm. Pos.

Målestok: 1:1

Anvendes til: *MY 1105-1144 med ITC*

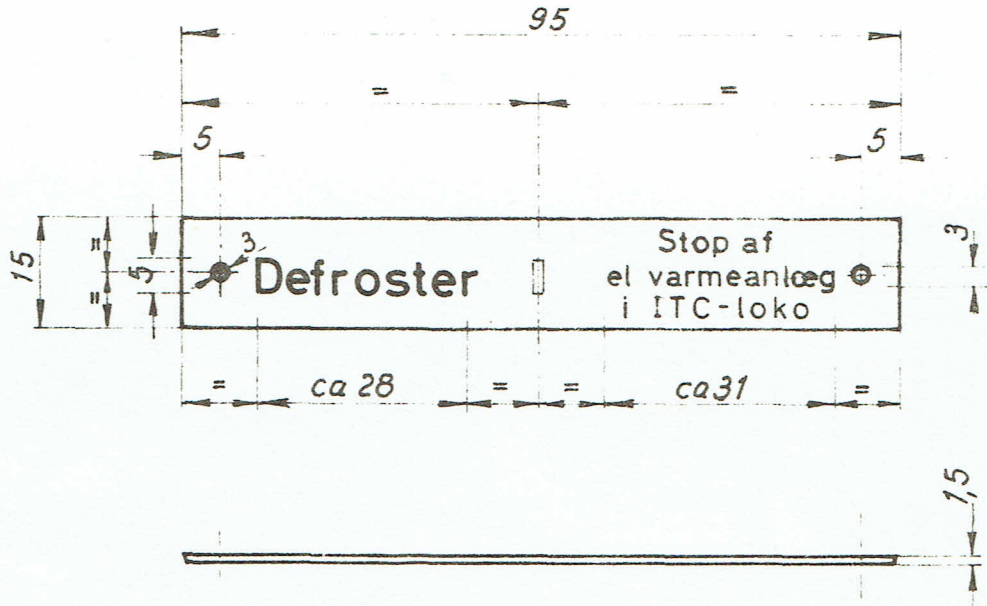

Forandringer

Forandringer

D.S.B. Maskinafdelingen

Tegn. Rev. Godk. Kalk.

12-6-78
AKT

Fræset skilt

F-norm
15. 11-96

Normen
erstatte

Materiale: *Resopal sort hvid sort 1,5 mm*

Tegn.
Norm. Pos.

Målestok: *1:1*

Anvendes til: *MX og MY 1145-1159 med ITC*

Forandringer

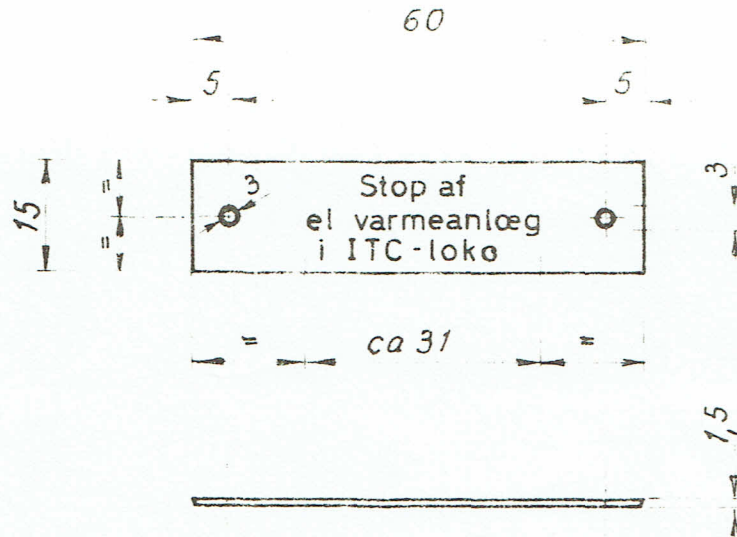

Forandringer

XII - 61

D.S.B.

MASKINAFD.

Fræset skilt.
2-cifret vognnr.

F-norm
15.12-2

Lager nr.

Stykliste nr.

Model nr.

A

Normen
erstatte:

Materiale Resopal 160901, sølvgrå, sort, sølvgrå 2mm

Målestok 1:1

Tegn
Norm Pos

NV.15.400 6A

F-norm

15.400-2

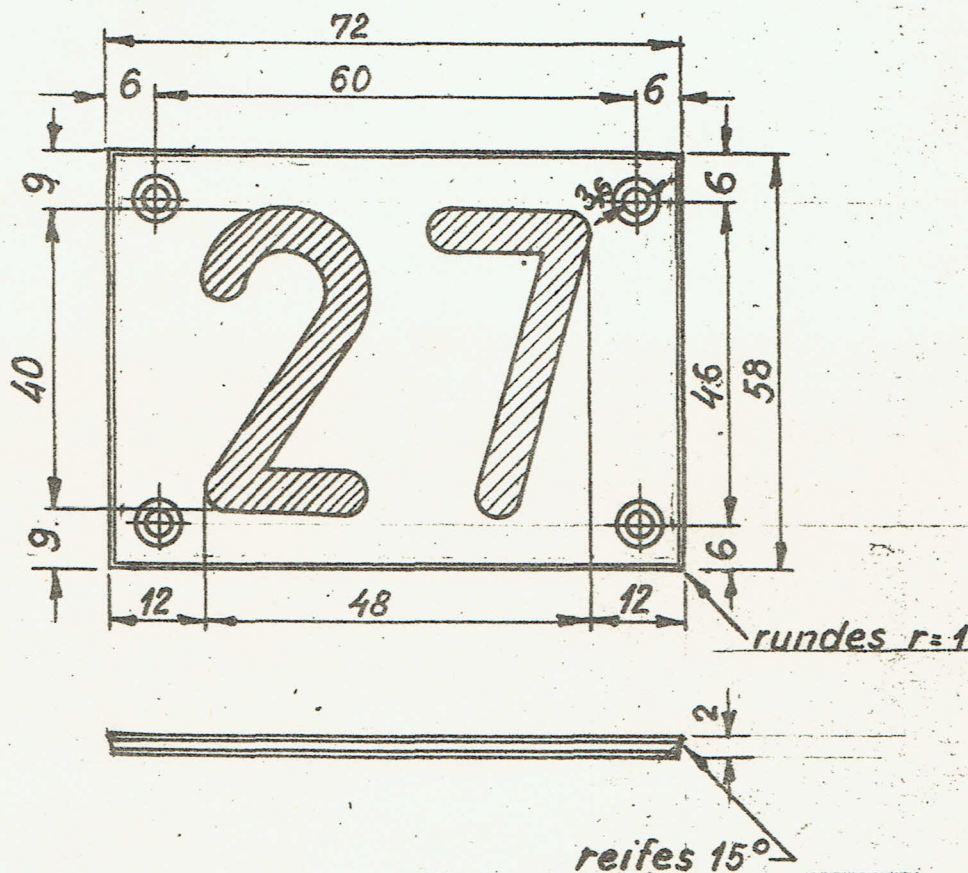

Forandringer

Forandringer

19/80 9/10

Rev.

Tg. Rev. Ok. Kk.

20/12 61 29/12 61

9/10 7/10

Cifrene er tilfældige.

Skrift : Typer efter DS 737.

Højde 40mm.

Tykkelse 4,5 mm

Pladen graveres således, at skriften fremtræder sort.

Skruer : Nr. 6. linseh., forkromet, med krydskærv og selvskærende gevind.

Hullerne bores efter skabelon.

Anvendes : Kupévogne: over perrongavldøre. I sidegang over endedøre mod perron.

Storrumsvogne: over perrongavldøre.

XII-61

D.S.B.

MASKINAFD.

Fræset skilt.
3-cifret vognnr.

F-norm
15.12-3

Lager nr.

Stykkliste nr.

Model nr.

A|B|

Normen
erstatte:

Materiale

Resopal 160901, sølvgrå, sort, sølvgrå 2mm.

Målestok 1:1

Tegn	Norm	Pos
NV.15.400	6B	
F-norm		
15.400-3		

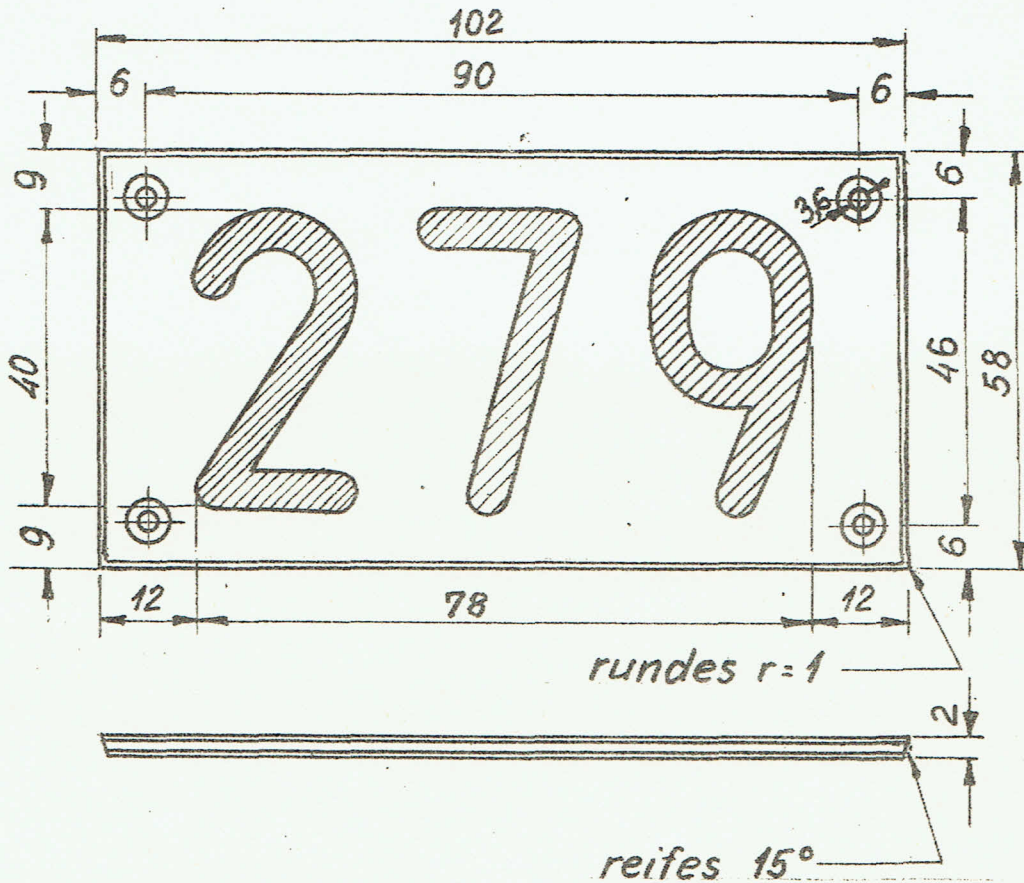

Cifrene er tilfældige

Skrift : Typer efter DS 737.

Højde 40mm.

Tykkelse 4,5mm

Pladen græveres således, at skriften fremtræder sort.

Skruer : Nr. 6, linseh., forkromet, med krydskærv og selvskærende gevind.

Hullerne bores efter skabelon.

Anvendes : Kupévogne: over perrongavldøre. I sidegang over endedøre mod perron.

Storrumsvogne: over perrongavldøre.

For Lyntog MA, AM, BR, Bs, BM se F-norm 15.12-5

Forandringer

Forandringer

Tg. Rev.

A 18/12 20/12

B 21/5-63 7/10

Bem. om Lyntog

Rev

Tg. Rev. Ak. Kk.

28/12 61 25/12 61

7/10 7/10

XII - 61

D.S.B.

MASKINAFD.

Fræset skilt
4-cifret vognnr.

F-norm

15.12-4

Lager nr.

Stykkliste nr.

Model nr.

A

Normen
erstatte:

Materiale Resopal 160901, sølvgrå, sort, sølvgrå 2mm.

Målestok 1:1

Tegn
Norm Pos
NV.15.400 6C
F-norm
15.400-4

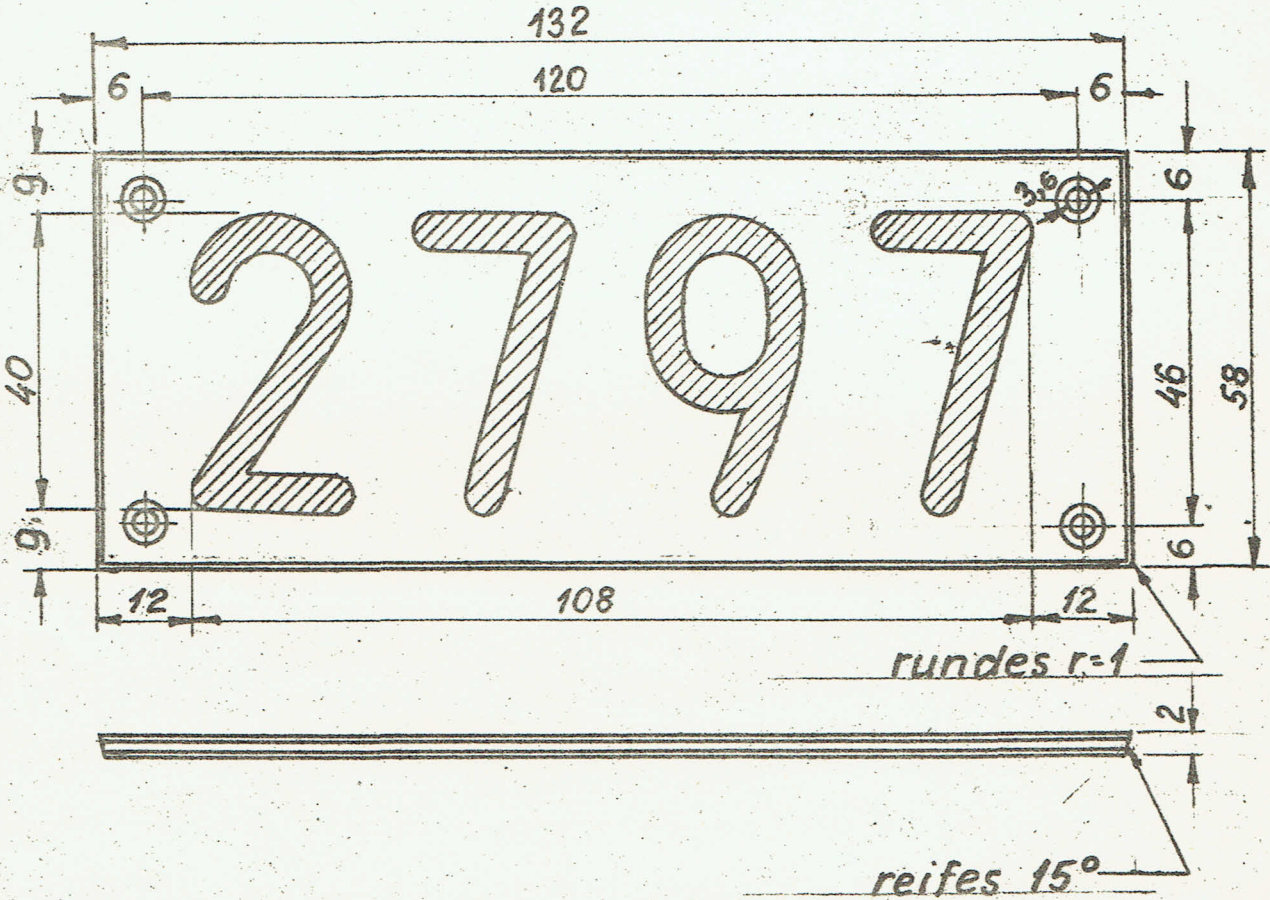

Cifrene er tilfældige.

Skrift : Typer efter DS 737
Højde 40mm.
Tykkelse 4,5mm

Pladen graveres således, at skriften fremtræder sort.

Skruer : Nr. 6 linseh., forkromet, med krydskærv og selvskærende gevind.

Hullerne bores efter skabelon.

Anvendes : Kupévogne: over perrongavldøre i sidegang over endedøre mod perron.

Storrumsvogne: over perrongavldøre.

Forandringer

W/S. d. Tv.

Rev.

Tg. Rev. Ak. Kk.

1972 61 29/12 61 Tv.

D.S.B. Maskinafd.			
Tegn.	Rev.	Godk.	Kalk.
6-11-66	/		
tegner			
II			

Froeset skilt
7-cifret vognnummer

F - norm
15.12-5

Normen erstatter: **Materiale: Resopal 160901 selvgrå, sort, selvgrå. 2mm.**

Normen	Pos.
erstatte	
Tegn./Norm.	
Forandringer.	
Forandringer.	

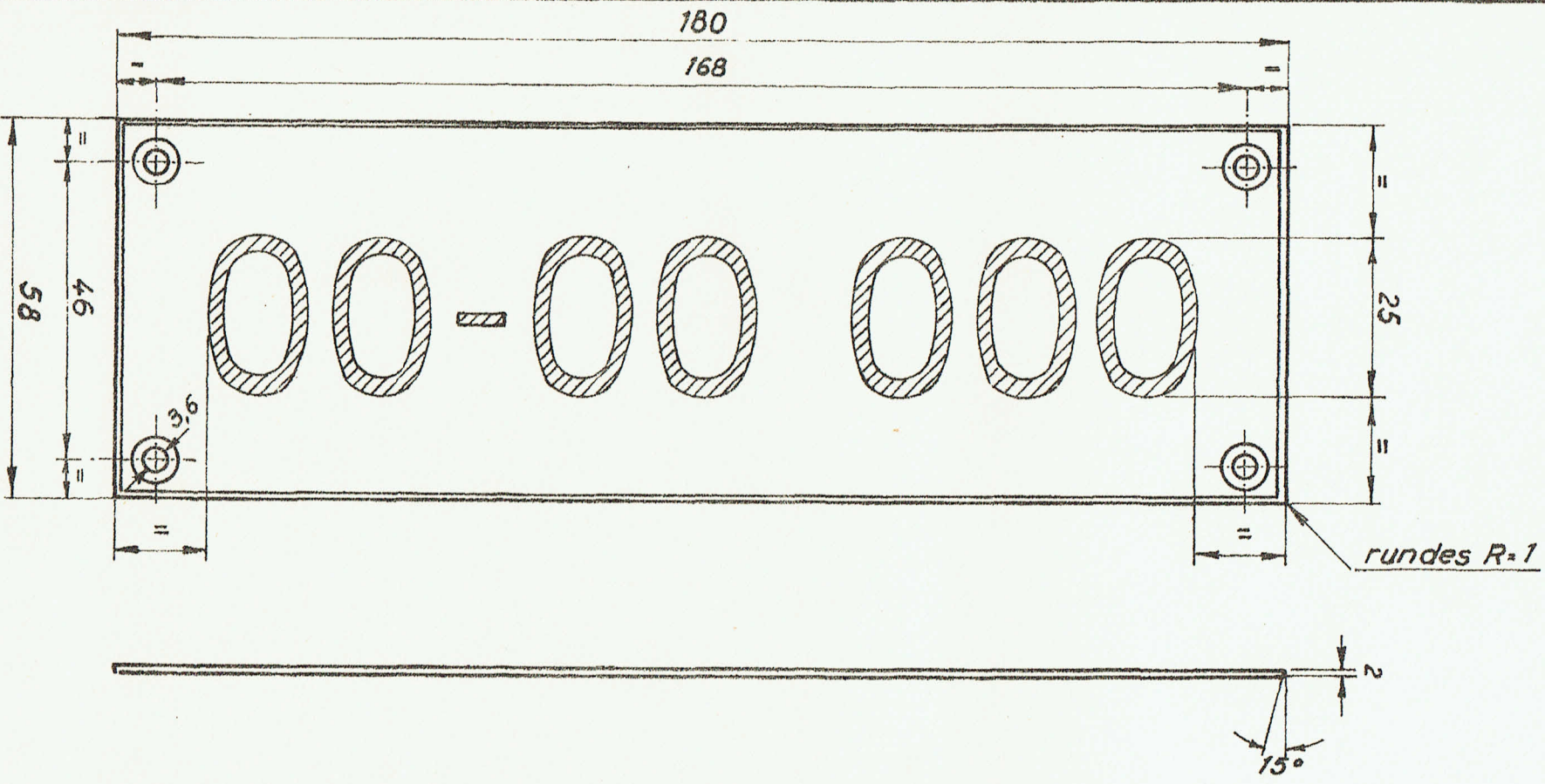

Skrift: *Typen efter DS. 737, højde 25 mm. tykkelse 2,5 mm.*

Pladen graveres således, at skriften fremtræder sort.

Skruer: *Nr.6 linsehovedet forkromet m. krydskærv og selvskærende gevind (type A)*

Hullerne bores efter skabelon

Anvendes:

I-62

Normen
erstatte:

Tegn / Norm Pos

NV:45.400 3

F-norm

15.400-5

D.S.B.

MASKINAFD.

Lager nr.

Stykke nr.

Model nr.

Materiale

Resopal 160901; sølvgrå; sort; sølvgrå; 2mm

Målestok 1:1

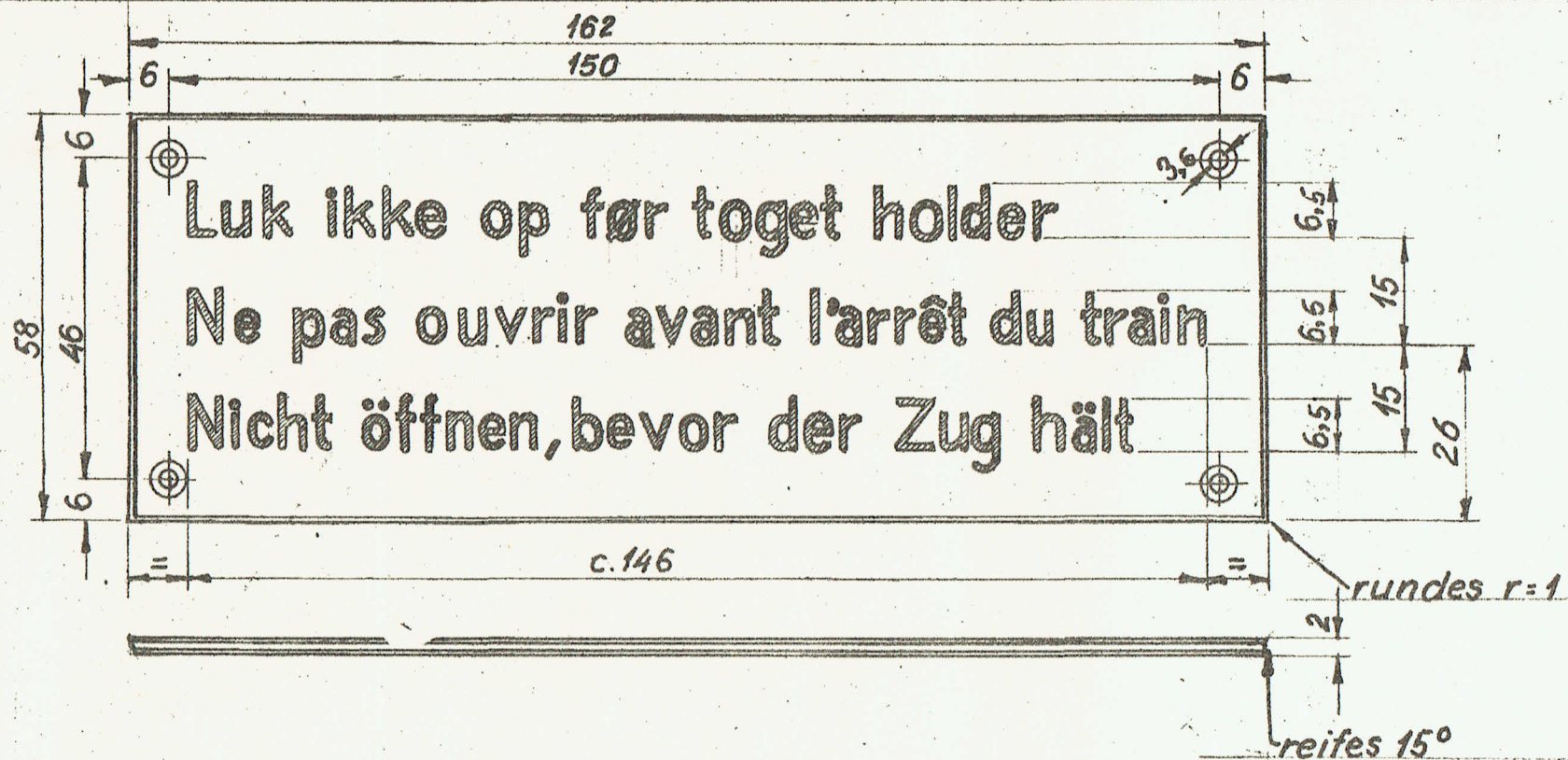
Fræsset skilt
„Luk ikke op før...“F-norm
15.12-8

Skrift : Typer efter DS 737; Højde 6,5 mm; Tykkelse 0,75 mm

Pladen graveres således, at skriften fremtræder sort.

Skruer : Nr. 6 linseh., forkromet, med krydskærv og selvskærende gevind.

Hullerne bores efter skabelon.

Anvendes : På perronsidedøre under vindue.

XII-61

D.S.B.

MASKINAFD.

Fræset skilt
„Åben”F-norm
15.12-9

Lager nr.

Stykliste nr.

Model nr.

Normen
erstatte:

Materiale

Resopal 160901, sølvgrå, sort, sølvgrå, 2mm.

Målestoks
1:1.Tegn
Norm Pos

NV.15.400 5

F-norm
15.400-6

Forandringer

Forandringer

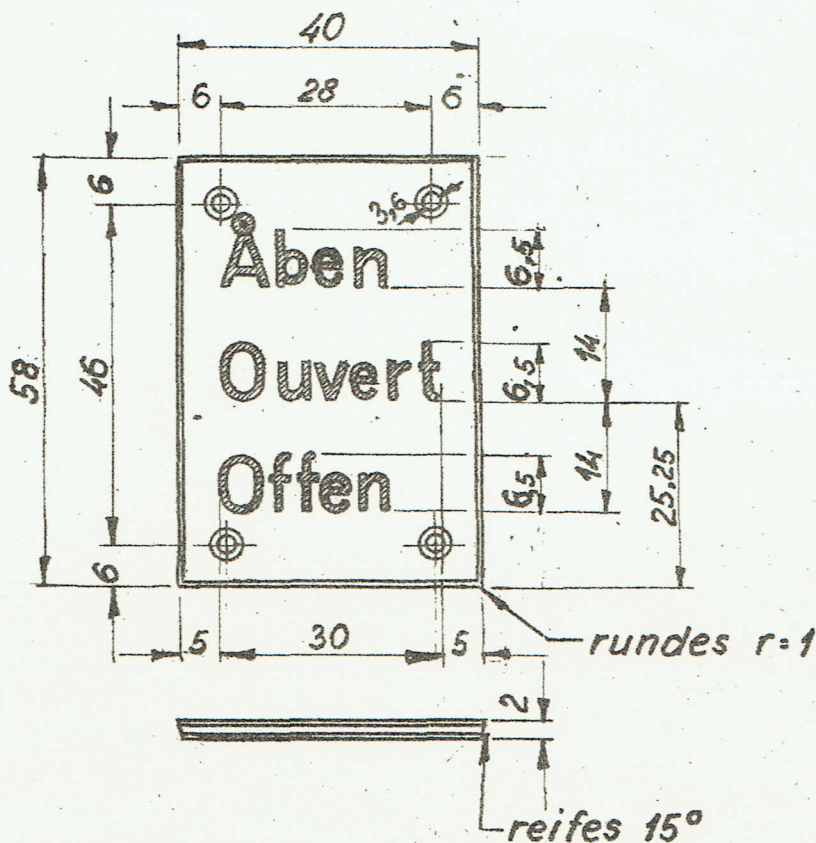

Skrift : Typer efter DS737

Højde 6,5 mm.

Tykkelse 0,75 mm

Pladen graveres således, at skriften fremtræder sort.

Skruer : Nr. 6, linseh., forkromet, med krydskærv og
selvskærende gevind.

Hullerne bores efter skabelon.

Anvendes : På perronsidedøre ved lås.

Tg. Rev. Gk. Kk.

25/12 61 29/12 61

Tg. Tv.

XII-61

D.S.B.

MASKINAPD.

Fræset skilt
„Låset”

F-norm

15.12-10

Lager nr.

Styrliste nr.

Model nr.

A

Normen
erstatte:

Materiale Resopal 160901, sølvgrå, sort, sølvgrå, 2mm.

Målestok 1:1

Tegn	Norm	Pos
NV.15.400		4
F-norm		
15.400-7		

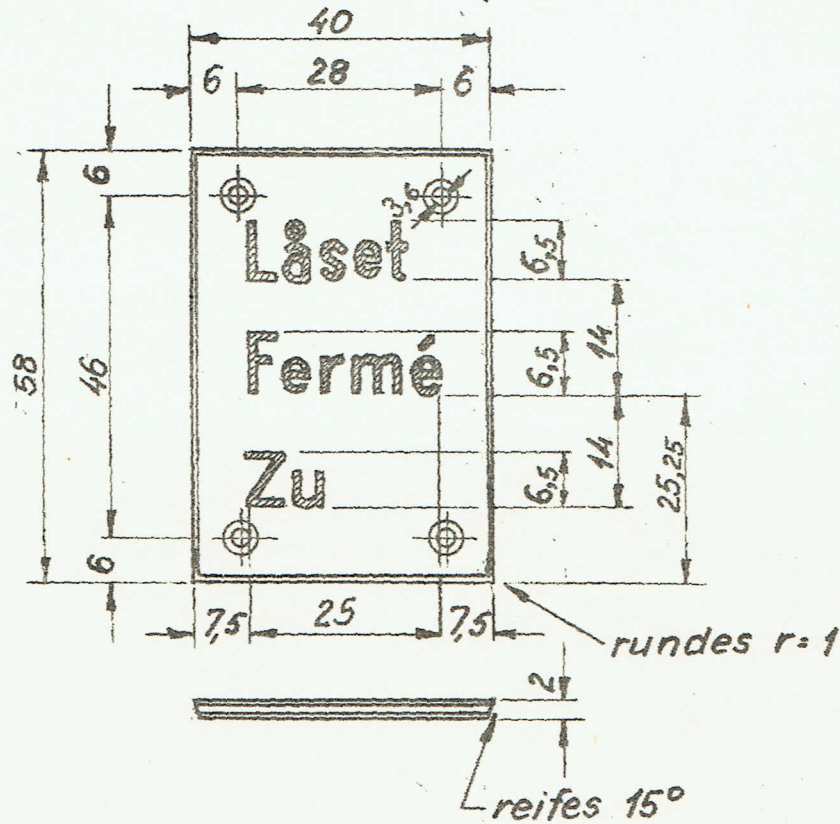

Skrift : Typer efter DS 737.

Højde 6,5mm

Tykkelse 0,75mm

Pladen graveres således, at skriften fremtræder sort.

Skruer : Nr.6, linseh., forkromet, med krydskærv og selvskærende gevind.

Hullerne bores efter skabelon.

Anvendes : På perronsidøre ved lås.

Forandringer

Forandringer

S.N.

A 1/5

A

Rev.

Tg.

Rev. Gk.

Kk.

25/11

61

25/11

Tg.

61

Tg.

D.S.B.Maskinafd.

Tegn. Rev. Godk. Kalk.

6/5-63
GN

6/3-63
VN

Fræset skilt
Døren bedes lukket.

F -norm
15.12-11.

Normen
erstatte

Materiale: Resopal 160901 sølvgrå, sort, sølvgrå 2mm

Tegn./Norm. Pos.

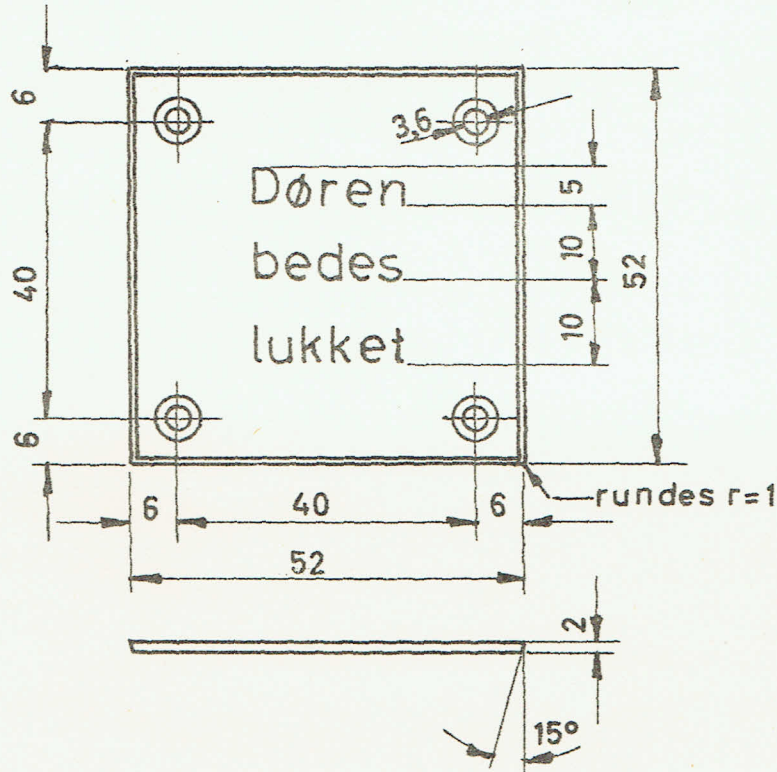

Forandringer.

Forandringer.

Skrift : Typer efter DS 737; h=5mm; tykkelse:0,6 mm

Pladen graveres således at skriften fremtræder sort.

Skruer : Nr 6 linseh., forkromet med krydskærv og selvskærende gevind.

Hullerne bores efter skabelon.

Anvendes: I lyntog.På skydedøre ved overgangsbroer.

D.S.B. Maskinafd.

Tegn. Rev. Godk. Kalk.

23/5-64

23/5-64

T.N.

T.N.

Fræset skilt
"Toilet" (med pil)

F-norm
15.12-20.

Normen
erstatte

Materiale: Resopal 160 901, sølvgrå, sort, sølvgrå. 2 mm

Tegn. / Norm. Pos.

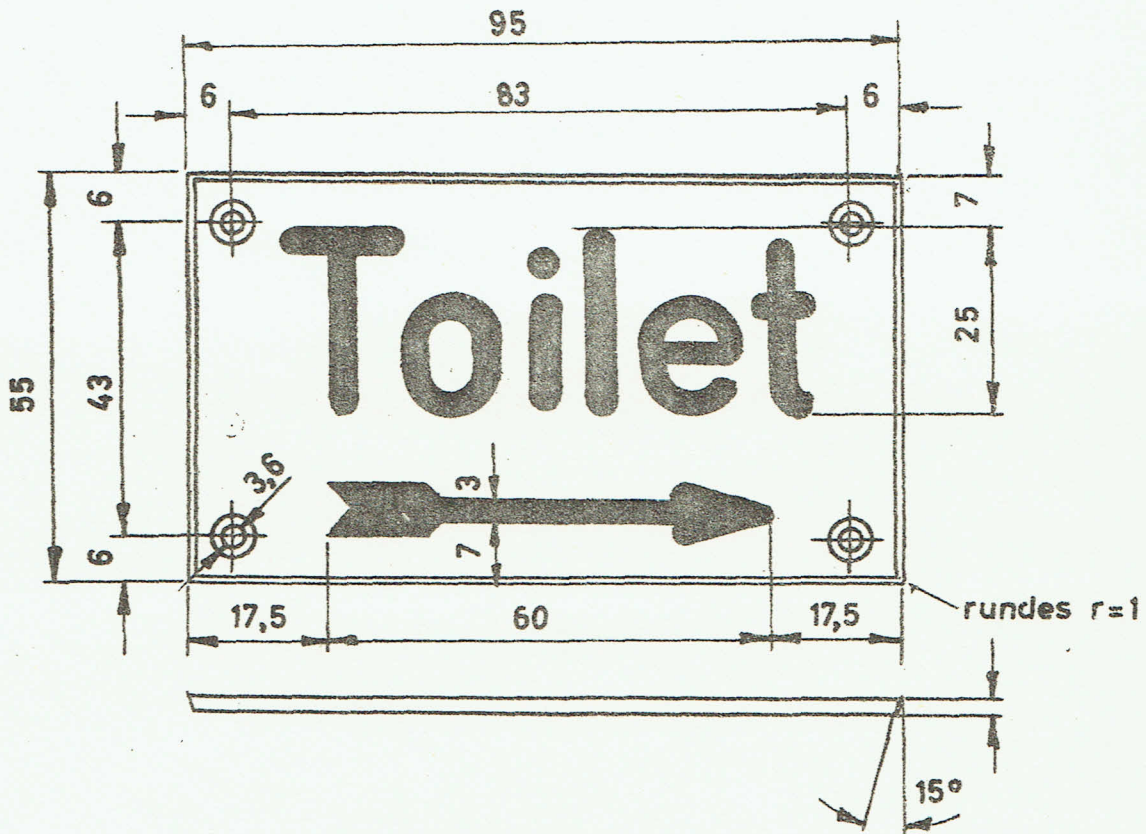

Forandringer.

Forandringer.

Skrift : Typer efter DS 737; højde: 25 mm; tykkelse: 3 mm
Pladen graveres således at skriften fremtræder
sort

Skruer : Nr. 6 linseh., forkromet, med krydskærv og selv-
skærende gev. Type A.

Hullerne bores efter skabelon.

Anvendes: Ltr. Mo. 1800 - serien.

XII-61

D.S.B.

MASKINAFD.

Fræset skilt
Toilet.F-norm
15.12-21.

Lager nr.

Stykkiløse nr.

Model nr.

A

Normen
erstatte:

Materiale

Resopal 160901, sølvgrå, sort, sølvgrå 2mm

Målestok

1:1

Tegn
Norm Pos

NV.15.400 2

F-norm

15.400-21

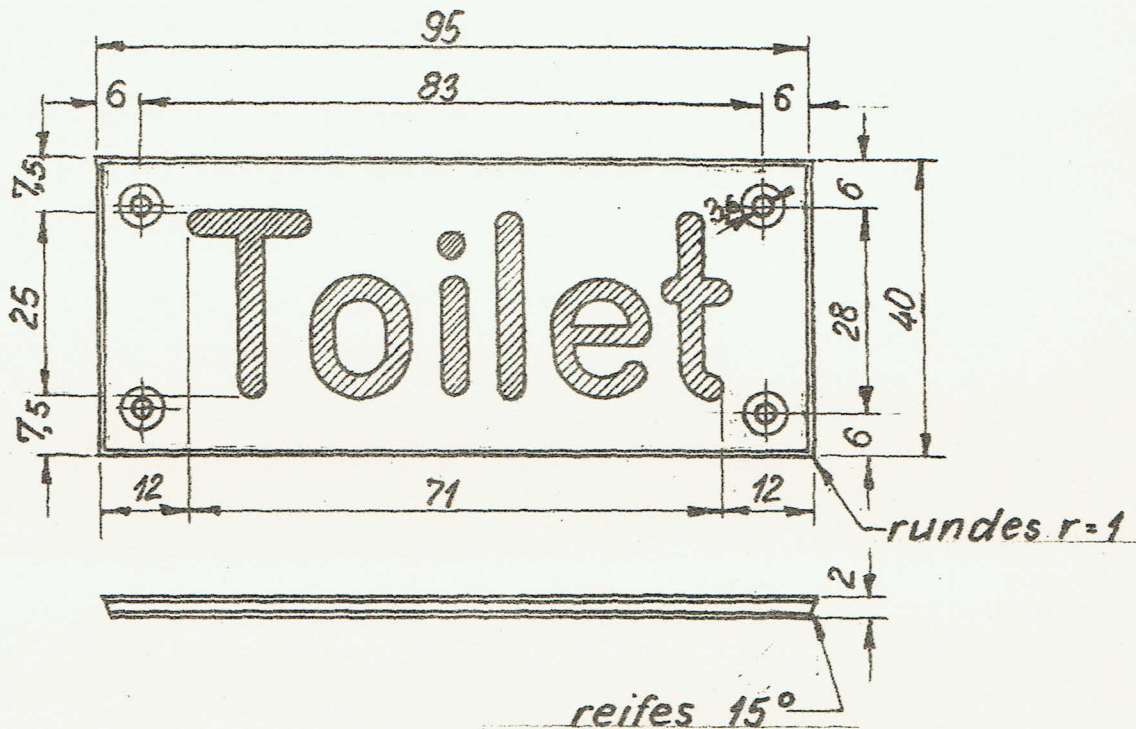

Skrift : Typer efter DS 737
Højde 25mm
Tykkelse 3mm

Pladen graveres således, at skriften fremtræder sort.

Skruer : Nr.6 linseh., forkromet, med krydskærv og selvskærende gev.

Hullerne bores efter skabelon.

Anvendes : På toilettdøre 2kl. toilet.

For enhedspersonvogne se F-norm 15.12-23

Forandringer

Forandringer

A 13/12 92

Rev.

Tg. Rev. Gk. Kk.

29/12 61 28/12 61

10 10

XII - 61

D.S.B.

MASKINAFD.

Fræset skilt
„Toilet 1.kl.“

F-norm

15.12-22

Lager nr.

Stykliste nr.

Model nr.

A

Normen erstatter:

Materiale Resopal 160901, sølvgrå; sort, sølvgrå, 2mm.

Målestok 1:1

Tegn	Norm	Pos
NV.15.400		1
F-norm		
15.400-22		



Skrift : Typer efter DS 737

Højde 25 mm.

Tykkelse 3 mm.

Pladen graveres således, at skriften fremtræder sort.

Skruer : Nr. 6 linseh., forkromet, med krydskærv og selvskærende gevind.

Anvendes : På toilettdøre 1.kl. toilet.

Forandringer

Forandringer

Tu.

A 1/2

Rev

Tu.

Rev

Tu.

Rev

Tu.

Rev

Tu.

Rev

Tu.

Rev

Tu.

D.S.B. Maskinafd.

Fræset skilt

F-norm

Tegn. Rev. Godk. Kalk.

„Vaskerum“

15.12-26.

22/5-63
TN

Dansk - Fransk - Tysk

A

Normen erstatter Materiale : Resopal 160 901, sølvgrå, sort, sølvgrå . 2mm

Tegn. / Norm. Pos.



Forandringer.

Forandringer.

Skrift :- Typer efter DS 737; h=15mm; tykkelse : 2 mm

h=10mm; do : 1,5mm

Pladen graves således at skriften fremtræder sort.

Skruer :- Nr.6, linsehoved, forkromet, med krydskærv og selvskærende gevind. Type A.

Hullerne bores efter skabelon

Anvendes :- På dør til vaskerum i ltr B.

TN
22/5-63
A
Rev

D.S.B.Maskinafd.

Tegn. Rev. Godk. Kalk.

2/9-62

GN.

Fræset skilt

Fodtryk i toilet.

F-norm
15.12-27.

A

Normen
erstatte

Tegn./Norm. Pos.

F.n. 15.12-75.

Forandringer.

Forandringer.

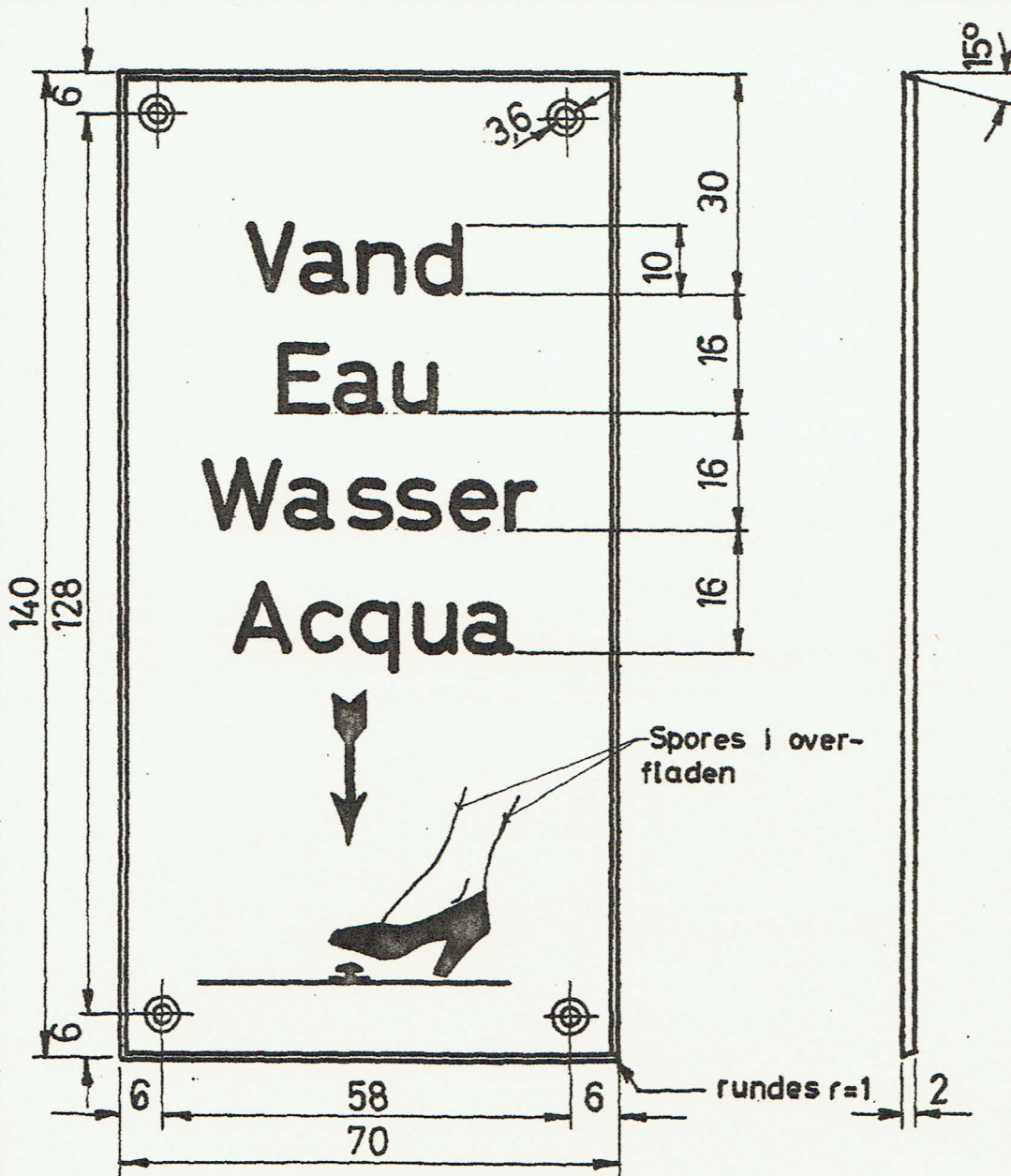

Materiale: Resopal 160901, sølvgrå, sort, sølvgrå. 2 mm.

Skrift : Typer efter DS 737. h=10mm. Tykkelse 1,0 mm

Pladen graveres således at skriften fremtræder sort.

Sko og pil graveres efter tegning.

Skruer : Nr 6 linseh, forkromet, krydskaerv med selvskærende gevind.

Hullerne bores efter skabelon

Anvendes: I toiletter med fodtryk.

9/9-66

15.12-75 rettet til 15.12-27 A

D.S.B. Maskinafdelingen

Tegn. Rev. Godk. Kalk.

11-6-69 11-6-68

Tegner *E.S.*

Froeset skilt „Bagage“

F - norm
15.12-31.

Normen
erstatte

Materiale: *Resopal 160901 sølvgrå, sort, sølvgrå 2mm.*

Tegn./
Norm. Pos.



Forandringer

Skrift: *Typen efter DS. 737 h = 20mm. tykkelse = 2,5mm.
Pladen graves således, at skriften fremtræder sort.*

Forandringer

Skruer: *Nr. 6, linsehovedet, forkromet, m. selvskærende gevind
og krydskærv.*

Hullerne bores efter skabelon.

Anvendes: *Ltr. Bgc.*

D.S.B. Maskinafd.

Tegn.	Rev.	Godk.	Kalk.
6/4-64			6/4-64
T.N.			T.N.

Fræset skilt
„Affald“
Dansk - Fransk - Tysk

F-norm
15.12-35.

Normen
erstatte

Materiale: Resopal 160 901, sølvgrå, sort, sølvgrå. 2 mm

Tegn./
Norm. Pos.

Scandia nr.
56677.

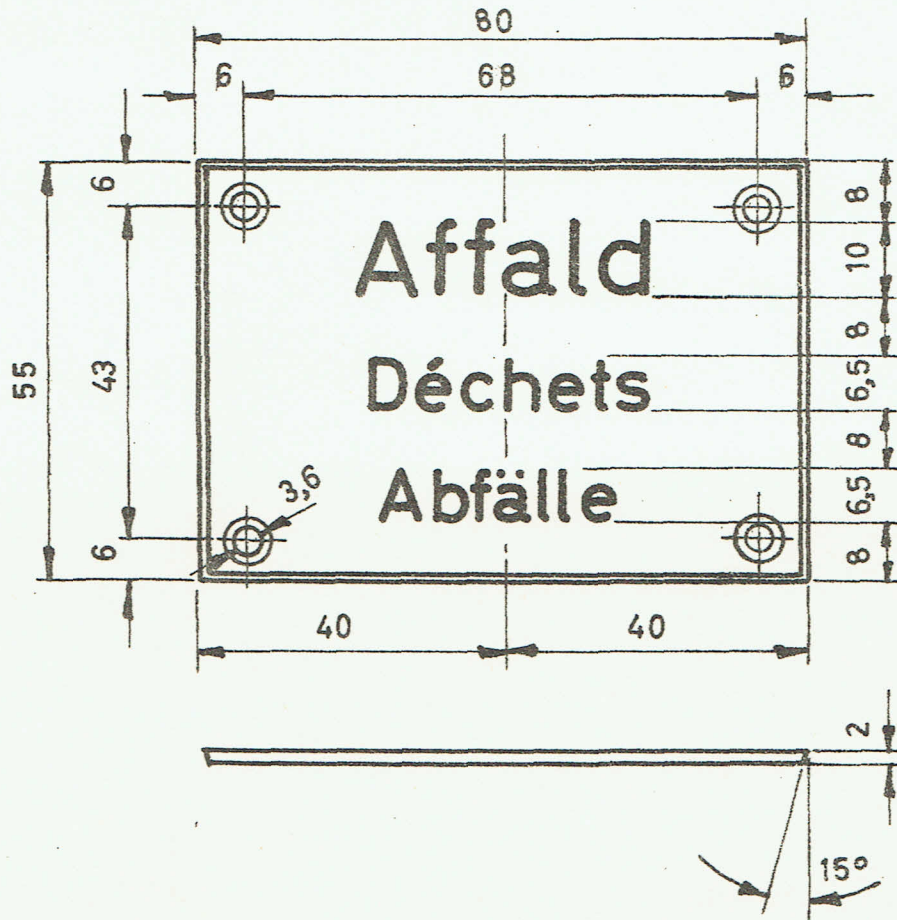

Forandringer.

Forandringer.

Skrift: Typer efter DS 737; $h=10\text{ mm}$; tykkelse: $1,5\text{ mm}$

$h=6,5\text{ mm}$; tykkelse: $0,75\text{ mm}$

Pladen graveres således, at skriften fremtræder
sort.

Skruer: Nr. 6 linseh., forkromet, med krydskærv og selv-
skænde gev. Type A.

Hullerne bores efter skabelon.

D.S.B. Maskinafdelingen

Tegn. Rev. Godk. Kalk.

19/6 68

HAJ

Fræset skilt

F-norm
15.12-36.

Dansk Fransk Tysk Engelsk.

Normen erstatter Materiale: Resopal 160901 sølvgrå, sort, sølvgrå, 2mm.

Tegn. / Norm. Pos.

Forandringer

Forandringer

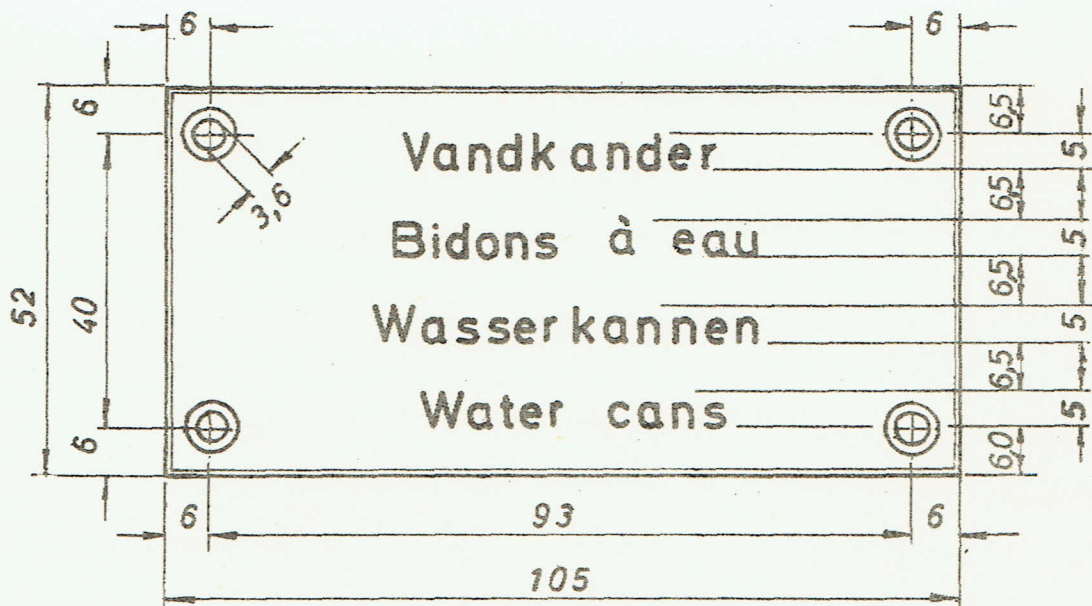

Skrift : Typer efter DS.737; $h=5\text{ m. m.}$; tykkelse : $0,5\text{ m. m.}$

Pladen graves således, at skriften fremtræder sort.

Skruer : Nr. 6. linseh. forkromet. med krydskærv og selvskærende gevind. Hullerne bores efter skabelon.

Anvendes: Bl.a. 8-vogns - Lyntog.

D.S.B. Maskinafdelingen

Tegn. Rev. Godk. Kalk.

18/6 68

H.A.J.

Fræset skilt

Dansk - Fransk - Tysk - Engelsk.

F-norm

15.12-37.

Normen
erstatte

Materiale: Resopal 160 901 sølvgrå, sort, sølvgrå, 2mm.

Tegn.
Norm. Pos.

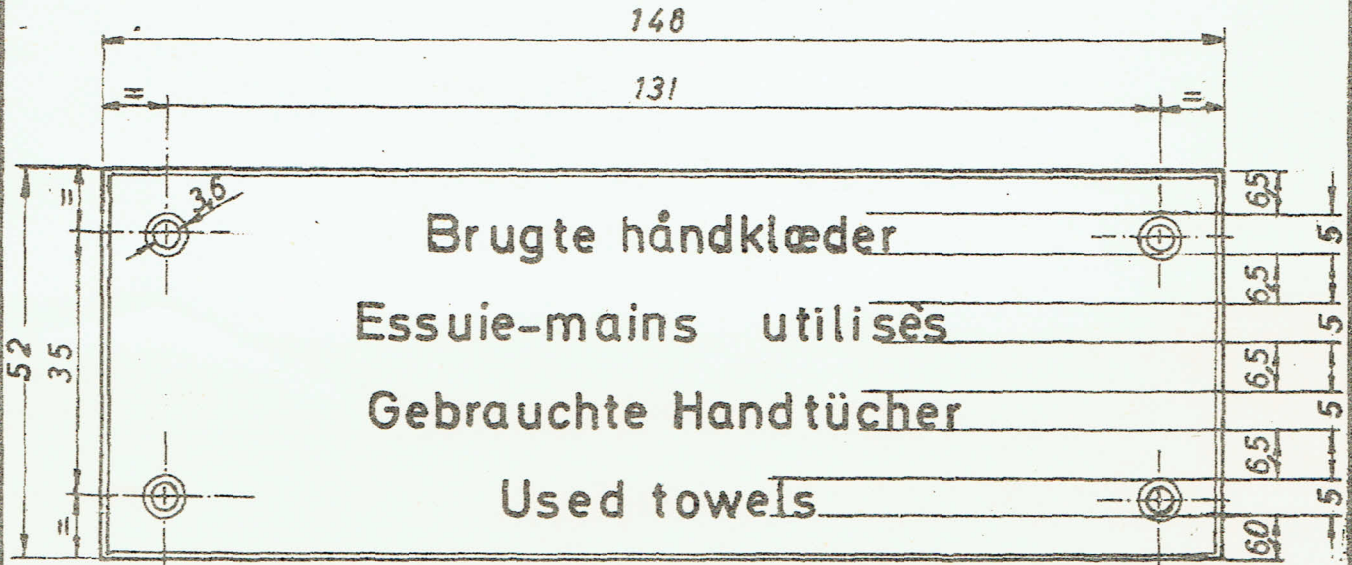

Forandringer

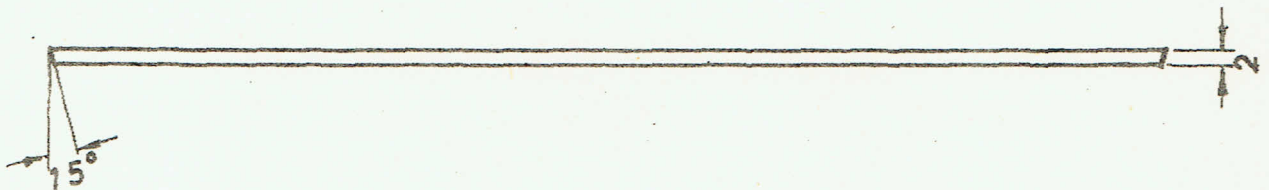

Forandringer

- Skrift : Typer efter D.S. 737, $h = 5$ mm. tykkelse = 0,5 mm.
Pladerne graves således, at skriften fremtræder sort.
- Skruer : Nr. 6. linseh. forkromet med krydskærv og selvskærende gevind.
Hullerne bores efter skabelon.
- Anvendes : Bl.a. 8-vogns Lyntog.

D.S.B. Maskinafd.

Fræset skilt

F - norm
15.12 - 41.

Tegn.	Rev.	Godk.	Kalk.
19/3-63			17/3-63
9N.			9N.

Klassebetegnelse 1.kl.

Normen
erstatte

Materiale: Resopal, sølvgrå, sort, sølvgrå 2mm, nr. 160901.

Tegn. / Norm. Pos.

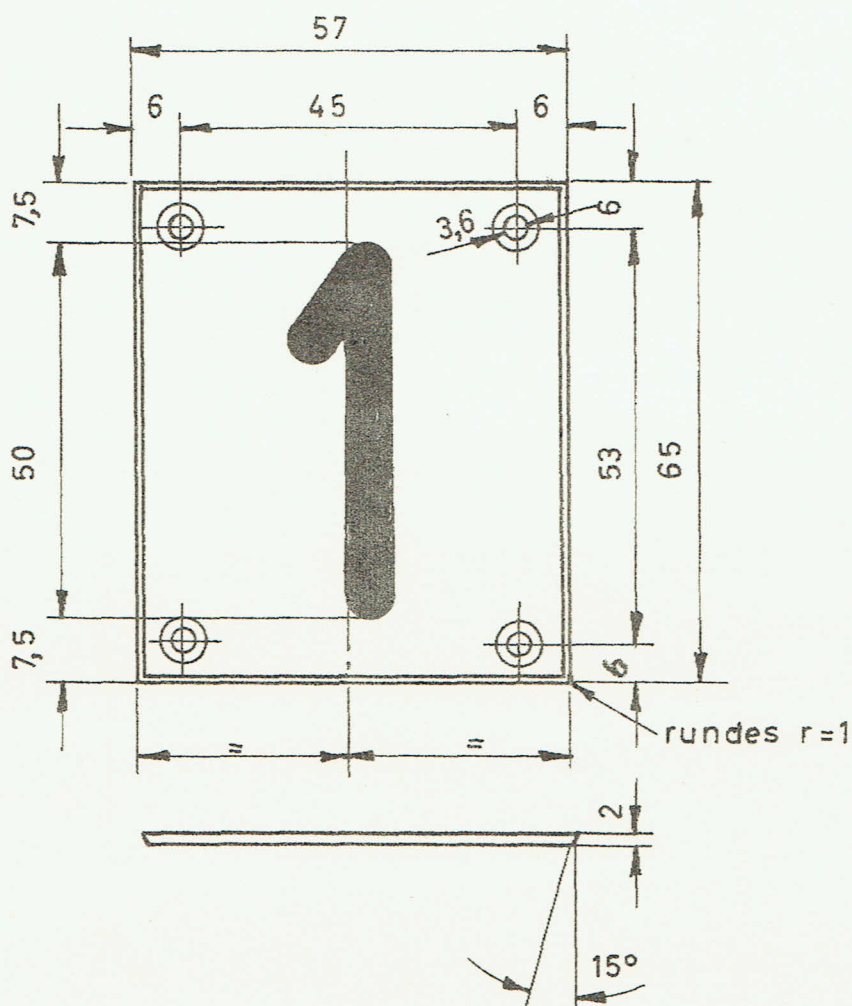

Forandringer.

Skrift : Typen efter DS 737; h = 50 mm; tykkelse: 6,5 mm

Skriften graveres således, at teksten fremtræder sort.

Skruer : Nr 6 linseh. forkromet med krydskærv og selvskærende gevind.

Hullerne bores efter skabelon.

Anvendes : Som klassebetegnelse over ruteskilt på endeperron.

Kun i RIC-vogne, hvor dette skilt i kombinerede vogne også anbringes i endeperron til 2.kl.

XII-61

D.S.B.

MASKINAFD.

Fræset skilt

F-norm

15.12-42

Lager nr.

Stykliste nr.

Model nr.

A

Materiale Resopal 160901, sølvgrå, sort, sølvgrå, 2mm

Målestekt 1:1

Normen erstatter:

Tegn
Norm Pos

F-norm

15.400-42

Forandringer

Forandringer

T.N.

A 1/3

T.N.

Rev.

Tg. Rev. Gk. Kk.

14/11 61 14/11 61

T.N. 14/11 61 T.N.

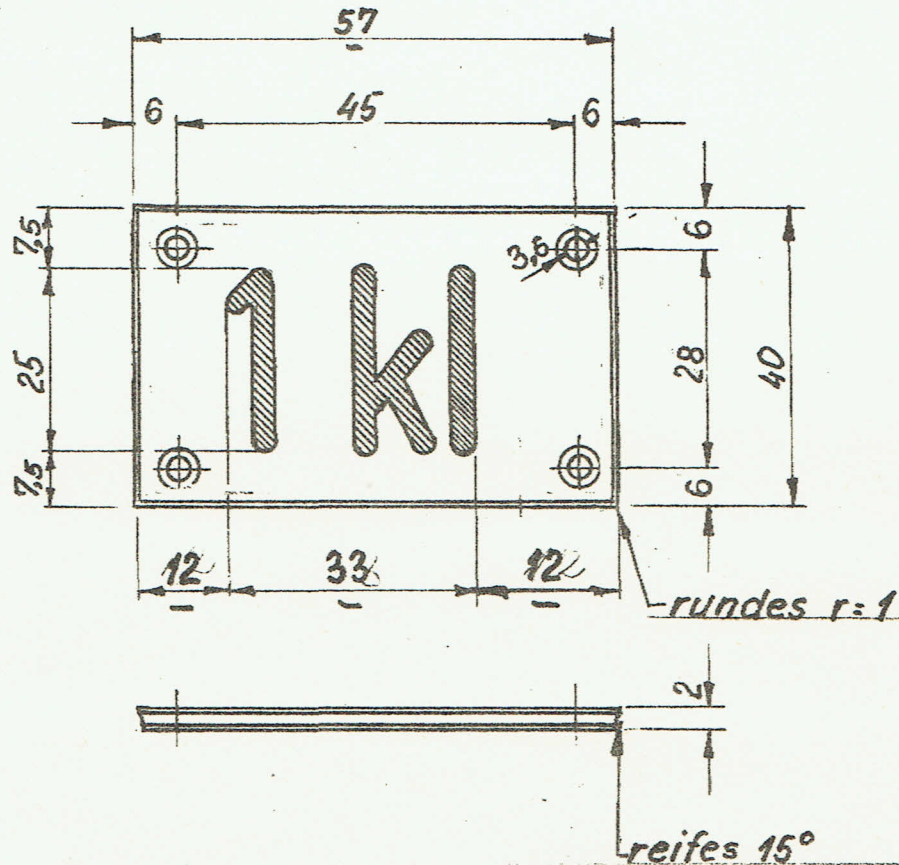

Skrift : Typer efter DS 737

Højde 25 mm

Tykkelse 3 mm

Pladen graveres således, at skriften fremtræder sort.

Skruer : Nr. 6 linseh., forkromet, med krydskærv. og med selvskærende gevind.

Hullerne bores efter skabelon.

Anvendes : For 1.kl. vogne på indersiden af fløj- eller svingdøre ved endeperroner

For kombinerede vogne på begge sider af fløj- el. svingdør ved 1.kl. endeperroner samt på 1.kl.-siden af svingdør mel. 1. og 2.kl.

XII-61

D.S.B.	MASKINAFD.
Lager nr.	
Stykliste nr.	
Model nr.	

Fræsedede skilte
 „1 kl”
 (til skydedøre)

F-norm
 15.12-43.
 A

Normen erstatter:

Materiale Resopal 160901, sølvgrå, sort, sølvgrå 2mm.

Målestokt 1:1

Tegn	Norm	Pos
F-norm		
15.400-41		

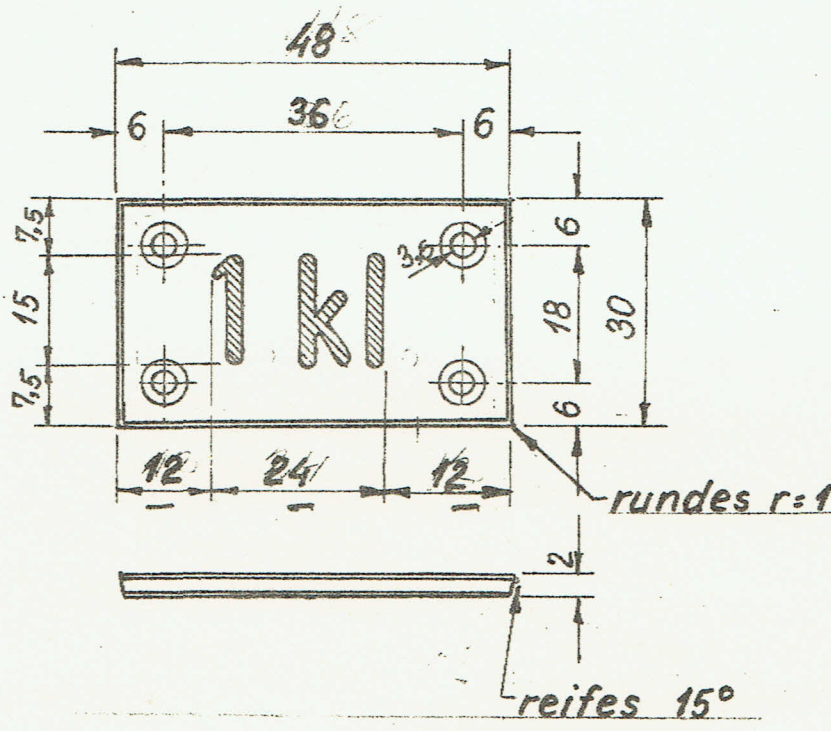

Forandringer			

Skrift : Typer efter DS 737.
 Højde 15 mm.
 Tykkelse 2 mm.

Pladen graveres således at skriften fremtræder sort.
 Skruer : Nr. 6, linseh., forkromet, med krydskærv og selvskærende gevind.

Hullerne bores efter skabelon.

Anvendes : På skydedøre til 1.kl. kupeer. Skrues på venstre dør.

Forandringer			
T.N.			
A 19/3-63			
Rev			

Tg.	Rev.	Gk.	Kk.
19/11/61			13/11/61
T.N.	PH		T.N.

XII-61

D.S.B.

MASKINAFD.

Fræset skilt

F-norm

15.12-44.

Lager nr.

Stykkeløse nr.

Model nr.

A

Normen erstatter:

Materiale Resopal 160901, sølvgrå, sort, sølvgrå, 2 mm

Målestok 1:1

Tegn
Norm Pos

F-norm

15.400-43

Forandringer

Forandringer

Tg.

Rev.

Gk.

Kk.

14/11

61

14/11

61

T.N.

SK

T.N.

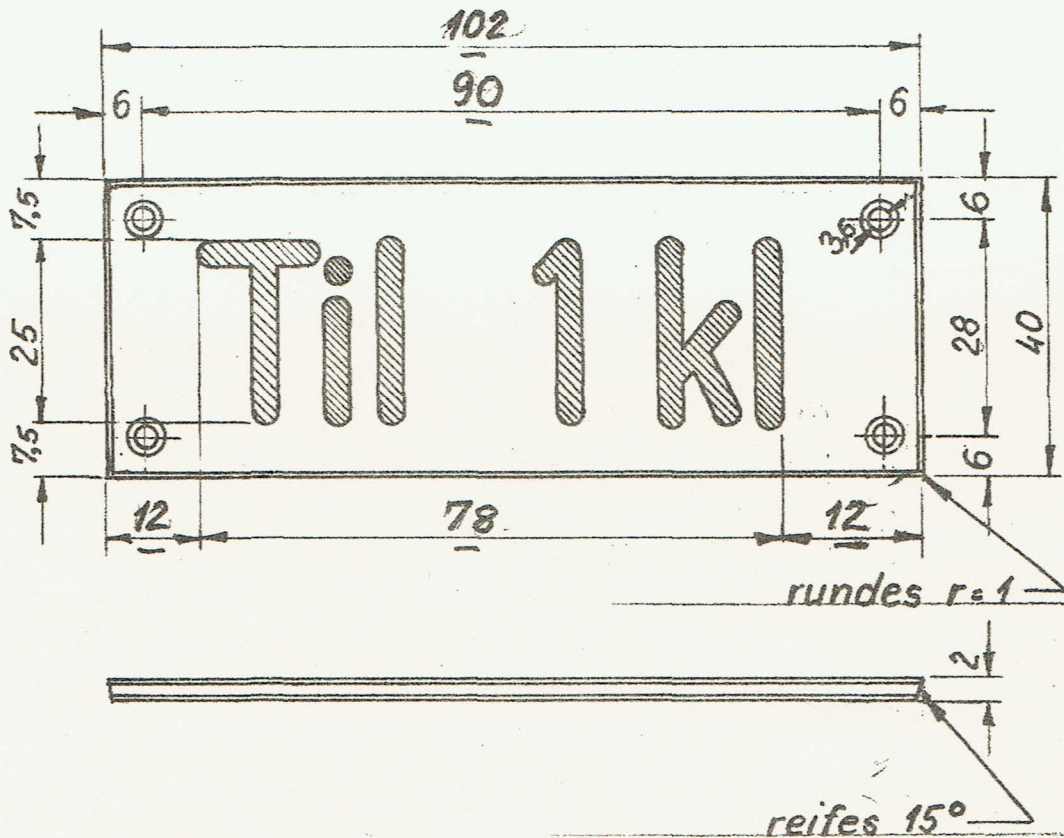

Skrift : Typer efter DS 737

Højde 25 mm

Tykkelse 3 mm

Pladen graveres således, at skriften fremtræder sort.

Skruer : Nr. 6 linseh. forkromet, med krydskærv. og med selvskærende gevind.

Hullerne bores efter skabelon.

Anvendes : På svingdør mellem 1. og 2. kl.. Side mod 2. kl..

XII-61

D.S.B.

MASKINAFD.

Fræset skilt

F-norm

15.12-47.

Lager nr.

Strykliste nr.

Model nr.

A

Normen
erstatte:

Materiale Resopal 160901, sølvgrø, sort, sølvgrå. 2mm.

Målestok 1:1

Tegn
Norm Pos

F-norm

15.400-44

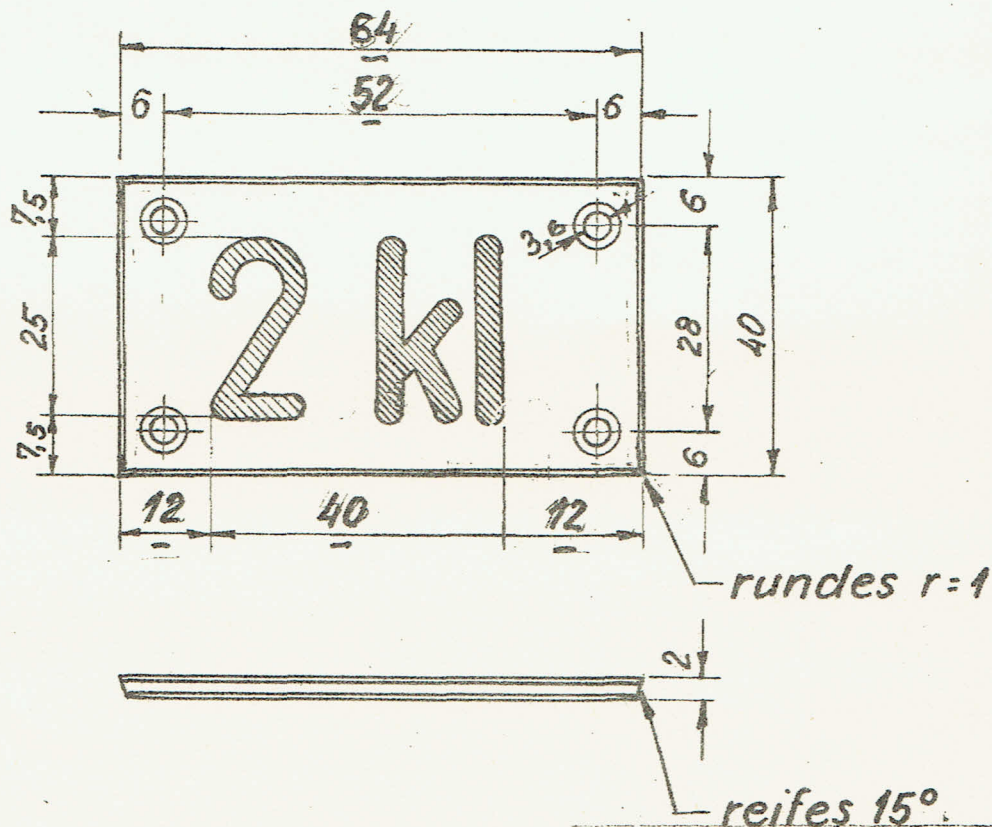

Skrift : Typer efter DS 737

Højde 25mm.

Tykkelse 3mm

Pladen graveres således, at skriften fremtræder sort.

Skruer : Nr. 6 linseh., forkromet, med krydskærv. og med selvskærende gevind.

Hullerne bores efter skabelon.

Anvendes : For 2.kl. vogne på indersiden af fløj- eller svingdør ved endeperron.

For kombinerede vogne på indersiden af fløj- eller svingdør ved 2.kl. endeperroner.

Kun i RIC-vogne.

Forandringer

Forandringer

Tegn

19/63

A

19/63

Tegn

19/63

Rev

19/63

Tegn

19/63

Tegn

19/63

Tegn

19/63

Tegn

XI-61

D.S.B.

MASKINAFD.

Fræsede skilte

„2 kl“

(til skydedøre)

F-norm

15.12-48.

Lager nr.

Stykkeliste nr.

Model nr.

A

Normen
erstatte:

Materiale

Resopal 160901, sølvgrå, sort, sølvgrå. 2mm

Målestok 1:1

Tegn
Norm Pos

F-norm

45.400-46

Forandringer

Forandringer

Tu.

14/12

A

Rev

Tg.

Rev. Ok. Kk.

30/11

30/11

61

61

Tu. 2d

Tu.

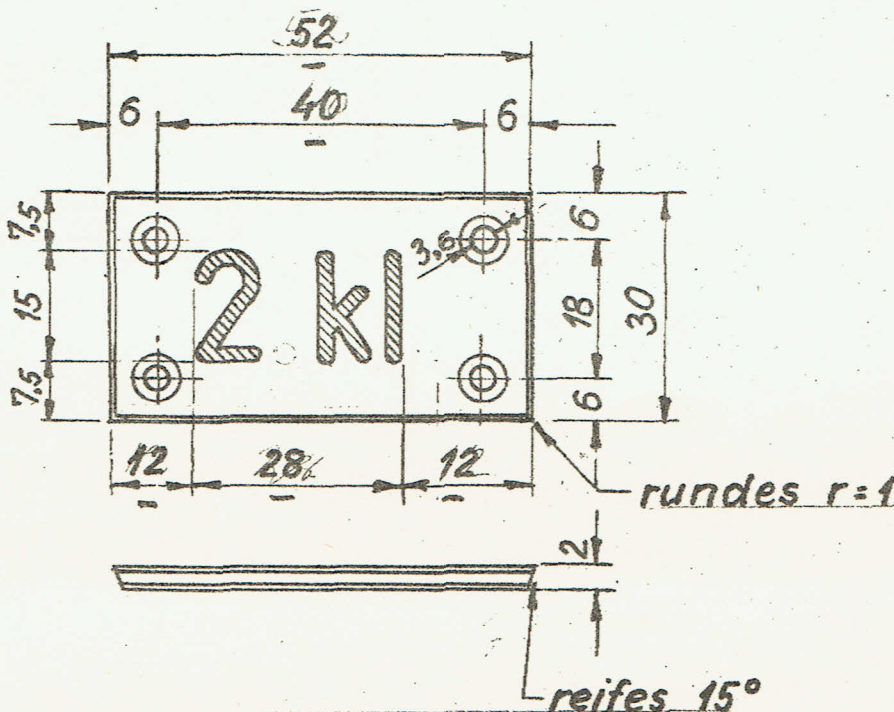

Skrift : Typer efter DS 737.
Højde 15 mm.
Tykkelse 2 mm

Pladen graveres således, at skriften fremtræder sort.
Skruer : Nr. 6 linseh, forkromet, med krydskærv. og med selvskærende gevind.
Hullerne bores efter skabelon.
Anvendes: På skydedøre til 2.kl. kupeer. RIC mærkede vogne.

XII-61

D.S.B.

MASKINAFD.

Fræset skilt

F-norm

15.12-50.

Lager nr.

Stykkliste nr.

Model nr.

Normen erstatter:

Materiale Resopal 160901, sølvgrå, sort, sølvgrå 2mm.

Målestok 1:1

Tegn / Norm Pos

F-norm

15.400-45

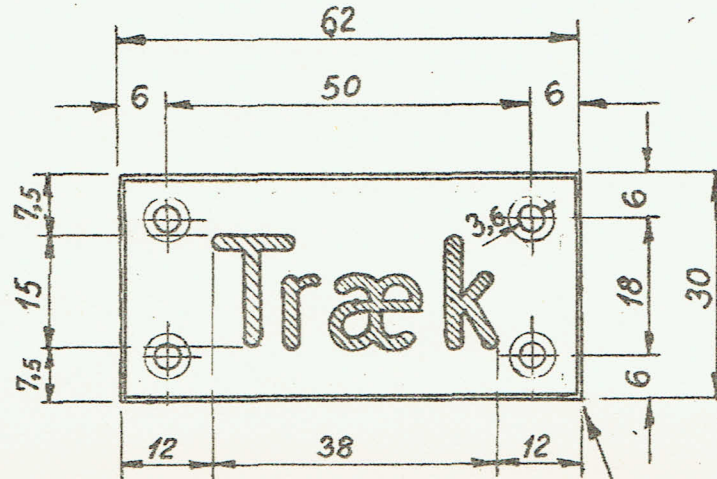

rundes $r=1$

reifes 15°

Skrift : Typer efter DS 737
 Højde 15mm
 Tykkelse 2mm

Pladen graves således at skriften fremtræder sort.

Skruer : Nr. 6 linseh., forkromet, med krydskærv. og med selvskærende gevind.

Hullerne bores efter skabelon.

Anvendes : På svingdør i sidegang mellem 1. og 2. kl. - På begge sider. Over håndbøjle.

Forandringer

Forandringer

Tg. Rev. Gk. Kk.

15/11 61 15/11 61

Tv. JH Tv. JH

D.S.B Maskinfa

Tegn. Rev. Godk Kalk.

4/1-68

S.A.P.

Frøset skilt.

F-norm.

15.12-67.

„Maks.hast.100 km./timen.“

A

Materiale: Resopal 241103 rødt, hvidt, rødt, 2mm.

Normen
erstatte
Tegn/
Norm

Forandring

Forandring

4 huller yderligere per A
1/9 68 S.A.P.

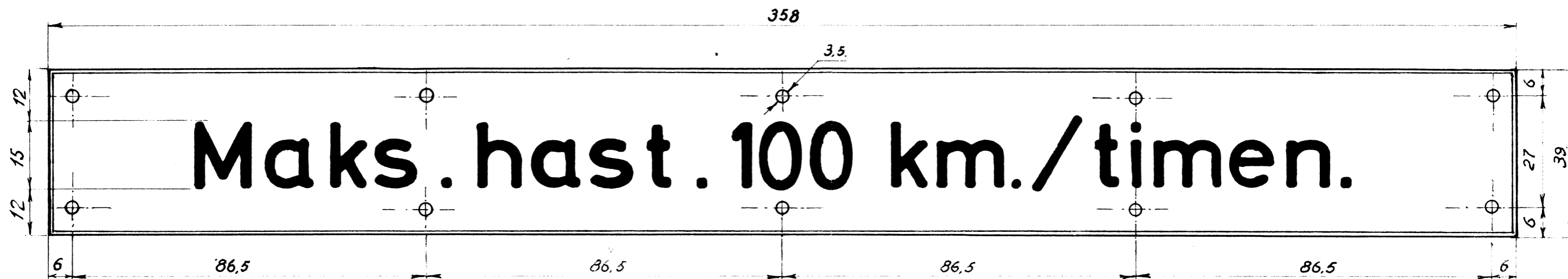

Skrift: Typer efter DS 737. h = 15 mm. t = 2,0 mm.

Pladen graveres således, at skriften fremtræder i hvidt.

Fastgørelse: 3,5 mm blindnitte.

Hullerne bores efter skabelon.

Anvendes: BHS førerrum.

D.S.B. Maskinafd.

Pladejernsdæksel til nød-
bremsetrækkasser.

F-norm
15.15-1

Tegn.	Rev.	Godk.	Kalk.
17/10-62	17/10-62	11/3-63	17/10-62
Tv.	L88	AA	Tv.

Påskrift på 4 sprog.

A

Normen
erstatte

Tegn./Norm. Pos.

Forandringer.

Forandringer.

17/10-62

30/11-63

A

Rev.

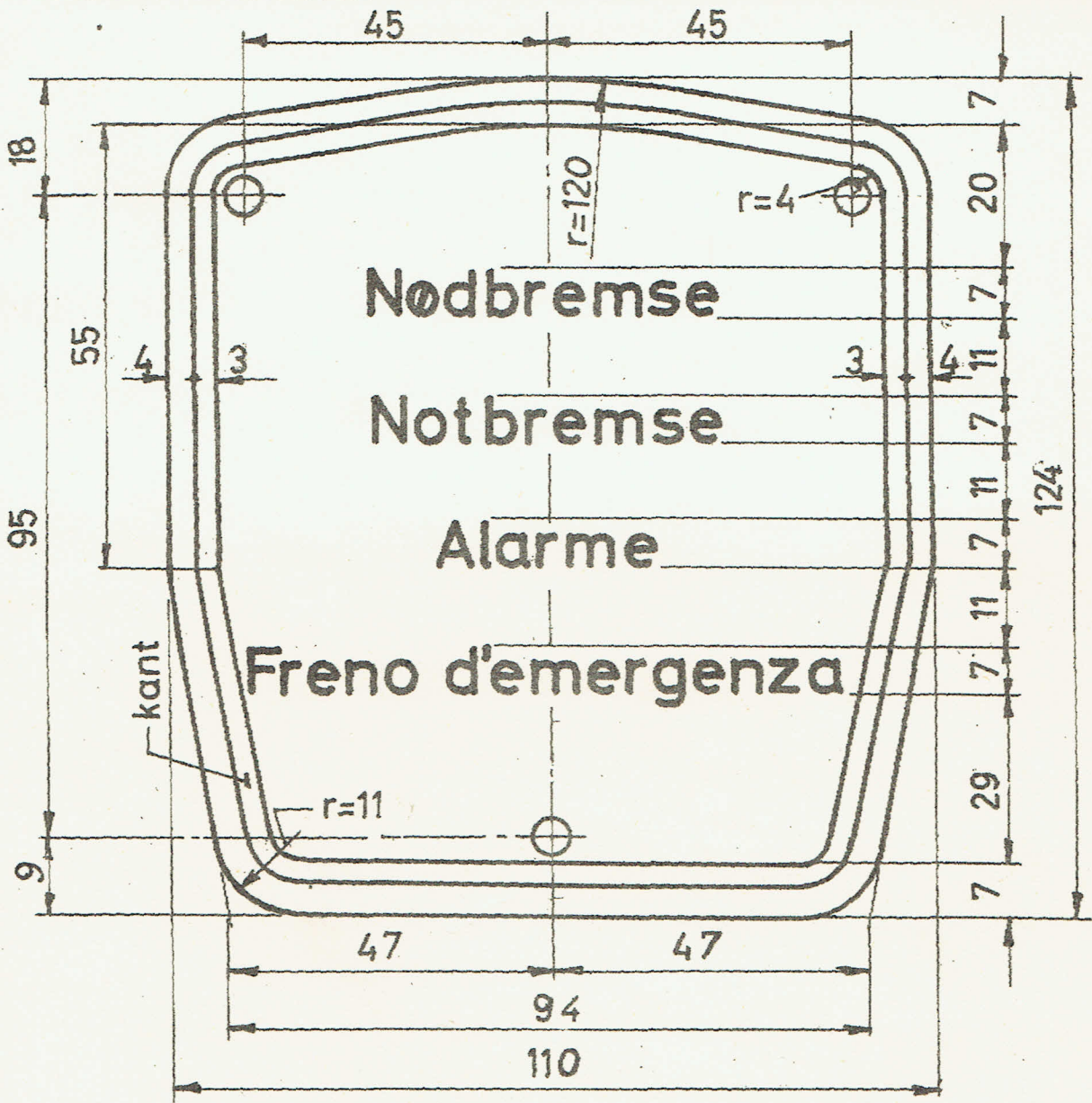

Pladejernsdæksel (1,25mm plade)
 Pladens bundfarve: rød emaille
 Kant og bogstaver: hvid emaille