



PETER ROLAND HANSEN  
Frederiksdalsvej 134 - 2830 Virum  
Tlf. (02) 85 22 18

DANSKE STATS BANER

---

FORTEGNELSE

OVER

# DRIFTSMATERIELLET

2. GODSVOGNE, SPECIALVOGNE OG PRIVATE VOGNE

APRIL 1938

---

KØBENHAVN

## INDHOLDSFORTEGNELSE

	side
Oversigt over vognenes litra og numre .....	4
Lukkede godsvogne litra G .....	5
do. do. » H .....	6
do. do. » I .....	10
do. do. » Q .....	26
Åbne do. » K .....	39
do. do. » P .....	48 a
do. do. » T .....	65
Transportbeholdere .....	79
Hjælpevogne .....	81
Redningsvogne .....	84
Ambulancepersonvogne .....	84
Batterivogne .....	84
Ambulancevogne .....	85
Bygningsvogne .....	86
Værkstedsvogne .....	94 a
Svejsevogne .....	100 c
Tårnvogne .....	102
Spilvogne og tromlevogne .....	102 e
Elektrisk forsøgsvogn .....	102 g
Færgevogn .....	103
Brovægtsprøvevogne .....	104
Slamvogne .....	106
Vandvogne .....	107
Sneplove .....	108 b
Kedelvogne .....	110 a
Sprøjtevogn med beholdervogne .....	111
Specialvogne til ukrudtsbekæmpning .....	112
Transformatorvogn .....	112
Kørekraner og løbevogne (til kørekraner) .....	113
Skinneudlægningskraner .....	119
Bremsevogne .....	120 a
Vogne, tilhørende private, litra Z .....	121
Summarisk oversigt over driftsmateriellet .....	157

Alle angivelser af mål og vægt er efter metersystemet.

Til udlandet må af statsbanernes egne godsvogne kun de benyttes, som er forsynede med transitmærke. Ved tegningerne er angivet, hvilke vogne der er transitvogne, forsåvidt de er forsynede med transitmærke.



## Indholdsfortegnelse

<b>Lukkede vogne</b>		side
Litra	•G Brunmalede vogne .....	2
»	•H Hvidmalede » .....	19
»	•I Isolerede » .....	25
»	•T Specielle » .....	36
»	•U Beholder » .....	40
Tjenestegodsvogne .....		43
<b>Åbne vogne</b>		
Litra	•E Højsidede vogne .....	45
»	•F » » .....	47
»	•K Lavsidede » .....	52
»	•R » » .....	
»	•S » » .....	75
»	•U Forsænket vognbund .....	76-c
Tjenestegodsvogne .....		76-j
<b>Transportbeholdere</b>		
Kølebokse .....		76-o
Køletransportbeholdere .....		76-r
Transportbeholdere .....		78-c
<b>Specialvogne</b>		
Snepløve .....		87
Hjælpevogne .....		93
Kraner, løbevogne m. v. ....		98
Oversigt .....		181
<b>Private vogne</b>		
Nummerering .....		203
Oversigt .....		205



## Indholdsfortegnelse

<b>Lukkede vogne</b>		side
Litra	•G Brunmalede vogne .....	2
»	•H Specielle » .....	7
»	•I Isolerede » .....	25
»	•T Specielle » .....	36
»	•U Beholder » .....	40
Tjenestegodsvogne .....		43
<b>Åbne vogne</b>		
Litra	•E Højsidede vogne .....	45
»	•F » » .....	47
»	•K Lav-sidede » .....	52
»	•R » » .....	63
»	•S » » .....	66
»	•U Forsænket vognbund .....	69
Tjenestegodsvogne .....		76-j
<b>Transportbeholdere</b>		
Kølebokse .....		76-o
Køletransportbeholdere .....		76-r
Transportbeholdere .....		78-c
<b>Specialvogne</b>		
Snepløve .....		87
Hjælpevogne .....		93
Kraner, løbevogne m. v. ....		98
Oversigt .....		181
<b>Private vogne</b>		
Nummerering .....		203
Oversigt .....		205





Nedenstaaende Forkortelser er i Teksten anvendte til Betegnelse af Fabrikationssteder:

Aarhus.....	Jernbanens Værksteder, Aarhus.
Arløf.....	Aktiebolaget Arløf Mek. Værksted og Waggonfabrik, Arløf.
Atlas.....	Aktiebolaget Atlas, Stockholm.
Borsig.....	A. Borsig, Tegel bei Berlin.
Breda.....	Societa Italiana Ernesto Bredo, Milano.
Breslau.....	Breslauer Actien-Gesellschaft für Eisenbahn-Wagenbau, Breslau.
Bruchsal.....	Schnabel & Henning, Bruchsal.
Cockerill.....	Société Cockerill, Seraing, Belgien.
D. A. B.....	Dansk Automobil Byggeri, Silkeborg.
D. M. W.....	Deutsche Metalltüren Werke, Brackwede.
Dortmund.....	Dortmund-Hoerder Hüttenverein.
Elbing.....	Hambruck, Volbaum & Co., Elbing.
Esslingen.....	Machinenfabrik »Esslingen«, Esslingen.
Frichs.....	A/S Frichs Maskinfabrik og Kedelsmedie, Aarhus.
Gloucester.....	Gloucester Waggon Co., Gloucester.
Hartmann.....	Sächsische Maschinenfabrik, Chemnitz.
Herbrand.....	P. Herbrand & Co., Köln—Ehrenfeld.
H. N. & S.....	H. Nielsen & Søn, København.
Kelsterbach.....	Süddeutsche Waggonfabrik, Kelsterbach a/M.
Kitson.....	Kitson, Leeds.
København.....	Jernbanens Værksteder, København.
Kockum.....	Kockums mekaniska Werkstads Aktiebolag, Malmö.
Lauenstein.....	Lauensteinsche Wagenbau-Gesellschaft, Hamborg.
Maribo.....	Vulcan, Maribo.
Michigan.....	Michigan Car Co., Detroit.
Mjølner.....	Aktieselskabet »Mjølner«, Vejen.
M. & J.....	Møller & Jochumsen A/S, Horsens.
Neustadt.....	Johann Albrechts-Werke, Neustadt i Meklenborg.
Oberbedarf.....	Oberschlesische Eisenbahn Bedarf-Aktien-Gesellschaft, Gleiwitz.
Peacock.....	Beyer, Peacock & Co., Manchester.
Preetz.....	Heinr. Heine Söhne, Preetz, Holsten.
Randers.....	Randers Jernbanevognfabrik, Randers.
Scandia.....	Vognfabrikken »Scandia«, Randers.
Schwartzkopff.....	Berliner Maschinenbau Actien-Gesellschaft, Berlin.
Skabo.....	Skabo Jernbanevognfabrik, Bygdø pr. Oslo.
Stephenson.....	Rob. Stephenson & Co., Newcastle.
Strømmen.....	Strømmens Værksted, Strømmen ved Oslo.
Titan.....	A/S Titan, København.
Wagenbau.....	Eisenbahn-Wagenbau-Anstalt, Hamborg.
Vølund.....	A/S Vølund, Maskinfabrik, Kedelsmedie og Jernstøberi, København.
Zypen.....	V. d. Zypen & Charlier, Köln—Deutz.

## Fortegnelse over Godsvognenes Litra og Numre.

Nummer	Litra	Nummer	Litra	Nummer	Litra
7507—7702	PH	18362—18400	QD	24663—24698	IRC
7703—7738	PHR	18464—18500	QG	24700—24722	IRB
7739—7753	PH	18501—18506	QGR	24731	ISO
7754—7759	PHR	18787—18800	IE	24732—24800	IS
8001—8130	TF	18801	IEB	24801—24830	IKH
8197—8198	TV	18951—19000	IB	24901—24920	IKS
8201—8206	TC	19001—19500	IA	25001—25010	IT
8483—8500	TDR*)	19710—19761	IG	25351—25608	KC
8501—8507	TD	19764—20090	IGK	25635—25727	KM
8509—8770	TD	20038	Ivo	25731—25736	KJ
8881—8900	TE	20058—20060	Ivo	25767—25853	KJ
8901—8904	TGA	20091—20214	IvK	25951—25997	KM
8905—8975	TGC	20215—20235	Iv	26015—26027	KM
8976—8995	TGT	20238—20259	IvM	26033—26057	KJ
9001—9150	TH	20261—20313	IvK	26078—26131	PA
9201—9210	TGS	20314—20317	IM	26658—27227	PC
9469—9584	PT	21001—21050	IAK	31501—31507	QHL
9585—9665	PTR	21051—21400	IAR	31959—32213	QH
9681—9700	PK	22251—22252	GC	32214—32714	QHL
9701—9710	PKR	22253—22255	GA	32715—32838	QHP
9711—9733	PS	22266—22268	GB	32841—33191	QGB
9797—9799	PSR	22426—22545	HB	33192—33313	QGL
9885—9900	PUR	22606—27670	HC	33314—33603	QGV
9901—9932	PU	22804—23018	QA	33604—34000	QG
9999	TL	23103—23511	QB	34001—34080	QEL
10000	TK	23512—23838	QD	34081—34280	QEB
10001—11405	PB	23839—23973	QF	34281—34570	QE
13784—14019	PJR	23990—23999	IC	34571—34620	QGB
14020—15080	PFR	24115	ID	34701—34720	QGL
15081—16219	PF	24227—24259	IC	34999—35857	QGR
16220—16619	PFB	24262—24429	ID	35858—35927	QGB
16620—16739	PJS	24432—24450	IC	35928—35967	QGP
16740—16969	PJB	24459	Iv	35968—36267	QR
16970—17219	PJ	24460	IR	36268—36467	QRB
17493—17498	PFR	24461—24480	IRD	36468—36667	Qrv
17501—17553	PF	24481—24494	Iv	36701—36708	QRL
17682—17700	PER	24495—24530	IG	36876—37010	HA
17701—17747	PE	24531—24561	IRD	38000	Hf
18001—18008	TD	24562—24662	IRT	38001—38555	HD

\*) Vognene vil efterhaanden faa fjernet Bremsehuset og blive omlitret til TD.



• Gklm 111 7 000-111 7 516

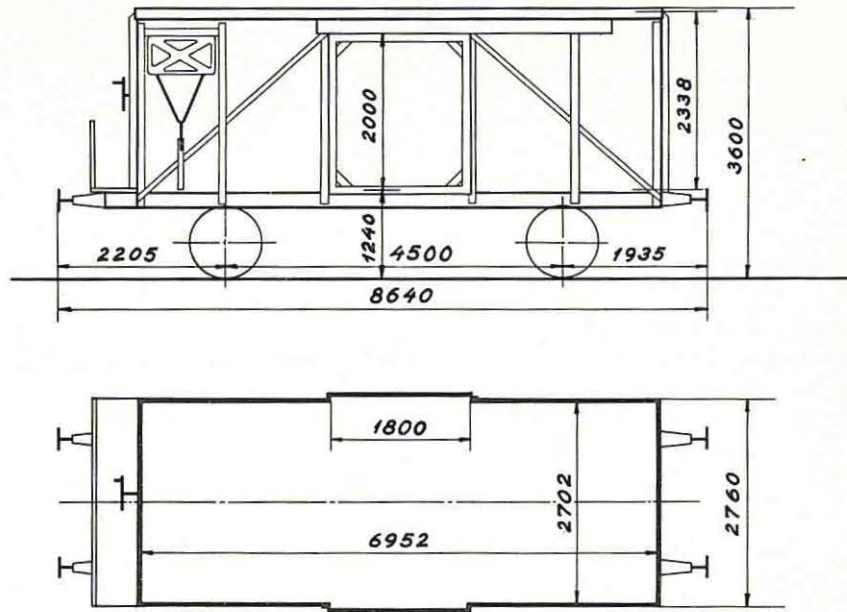

1918/27 Scandia  
Omb. 1959/63 Ar

Bundflade 18,8 m<sup>2</sup>

A	B	C
15,5 t		



• Gklm 111 8 000 - 111 8 783

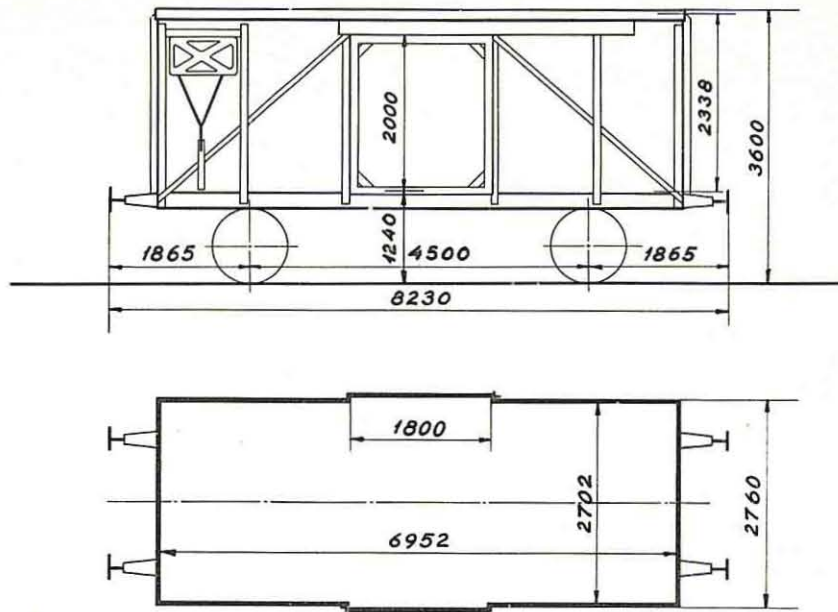

1917/24 Scandia  
Omb. 1959/63 Ar

Bundflade 18,8 m<sup>2</sup>

A	B	C
15,5 t		





- Gklm 111 6 100-111 6 128
- Gklm 111 6 200-111 6 239

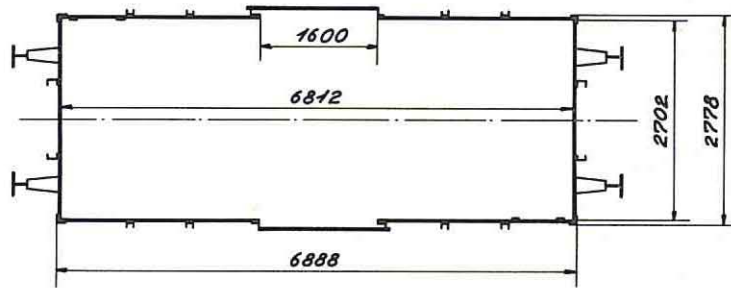
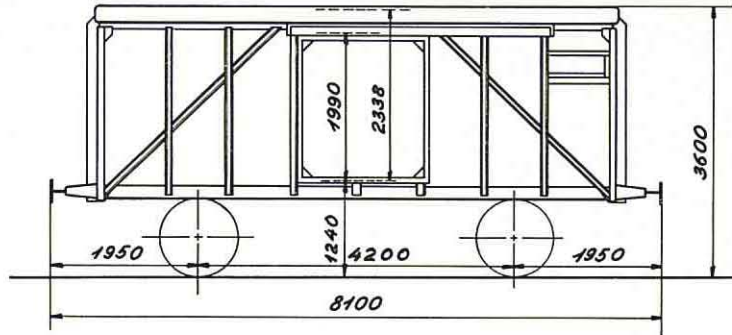

1920/24 Scandia  
Omb. 1956/57 Ar-Kh

Bundflade 18,4 m<sup>2</sup>

A	B	C
15,5 t		





## . Gklm 111 6 000-111 6 030

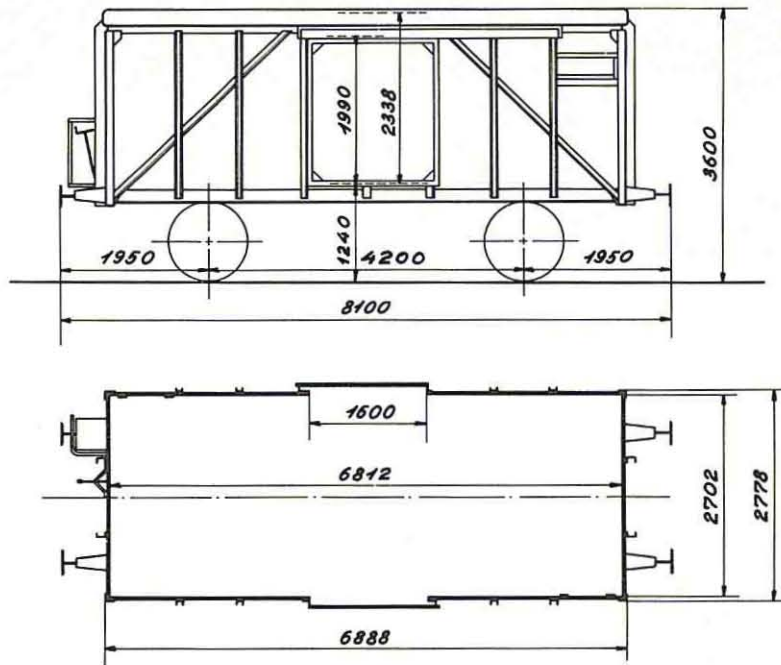

1920/24 Scania  
Omb. 1956/57 Ar

Bundflade 18,4 m<sup>2</sup>

A	B	C
15,5 t		



## • Gklms 138 8 000-138 8 804

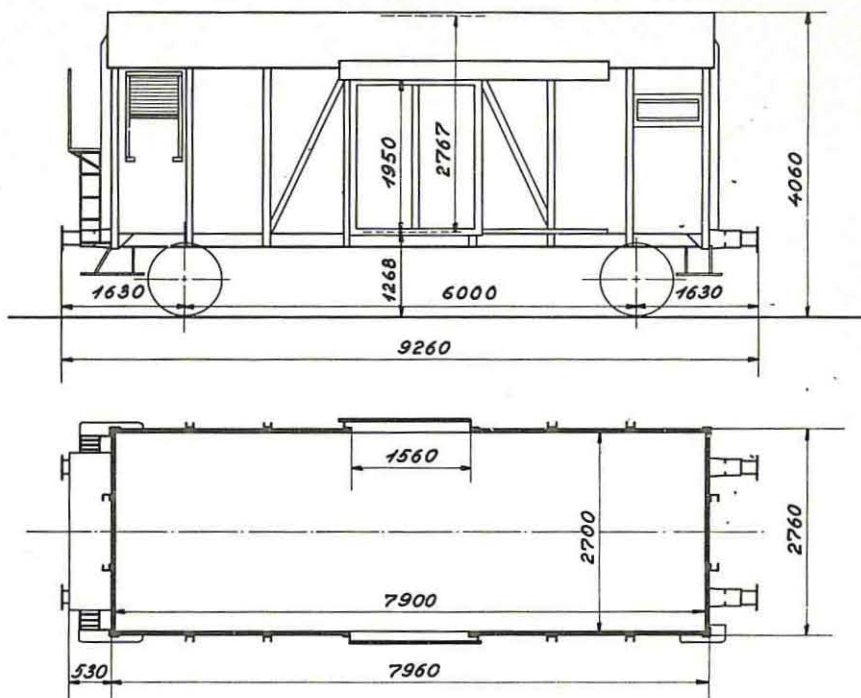

1942/50 Scandia

Bundflade 21,3 m<sup>2</sup>

	A	B	C
		17,5 t	
S		17,5 t	



## • Gkm 115 2 000-115 2 129

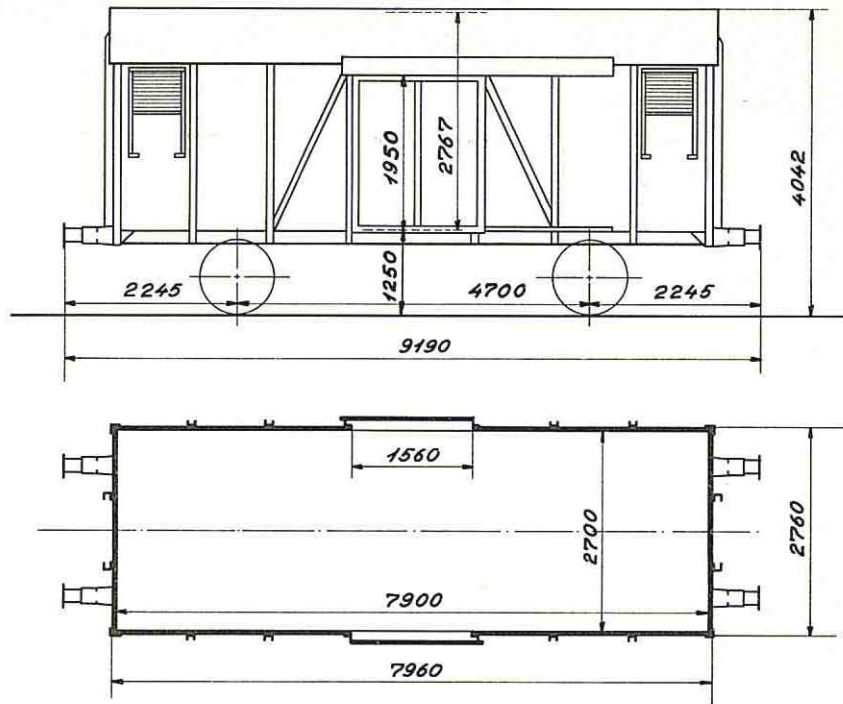

1931 Scandia

Bundflade 21,3 m<sup>2</sup>

A	B	C
17,5 t		





- Gkms 139 9 100-139 9 249
- Gkms 139 9 850-139 9 899

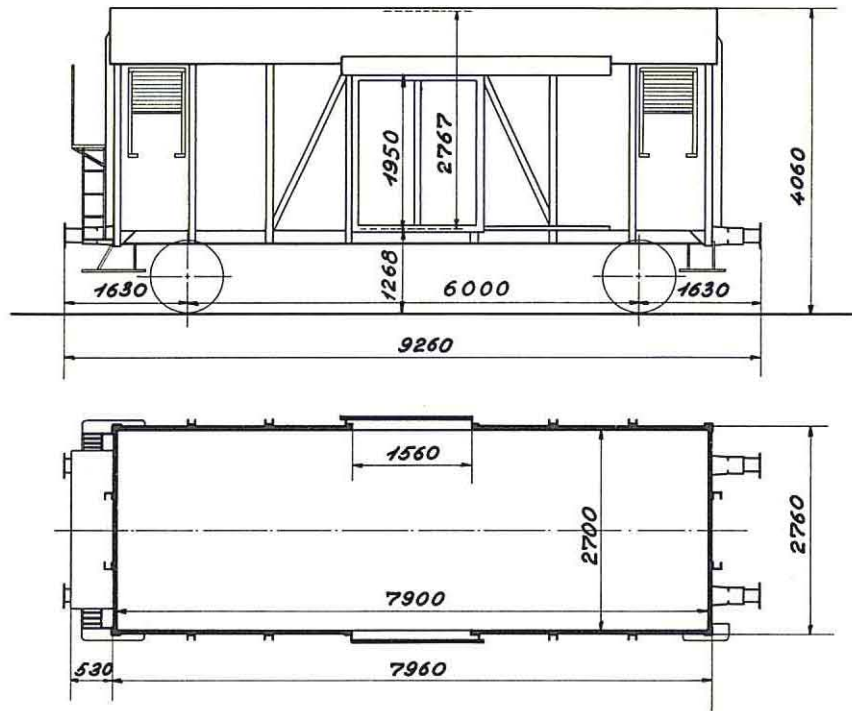

1944/48 Scandia  
1947 »

Bundflade 21,3 m<sup>2</sup>

	A	B	C
	17,5 t		
S	17,5 t		



• Gkms 139 9 050-139 9 249

• Gkms 139 9 850-139 9 899

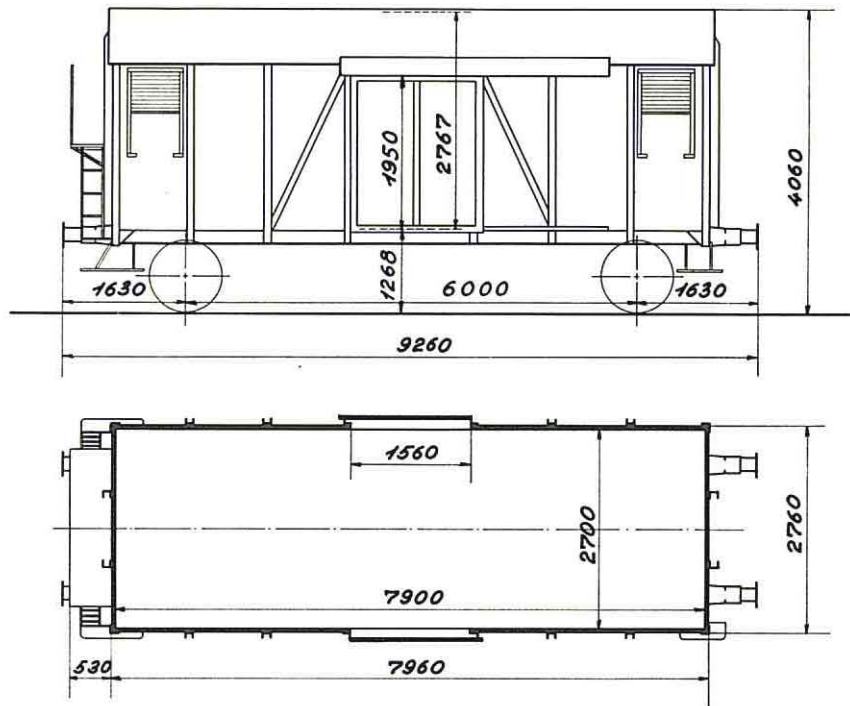

1944/46 Scandia  
1947 »

Bundflade 21,3 m<sup>2</sup>

	A	B	C
	17,5 t		
S	17,5 t		



## • Gkms 139 9 300 - 139 9 499

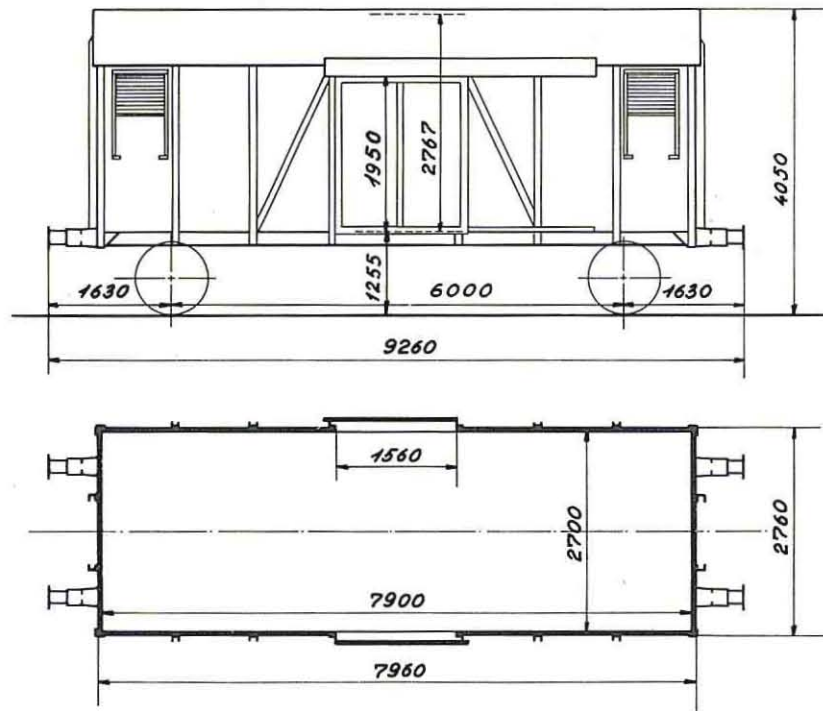

1940/41 Scania

Bundflade 21,3 m<sup>2</sup>

A	B	C
17,5 t		
S	17,5 t	





## • Gkms 139 9 300-139 9 619

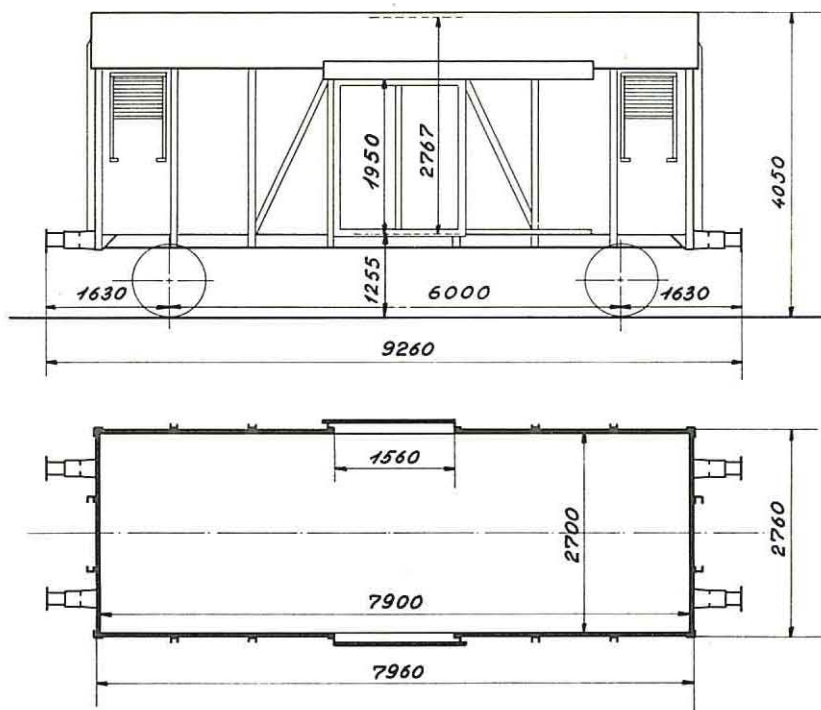

1940/41 Scandia

Bundflade 21,3 m<sup>2</sup>

	A	B	C
	17,5 t		
S	17,5 t		



## Litra Gs

RIV

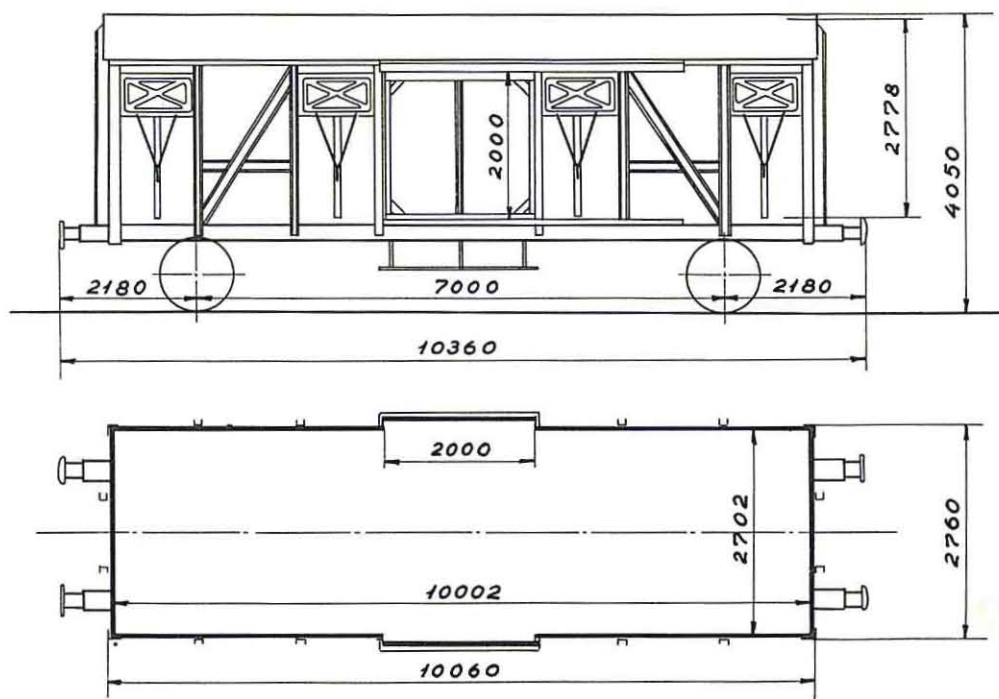
Bundflade 27,0 m<sup>2</sup>

	A	B	C
	19,0 t	21,0 t	
S	19,0 t	20,0 t	



## • Gs-t 120 0 000-120 0 017

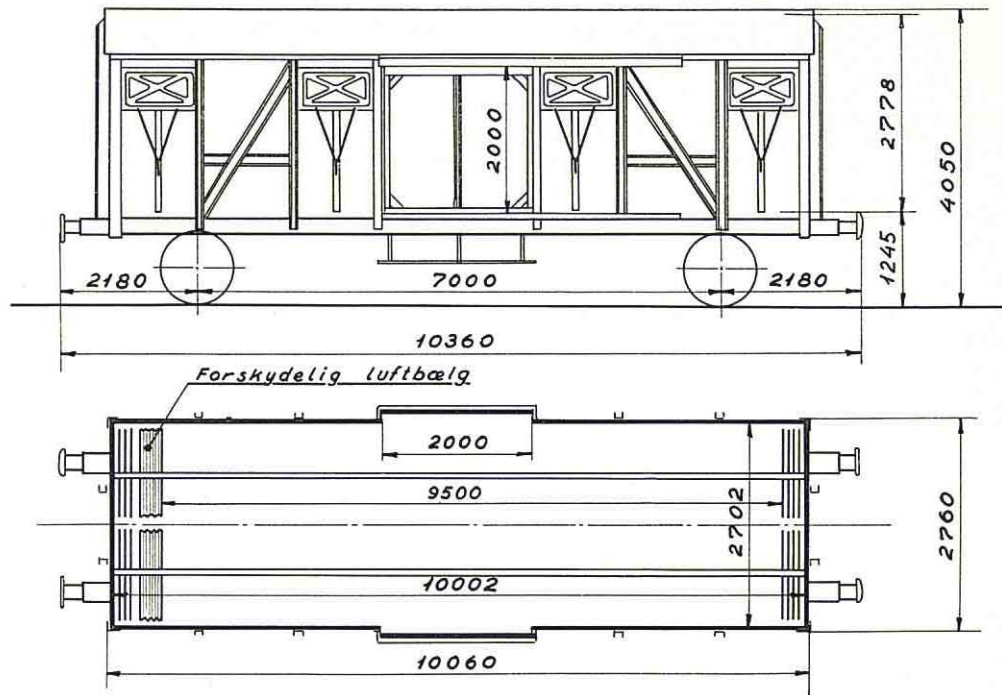

1941 Scandia  
Omb. 1964 Ar

Bundflade 25,7 m<sup>2</sup>

	A	B	C
	18,0 t	20,0 t	
S	18,0 t	19,0 t	



## • Gs-t 120 0 000-120 0 017

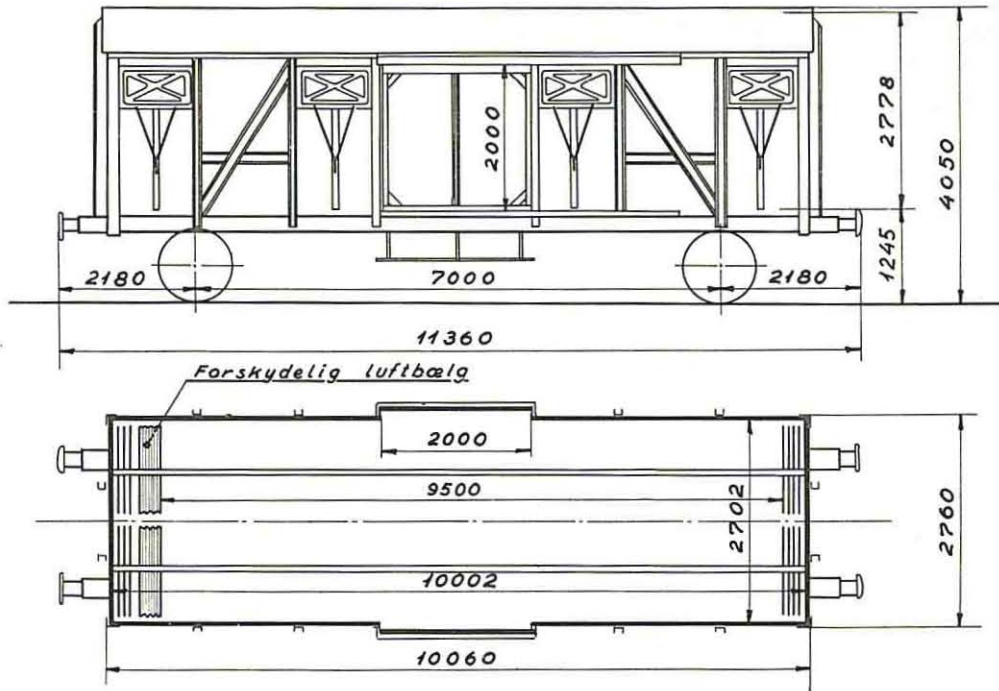

1941 Scandia  
Omb. 1964 Ar

Bundflade 25,7 m<sup>2</sup>

	A	B	C
	18,0 t	20,0 t	
S	18,0 t	19,0 t	





## 400 Litra G nr. 40001—40400

R. I. V.

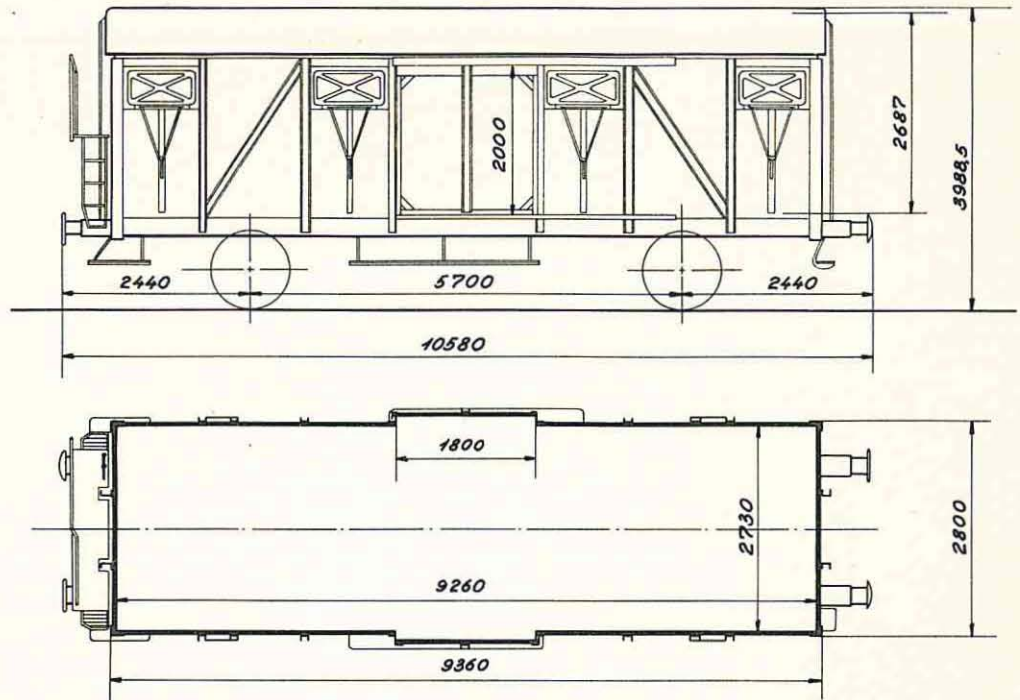

1954—1955 Scandia

S — mærket

Last 20000 kg  
 Bundflade 25,2 m<sup>2</sup>  
 Tara ca. 12200 kg  
 Trykluftbremse (G-P)  
 Rangerskruebremse



## 3. Litra GA. Nr. 22253, 22255, 22256.

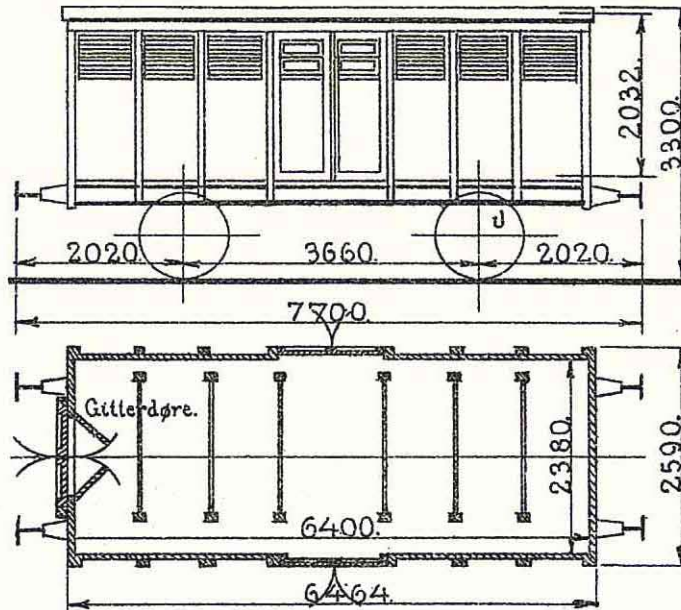

1876. Wagenbau.

Oplukkelige Vinduer i Sidedørene.  
 Polstrede Vægge og Bomme.  
 Maa ikke benyttes i Tog paa Linien.

Last 10000 kg.  
 Bundfl. 15,2 m<sup>2</sup>.  
 Tara ca. 7000 kg.  
 Vakuumledning.  
 Haandbremse.

22253 bruges kun til Opbevaring af Maskindele til Færgerne.

22255 " " lokale Transporter paa Roskilde Station.

22256 " " Værkstedets Haandværkere. Hjemsted: Centralværkst. Kh.

## 1. Litra GB. Nr. 22257.

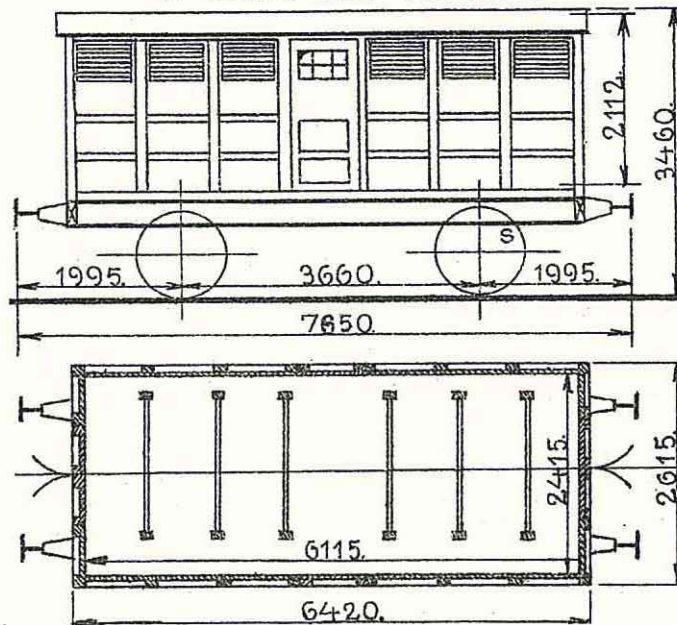

1856. Lauenstein.

Oplukkelige Vinduer i Sidedørene.  
 Maa ikke benyttes i Tog paa Linien.

Last 6000 kg.  
 Bundfl. 13,9 m<sup>2</sup>.  
 Tara ca. 6300 kg.  
 Haandbremse.



## 6. Litra GB. Nr. 22266, 22268, 22269, 22288, 22292, 22293.

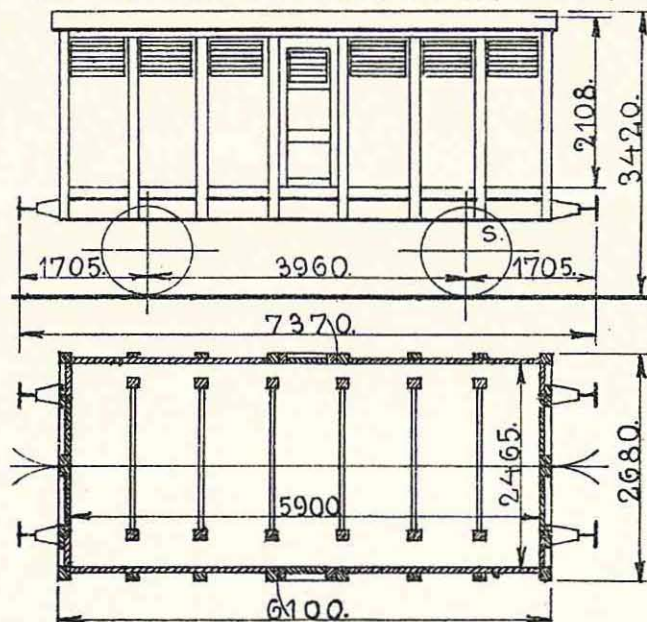

22266—22269. 1870. Elbing.

22288—22293. 1864. Lauenstein.

Oplukkelige Vinduer i Sidedørene.

Maa ikke benyttes i Tog paa Linien.

22266 henstaar paa Københavns Godsbanegaard til Brug for Sovevognsselskabet.

22268 bruges kun til Opbevaring af Presenninger paa Roskilde Station.

22269 og 22293 er til Raadighed for Haandværkerne i Centralværkstedet i Kh.

Last 6000 kg.

Bundfl. 13,9 m<sup>2</sup>.

Tara ca. 8000 kg.

Haandbremse.

## 2. Litra GC. Nr. 22251—22252.

Transitvogne, se Side 2.

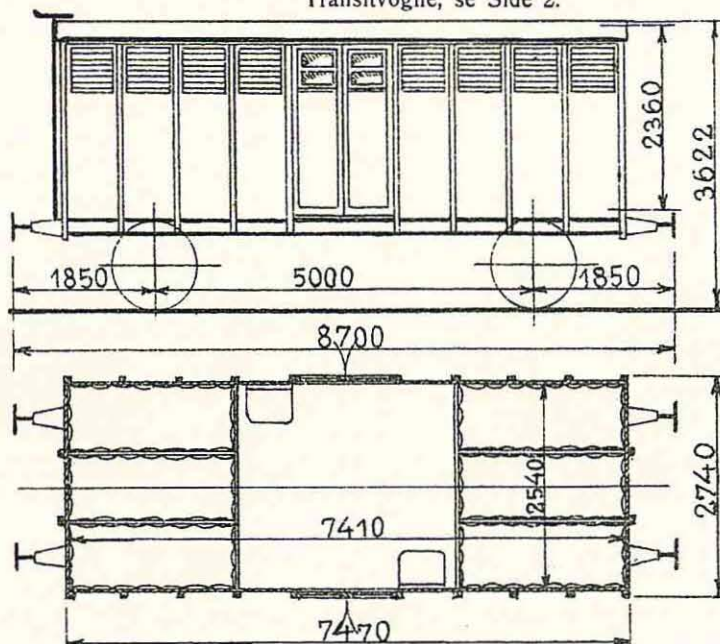

1911. Scandia.

Luksushestevogne (6 Heste).

Oplukkelige Vinduer i Sidedørene.

Polstrede Vægge og Bomme.

Last 6000 kg.

Bundfl. 18,8 m<sup>2</sup>.

Tara ca. 13700 kg.

Vakuumbremse.

Nødbremseindretning.

Trykluftledning.

Rangerskruebremse.

Varmeledning.

Tyske Slutsignalholdere.

Maa ikke benyttes til Sverige og iøvrigt ikke til andre Forsendelser end Heste.

500 litra G nr. 40001—40500 + 40630—40689.

RIV

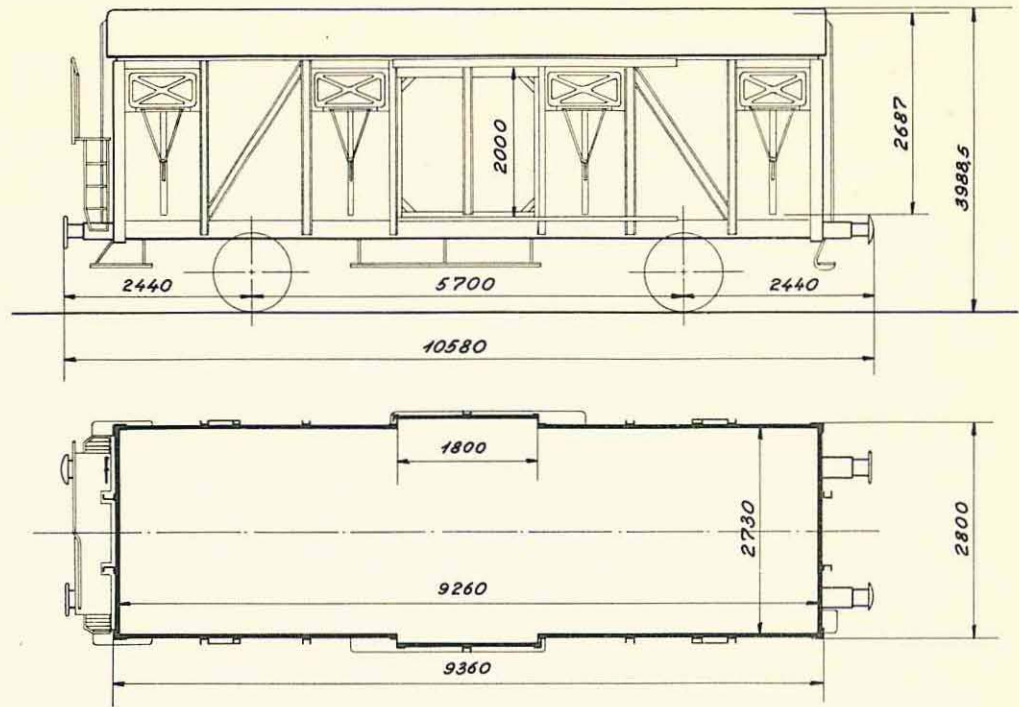

40001—40400. 1954—1955 Scandia  
 40401—40500. 1956 „

S — mærket  
 EUROP-mærket

Last 20000 kg  
 Bundflade 25,2 m<sup>2</sup>  
 Tara ca. 12200 kg  
 Trykluftbremse (G-P)  
 Ranglerskruebremse

40502—40566 ✓





## • Gs 120 1 000-120 1 881

RIV - EUROP

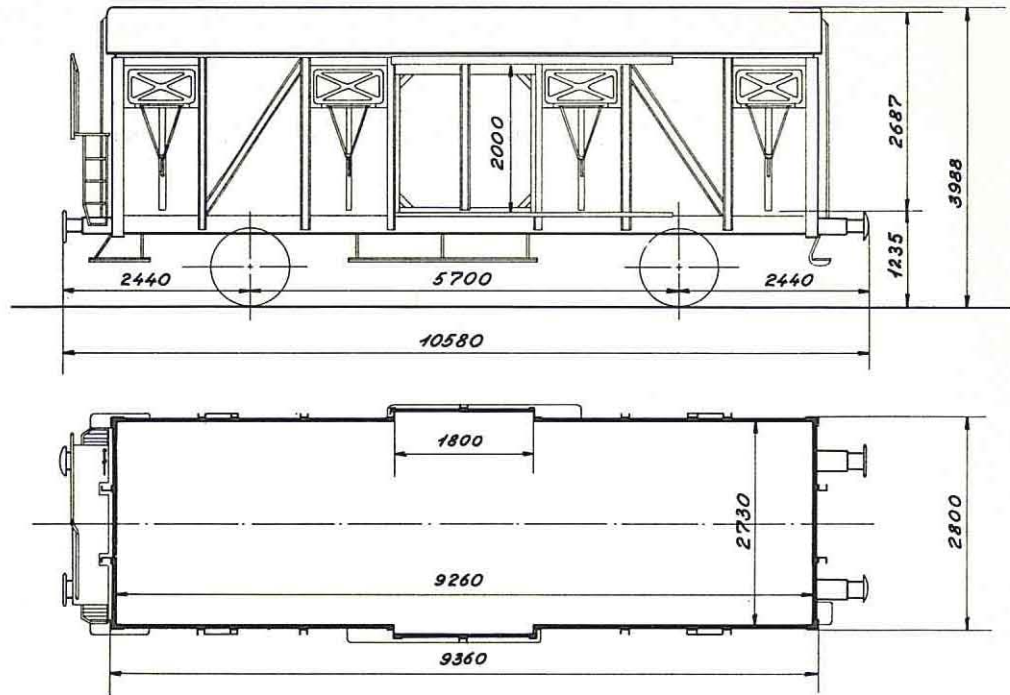

1954/58 Scania

Bundflade 25,2 m<sup>2</sup>

	A	B	C
	19,5 t	21,0 t	
S	19,5 t	20,0 t	



## Litra Gs

RIV

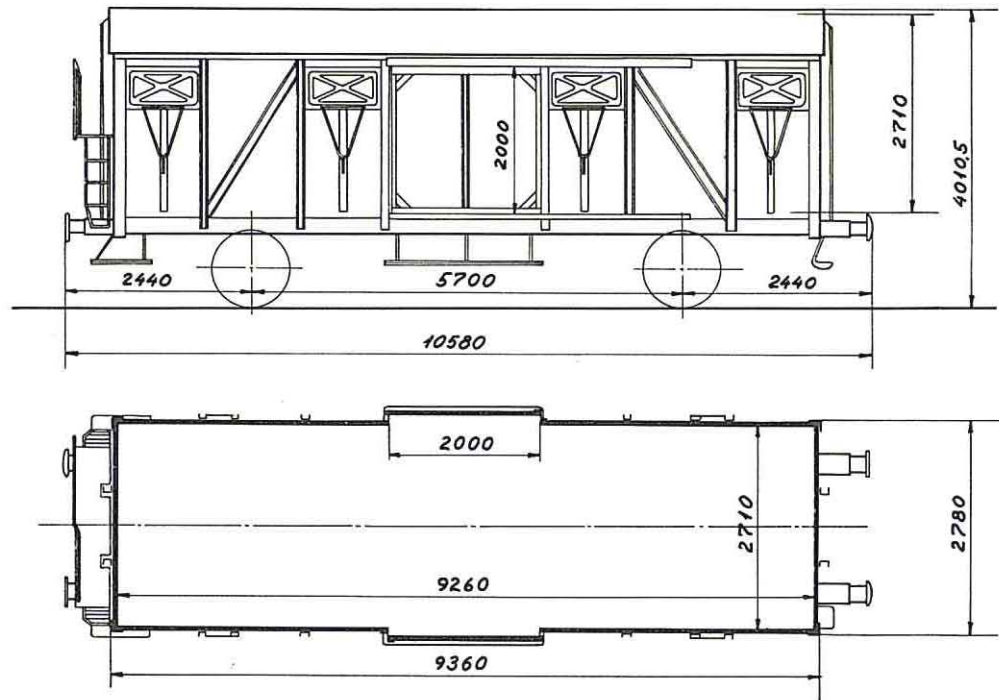

EUROP-mærket

Bundflade 25,0 m<sup>2</sup>

	A	B	C
	19,5 t	23,5 t	27,5 t
S	19,5 t	20,0 t	



• **Gs 120 2 000 - 120 3 999**  
RIV - EUROP

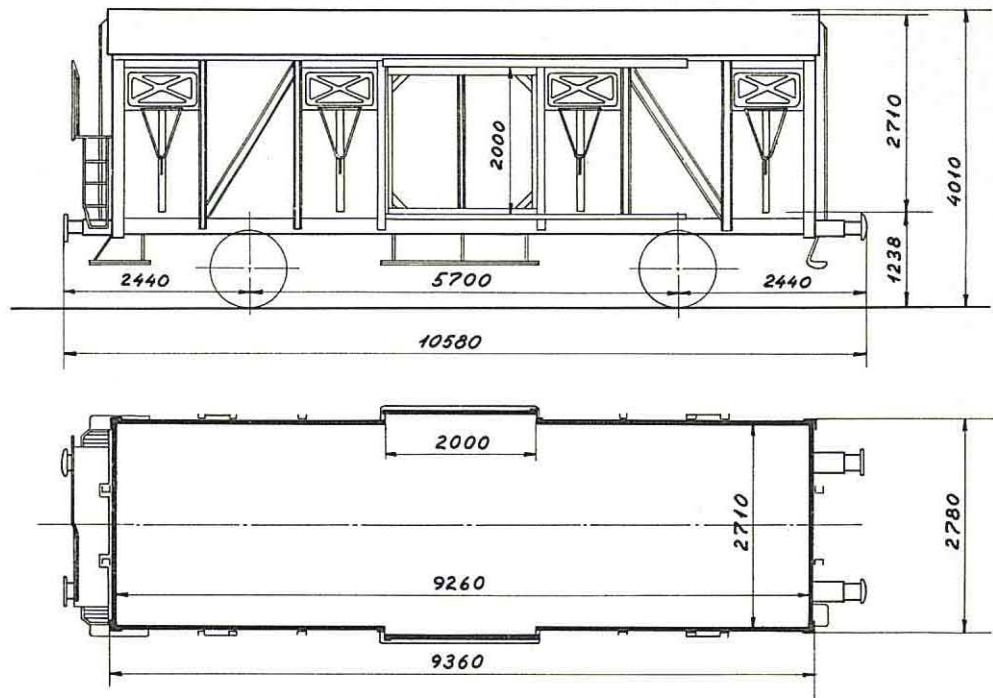

1959/64 Scandia

Bundflade 25,0 m<sup>2</sup>

	A	B	C
	19,5 t	23,5 t	27,5 t
S	19,5 t	20,0 t	





99 Litra HA. Nr. 36876, 36877, 36879, 36880, 36881, 36882, 36883, 36887, 36888, 36891, 36892, 36894, 36895, 36896, 36897, 36898, 36899, 36901, 36902, 36904, 36905, 36907, 36908, 36909, 36910, 36911, 36912, 36913, 36914, 36915, 36916, 36917, 36920, 36922, 36923, 36924, 36925, 36926, 36927, 36929, 36932, 36933, 36935, 36936, 36937, 36939, 36940, 36941, 36942, 36943, 36944, 36946, 36947, 36948, 36951, 36952, 36953, 36955, 36956, 36957, 36958, 36959, 36960, 36962, 36963, 36964, 36965, 36966, 36967, 36968, 36969, 36970, 36971, 36972, 36973, 36974, 36976, 36977, 36978, 36980, 36981, 36982, 36983, 36984, 36985, 36986, 36991, 36993, 36994, 36996, 36999, 37001, 37003, 37005, 37006, 37007, 37008, 37010, 37011.

Akselafstand 3660—5200 mm.

Længde over Puffernes Stodflader 7700—10630 mm.

Bundflade 15,3—22,7 m<sup>2</sup>.

Tara ca. 7000—10700 kg.

Last. 4000 kg.

Trykluftledning.

Nr. 36891 bruges kun til Affald. Hjemsted: Helgoland Maskindepot.

Nr. 36924 er paamalet: »Til Raadighed for Signaltjenesten, Tinglev.«



## 1. Litra HB. Nr. 22426.

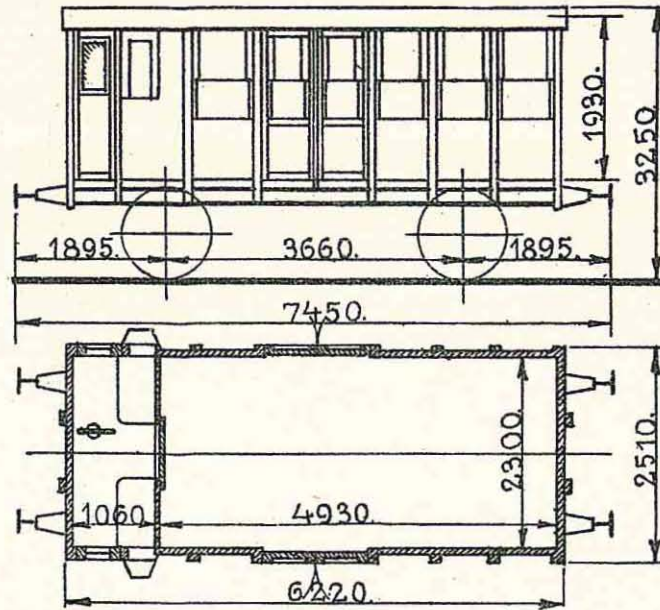

1875. Wagenbau.

Til Raadighed for Signaltjenesten, Tinglev.

Last 6000 kg.  
 Bundfl. 11,4 m<sup>2</sup>.  
 Tara ca. 6500 kg.  
 Trykluftledning.  
 Skruebremse.

19. Litra HB. Nr. 22467, 22468, 22481, 22489, 22490, 22497, 22500,  
22502, 22506, 22508, 22512, 22513, 22517, 22518, 22528, 22533, 22535,  
22543, 22545.

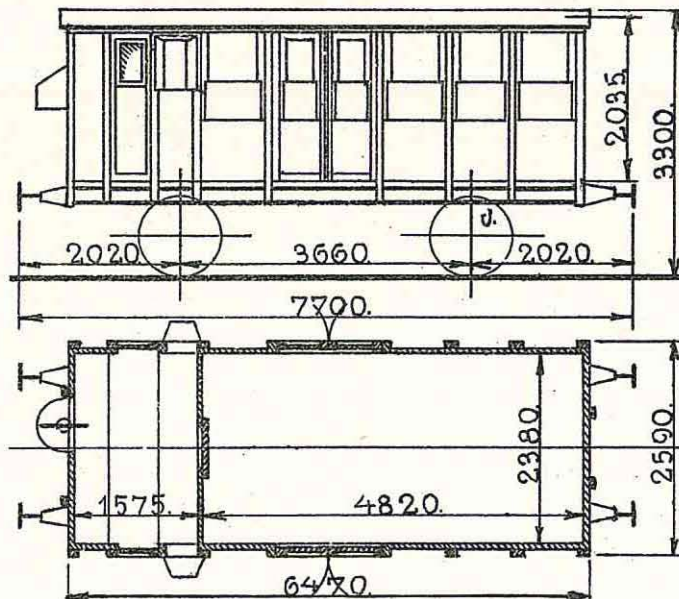

22467—22518. 1875. Wagenbau.

22528—22535. 1876. Randers.

22543—22545. 1877. Scandia.

Løbebrætter.

Last 6000 kg.

Bundfl. 11,4 m<sup>2</sup>.

Tara ca. 7900 kg.

Vogne, der bruges  
paa Banelinien

} Trykluffledning.

Skruebremse.

22467 er til Raadighed for Telegrafformanden i Hobro.

22468 " " " " Signaltjenesten i Ringkøbing.

22481 " " " " " i Aarhus H.

22489 " " " " den maalende Overbanemester i 2. Distrikt.

22490 " " " " Signaltjenesten i Struer.

22497 " " " " 6. Telegrafmesterstrækning, Fredericia.

22500 " " " " Telegrafftjenesten, Bramminge.

22502, 22535 " " " " Elektrikerne i Aarhus Centralværksted.

22506 bruges kun til lokale Transporter paa Aarhus Godsbanegaard.

22508 er til Raadighed for Signaltjenesten i Struer.

22512 " " " " Telegrafftjenesten i Aalestrup.

22513 " kun til Brug mellem Maskindep. Helgoland og Centralmag. Kh. eller

Maskindep. Sjælland/Falster

22517 " " " " for Færgerne i Frihavnen Kh.

22518 " til Raadighed for 8. Telegrafmesterstrækning, Randers.

22528 " " " " 2. Distrikt B, Aarhus.

22533 " " Brug for Opbevaring af Maskindele til Færgerne i Gedser.

22543 " " " " Godstransporter mellem Maskindep. Helgoland og Centralmag. Kh.

22545 " " " " " Godsbanegaarden og Centralmag. Kh.

• Gs 123 0 000-123 0 299  
RIV - EUROP

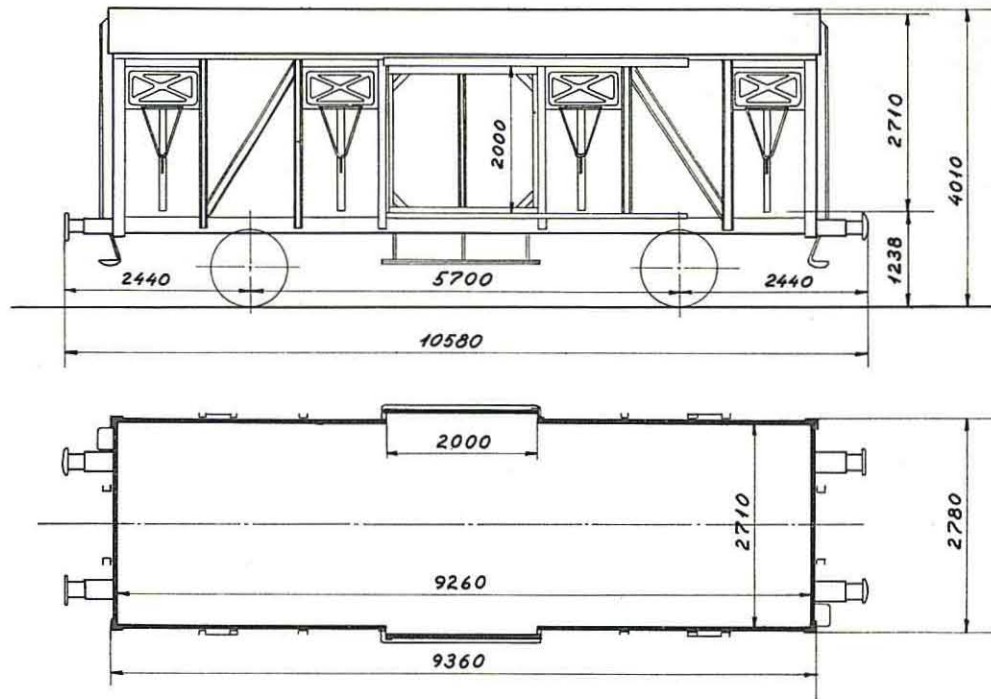

1965/66 Scandia

Bundflade 25,0 m<sup>2</sup>

	A	B	C
	20,0 t	24,0 t	28,0 t
S	20,0 t	24,0 t	





• **Hbis 211 5 000-211 5 099**  
RIV

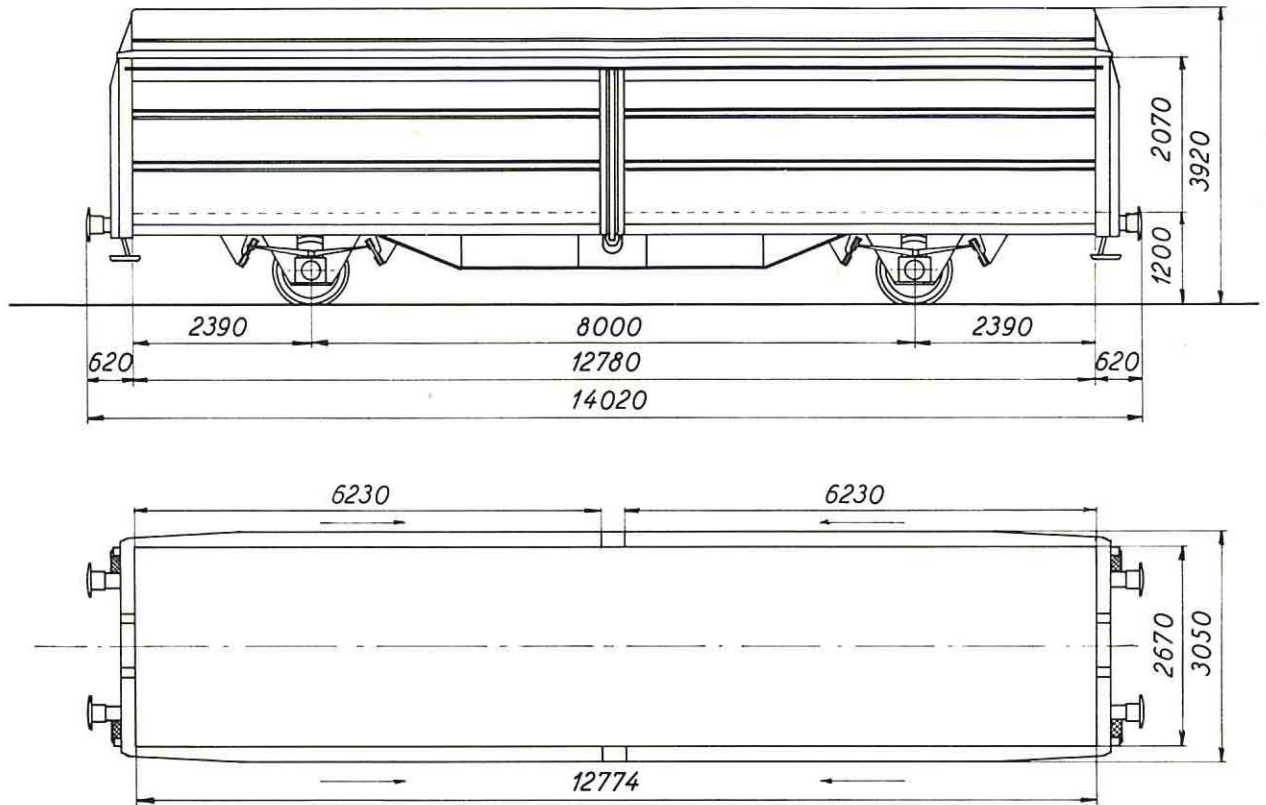

1970 Scandia

Bundflade 33,0 m<sup>2</sup>

	A	B	C
	18,0 t	22,0 t	26,0 t
<b>S</b>	18,0 t	22,0 t	





# Litra Hs-t

RIV

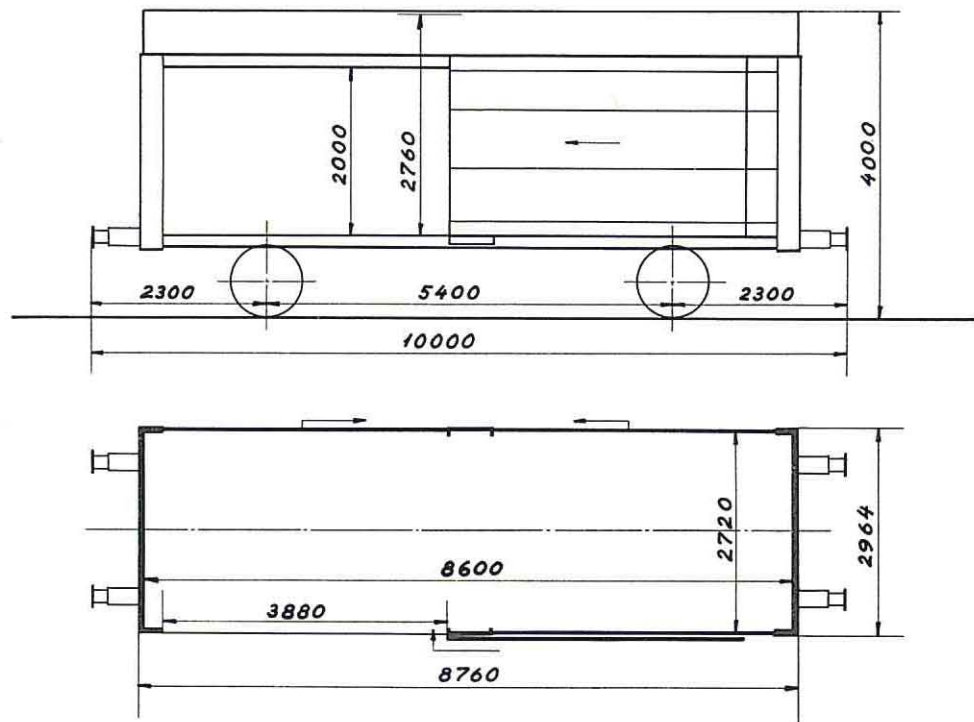
Bundflade 23,8m<sup>2</sup>

	A	B	C
	19,0 t	23,0 t	27,0 t
S	19,0 t	23,0 t	



## • His 210 2 990-210 2 999

RIV

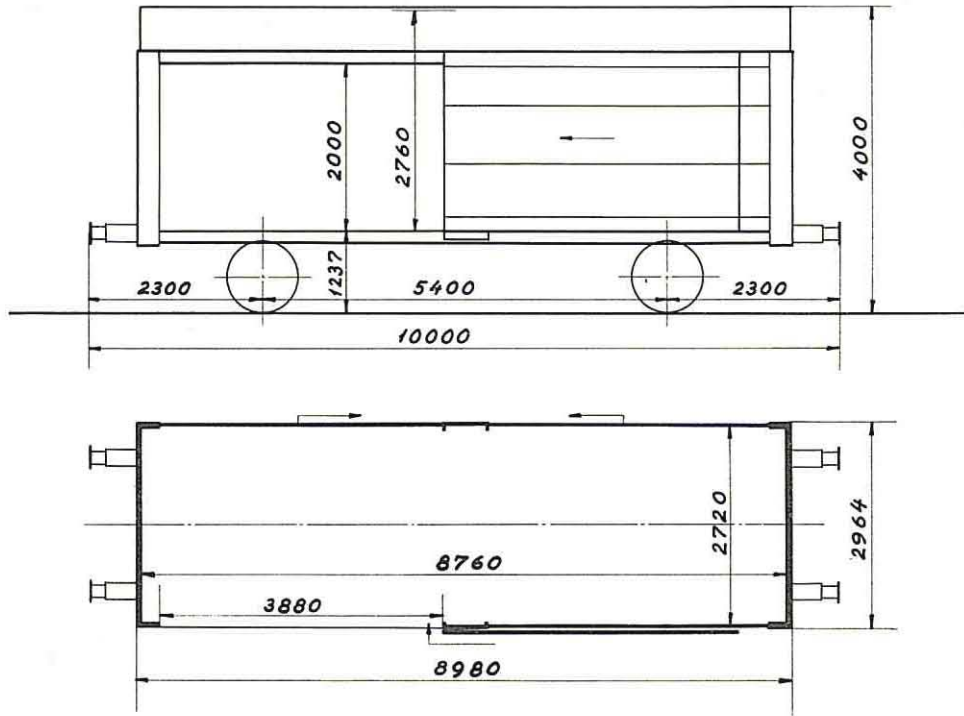

1960 SAEG

Bundflade 23,8 m<sup>2</sup>

	A	B	C
	19,0 t	23,0 t	27,0 t
S	19,0 t	23,0 t	

*Stolper i: lännsbedde 260*



• His 210 2 000-210 2 599

RIV

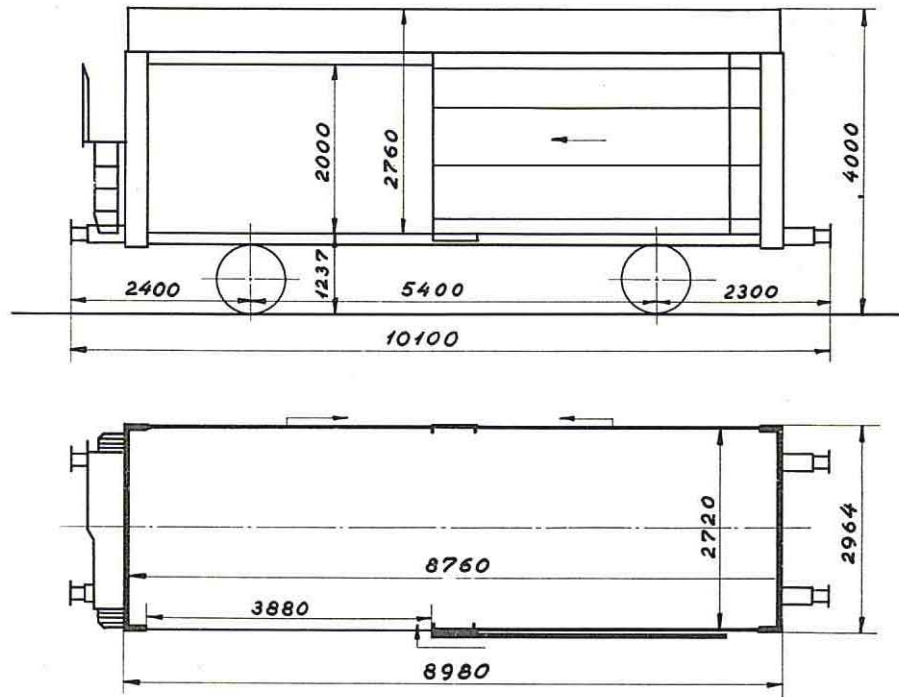

1962/67 Scania

Bundflade 23,8 m<sup>2</sup>

	A	B	C
	19,0 t	23,0 t	27,0 t
S	19,0 t	23,0 t	



## 124 Litra HD. Nr. 38001—38003, 38005—38125.

Transitvogne, se Side 2.

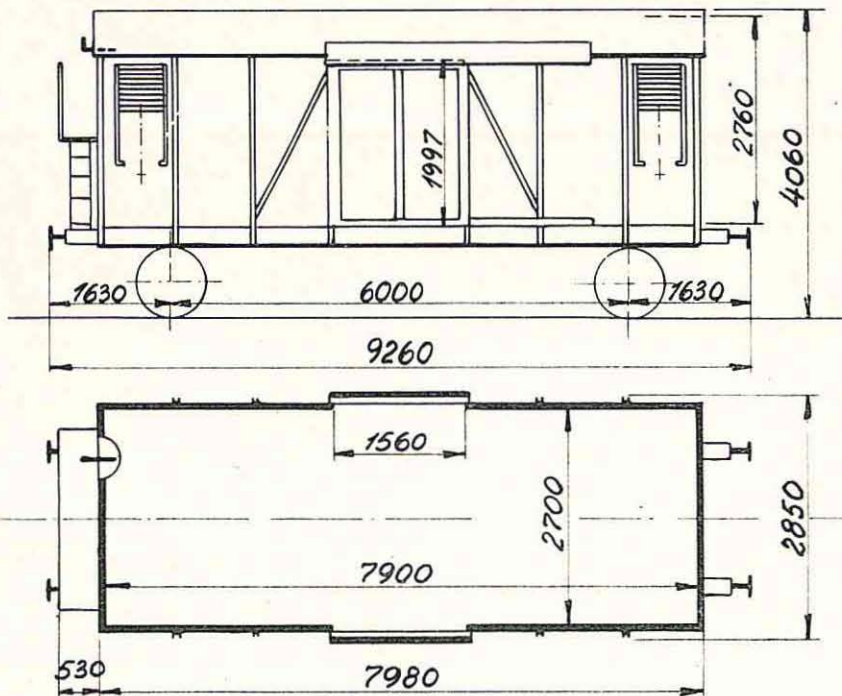

1942. Scandia.

Ringfjederpuffere.

## 300 Litra HD. Nr. 38126—38425.

Transitvogne, se Side 2.

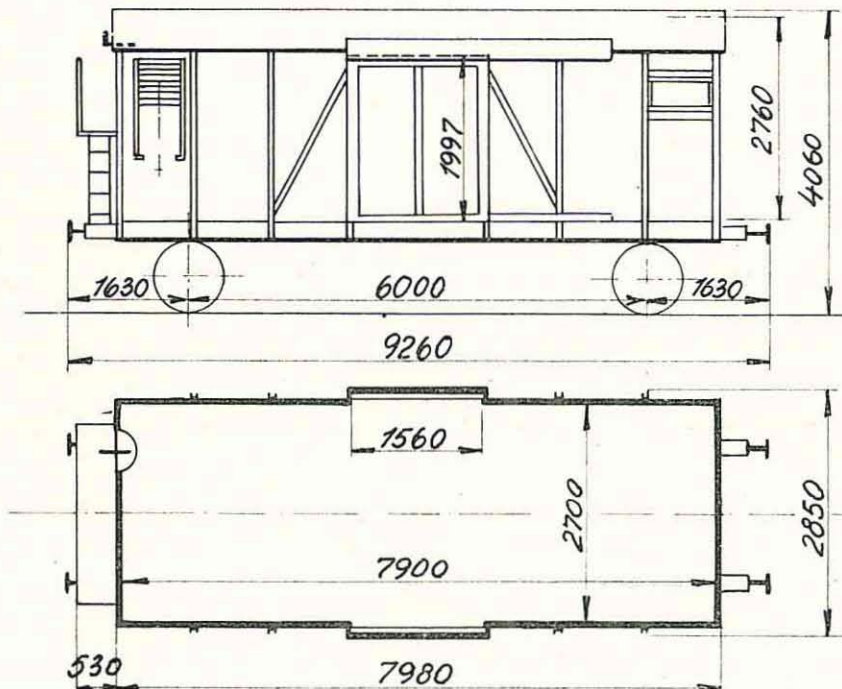

1944. Scandia.

Ringfjederpuffere.  
Læsselemme i 2 Hjørner.

1 Litra HF. Nr. 38000.

Transitvogn, se Side 2.

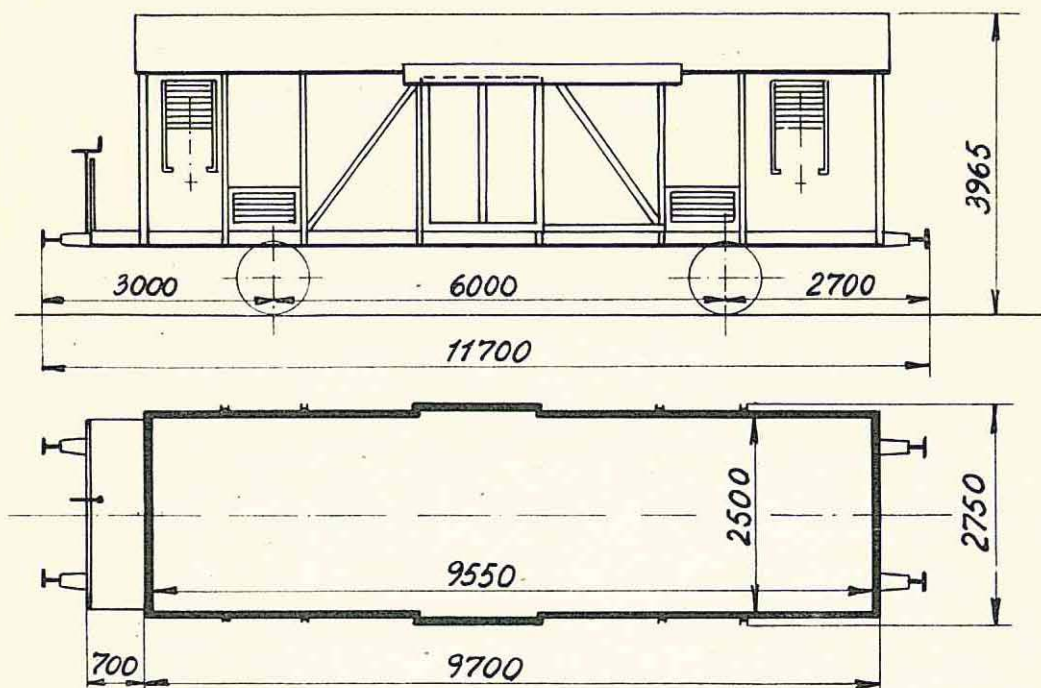

1924. Gørlitz.  
Ombygget 1942. Aarhus.

Cylinderpuffere.

Last 17000 kg.  
Bundfl. 24 m<sup>2</sup>.  
Tara ca. 12100 kg.  
Trykluftbremse (G).  
Rangerskruebremse.  
Varmeledning.

1 Litra Hc. Nr. 22663.

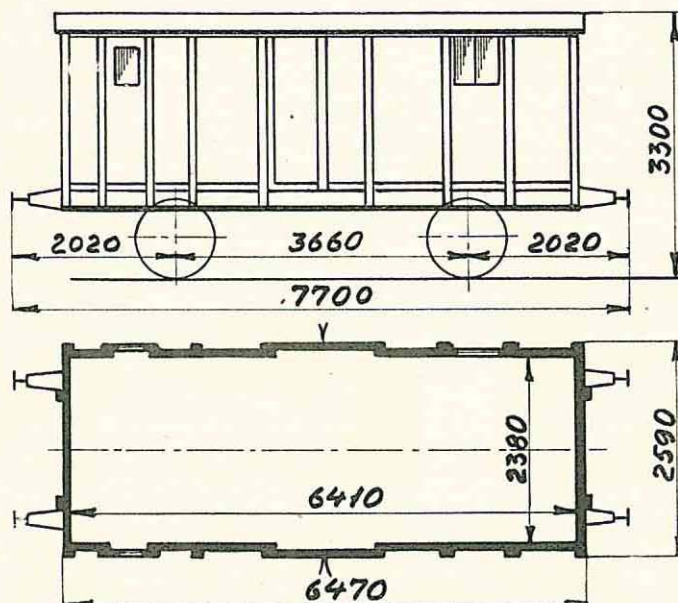

1878. Breslau.  
Omdannet 1946.  
København.

Last 6000 kg.  
Bundfl. 15,3 m<sup>2</sup>.  
Tara ca. 6800 kg.  
Trykluftledning.  
Haandbremse.

Bruges kun til lokale Transporter af Vognopsynet, Roskilde.



- 5 Litra Hc. Nr. 22612, 22654, 22659, 22665, 22670.  
 1 Traktorvogn. Nr. 1 (specialvogn).

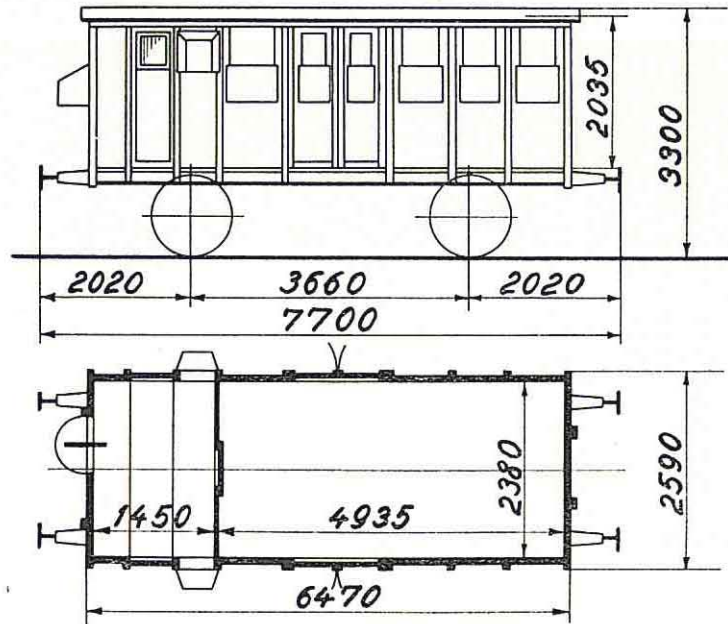

22612, 22624. 1877. Breslau.  
 22654, 22659. " . Wagenbau.  
 22665, 22670. 1878. Breslau.

Løbebrætter.

Last 6000 kg.  
 Bundflade 11,7 m<sup>2</sup>.  
 Tara ca. 6800 kg.  
 Traktorvogn nr. 1 " " 4600 "  
 Skruebremse.

22612 bruges kun til opbevaring af maskindele til færgerne i Gedser.  
 22654 " " som stilladsvogn på godsbg. maskindepot, Kh.  
 22659 " " til lokale transporter mellem Holbæk og ctv. Kh.  
 22665 kun til brug for færgerne i Frihavnen, Kh.  
 22670 " " " " godstransporter mellem godsbanegården og centralmag. Kh.

Traktorvogn nr. 1 er uden vognkasse.  
 Hjemsted: Aalestrup.

## 500 Litra IA. Nr. 19001—19500.

R. I. V.-vogne.

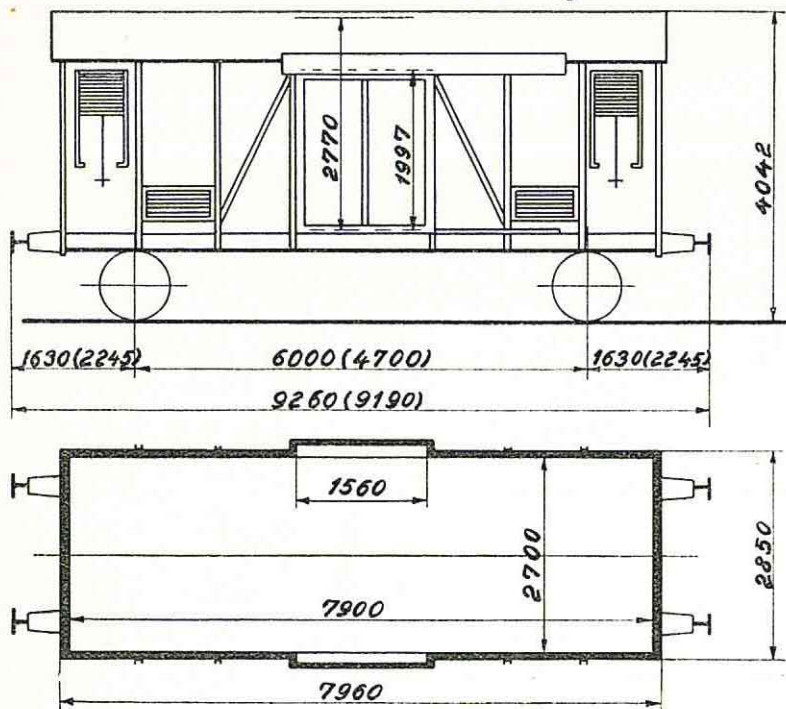

19001—19130. 1931. Scandia.  
 19131—19200. 1940. " "  
 19201—19500. 1941. " "

Mål i ( ) gælder for nr. 19001—19130.

Cylinderpuffere.

Nr. 19210 og 19421 er udlejet til Dansk Andels Ørredeskport og har midlertidig litra Zr nr. 500071 og 500073.

Last 17000 kg.  
 Bundflade 21,3 m<sup>2</sup>.  
 19001—19130. Tara ca. 12400 kg.  
 19131—19500. " " 10800 "  
 19001—19130. Trykluftbremse (G).  
 19131—19500. " " (G-P).  
 Håndbremse.  
 Varmeledning.

## 50 Litra IA. Nr. 19501—19550.

R. I. V.-vogne.

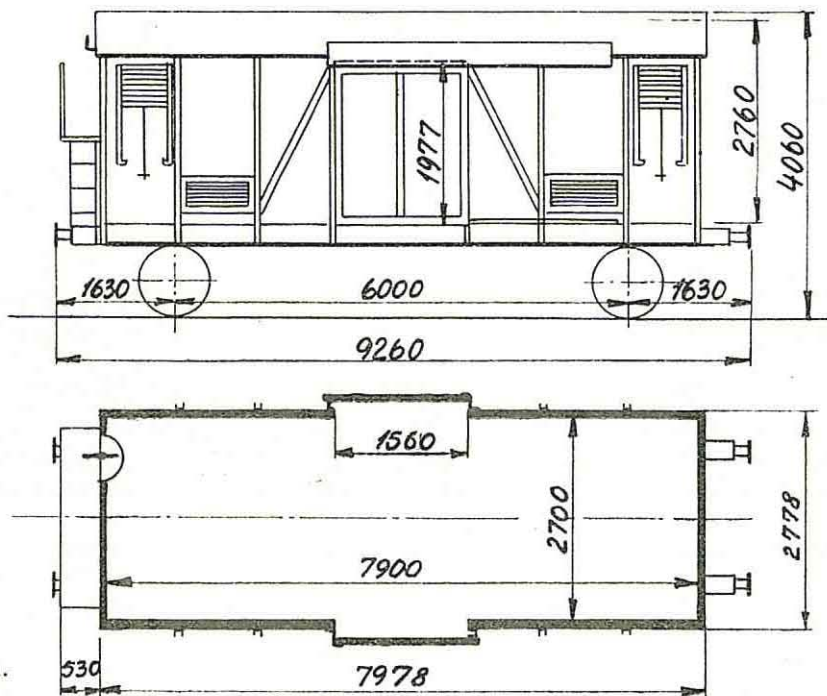

1950. Scandia.

Last 17000 kg.  
 Bundflade 21,3 m<sup>2</sup>.  
 Tara ca. 10800 kg.  
 Trykluftbremse (G-P).  
 Rangerskruebremse.  
 Varmeledning.

## 803 litra HD nr. 38001—38003, 38005—38274, 38276—38805

RIV

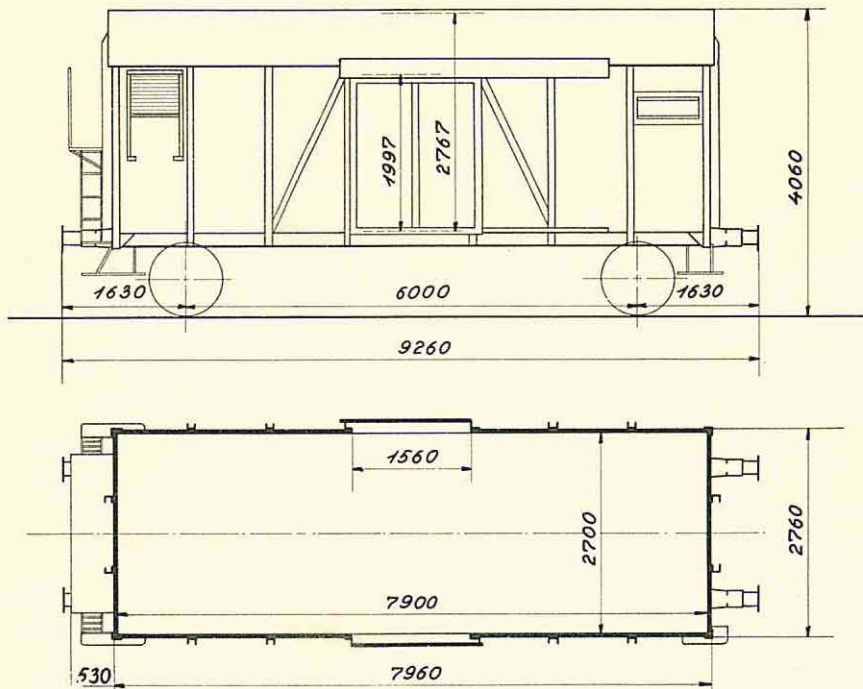

Last 17000 kg  
 Bundfl. 21,3 m<sup>2</sup>  
 Tara ca. 10600 kg  
 Trykluftbr. (G & P)  
 Rangerskruebremse  
 Tyske slutsignalholdere  
 Varmeledning

Nr. 38001—38125	Scandia 1942
.. 38126—38425	.. 1944
.. 38426—38555	.. 1948
.. 38556—38700	.. 1949
.. 38702	.. 1949
.. 38701, 38703—38805	.. 1950

S-mærket

Ringfjederpuffere

Læselemme i 2 hjørner

Følgende vogne er EUROP-mærket:

38414, 38495—38514, 38525—38805

38396 - 38494 (plus 86)

38624

38651

38749

÷ varmel.



## • Gklms 138 8 000-138 8 804

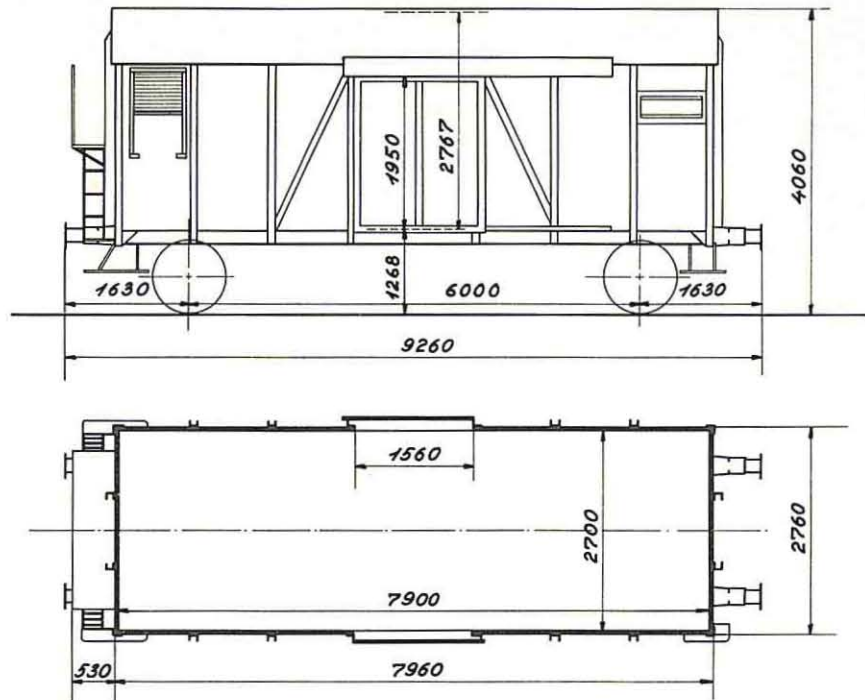

1942/50 Scandia

Bundflade 21,3 m<sup>2</sup>

	A	B	C
		17,5 t	
S		17,5 t	

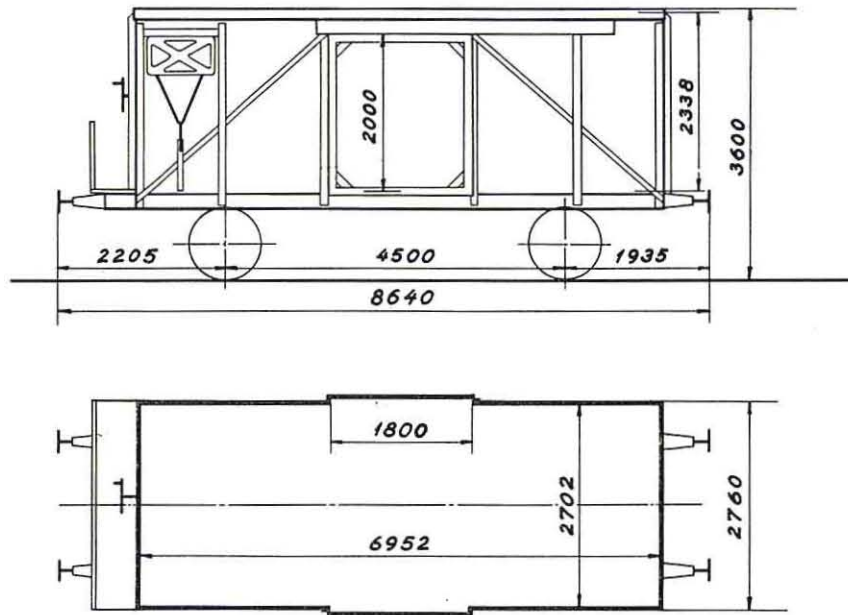

## Litra Hj

Bundflade 18,8 m<sup>2</sup>

A	B	C
15,5 t	15,5 t	



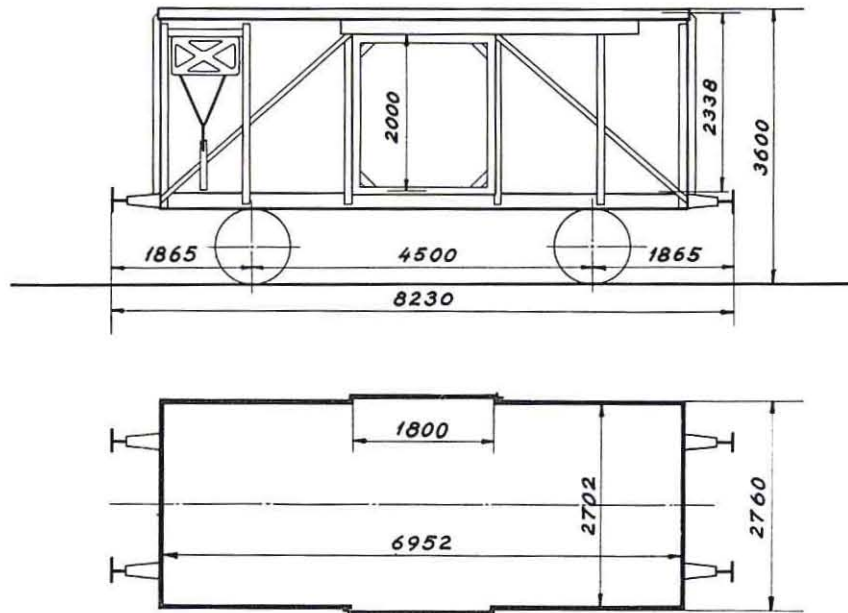

## Litra Hj

Bundflade 18,8 m<sup>2</sup>

A	B	C
15,5 t	15,5 t	





108 Litra IAK nr. 21001, 21002, 21003, 21004, 21005, 21006, 21007, 21008, 21009, 21010, 21011, 21012, 21013, 21014, 21015, 21016, 21017, 21018, 21019, 21020, 21021, 21022, 21023, 21024, 21025, 21026, 21027, 21028, 21029, 21030, 21031, 21032, 21033, 21034, 21035, 21036, 21037, 21038, 21039, 21040, 21041, 21042, 21043, 21044, 21045, 21046, 21047, 21048, 21049, 21050, 21051, 21052, 21053, 21056, 21057, 21058, 21060, 21061, 21063, 21064, 21065, 21066, 21069, 21070, 21071, 21072, 21073, 21075, 21077, 21078, 21080, 21081, 21083, 21084, 21086, 21089, 21090, 21091, 21092, 21093, 21094, 21097, 21100, 21101, 21105, 21106, 21109, 21112, 21115, 21116, 21117, 21119, 21120, 21121, 21122, 21123, 21126, 21128, 21131, 21133, 21134, 21136, 21139, 21144, 21145, 21146, 21147, 21149.

R. I. V.

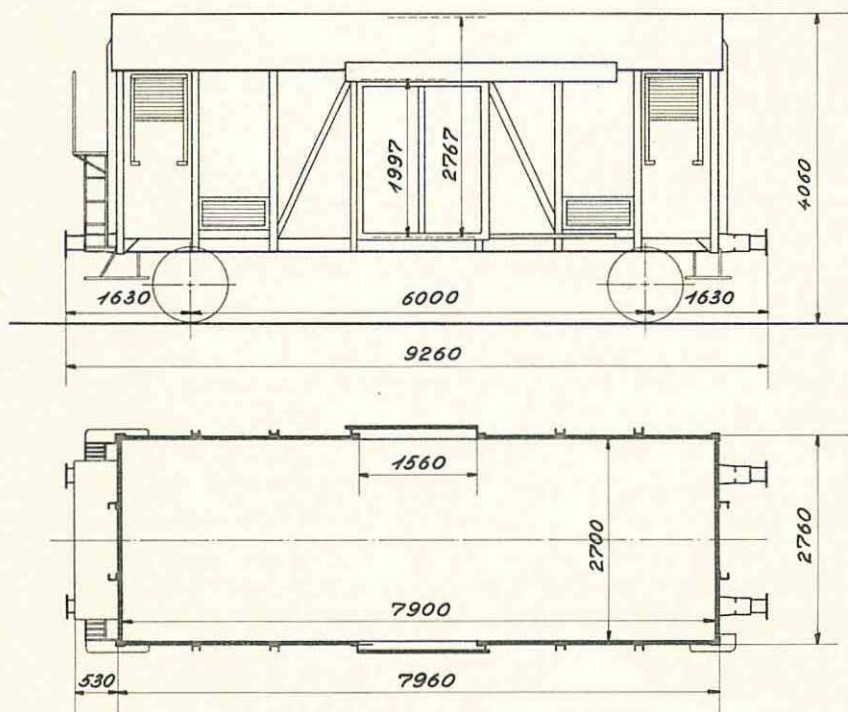

21001—21050. 1942 Scandia  
21051—21149. 1944-1945 —,—

Hvidmalede  
Vognene er forsynet med  
18 bærestænger og 162 kødkroge  
og skal fortrinsvis benyttes til  
kødtransport  
Ringfjederpuffere

Last 17000 kg  
Bundfl. 21,3 m<sup>2</sup>  
Tara ca. 11600 kg  
Trykluftbremse (G-P)  
Rangerskruebremse  
Varmeledning  
Tyske slutsignalholdere

1 litra Hj nr. 37001-37010  
 RIV 37012-37014

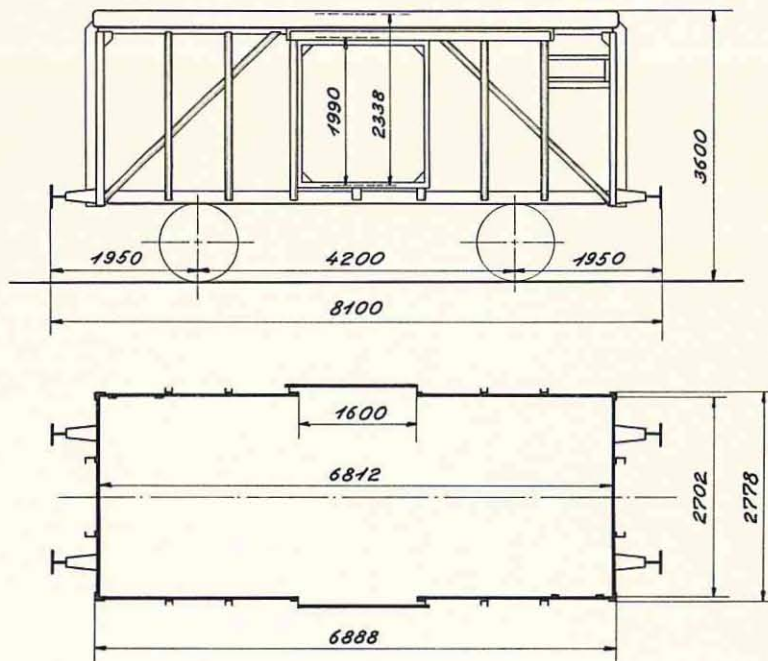

1922. Scandia  
 Ombygget 1956. København

Last 15000 kg  
 Bundflade 18,4 m<sup>2</sup>  
 Tara ca. 8600 kg  
 Trykluftledning  
 Håndbremse

← 37260  
 37262-37267 } Trykluffbremse  
 37271 } Håndbremse  
 37261 } Tara 9200 kg  
 37270 }  
 37272 }

1 litra Hj nr. 37601

RIV

27606-27622

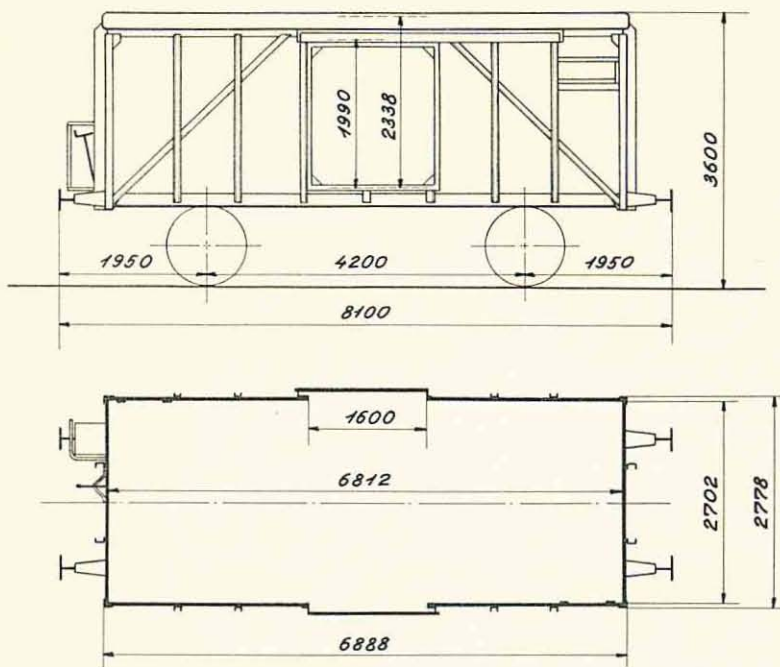

1924. Scandia  
Ombygget 1956. Aarhus

Last 15000 kg  
Bundflade 18,4 m<sup>2</sup>  
Tara ca. 9200 kg  
Trykluftbremse (G)  
Rangerskruebremse



292 **Litra IAR nr.** 21054, 21055, 21059, 21062, 21067, 21068, 21074, 21076, 21079,  
 21082, 21085, 21087, 21088, 21095, 21096, 21098, 21099, 21102, 21103,  
 21104, 21107, 21108, 21110, 21111, 21113, 21114, 21118, 21124, 21125,  
 21127, 21129, 21130, 21131, 21135, 21137, 21138, 21140, 21141, 21142,  
 21143, 21148, 21150, 21151, 21152, 21153, 21154, 21155, 21156, 21157,  
 21158, 21159, 21160, 21161, 21162, 21163, 21164, 21165, 21166, 21167,  
 21168, 21169, 21170, 21171, 21172, 21173, 21174, 21175, 21176, 21177,  
 21178, 21179, 21180, 21181, 21182, 21183, 21184, 21185, 21186, 21187,  
 21188, 21189, 21190, 21191, 21192, 21193, 21194, 21195, 21196, 21197,  
 21198, 21199, 21200, 21201, 21202, 21203, 21204, 21205, 21206, 21207,  
 21208, 21209, 21210, 21211, 21212, 21213, 21214, 21215, 21216, 21217,  
 21218, 21219, 21220, 21221, 21222, 21223, 21224, 21225, 21226, 21227,  
 21228, 21229, 21230, 21231, 21232, 21233, 21234, 21235, 21236, 21237,  
 21238, 21239, 21240, 21241, 21242, 21243, 21244, 21245, 21246, 21247,  
 21248, 21249, 21250, 21251, 21252, 21253, 21254, 21255, 21256, 21257,  
 21258, 21259, 21260, 21261, 21262, 21263, 21264, 21265, 21266, 21267,  
 21268, 21269, 21270, 21271, 21272, 21273, 21274, 21275, 21276, 21277,  
 21278, 21279, 21280, 21281, 21282, 21283, 21284, 21285, 21286, 21287,  
 21288, 21289, 21290, 21291, 21292, 21293, 21294, 21295, 21296, 21297,  
 21298, 21299, 21300, 21301, 21302, 21303, 21304, 21305, 21306, 21307,  
 21308, 21309, 21310, 21311, 21312, 21313, 21314, 21315, 21316, 21317,  
 21318, 21319, 21320, 21321, 21322, 21323, 21324, 21325, 21326, 21327,  
 21328, 21329, 21330, 21331, 21332, 21333, 21334, 21335, 21336, 21337,  
 21338, 21339, 21340, 21341, 21342, 21343, 21344, 21345, 21346, 21347,  
 21348, 21349, 21350, 21351, 21352, 21353, 21354, 21355, 21356, 21357,  
 21358, 21359, 21360, 21361, 21362, 21363, 21364, 21365, 21366, 21367,  
 21368, 21369, 21370, 21371, 21372, 21373, 21374, 21375, 21376, 21377,  
 21378, 21379, 21380, 21381, 21382, 21383, 21384, 21385, 21386, 21387,  
 21388, 21389, 21390, 21391, 21392, 21393, 21394, 21395, 21396, 21397,  
 21398, 21399, 21400.

R. I. V

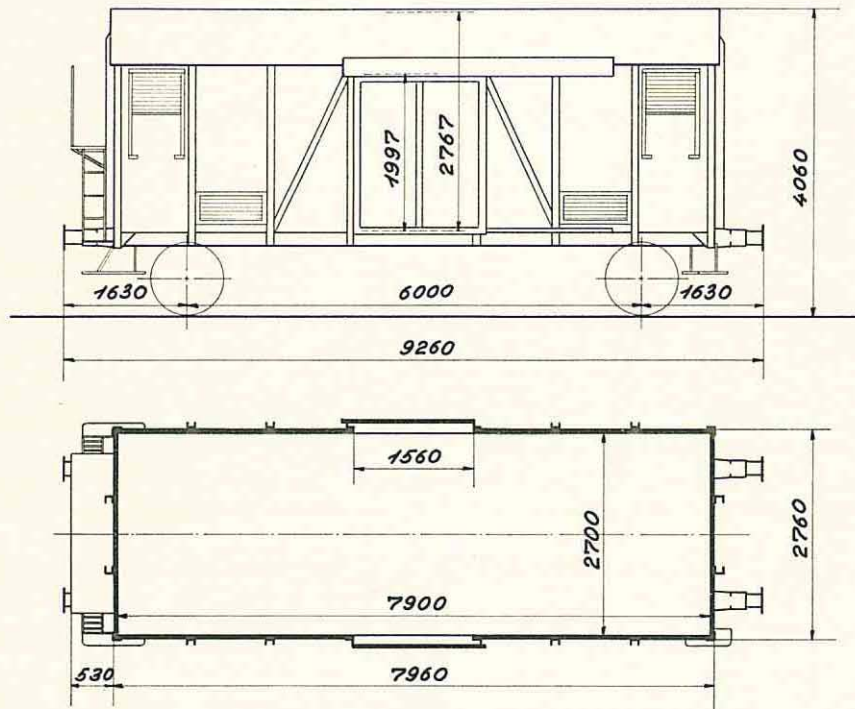

Last 17000 kg  
 Bundfl. 21,3 m<sup>2</sup>  
 Tara ca. 11100 kg  
 Trykluftbremse (G-P)  
 Rangierskruebremse  
 Varmedledning  
 Tyske slutsignalholdere

81 **Litra IB nr.** 18915, 18916, 18917, 18919, 18920, 18925, 18926, 18927, 18928, 18929, 18930, 18931, 18932, 18933, 18934, 18935, 18936, 18937, 18938, 18939, 18940, 18941, 18942, 18943, 18944, 18945, 18946, 18947, 18948, 18949, 18950, 18951, 18952, 18953, 18954, 18955, 18956, 18957, 18958, 18959, 18960, 18961, 18962, 18963, 18964, 18965, 18966, 18967, 18968, 18969, 18970, 18971, 18972, 18973, 18974, 18975, 18976, 18977, 18978, 18979, 18980, 18981, 18982, 18983, 18984, 18985, 18986, 18987, 18988, 18989, 18990, 18991, 18992, 18993, 18994, 18995, 18996, 18997, 18998, 18999, 19000.

R. I. V.

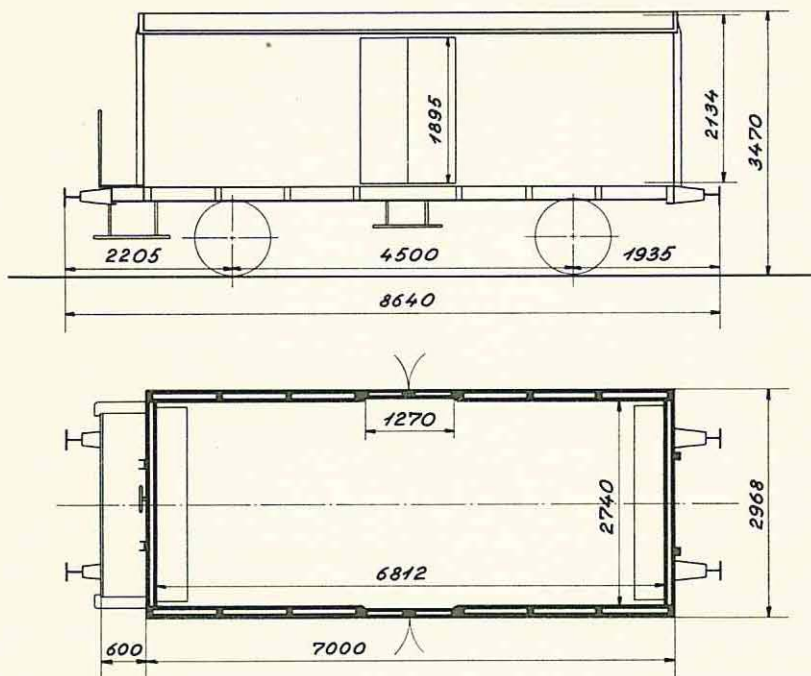

Hvidmalede kølevogne

18915—18950, 1919 Scandia  
ombygget 1954 København-Aarhus  
18951—19000, 1918 Scandia  
ombygget 1938—1940, København

Last 15000 kg (incl. is)  
18915—18950, 18971 og 18999 is 600 kg  
øvrige is 300 kg  
18915—18950, 18971 og 18999 bundfl. 16,2 m<sup>2</sup>  
øvrige bundfl. 16,6 m<sup>2</sup>  
Tara ca. 10500 kg  
Trykluftbremse (G-P)  
Rangerskruebremse



## 130 litra IA nr. 19001—19130

RIV

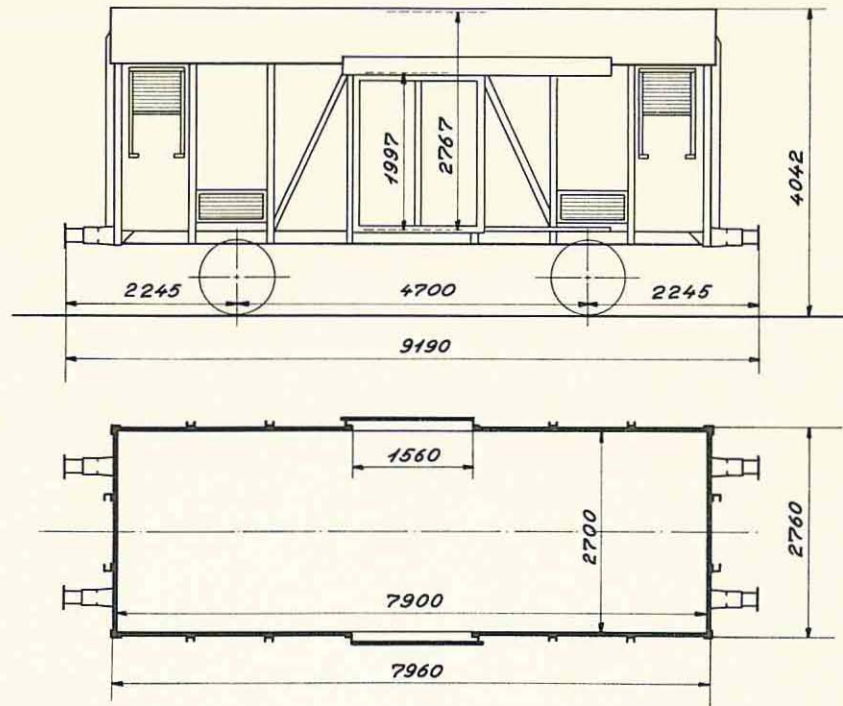

1931. Scania

Hvidmalede  
Cylinderpuffere

Last 17000 kg  
 Bundflade 21.3 m<sup>2</sup>  
 Tara ca. 12400 kg  
 Trykluftbremse (G)  
 Håndbremse

## 369 litra IAL nr. 19131—19284, 19286—19500

RIV

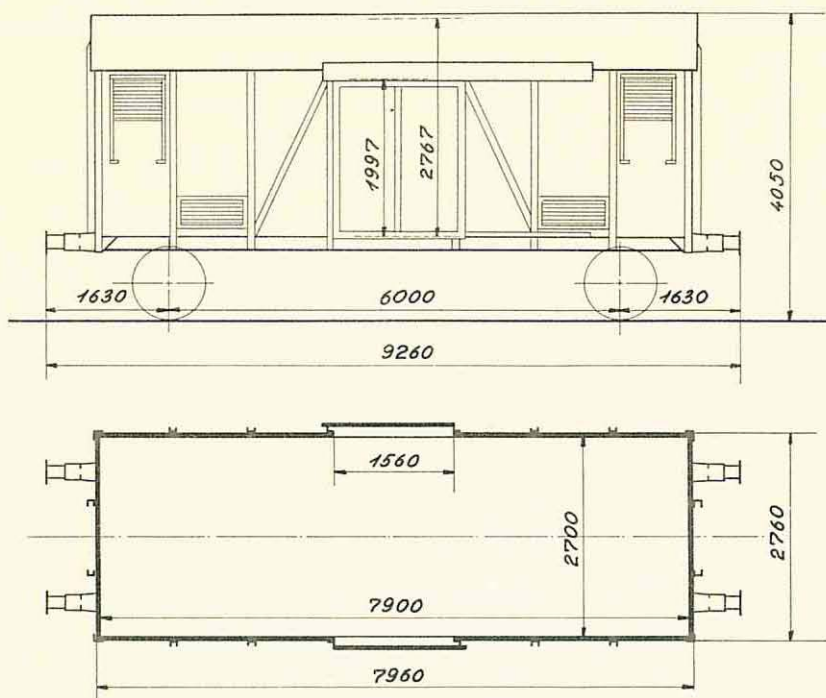

19131—19200. 1940. Scandia  
19201—19500. 1941, „

S-mærket  
Hvidmalede  
Cylinderpuffere  
Anvendes til transport af æg

Last 17000 kg  
Bundflade 21,3 m<sup>2</sup>  
Tara ca. 10800 kg  
Trykluftbremse (G-P)  
Håndbremse  
Varmeledning

Nr. 19210 og 19421 er udlejet til Dansk Andels Ørredeksport  
og har midlertidig litra ZF nr. 500071 og 500073.  
„ 19181 „ „ „ Dänische Forellen Producenten  
og har midlertidig litra ZF nr. 500101

# Litra IAR

RIV

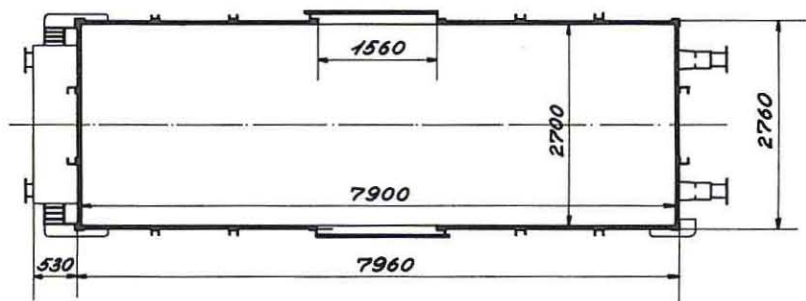
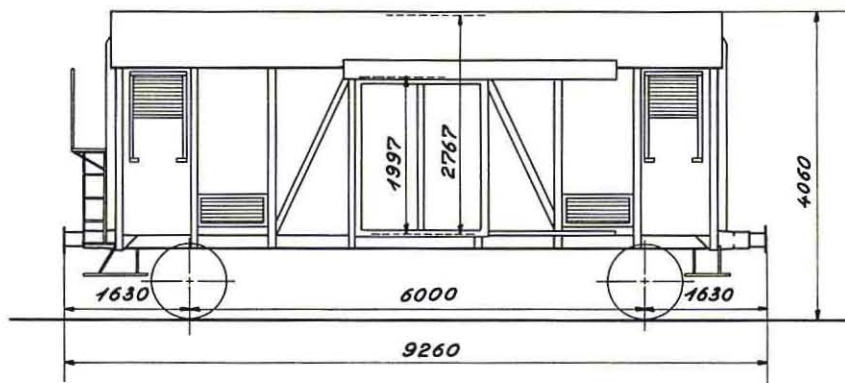

Bundflade 21,3 m<sup>2</sup>

	A	B	C
	17,5 t	17,5 t	
S	17,0 t		



## 2 Litra Ic. Nr. 23990, 23994.

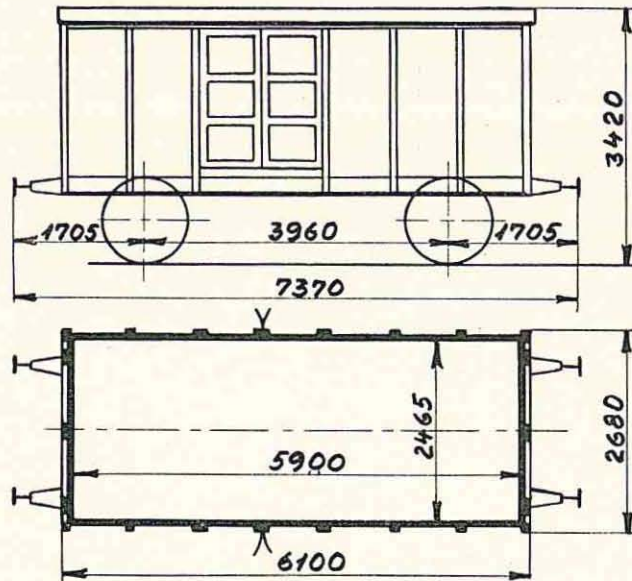

1883. Atlas

Last 10000 kg.  
 Bundfl. 13,9 m<sup>2</sup>.  
 Tara ca. 7600 kg.  
 Trykluftledning.  
 Haandbremse.

## 4 Litra Ic. Nr. 23996, 23997, 23998, 23999.

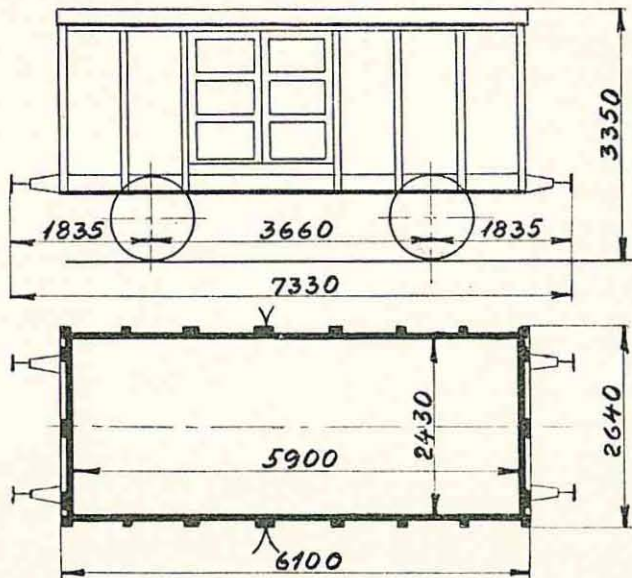

1886. Preetz.

Last 10000 kg.  
 Bundfl. 13,9 m<sup>2</sup>.  
 Tara ca. 7100 kg.  
 23997, 23998, 23999: Trykluftledning.  
 Haandbremse.

23996 bruges kun til lokale Transporter mellem Nyborg V.K. og Nyborg Godsekspedition.

## 5 Litra Ic. Nr. 24157, 24222, 24227, 24233, 24259.

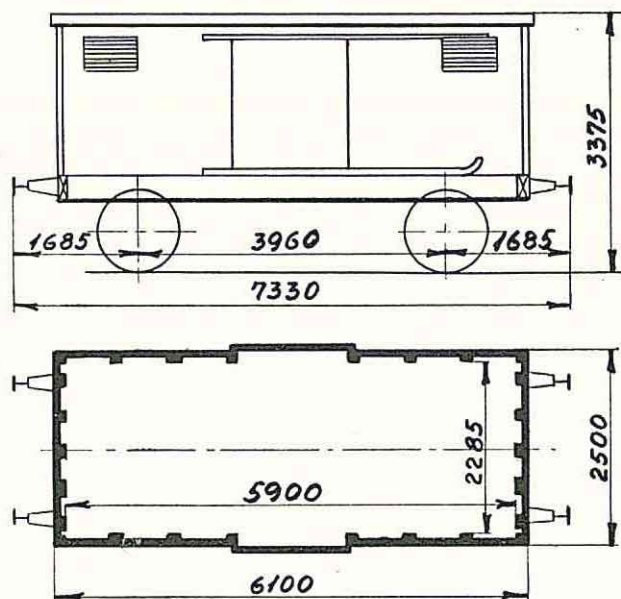

24157. 1874. Wagenbau.  
 24222. 1879. Kockum.  
 24227, 24233. 1879. København.  
 24259. 1881. Atlas.

Last 10000 kg.  
 Bundfl. 13,4 m<sup>2</sup>.  
 Tara ca. 6500 kg.  
 24157: Trykluftledning.  
 Haandbremse.

24222 bruges kun til Opbevaring af løse Maskindele paa Færgerne i Korsør.  
 24227 » » » lokale Transporter til og fra Enghave Omformerstation.  
 24233 » » » Værkstedsvogn for Færgerne i Korsør.  
 24259 » » » lokale Transporter paa Nyborg Station.



60 **Litra I** nr. 21501—21560

RIV

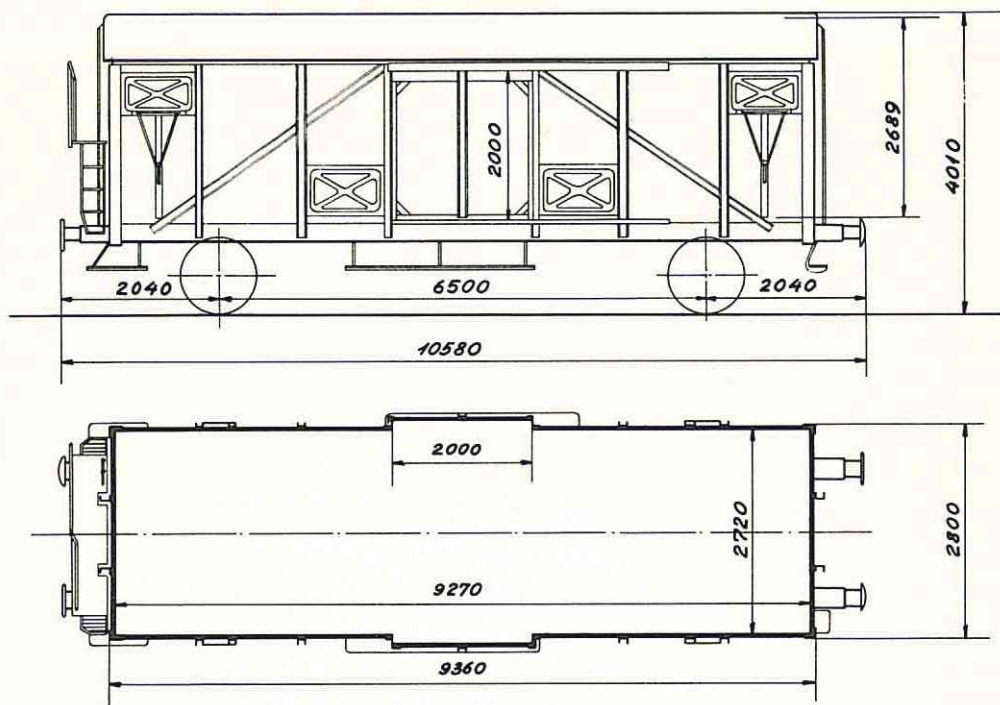

1958 Scandia

S-mærket

Hvidmalede  
RingfjederpuffereMax. last 21000 kg  
Bundflade 25,2 m<sup>2</sup>  
Tara cå. 12500 kg  
Trykluftbremse (G-P)  
Rangerskruebremse





## 8 Litra Ic. Nr. 24431, 24432, 24433, 24434, 24437, 24438, 24439, 24440.

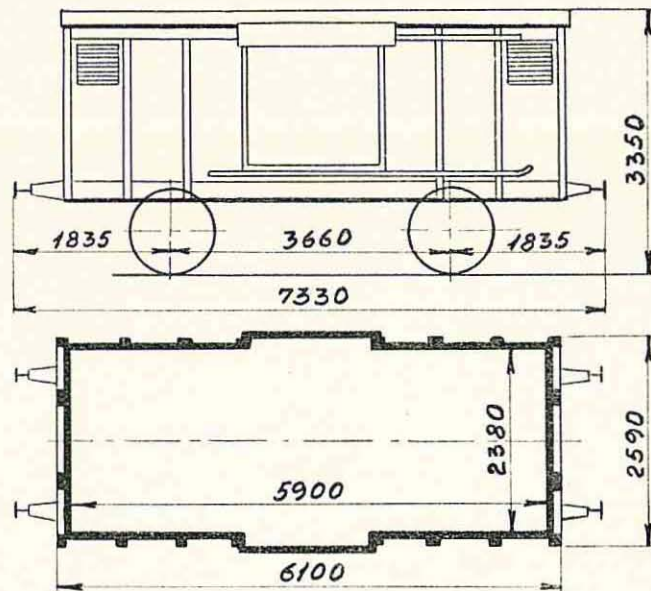

1886. Preetz.

Hvidmalede.

Last 10000 kg.  
 Bundfl. 14,0 m<sup>2</sup>.  
 Tara ca. 6900 kg.  
 Trykluftledning.  
 Haandbremse.

## 9 Litra Ic. Nr. 24441, 24442, 24444, 24445, 24446, 24447, 24448, 24449, 24450.

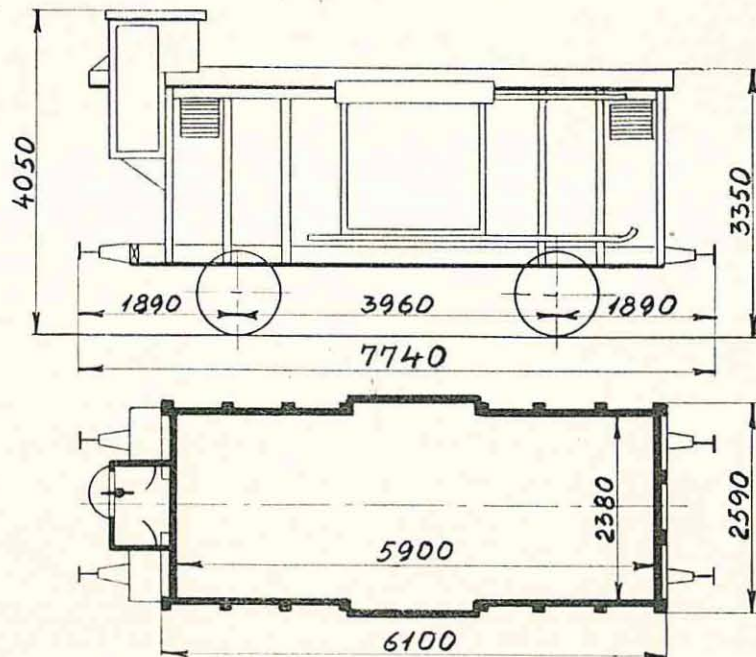

1886. Preetz.

Hvidmalede.

Last 10000 kg.  
 Bundfl. 14,0 m<sup>2</sup>.  
 Tara ca. 7600 kg.  
 Trykluftledning.  
 Skruebremse.

Bremsehusene fjernes efterhaanden, og Vognene faar Haandbremse.

85 Litra ID. Nr. 24115, 24117, 24119, 24126, 24262, 24263, 24264, 24265, 24266, 24267, 24268, 24271, 24273, 24274, 24277, 24278, 24279, 24281, 24282, 24283, 24284, 24285, 24286, 24288, 24290, 24291, 24292, 24293, 24295, 24296, 24297, 24299, 24300, 24302, 24306, 24309, 24310, 24311, 24312, 24314, 24316, 24317, 24318, 24319, 24321, 24322, 24323, 24325, 24326, 24327, 24328, 24329, 24332, 24334, 24335, 24337, 24338, 24339, 24340, 24341, 24342, 24344, 24346, 24347, 24349, 24352, 24354, 24356, 24357, 24359, 24361, 24362, 24363, 24364, 24365, 24367, 24369, 24370, 24372, 24373, 24374, 24375, 24377, 24378, 24379.

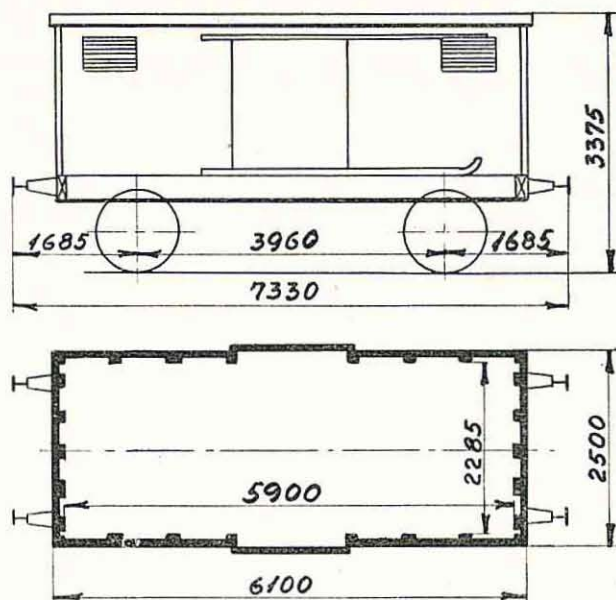

24115—24126. 1870. Elbing.

24262—24340. 1881—1883. Atlas.

24341—24379. 1884. Breslau.

24115—24126 har ikke Jalousier.

24115—24288 har Kreaturbindinge i Sidevæggene og Ringe til Gittere.

24290—24379 er hvidmalede.

Last 12500 kg.

Bundfl. 13,4 m<sup>2</sup>.

Tara ca. 7000 kg.

Trykluftledning.

Haandbremse.

24281 bruges kun til lokale Transporter mellem Ctv. Ar. og Filialværkstedet i Mølleengen.

24364 » » » » » paa Fredericia Station.

## Litra Ie

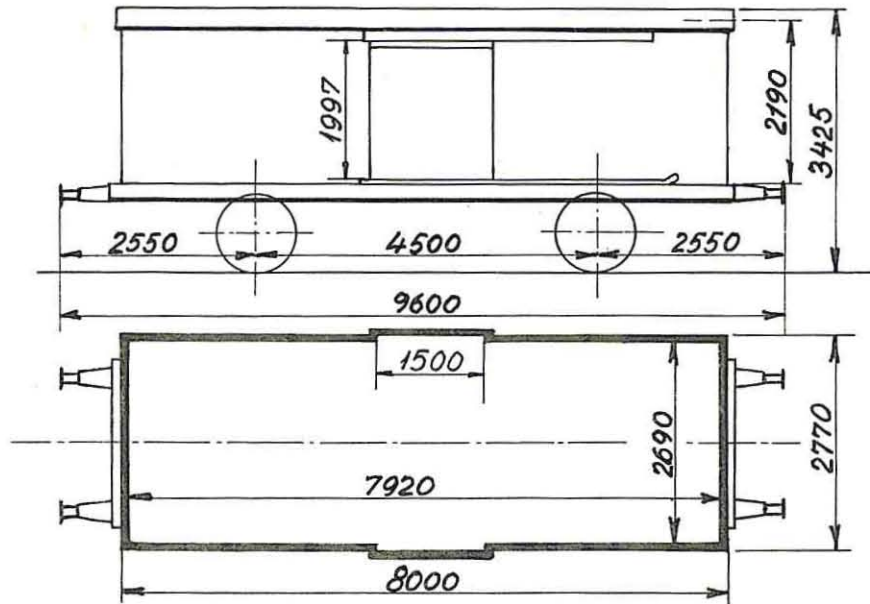
Bundflade 21,3 m<sup>2</sup>

A	B	C
15,5 t		15,5 t



29 Litra ID. Nr. 24391, 24392, 24394, 24395, 24397, 24398, 24400, 24402, 24404, 24405, 24406, 24407, 24408, 24409, 24411, 24414, 24415, 24416, 24417, 24418, 24419, 24421, 24422, 24424, 24426, 24427, 24428, 24429, 24430.

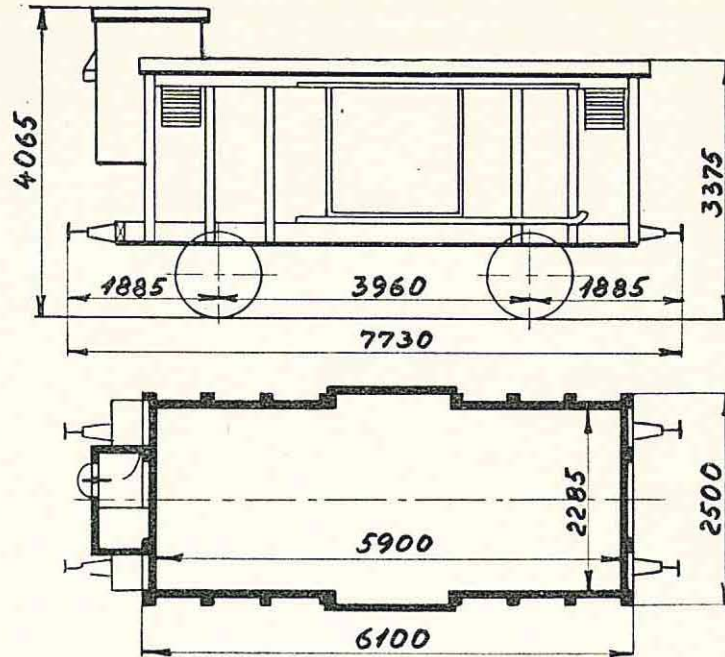

24391—24419. 1881—1883. Atlas.  
24421—24430. 1884. Breslau.

24391—24409 har Kreaturbindinge og Ringe til Gittere.  
24426—24430 » Jernskinner paa Gulvet.  
24411—24430 er hvidmalede.

Last 12500 kg.  
Bundfl. 13,4 m<sup>2</sup>.  
Tara ca. 7800 kg.  
Trykluftledning.  
Skruebremse.

Bremsehusene fjernes efterhaanden, og Vognene faar Haandbremse.



## 14 Litra IE. Nr. 18787—18800.

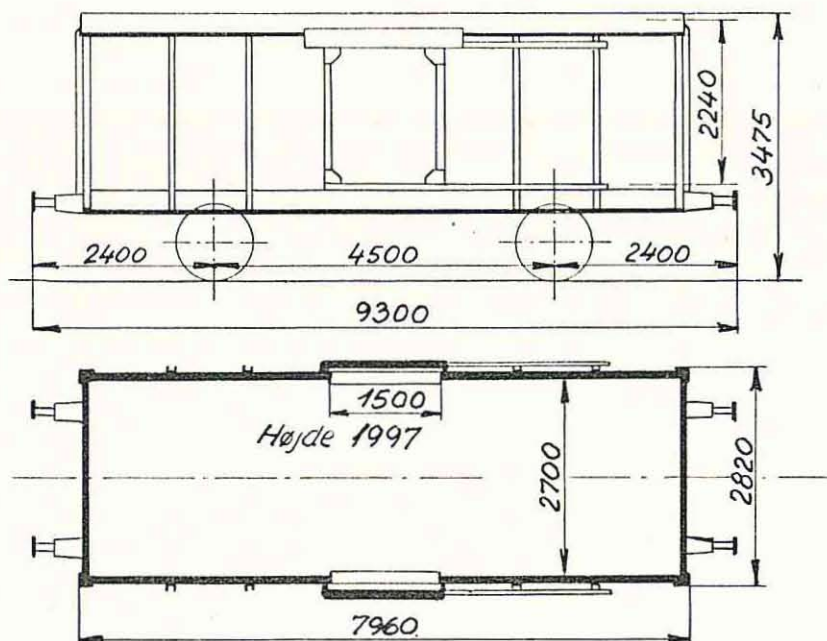

1919. Niesky.

Hvidmalede.

Last 15000 kg.  
 Bundfl. 21,3 m<sup>2</sup>.  
 Tara ca. 9500 kg.  
 Trykluftledning.  
 Haandbremse.

32 Litra IG. Nr. 24495, 24496, 24497, 24498, 24499, 24500, 24501, 24502, 24503,  
 24504, 24505, 24506, 24507, 24508, 24509, 24511, 24512, 24513, 24515, 24516, 24517,  
 24518, 24519, 24521, 24522, 24523, 24525, 24526, 24527, 24528, 24529, 24530.

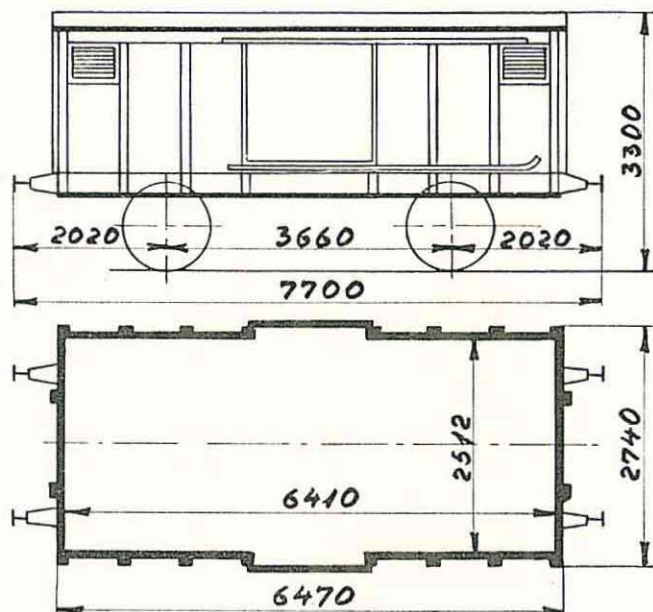

1890. Scandia.

Hvidmalede.

Last 12500 kg.  
 Bundfl. 16,1 m<sup>2</sup>.  
 Tara ca. 6700 kg.  
 Trykluftledning.  
 Haandbremse.  
 Varmeledning.

## 1. Litra IEB. Nr. 18801.

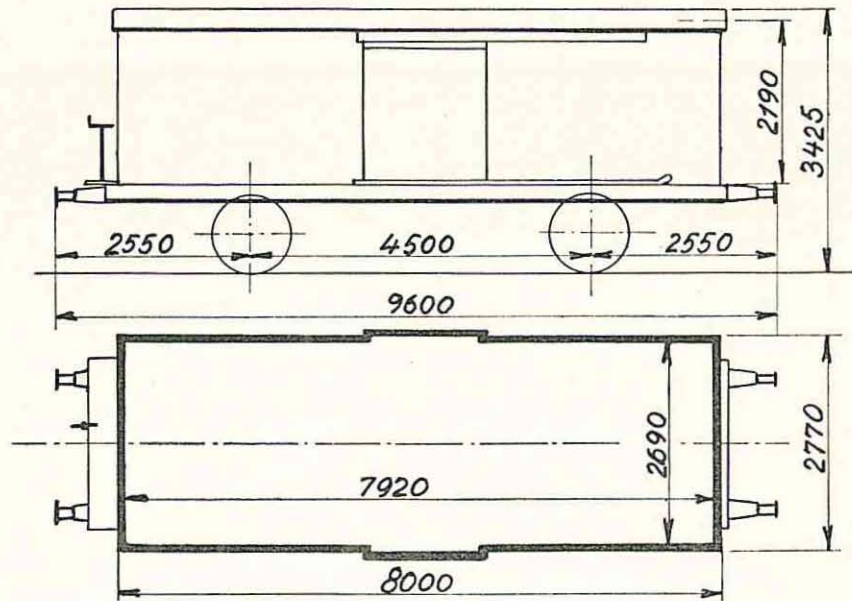

1924. Krause & Co.  
Omdannet. 1940. Aarhus.

Hvidmalet.  
Cylinderpuffere.

Last 15000 kg.  
Bundfl. 21,3 m<sup>2</sup>.  
Tara ca. 10800 kg.  
Trykluftbremse (G & P).  
Rangerskruebremse.

54. Litra IG. Nr. 19710—19763.  
 235. „ IGK. „ 19764—20000. \*)  
 Transitvogne, se Side 2.

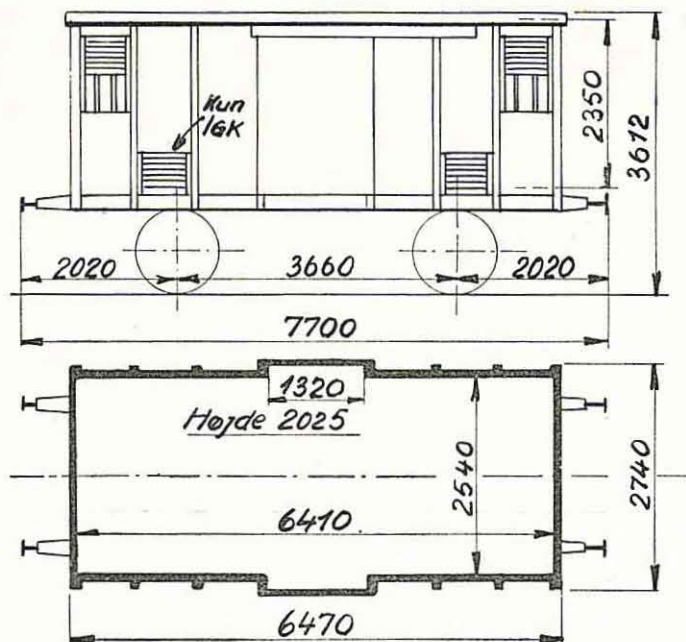

\*) Udrangeret er Nr.:  
 19951, 19956.

19710—19749. 1902. Strømmen.  
 19750—19799. 1901. Scandia.  
 19800—19900. 1900. »  
 19901—19990. 1899. »  
 19991—20000. 1900. »

Hvidmalede.

IGK-Vognene er forsynede med  
 14 Bærerør og 112 Kroge og skal  
 fortrinsvis benyttes til Kødtransport. 19710—19799. Tara ca. 7800 kg.  
 19800—20000. » » 7500 »

Last 12500 kg.  
 Bundfl. 16,3 m<sup>2</sup>.  
 Trykluftledning.  
 Haandbremse.



## 2 Litra IF nr. 24889, 24895

RIV-vogne

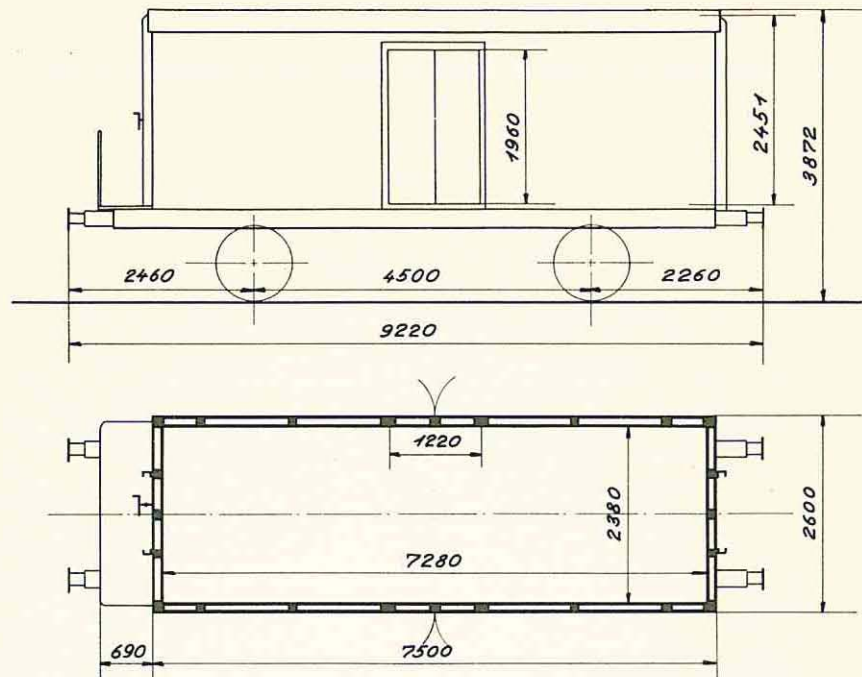

1919 Scandia  
Ombygget 1955, Aarhus

Hvidmalede  
Ringfjederpuffere  
Mipolame gulvbelægning  
Gulvrister

Last 13500 kg  
Bundfl. 17,3 m<sup>2</sup>  
Tara ca. 12200 kg  
Trykluftbremse (KKG)  
Rangerskruebremse  
Varmeledning



## 86 Litra IGK. Nr. 20001—20037, 20039—20057, 20061—20090.

Transitvogne, se Side 2.

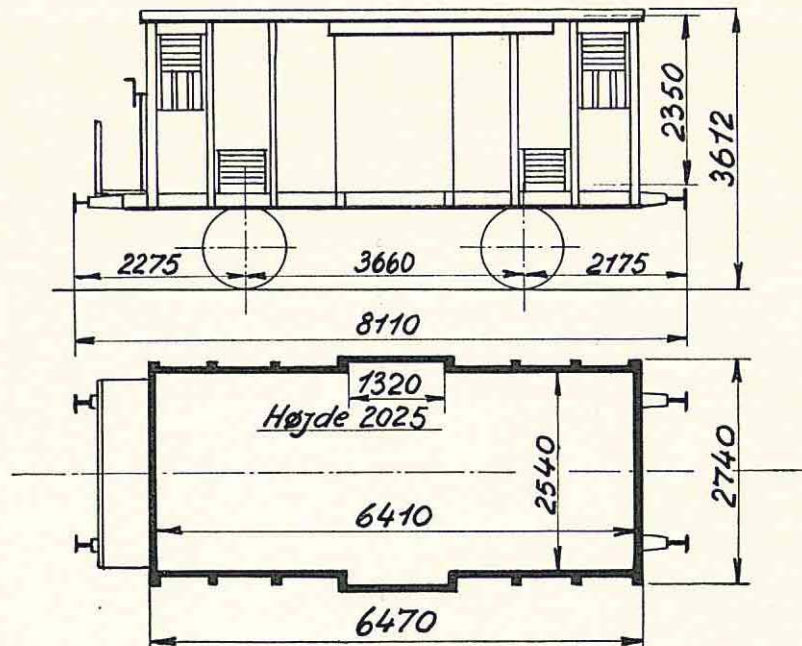

1900. Scandia.

Hvidmalede.

Vognene er forsynede med  
14 Bærerør og 112 Kroge og skal  
fortrinsvis benyttes til Kødtransport.

Last 12500 kg.  
Bundfl. 16,3 m<sup>2</sup>.  
Tara ca. 9200 kg.  
Trykluftledning.  
Rangerskruebremse.  
Tyske Slutsignalholdere.

23 Litra IKB. Nr. 24700—24722.

35 „ IKC. » 24663—24698.\*)

50 „ IKD. » 24461—24480, 24531—24550,  
24552—24561.

Transitvogne, se Side 2.

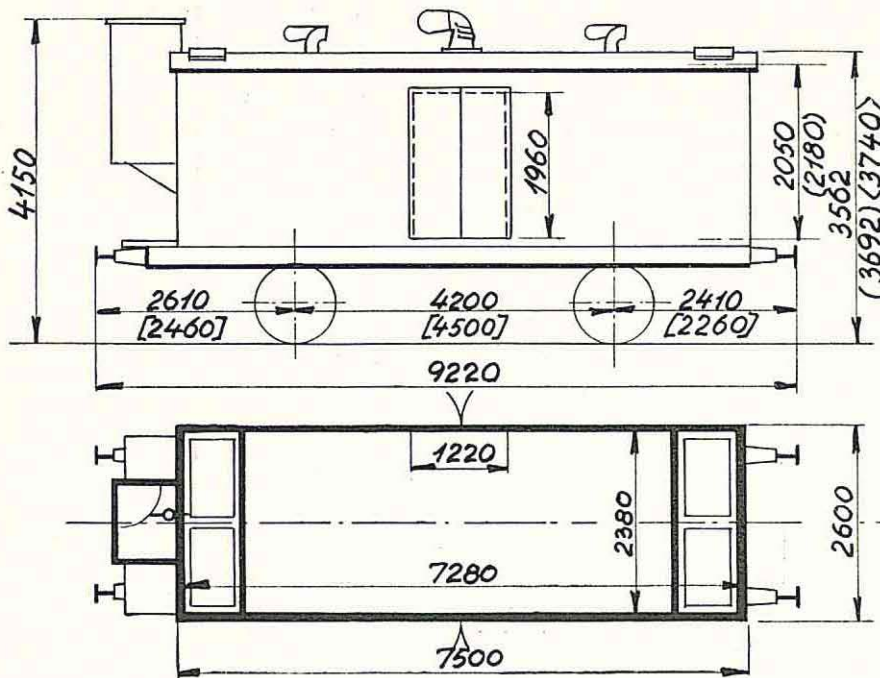

\*) Udrangeret er Nr. 24681.

24461—24462. 1914. Scandia.	Maalene i ( )	24461—24462,	IKC og IKD. Last 7500 kg.
24463. 1900. Maribo.		24464—24480, 24541,	IKB. » 10000 »
24464—24480. 1914. Scandia.	gælder for	24552, 24557, 24559,	IKC og IKD. Is 2700 »
24531—24535. 1899. Maribo.		24663—24722.	IKB. » 1000 »
24536—24540. » . Scandia.	Maalene i [ ]	24663—24722.	IKC og IKD. Bundfl. 12,6 m <sup>2</sup> .
24541—24550. 1901. Maribo.			IKB. » 15,2 »
24552—24561. 1902. Herbrand.	Maalene i < >	gælder for 24463.	IKB, IKC. 24663—24671,
24663—24677. 1916. Scandia.			24680—24698. Tara ca. 14700 kg.
24678—24692. 1917. »			24672—24679. » » 15500 »
24693—24722. 1919. »			IKD. » » 13000 »

Hvidmalede Kølevogne.

24700—24714 er forsynede med  
14 Bærestænger og 112 Kroge.

24663—24671, 24680—24698 er forsynede med  
13 Bærestænger og 104 Kroge,  
og IKD med 12 Bærestænger og 96 Kroge.

24715—24722 Asfaltgulvbelægning } Paamalet  
24672—24679 » } »Fiskevogn«.

Cylinderpuffere har: { 24672—24698,  
24700—24722.

Skruebremse.  
IKB og IKC. Trykluftbremse (G).  
IKD. Trykluftledning.  
Varmeledning.  
Tyske Slutsignalholdere.

Efterhaanden fjernes Bremschusene, og Vognene faar Rangerskruebremse.

## 1 Litra IKN. Nr. 25499.

R. I. V.-vogn.

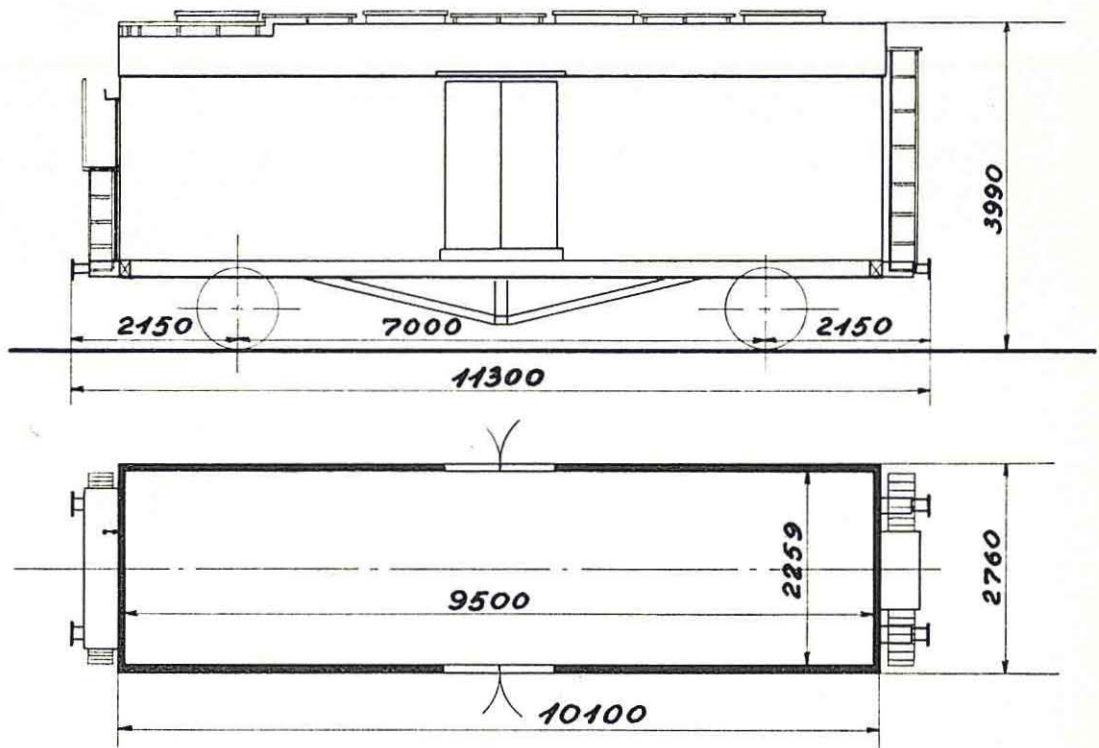

1950. Scandia.

Hvidmalet kølevogn,  
 forsynet med 20 bærestænger  
 og 280 kroge.  
 Ringfjederpuffere.  
 Iskasser i taget.

Last 18000 kg.  
 Bundflade 21,5 m<sup>2</sup>.  
 Tara ca. 18100 kg.  
 Trykluftbremse (G-P).  
 Rangerskruebremse.  
 Varmeledning.  
 R. I. C.-varmekoblingshaner.



21 Litra IKT. Nr. 24576, 24577, 24581, 24584, 24585, 24598, 24603, 24605, 24608, 24611, 24613, 24614, 24616, 24624, 24629, 24632, 24634, 24646, 24648, 24653, 24655.

R. I. V.-vogne.

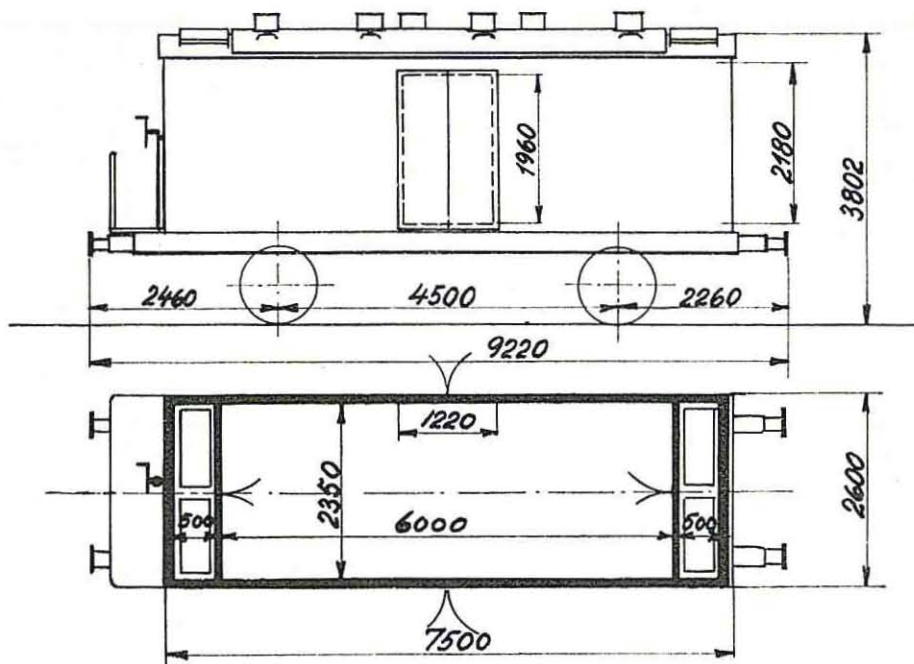

1912. Zypen.  
 Nr. 24613. Ombygget 1943. København.  
 » 1950. København/Aarhus.

Hvidmalet kølevogn forsynet med 13 bærestænger og 104 kroge.  
 Cylinderpuffere.

Last 7500 kg.  
 Is 1500 »  
 Bundflade med is 13,8 m<sup>2</sup>.  
 » uden » 15,2 »  
 Tara ca. 15000 kg.  
 Trykluftbremse (G-P).  
 Rangerskruebremse.  
 Varmeledning.  
 Tyske slutsignalholdere.

## 1 Litra IKS. Nr. 24903.

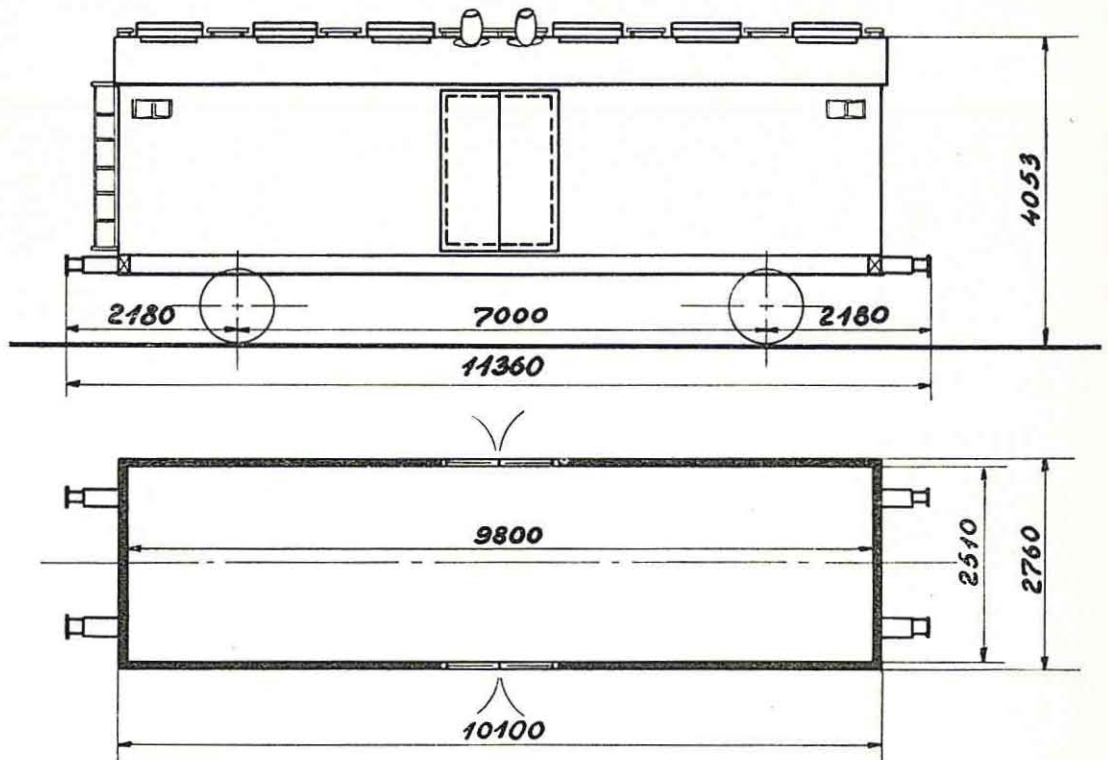

1941. Scandia.  
Ombygget 1950. ”

Hvidmalet kølevogn forsynet med 22 bærestænger og 198 kroge samt med 34 faste kroge på sidevæggene.

Ringfjederpuffere.  
Tyske slutsignalholdere.

Last 12500 kg.  
Is 1500 kg.  
Bundflade 24,6 m<sup>2</sup>.  
Tara ca. 16400 kg.  
Trykluftbremse (G-P).  
Håndbremse.  
Varmeledning.

## 1 Litra IKS. Nr. 24907.

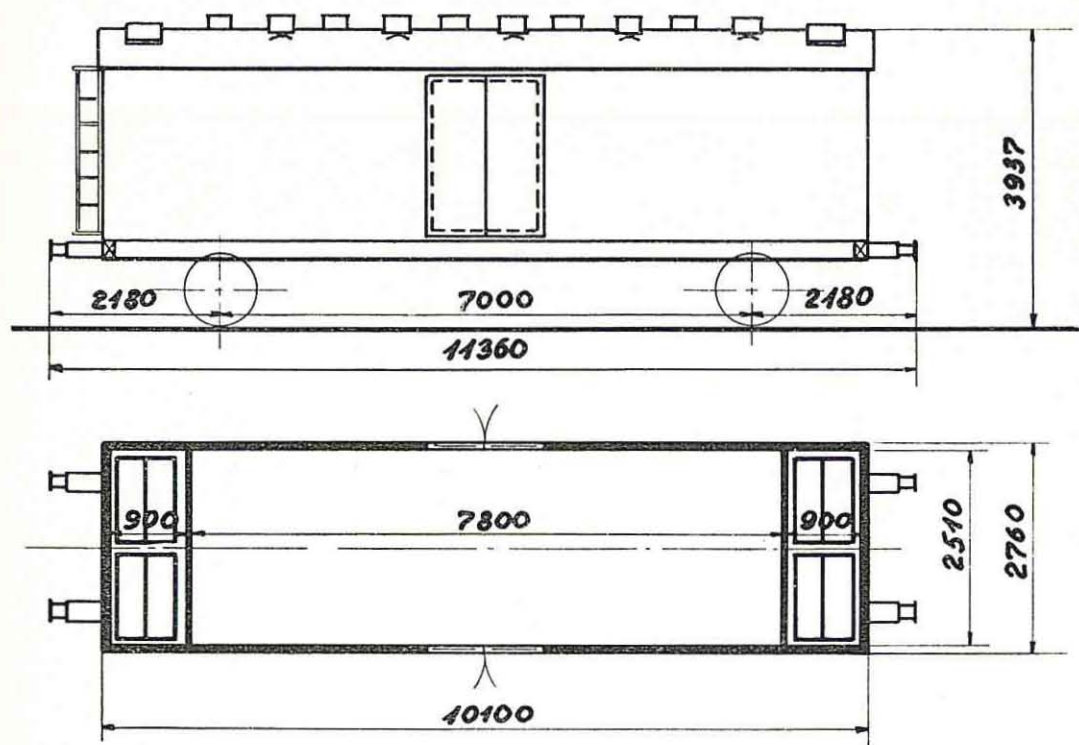

1941. Scandia.  
Ombygget 1950. "

Hvidmalet kølevogn forsynet med 18 bærestænger og 162 kroge samt med 38 faste kroge på sidevæggene.

Ringfjederpuffere.  
Tyske slutsignalholdere.

Last 12500 kg.  
Is 1500 kg.  
Bundflade 19,6 m<sup>2</sup>.  
Tara ca. 16300 kg.  
Trykluftbremse (G-P).  
Håndbremse.  
Varmeledning.



# 6 Litra IKG nr. 24663, 24668, 24685, 24696, 24708, 24711.

## R. I. V.-vogne

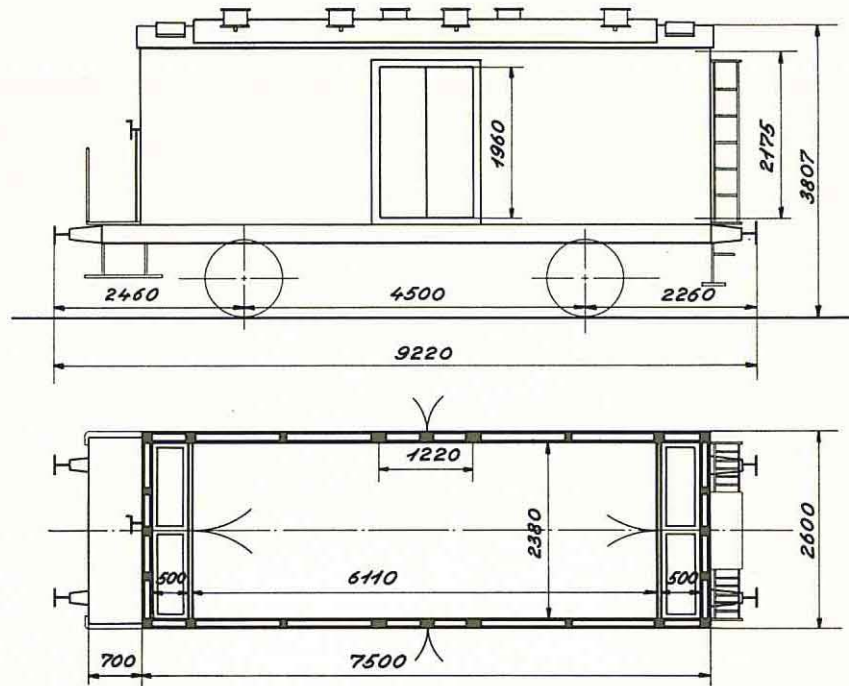

1916—1919 Scandia  
ombygget 1954 Aarhus

Hvidmalet kølevogn forsynet med  
13 bærestænger og 104 kroge  
8 stk. Flettner-ventilatorer  
Cylinderpuffere

Last 9000 kg  
Is 1500 kg  
Bundflade 14,5 m<sup>2</sup>  
Tara ca. 14000 kg  
Tryklufsbremse (G)  
Rangerskruebremse  
Varmeledning

## 6 Litra IKP nr. 24802, 24807, 24818, 24824, 24825, 24827

## R. I. V.-vogne

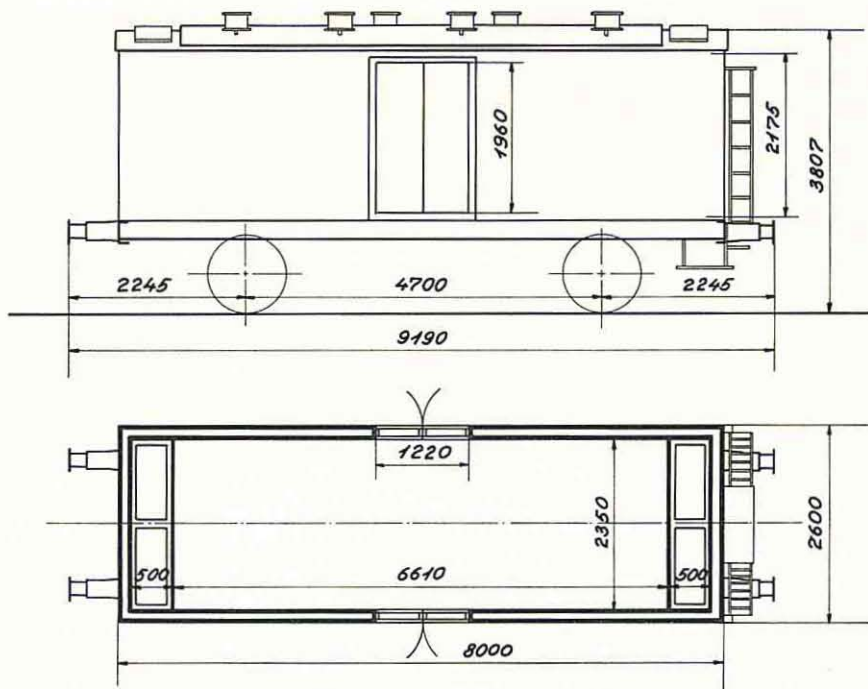

1931—1932 Scandia  
Ombygget 1953 København

Hvidmalede kølevogne forsynet med  
14 bærestænger og 112 kroge  
Cylinderpuffere  
Tyske slutsignalholdere  
8 stk. Flettner ventilatorer

Last 9500 kg  
Is 1000 kg  
Bundfl. 16,3 m<sup>2</sup>  
Tara ca. 15000 kg  
Trykluftbremse (G)  
Håndbremse  
Varmeledning

## 90 litra IKA nr. 25101-25190

R. I. V.

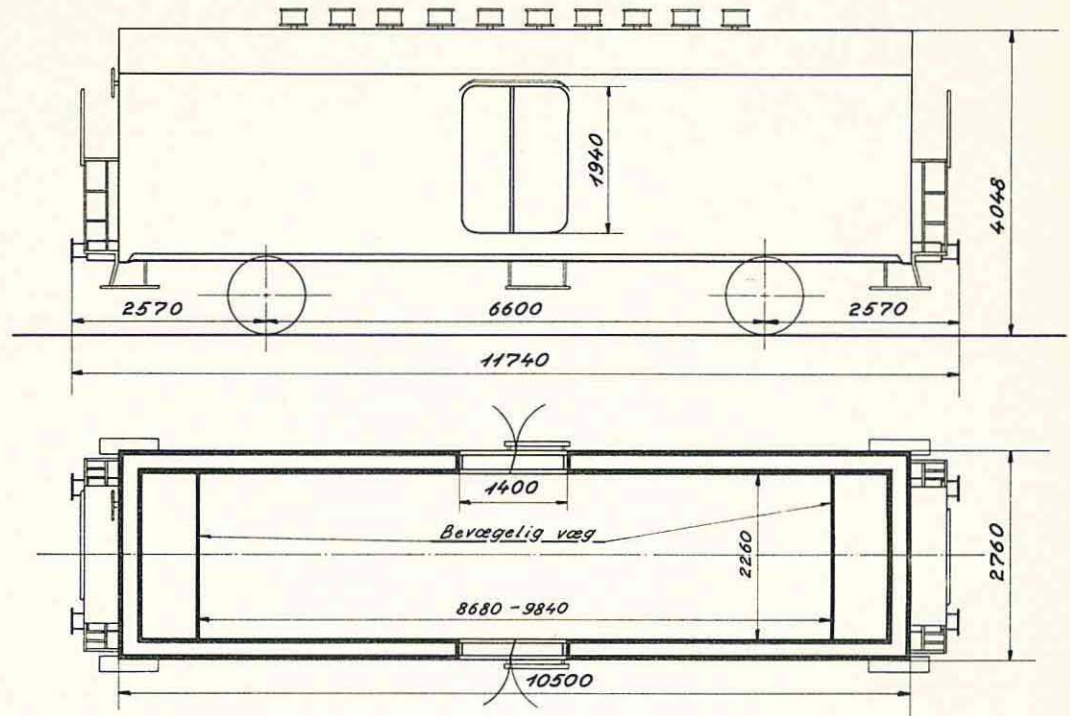

Scandia 1954

Hvidmalet kølevogn forsynet med 18  
 bærestænger og 252 bærekroge  
 Tryklufsbremse (G-P)  
 Rangerskruebremse  
 Ringfjederpuffere  
 Iskasser for kulsyreis 600 kg  
 Iskasser for vandis 2500 kg  
 10 Flettner ventilatorer  
 nr. 25101 varmeledning og elektr. varme

Last (incl. is) 17500 kg  
 Bundfl. maks. 21,5 m<sup>2</sup>  
 Tara ca. 16200 kg  
 nr. 25101 tara ca. 17600 kg





## 100 Litra IKT. Nr. 24562—24612, 24614—24662.

Transitvogne, se Side 2.

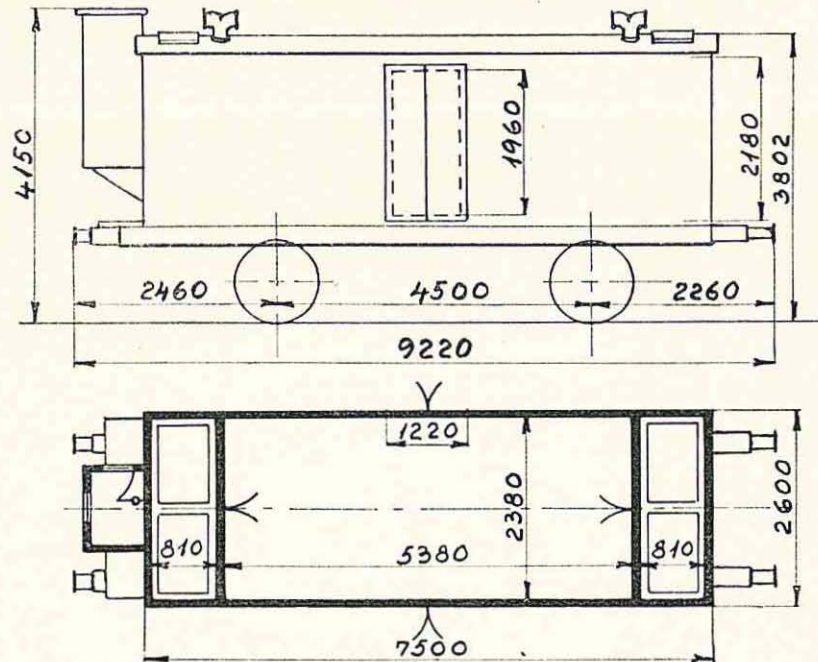

24562—24611. 1911—1912. Scandia.  
24612, 24614—24630. 1912. Zypen.  
24631—24662. 1913—1914. Scandia.

Hvidmalede Kølevogne  
forsynede med 13 Bærestænger  
og 104 Kroge.  
Cylinderpuffere.

Last 7500 kg.  
Is 2700 »  
Bundfl. med Is 12,6 m<sup>2</sup>.  
» uden » 15,2 »  
Tara ca. 15600 kg.  
Trykluftbremse (G & P).  
Skruebremse.  
Varmeledning.  
Tyske Slutsignalholdere.

Ombyggede 1938—1946 med Undtagelse af følgende, der endnu har Litra IKF:  
24563, 24570, 24573, 24574, 24579, 24582, 24583, 24585, 24587.

Efterhaanden fjernes Bremsesusene, og Vognene faar Rangierskruebremse.  
Iskasserne kan klappes sammen.

## 30 Litra IKH. Nr. 24801—24830.

Transitvogne, se Side 2.

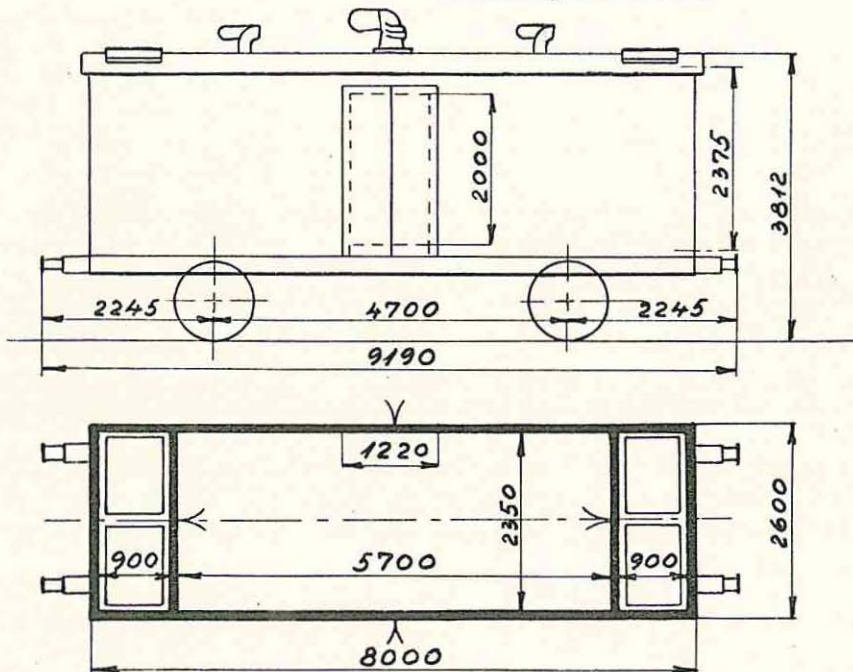

1931—1932. Scandia.

Hvidmalede Kølevogne  
forsynede med 13 Bærestænger  
og 104 Kroge.  
Cylinderpuffere.

Last 8000 kg.  
Is 2700 »  
Bundfl. 13,4 m<sup>2</sup>.  
Tara ca. 15300 kg.  
Trykluftbremse (G).  
Haandbremse.  
Varmeledning.  
Tyske Slutsignalholdere.

## 2 Litra IKS. Nr. 24901, 24902.

Transitvogne, se Side 2.

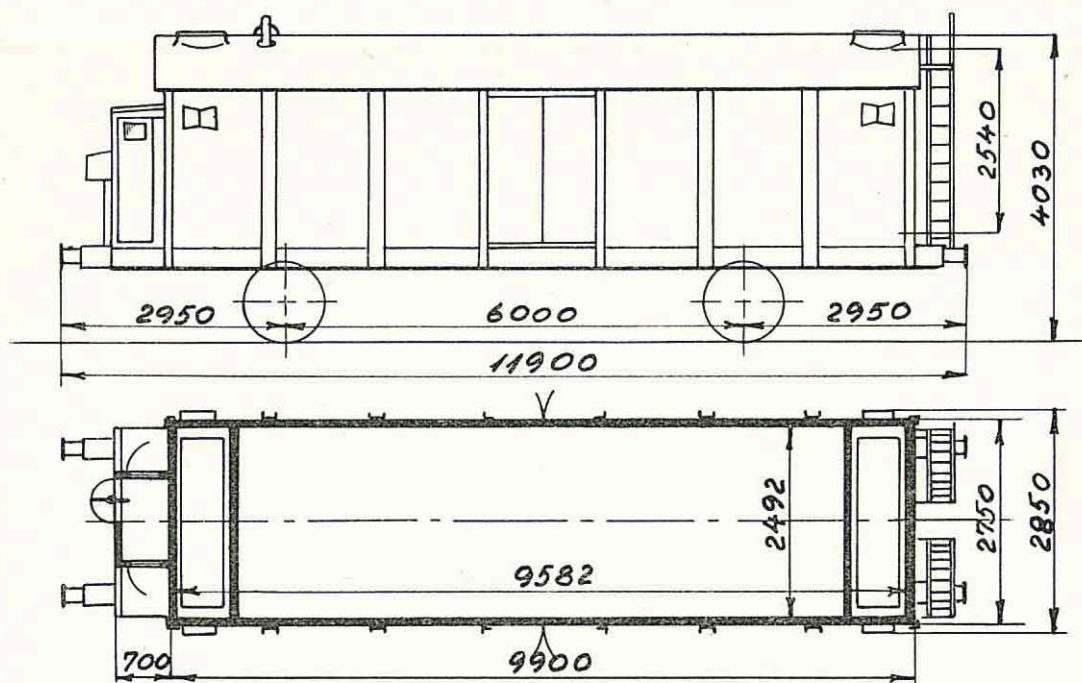

1926—1927. Wismar.

Hvidmalede Kølevogne  
 forsynede med 20 Bærestænger  
 og 200 Kroge samt med 40 faste Kroge  
 paa Sidevæggene.  
 Cylinderpuffere.

Last 12500 kg.  
 Is 3000 »  
 Bundfl. 23,8 m<sup>2</sup>.  
 Tara ca. 18200 kg.  
 Trykluffbremse.  
 Nødbremseindretning  
 for Trykluffbremsen.  
 Skruebremse.  
 Varmeledning.  
 Tyske Slutsignalholdere.

- Hks 215 0 800-215 0 849
- Hkrs 215 6 000-215 6 049

RIV

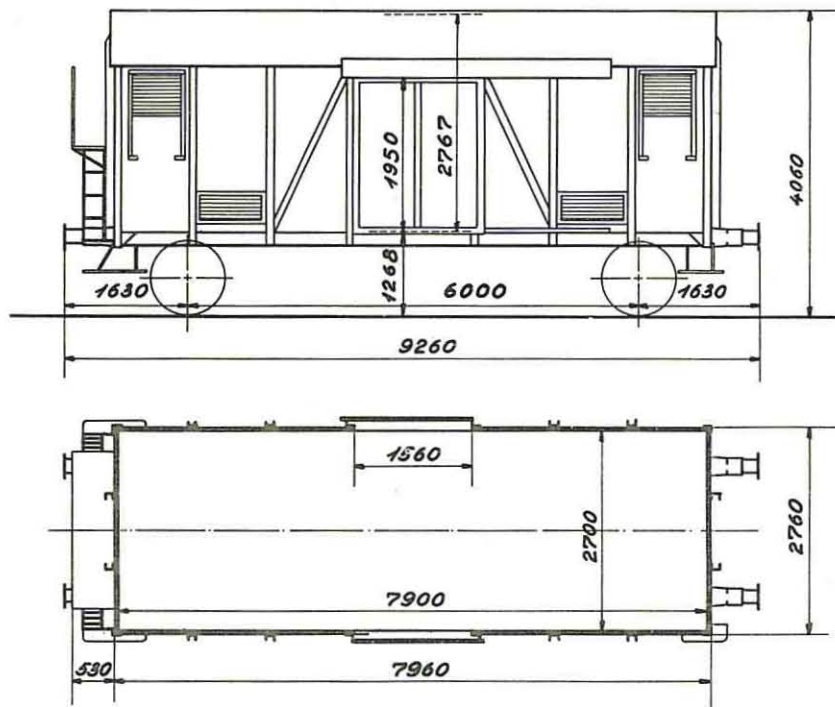

1946/47 Scania

Hvidmalet

Bundflade 21,3 m<sup>2</sup>

	A	B	C
	17,5 t		
S	17,5 t		





• Hks-u 215 0 000 - 215 0 099  
RIV

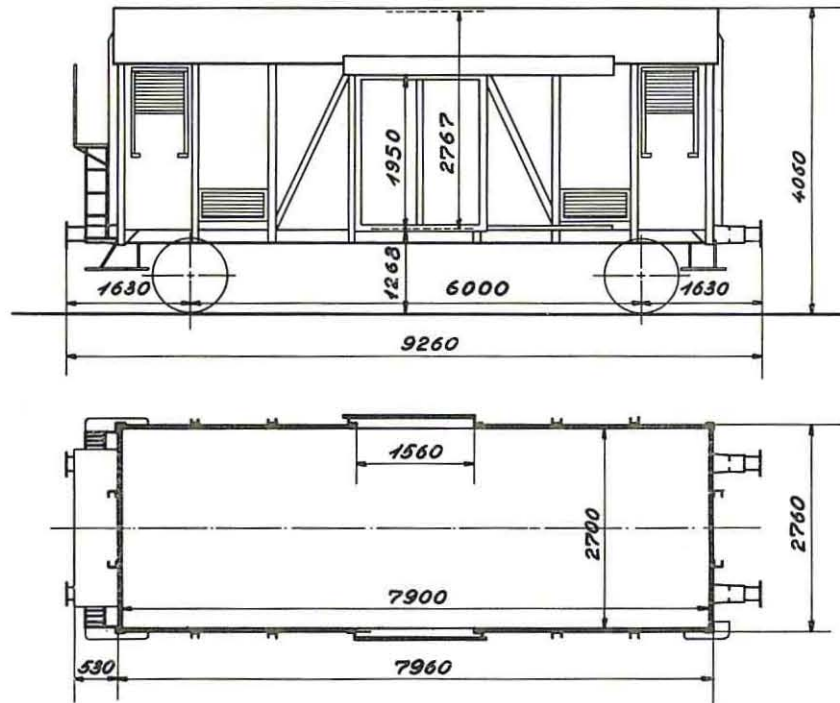

1942/46 Scandia

Hvidmalet kødvogn

Bundflade 21,3 m<sup>2</sup>

A	B	C
17,5 t		
S	17,5 t	



## . Hks-u 215 0 000 - 215 0 049

RIV

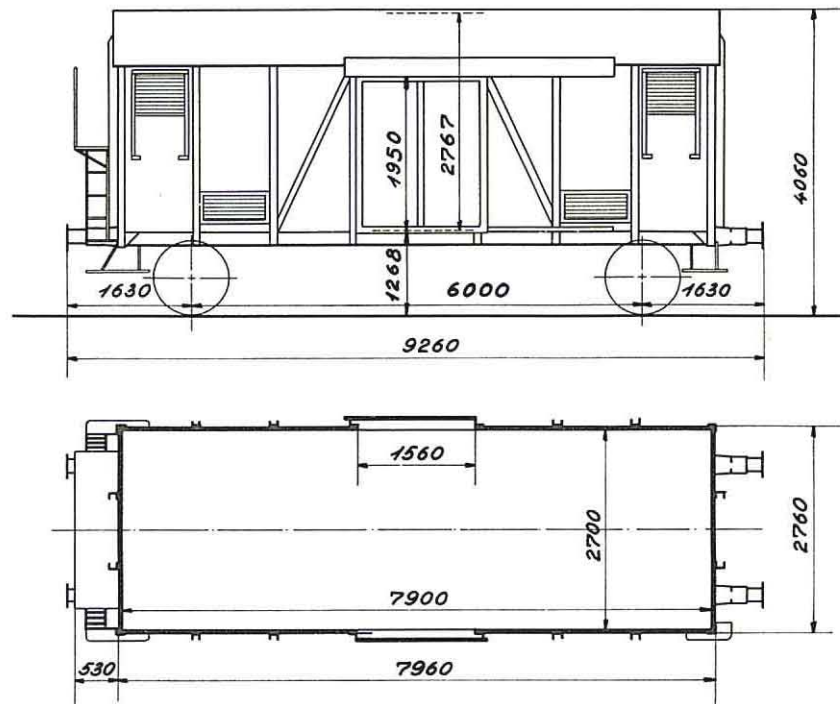

1942/46 Scania

Hvidmalet kødvogn

Bundflade 21,3 m<sup>2</sup>

	A	B	C
	17,5 t		
S	17,5 t		



## 18. Litra IKS. Nr. 24903—24920.

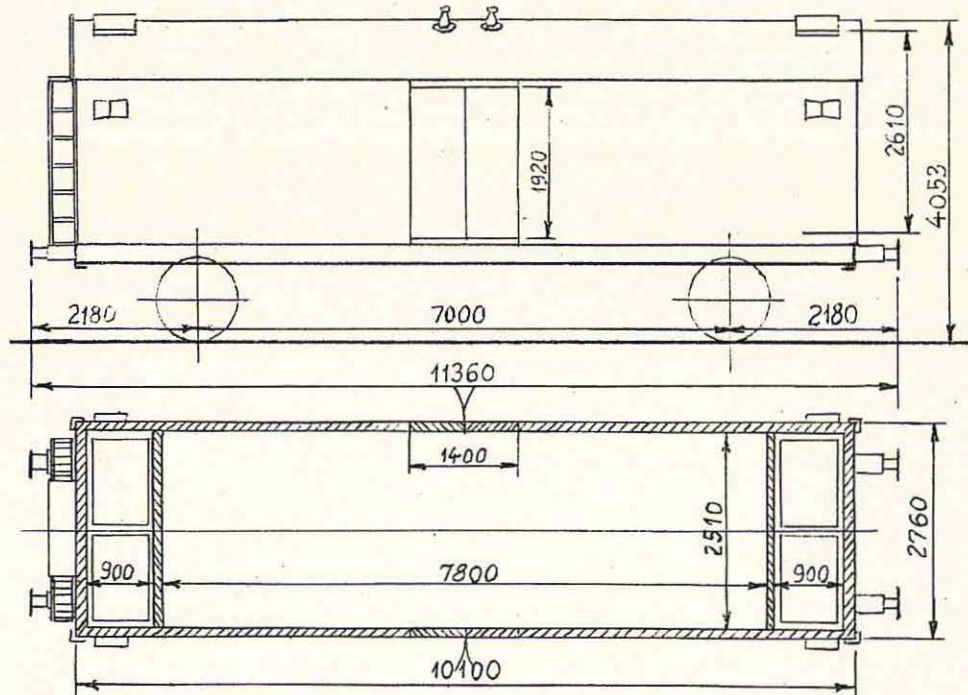

1941. Scandia.

Hvidmalede Kølevogne forsynede  
med 18 Bærestænger og 162 Kroge  
samt med 38 faste Kroge  
paa Sidevæggene.  
Cylinderpuffere.

Last 12500 kg.  
Is . 3000 „  
Bundfl. 19,6 m<sup>2</sup>.  
Tara ca. 16100 kg.  
Vakuumledning.  
Trykluftbremse (G. & P.)  
Haandbremse.  
Varmeledning.

## 4. Litra IM. Nr. 20314-20317.

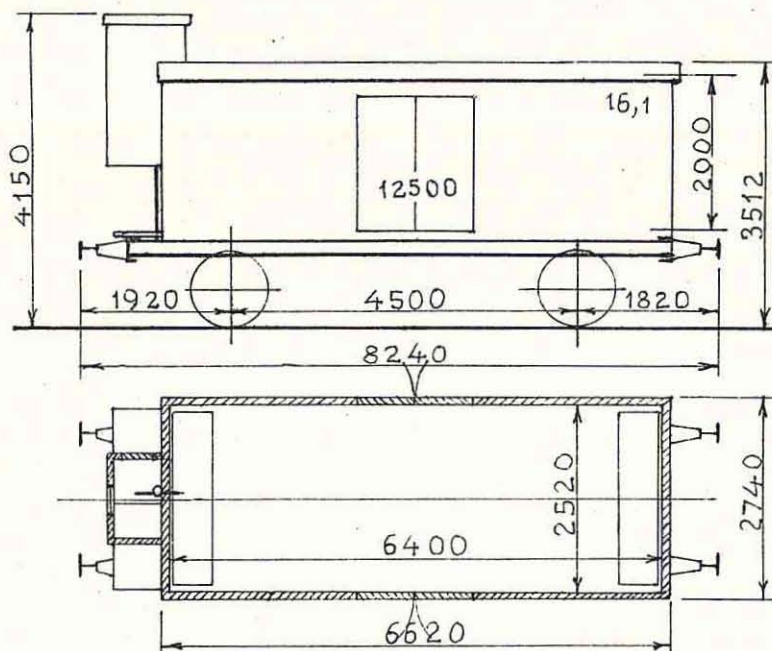

1916.Scandia.

Hvidmalede Kølevogne  
paamalede „Mælkevogn“.

Last 12500 kg.  
Is 600 „  
Bundfl. 16,1 m<sup>2</sup>.  
Tara ca. 11000 kg.  
Vakuumbremse.  
Trykluftbremse.  
Skruebremse.  
Varmeledning.



## 1. Litra IR. Nr. 24460.

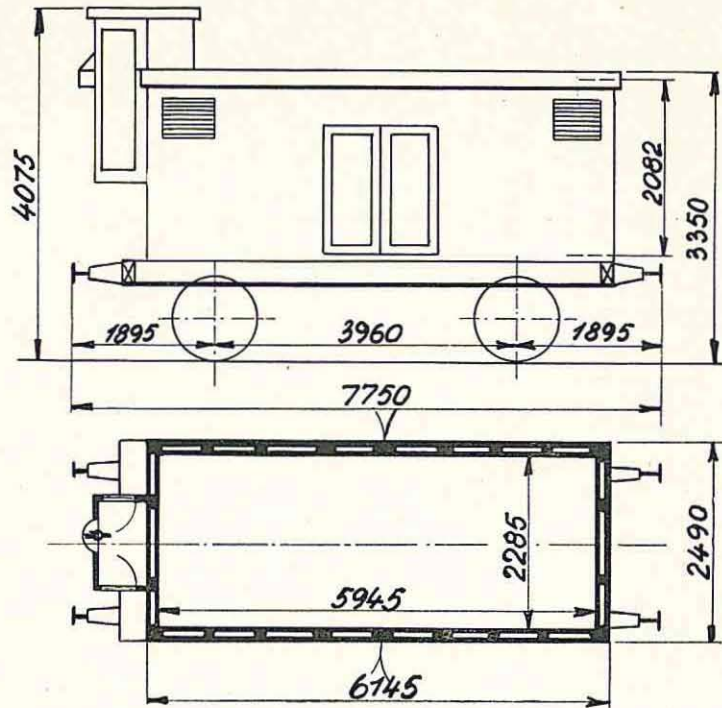

1885. Breslau.

Hvidmalet.

Last 10000 kg.  
 Bundfl. 13,6 m<sup>2</sup>.  
 Tara ca. 7500 kg.  
 Skruebremse.  
 Trykluftledning.

Bremsehus og Skruebremse fjernes og Vognen faar Haandbremse.

46. Litra Is. Nr. 24732—24780. \*)

1. » ISO. » 24731.

Transitvogne, se Side 2.

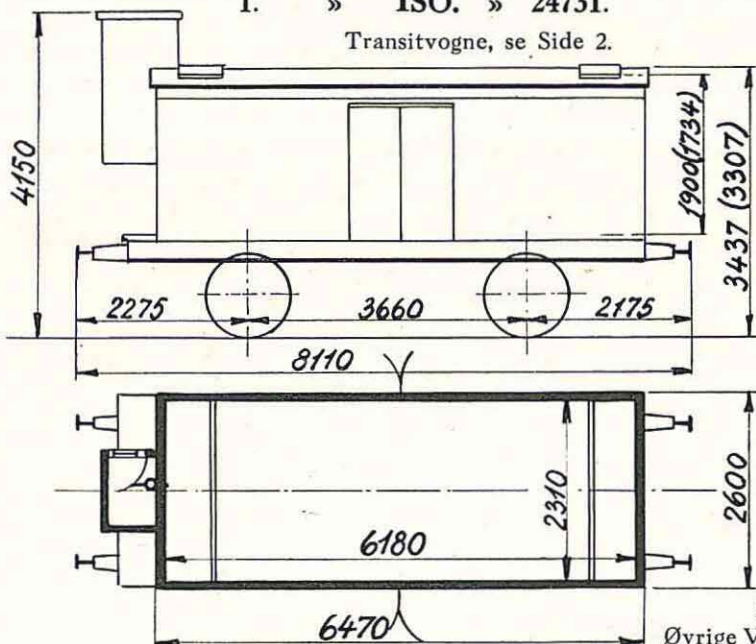

\*) Udrangerede er Nr.:  
24741, 24768, 24769.

24731—24740. 1887. Michigan.  
24742—24780. 1888. Scandia.

Maalene i ( ) gælder for Nr. 24731—24740.  
Hvidmalede Kølevogne.

ISO-Vognen er forsynet med opklappelige  
Hylder og skal fortrinsvis benyttes til  
Ostetransporter.

Efterhaanden fjernes Bremselusene, og  
Skruebremserne indrettes til Betjening  
fra Platformene (Rangerskruebremse).

24780. Last 9500 kg.  
Øvrige Vogne. » 10000 »

Is 500 »  
Bundfl. 14,5 m<sup>2</sup>.  
Tara ca. 10800 kg.

24780. » » 12700 »

24732—24780. { Vakuumbremse.  
Nødbremseindretning.

24780. Trykluftbremse (G).

Øvrige Vogne. Trykluftledning.  
Skruebremse.

Tyske Slutsignalholdere.

20. Litra Is. Nr. 24781—24800.

Transitvogne, se Side 2.

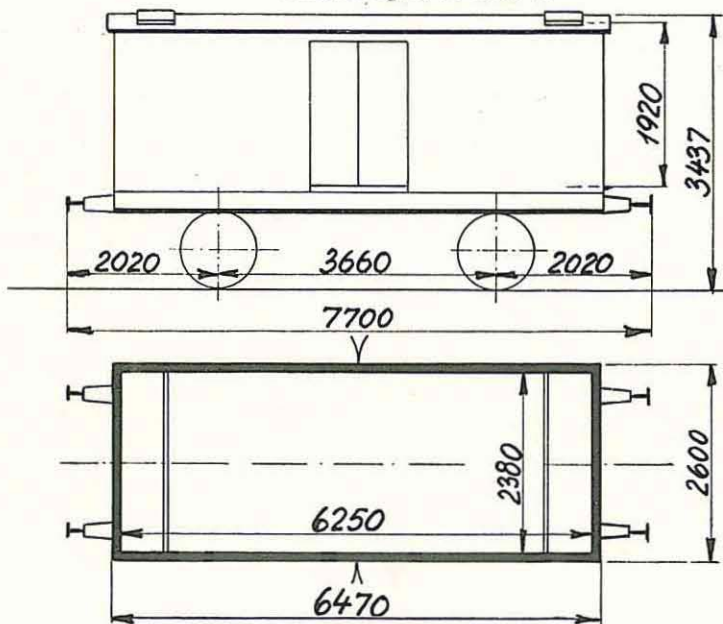

Last 10000 kg.  
Is 500 »  
Bundfl. 14,5 m<sup>2</sup>.  
Tara ca. 8800 kg.  
Vakuumledning.  
Trykluftledning.  
Haandbremse.  
Tyske Slutsignalholdere.

1895. Herbrand.

Hvidmalede Kølevogne.

Hks-v 215 0 500 - 215 0 669  
RIV

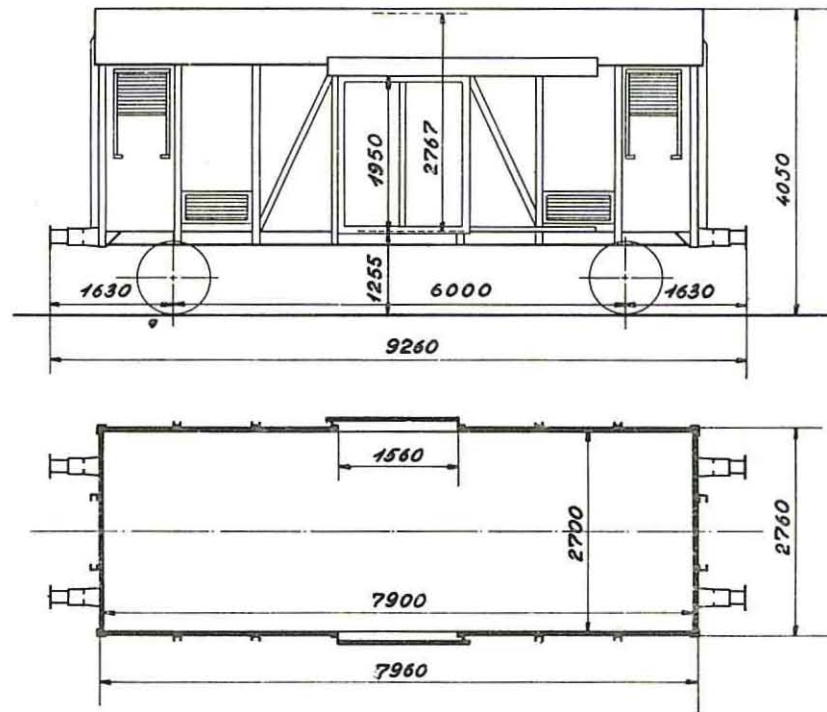

1941 Scandia

Hvidmalet ægvogn

Bundflade 21,3 m<sup>2</sup>

A	B	C
17,5 t		
S	17,5 t	



. Hks-v 215 0 620-215 0 669  
RIV

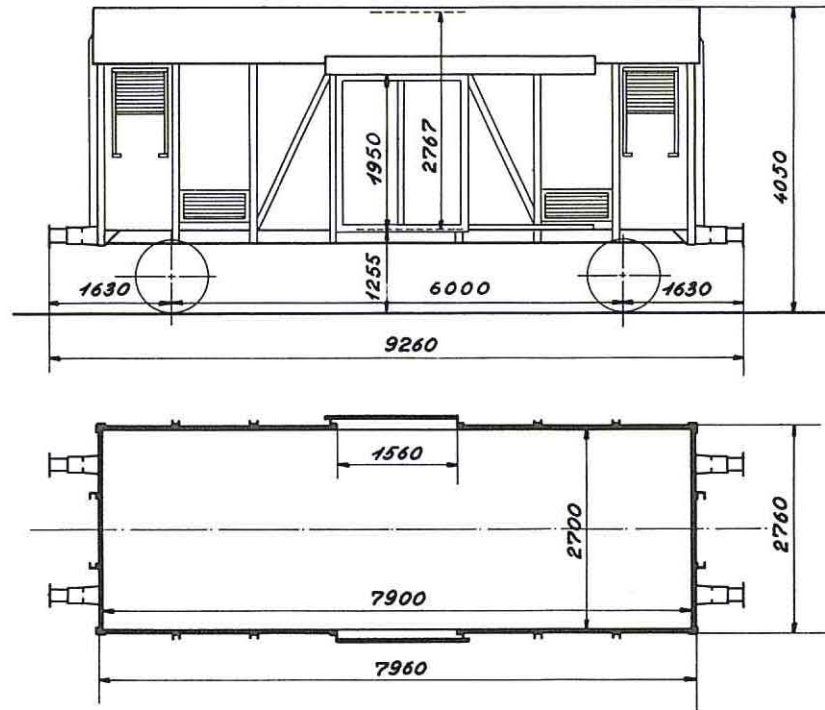

1941 Scania

Hvidmalet ægvogn

Bundflade 21,3 m<sup>2</sup>

	A	B	C
	17,5 t		
S	17,5 t		



• Hks-v 215 0 700 - 215 0 749

RIV

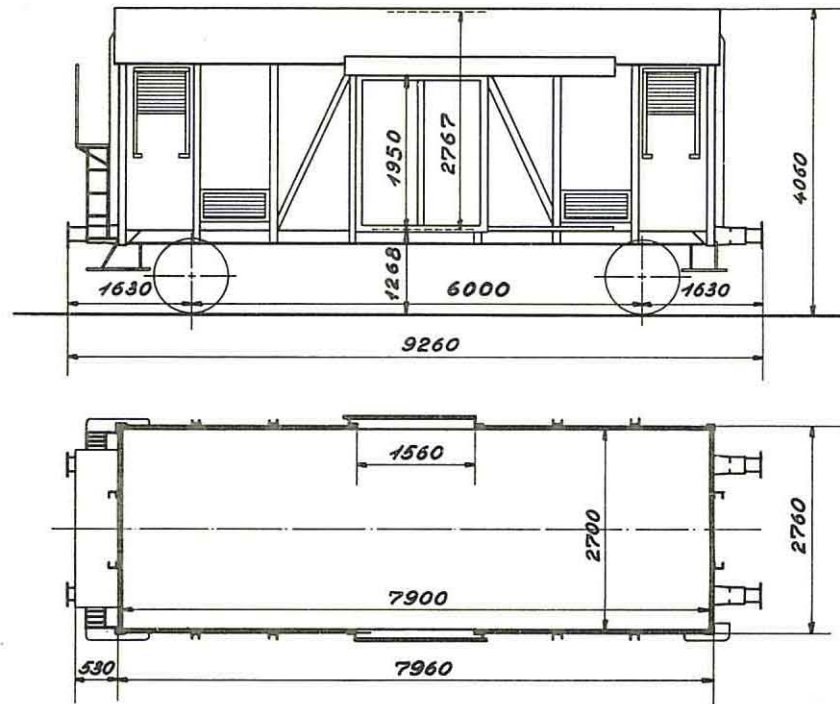

1950 Scandia

Hvidmalet ægvogn

Bundflade 21,3 m<sup>2</sup>

	A	B	C
	17,5 t		
S	17,5 t		





### 4 Litra IT nr. 25002, 25006, 25007, 25010

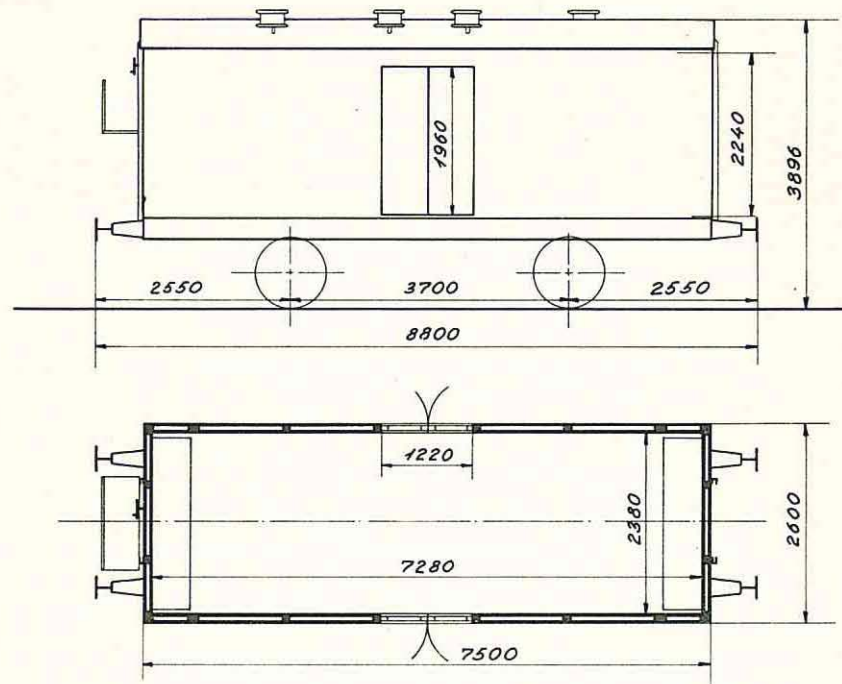

1920. Görlitz  
ombygget 1954 København

Hvidmalet kølevogn.  
6 stk. Flettner ventilatorer

Last (incl. is) 12500 kg  
Is 600 kg  
Bundflade 17,6 m<sup>2</sup>  
Tara ca. 11000 kg  
Tryklufsledning  
Rangerskruebremse



10 Litra IT. Nr. 25001—25010.

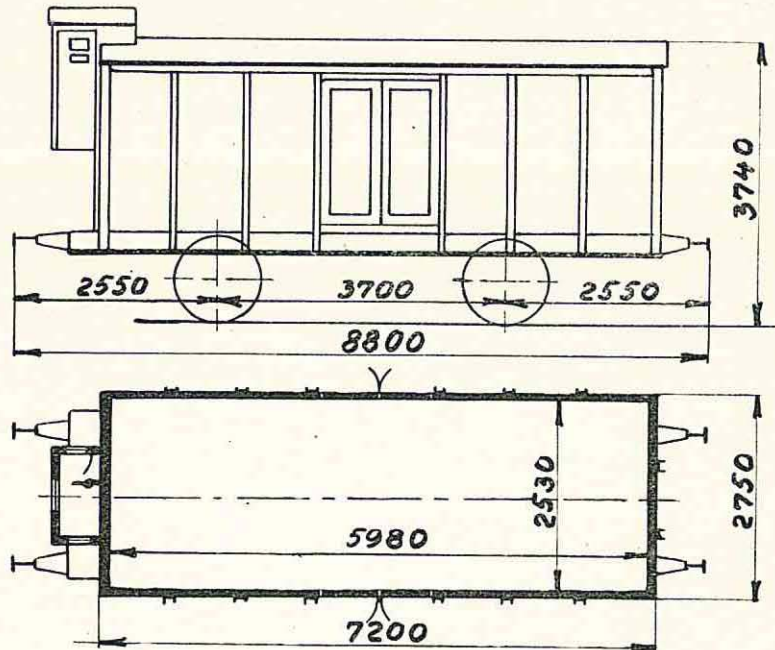

1920. Görlitz.

Hvidmalede.

Last 12500 kg.  
 Bundfl. 17,6 m<sup>2</sup>.  
 Tara ca. 11200 kg.  
 Trykluftledning.  
 Skruebremse.  
 Tyske Slutsignalholdere.

14 Litra IV. Nr. 24481—24494.

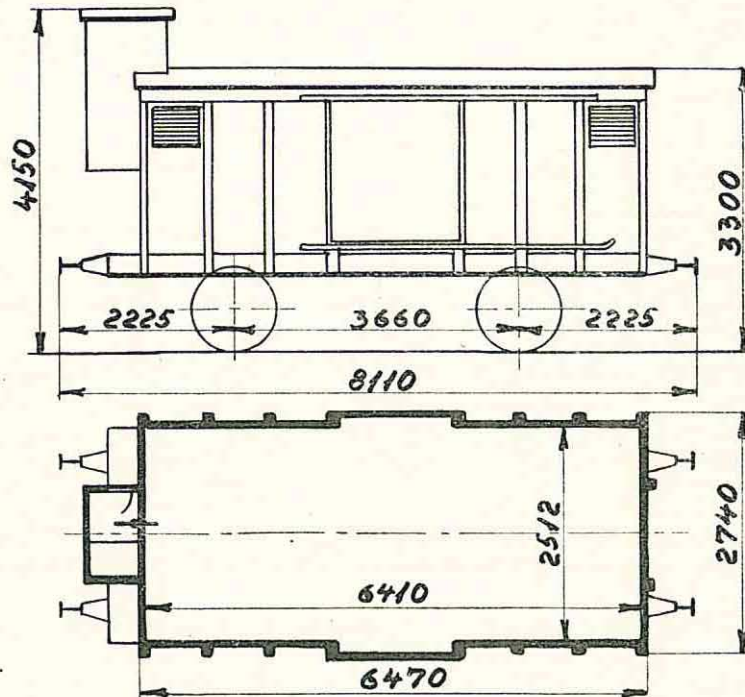

1890. Scandia.

Hvidmalede.

Last 12500 kg.  
 Bundfl. 16,1 m<sup>2</sup>.  
 Tara ca. 7900 kg.  
 Trykluftledning.  
 Skruebremse.

Efterhaanden fjernes Bremschusene, og Vognene faar Rangerskruebremse.

## 21 Litra IV. Nr. 20215—20235.

173 „ IVK. » 20091, 20092, 20093, 20094, 20095, 20096, 20097, 20098, 20099, 20100, 20101, 20102, 20103, 20104, 20105, 20106, 20107, 20108, 20109, 20110, 20112, 20113, 20114, 20115, 20116, 20117, 20118, 20119, 20120, 20121, 20122, 20123, 20124, 20125, 20126, 20127, 20128, 20129, 20130, 20131, 20132, 20133, 20134, 20135, 20136, 20137, 20138, 20139, 20140, 20141, 20142, 20143, 20144, 20145, 20146, 20147, 20148, 20149, 20150, 20151, 20152, 20154, 20155, 20156, 20157, 20158, 20159, 20160, 20161, 20162, 20163, 20164, 20165, 20166, 20167, 20168, 20169, 20170, 20171, 20172, 20173, 20174, 20175, 20176, 20177, 20178, 20179, 20180, 20181, 20182, 20183, 20184, 20185, 20186, 20187, 20188, 20190, 20191, 20192, 20194, 20195, 20196, 20197, 20198, 20199, 20200, 20201, 20202, 20203, 20204, 20205, 20206, 20207, 20208, 20209, 20210, 20211, 20212, 20213, 20214, 20261, 20262, 20263, 20264, 20265, 20266, 20267, 20268, 20269, 20270, 20271, 20272, 20273, 20274, 20275, 20276, 20277, 20278, 20279, 20280, 20281, 20282, 20283, 20284, 20285, 20286, 20287, 20288, 20289, 20290, 20291, 20292, 20293, 20294, 20295, 20296, 20297, 20298, 20299, 20300, 20301, 20302, 20303, 20304, 20305, 20306, 20307, 20308, 20309, 20310, 20311, 20312, 20313.

## 4 Litra IVO. Nr. 20038, 20058, 20059, 20060.

Litra IVK og Ivo Transitvogne, se Side 2.

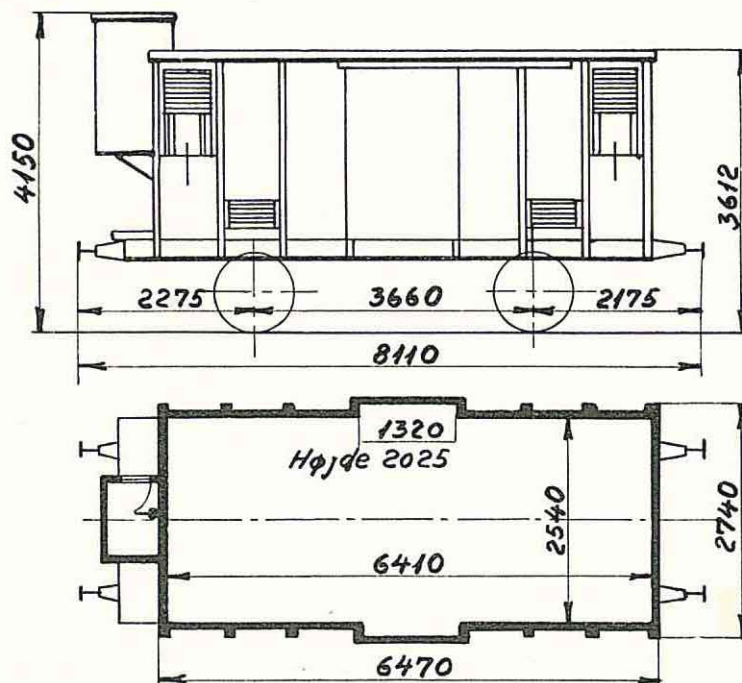

Litra Ivo og Litra Ivk

Nr. 20091—20101. 1900. Scandia.  
20102—20120. 1900. Kelsterbach.  
20121—20151. 1901. »  
20152—20235, 20261. 1901. Scandia.  
20262—20311. 1902. »  
20312, 20313. 1903. »

Hvidmalede.

Ivk-Vognene er forsynede med 14 Bærerør og 112 Kroge og skal fortrinsvis benyttes til Kødtransport.

Ivo-Vognene er forsynede med opklappelige Hylder og skal fortrinsvis benyttes til Oste-transport.

Efterhaanden fjernes Bremsesusene, og Vognene faar Ranger-skruebremse.

Last 12500 kg.  
Bundfl. 16,3 m<sup>2</sup>.

20151—20235:  
Tara ca. 8700 kg.  
Øvrige Vogne:

Tara ca. 9500 kg.  
20261—20313. Trykluft-  
bremse (G & P).

Øvrige Vogne Trykluft-  
ledning.  
Skruebremse.  
Ivk. Varmeledning.  
Ivk. og Ivo. Tyske Slut-  
signalholdere.



. Hs 210 0 000-210 0 199  
RIV

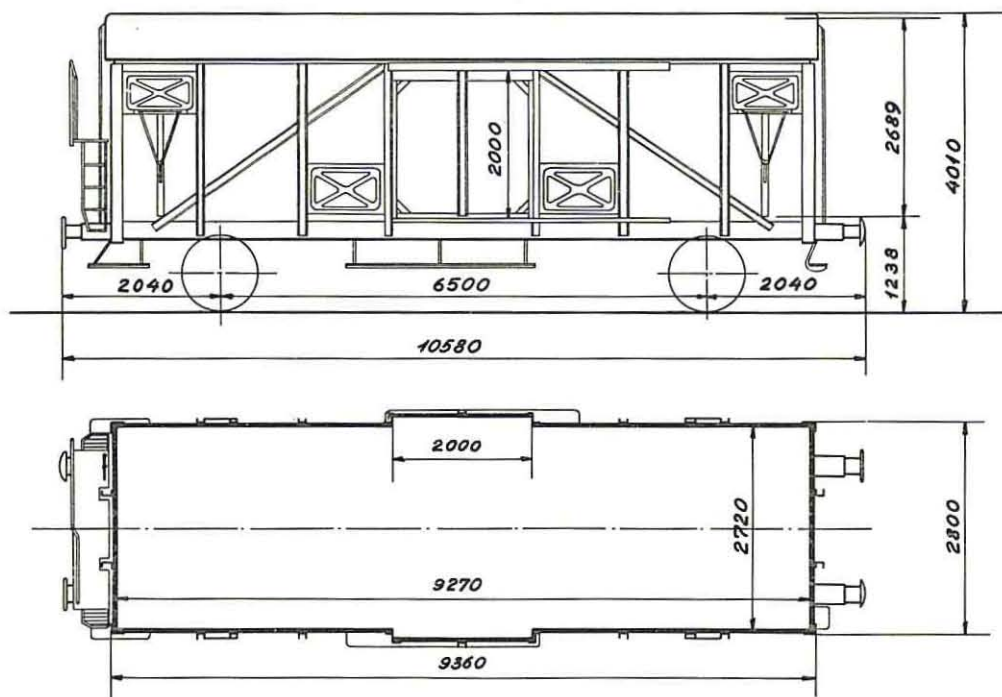

1958/59 Scandia

Hvidmalet

Bundflade 25,2 m<sup>2</sup>

	A	B	C
	19,5 t	21,0 t	
S	19,5 t	20,0 t	





## 1 Litra IV. Nr. 24459.

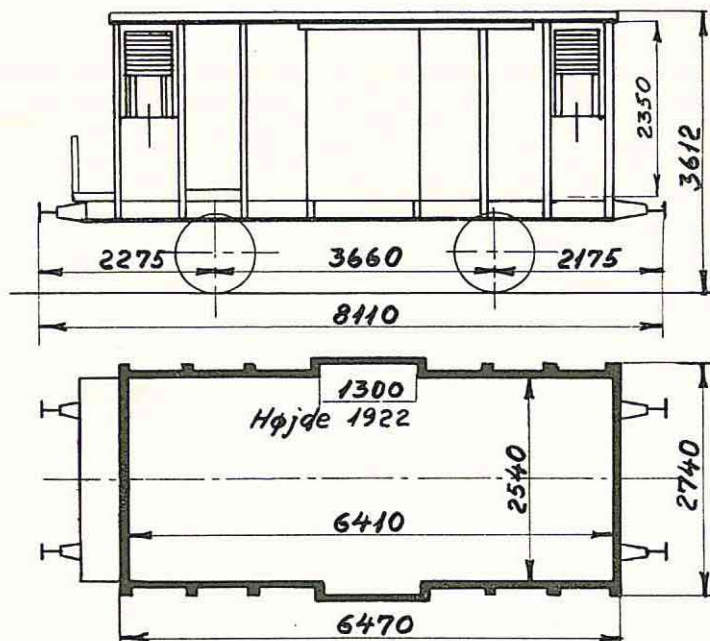

1901. Scandia.  
Ombygget 1937 og 1946. København.

Hvidmalet.

Last 12500 kg.  
Bundfl. 16,3 m<sup>2</sup>.  
Tara ca. 8300 kg  
Trykluftledning.  
Rangerskruebremse.



•Hs 210 0 096, 210 0 131, 210 0 153, 210 0 153.

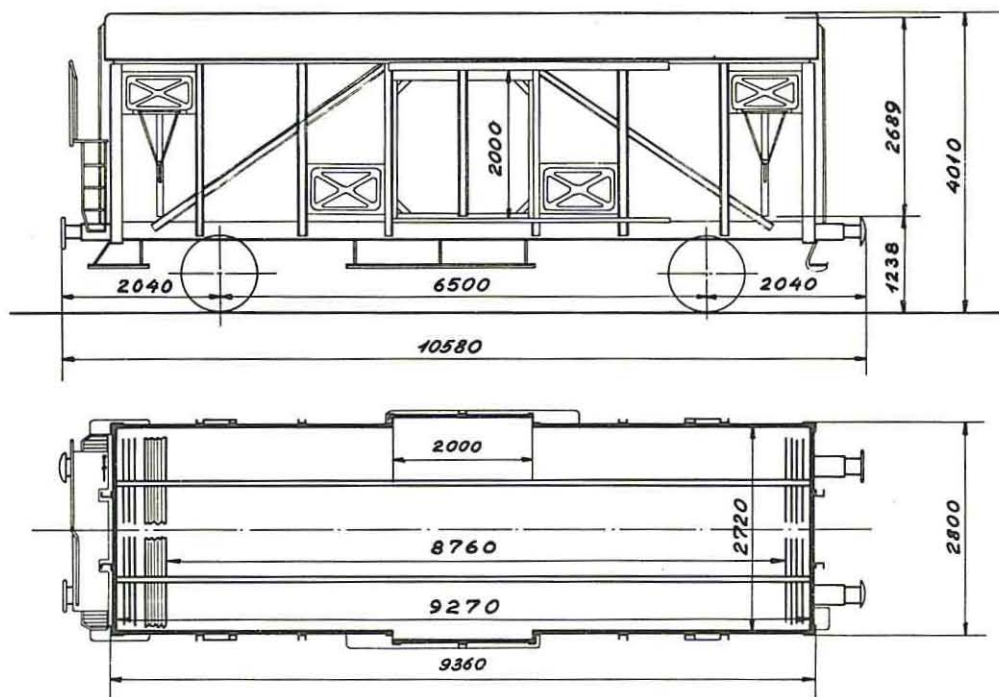

Scandia 1959

Hvidmalet

Bundflade 23,8 m<sup>2</sup>

	A	B	C
	18,5t	20,0t	
S	18,5t	19,0t	



## 25. Litra IVM. Nr. 20236-20260.

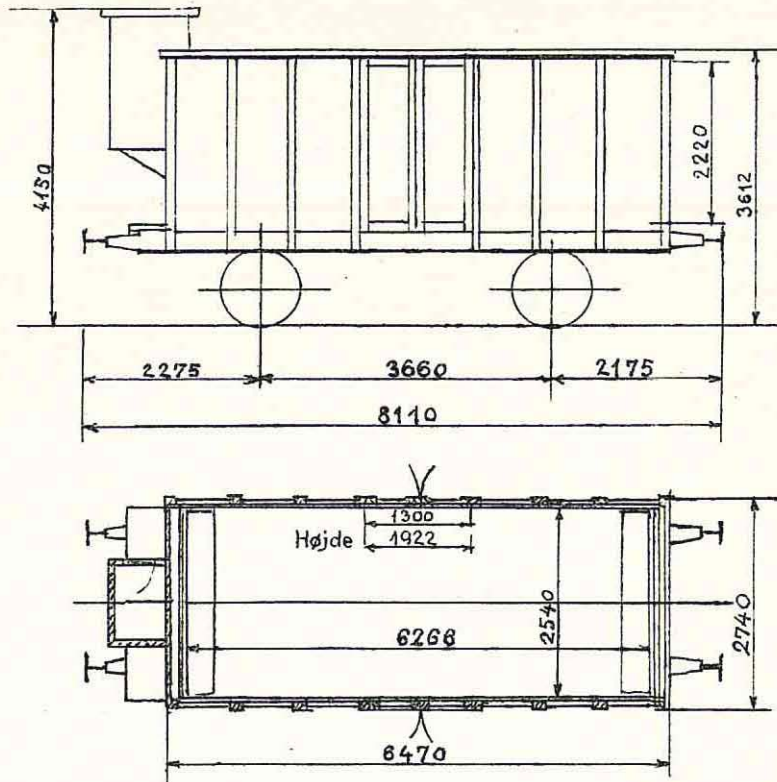

1901.Scandia.  
Ombyggede 1937.København.

Hvidmalede Kølevogne.  
Regler for Benyttelse i Ordre J 233.  
Paamalede: „Mælkevogn“.

Last 12500 kg.  
Is 300 „  
Bundfl. 16,0 m<sup>2</sup>.  
Tara ca. 9500 kg.  
Vakuumbremse.  
Nødbremseindretning.  
Skrubremse.  
Varmeledning.

## 5. Litra QA. Nr. 2804, 2881, 2911, 2970, 3018.

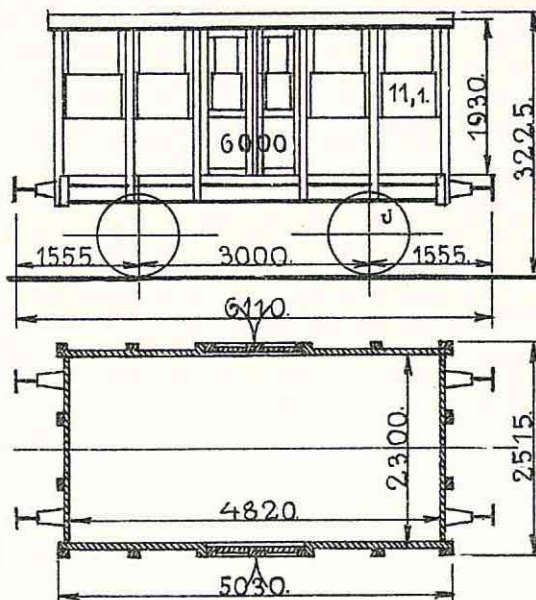

2804.1865.	Randers.	Kreaturbindinge i Side- og Endevæggene.	Last 6000 kg.
2881—2911.	1868.	„ Ringe til 2 Gittere.	Bundfl. 11,1 m <sup>2</sup> .
2970.1871.	„	2881—2970.Dobbelte Fløjdøre samt faste	Tara ca. 5300 kg.
3018.1872.	„	Gittere i begge Endevægge.	Haandbremse.
		Militærtransp.: 40 M. el. 8 H.	

2804 bruges kun til lokale Transporter paa Vejle Station.

2881 „ „ „ „ „ mellem Esbjerg Station og Havn.

2911 „ „ „ Opbevaring af løse Maskindele paa Færgerne i Frihavnen.

3018 „ „ af Maskintjenesten paa Odense Station og Havn.

2970 „ „ til Opbevaring af løse Maskindele paa Færgerne i Korsør.

## Litra IB

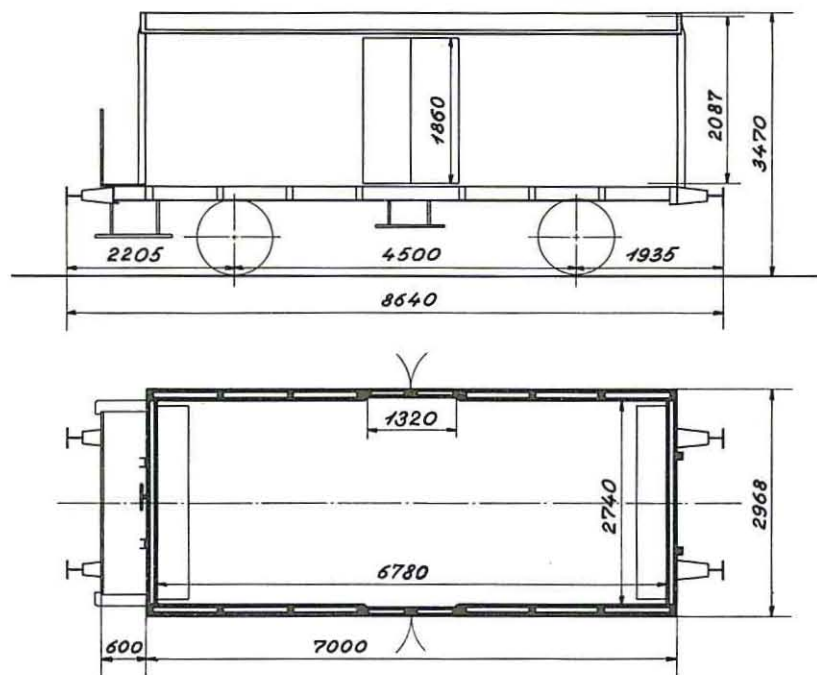
Bundflade 14,5-18,6 m<sup>2</sup>

	A	B	C
	15,5 t	15,5 t	
S	14,0 t		



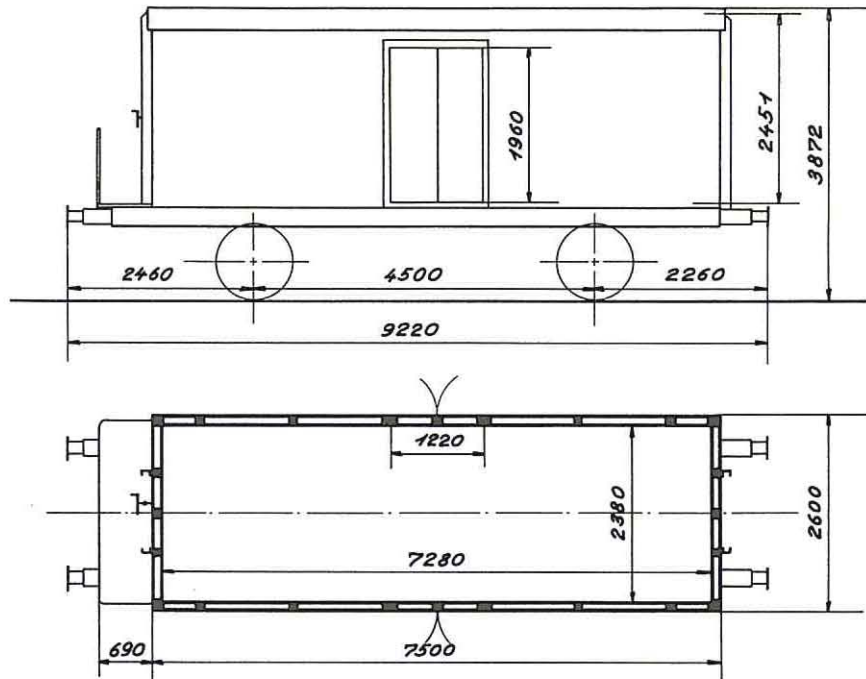

## Litra If

Bundflade 17,3 m<sup>2</sup>

A	B	C
14,0 t		14,0 t



# Litra Ig

## Litra Igk

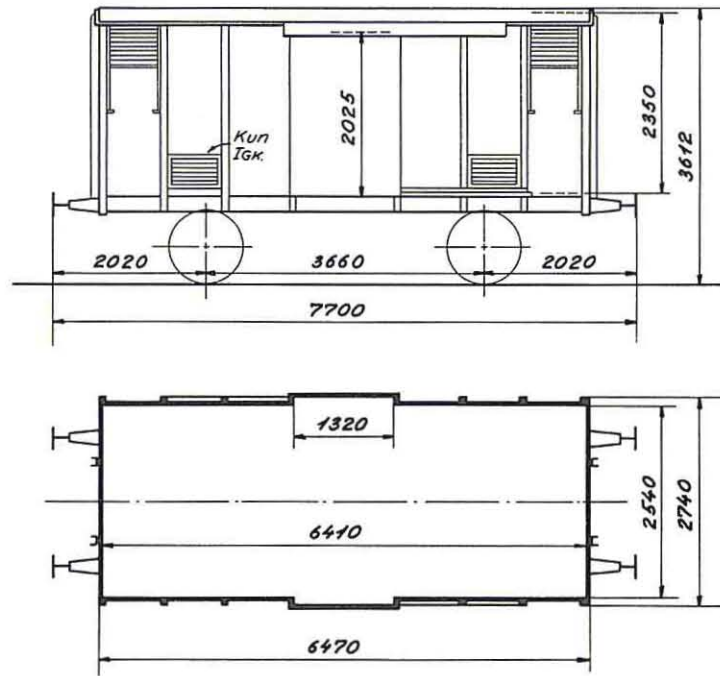

Bundflade 16,3 m<sup>2</sup>

A	B	C
13,0 t		13,0 t



## • Iblps 805 3 000-805 3 099

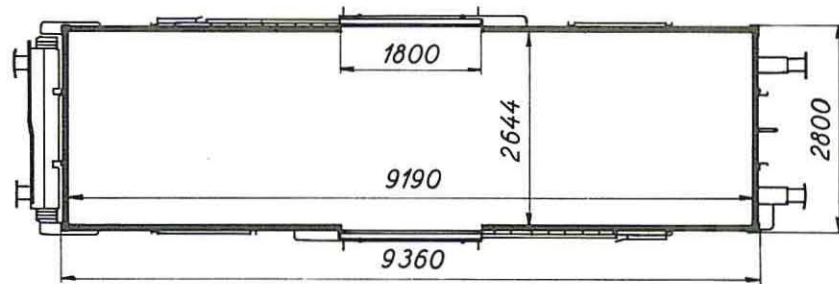
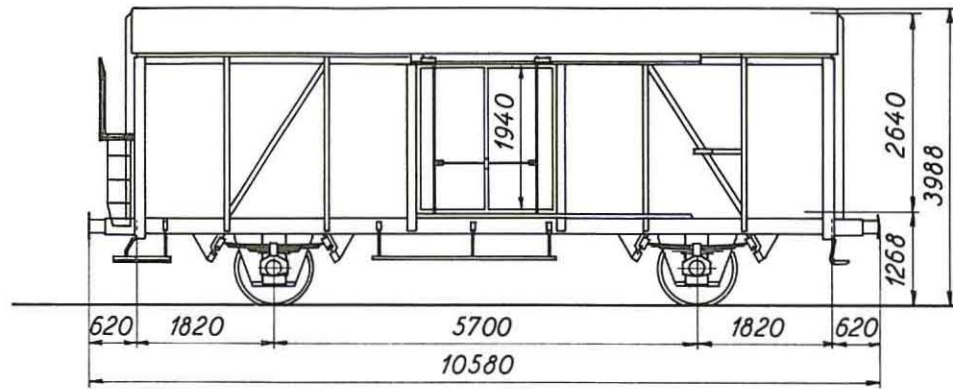

1954/56 Scandia

Brunmalet

Bundflade 24,3 m<sup>2</sup>

	A	B	C
	19,5 t	21,0 t	
S	19,5 t	21,0 t	



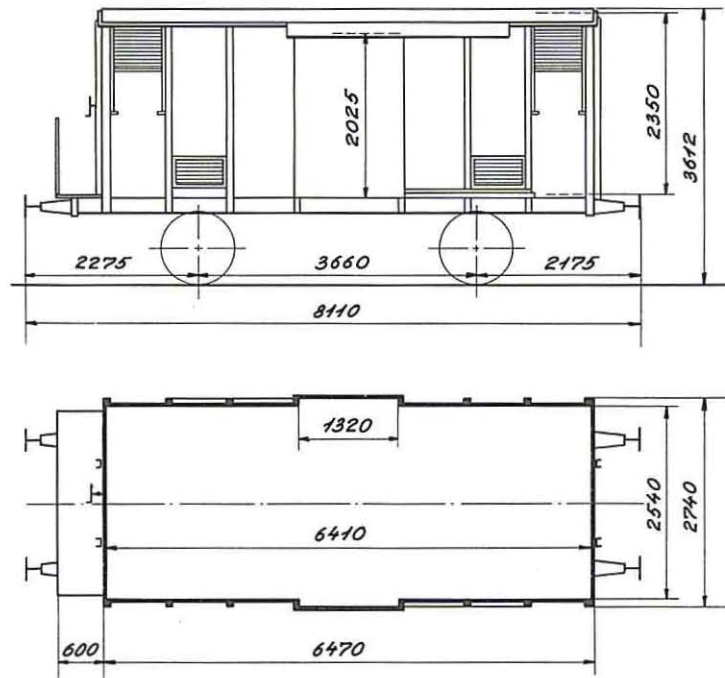

## Litra IGK

Bundflade 16,3 m<sup>2</sup>

A	B	C
13,0 t		13,0 t



# Litra IKA

RIV  
INTERFRIGO

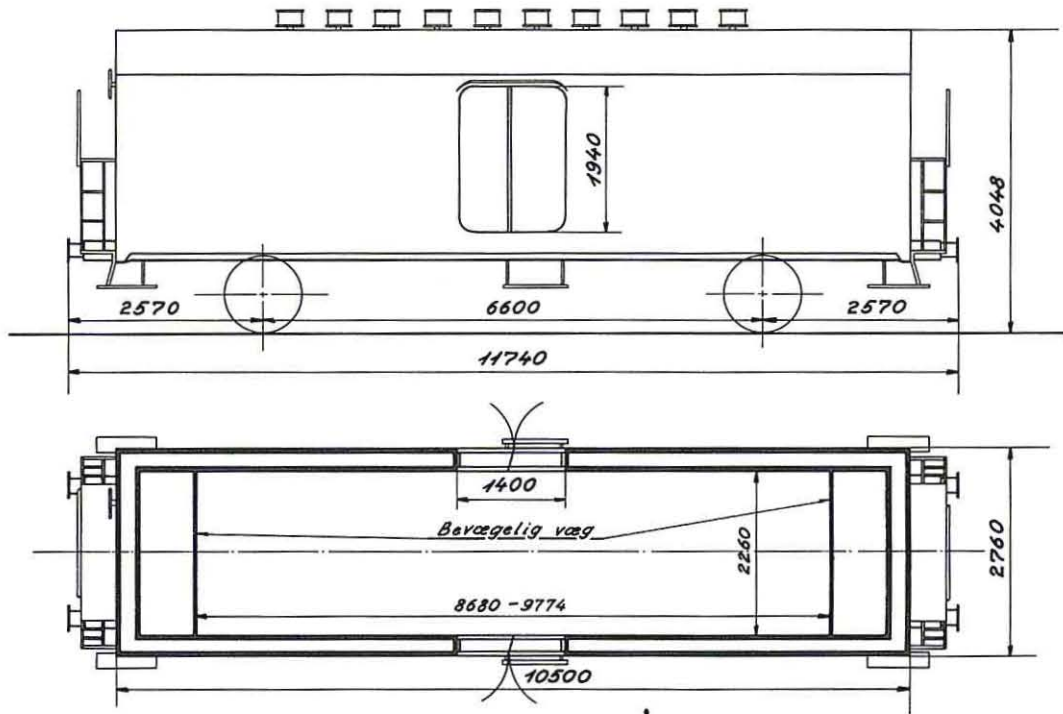

Bundflade maks. 22,1 m<sup>2</sup>

	A	B	C
	15,5 t	18,0 t	
S	15,5 t	17,5 t	



• lcs 807 7 101-807 7 189

RIV  
INTERFRIGO

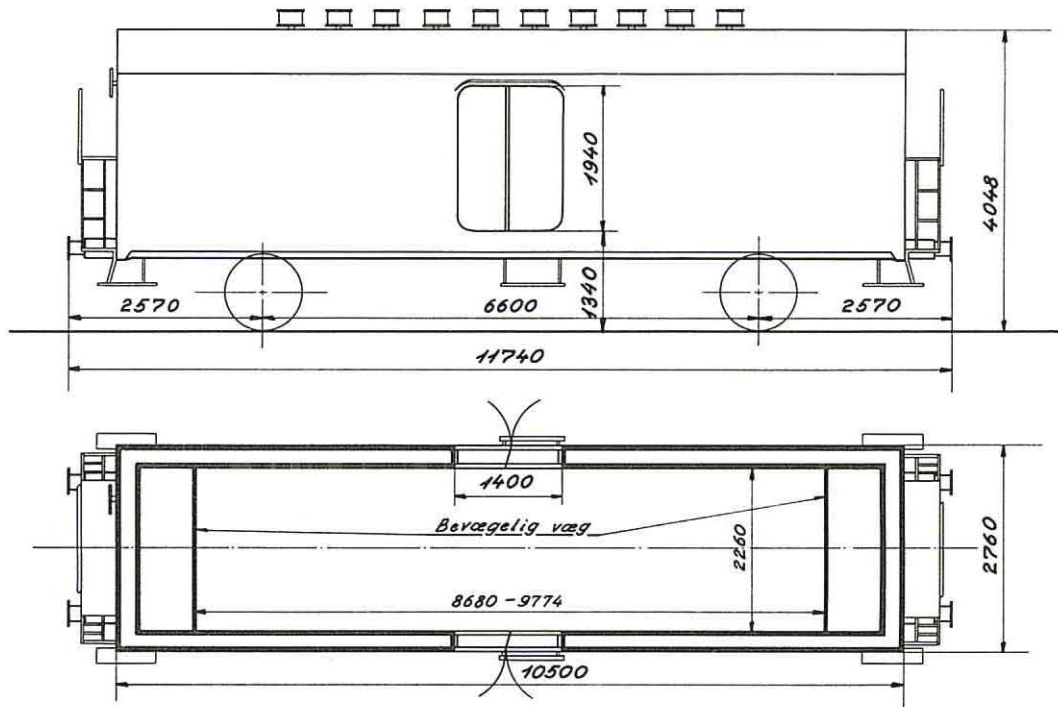

1953/54 Scandia

Hvidmalet kølevogn

Bundflade 22,1 m<sup>2</sup>

	A	B	C
	15,5 t	18,0 t	
S	15,5 t	17,5 t	

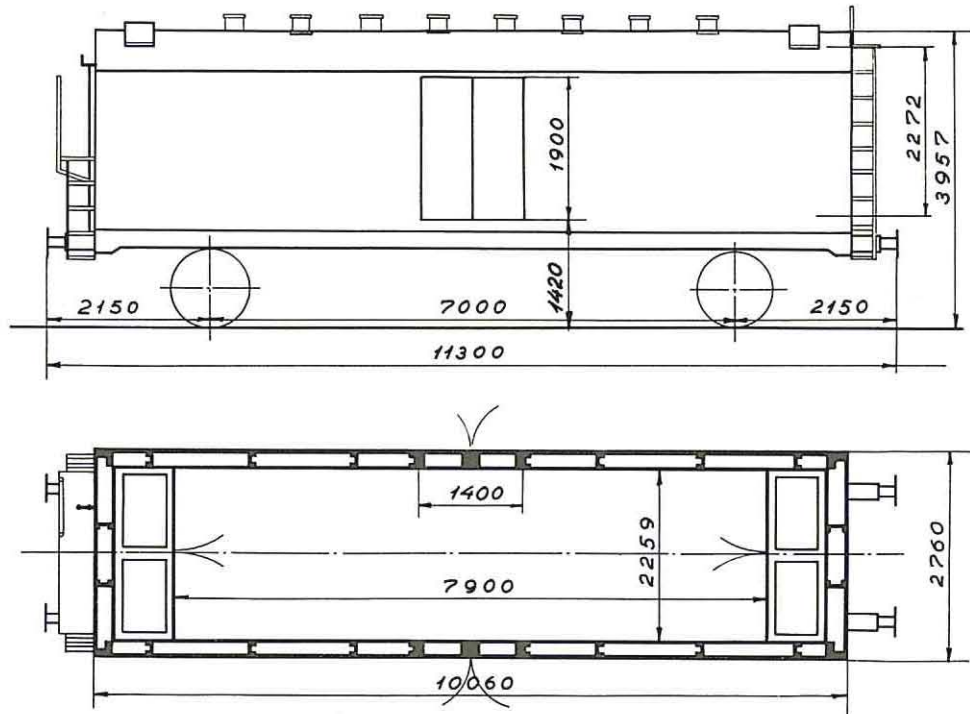

## • Icmos 806 7 000

RIV  
INTERFRIGO

1950 Scandia

Hvidmalet kølevogn

Bundflade 17,8 m<sup>2</sup>

	A	B	C
	13,0 t	17,0 t	19,0 t
S	13,0 t	17,0 t	



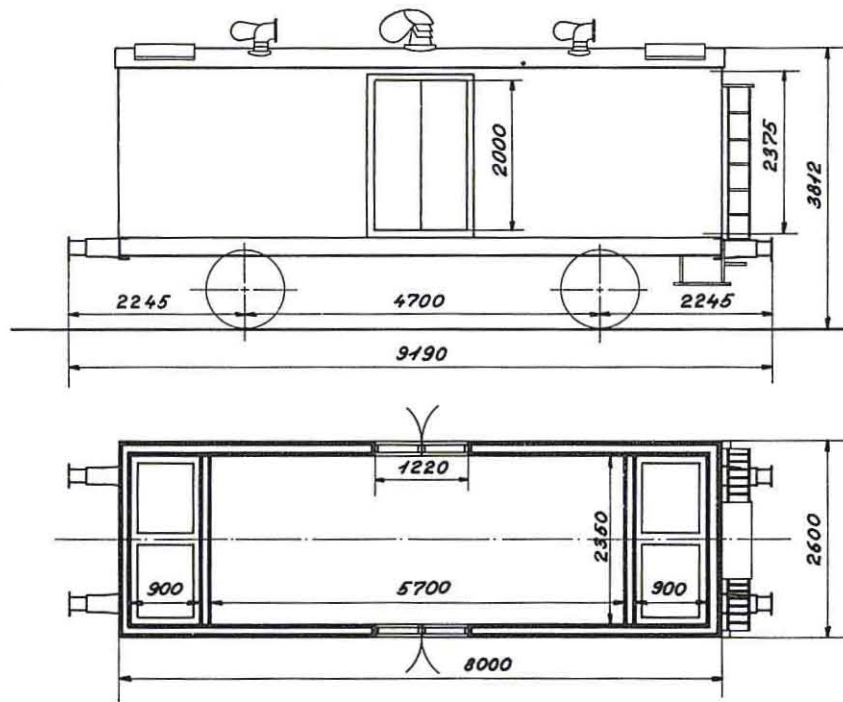

## Litra ІКН

Bundflade 13,4 m<sup>2</sup>

A	B	C
11,0 t		11,0 t

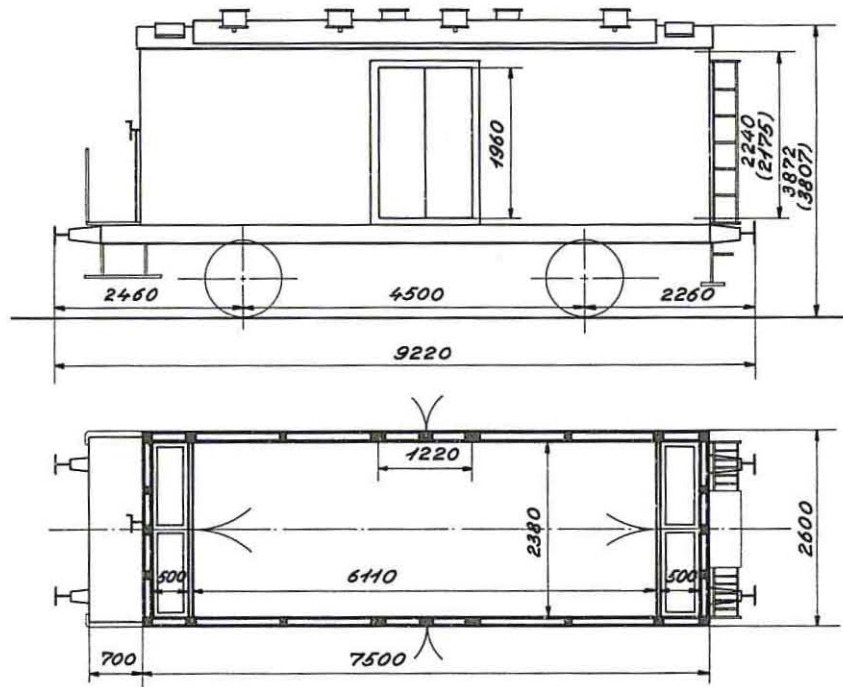

## Litra IKG

Bundflade 14,5 m<sup>2</sup>

A	B	C
11,0 t		11,0 t



218 Litra QB. Nr. 23103, 23105, 23106, 23108, 23109, 23111, 23112, 23113, 23114, 23116, 23119, 23120, 23123, 23124, 23127, 23128, 23132, 23134, 23136, 23138, 23139, 23140, 23141, 23142, 23144, 23146, 23148, 23149, 23150, 23151, 23154, 23155, 23158, 23159, 23160, 23161, 23162, 23163, 23164, 23165, 23166, 23167, 23168, 23170, 23171, 23172, 23173, 23174, 23175, 23178, 23179, 23180, 23181, 23182, 23183, 23184, 23186, 23187, 23188, 23189, 23190, 23191, 23194, 23196, 23197, 23198, 23199, 23201, 23204, 23205, 23210, 23212, 23217, 23219, 23220, 23221, 23223, 23224, 23228, 23229, 23230, 23231, 23232, 23233, 23234, 23235, 23236, 23238, 23239, 23240, 23241, 23243, 23246, 23247, 23248, 23249, 23250, 23252, 23253, 23255, 23257, 23261, 23262, 23263, 23265, 23266, 23267, 23268, 23269, 23270, 23272, 23273, 23275, 23276, 23277, 23278, 23279, 23280, 23281, 23282, 23283, 23284, 23285, 23287, 23288, 23289, 23290, 23291, 23292, 23293, 23294, 23295, 23296, 23299, 23300, 23301, 23302, 23303, 23304, 23305, 23307, 23308, 23309, 23311, 23312, 23314, 23316, 23317, 23318, 23319, 23320, 23321, 23322, 23323, 23325, 23326, 23328, 23329, 23330, 23332, 23334, 23335, 23336, 23337, 23338, 23339, 23340, 23341, 23342, 23343, 23344, 23346, 23347, 23348, 23349, 23350, 23351, 23352, 23353, 23354, 23355, 23356, 23357, 23358, 23359, 23360, 23361, 23362, 23365, 23366, 23369, 23370, 23371, 23372, 23373, 23374, 23375, 23376, 23377, 23378, 23380, 23381, 23383, 23385, 23386, 23387, 23388, 23389, 23390, 23391, 23392, 23393, 23394, 23395, 23396, 23397, 23399, 23400.

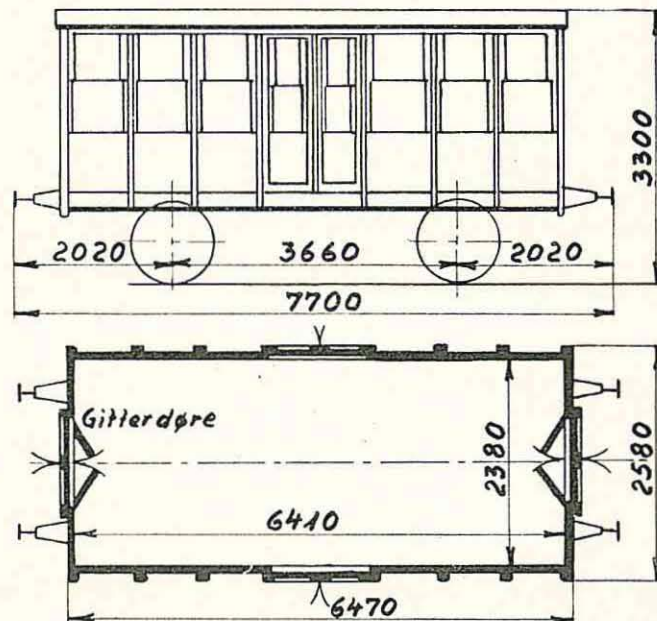

23103—23155. 1875—1876. Wagenbau.  
23158—23224. 1876—1878. Breslau.  
23228—23249. 1876. Randers.  
23250—23261. 1877. Scandia.  
23263—23400. 1882—1883. Breslau.

1 Række Kreaturbindinge  
i Sidevæggene.  
Ringe til 6 Gittere.  
Øskner til 4 Bindebomme.

Last 12500 kg.  
Bundfl. 15,2 m<sup>2</sup>.  
Tara ca. 6700 kg.  
Trykluftledning.  
Haandbremse.



79 Litra QB. Nr. 23412, 23413, 23414, 23415, 23416, 23417, 23418, 23419, 23420, 23421, 23422, 23424, 23425, 23427, 23428, 23430, 23431, 23433, 23435, 23436, 23437, 23438, 23440, 23441, 23442, 23443, 23445, 23446, 23448, 23449, 23450, 23451, 23452, 23453, 23454, 23455, 23457, 23458, 23459, 23461, 23463, 23465, 23466, 23467, 23468, 23470, 23471, 23473, 23474, 23475, 23476, 23477, 23478, 23479, 23480, 23481, 23482, 23483, 23484, 23485, 23486, 23487, 23490, 23491, 23492, 23493, 23494, 23495, 23497, 23499, 23501, 23502, 23503, 23505, 23506, 23507, 23508, 23509, 23511.

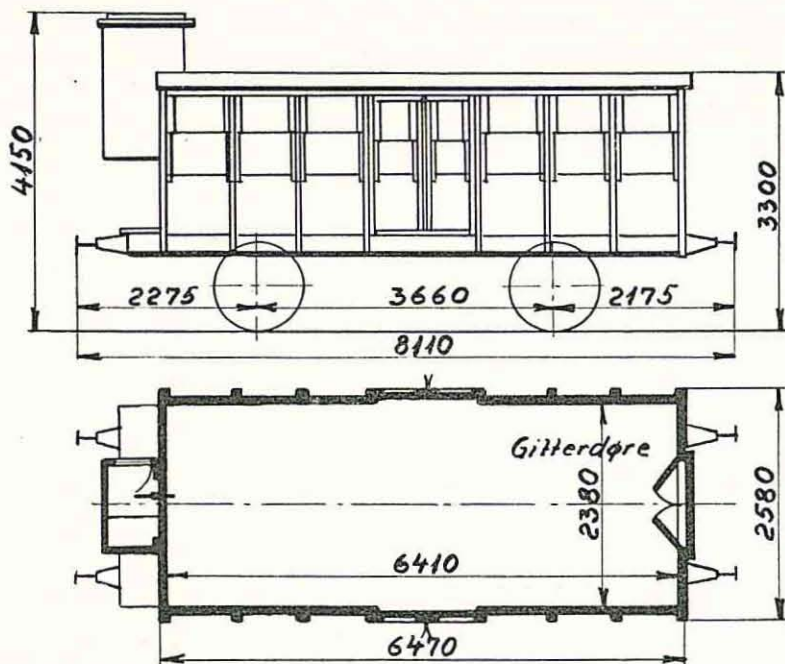

1882—1883. Breslau.

Kreaturbindinge i Sidevæggene.  
Ringe til 6 Gittere.  
Øskner til 4 Bindebomme.

Last 12500 kg.  
Bundfl. 15,2 m<sup>2</sup>.  
Tara ca. 7700 kg.  
Trykluftledning.  
Skruerbremse.

Efterhaanden fjernes Bremschusene, og Vognene faar Rangerskruebremse.



# Litra IKN

RIV  
INTERFRIGO

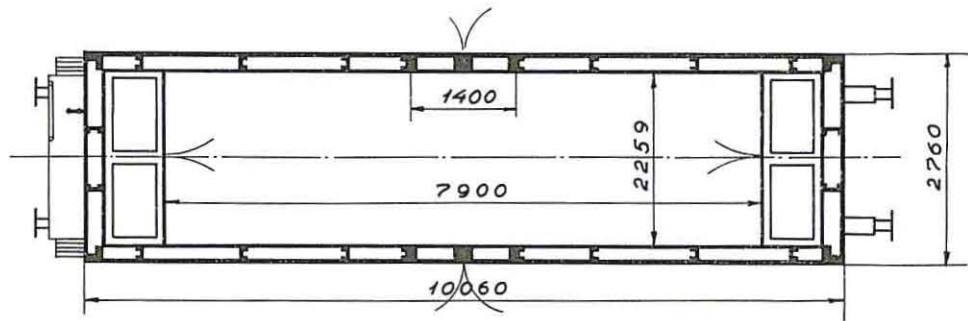
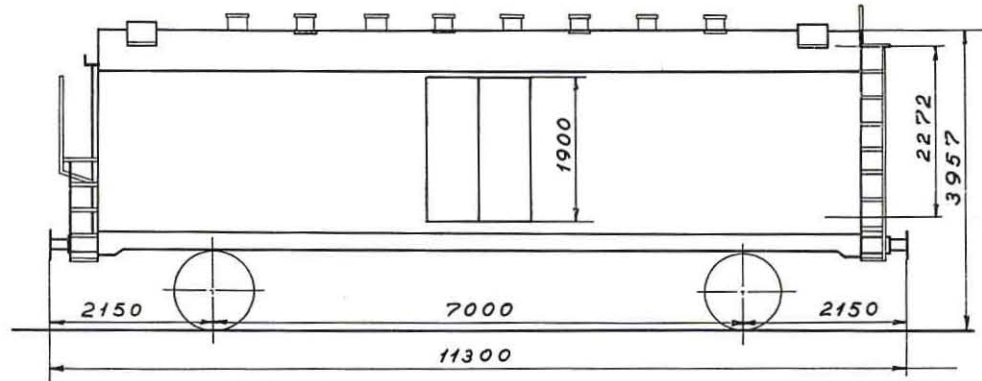

Bundflade 17,8 m<sup>2</sup>

	A	B	C
	13,0 t	17,0 t	19,0 t
S	13,0 t	17,0 t	

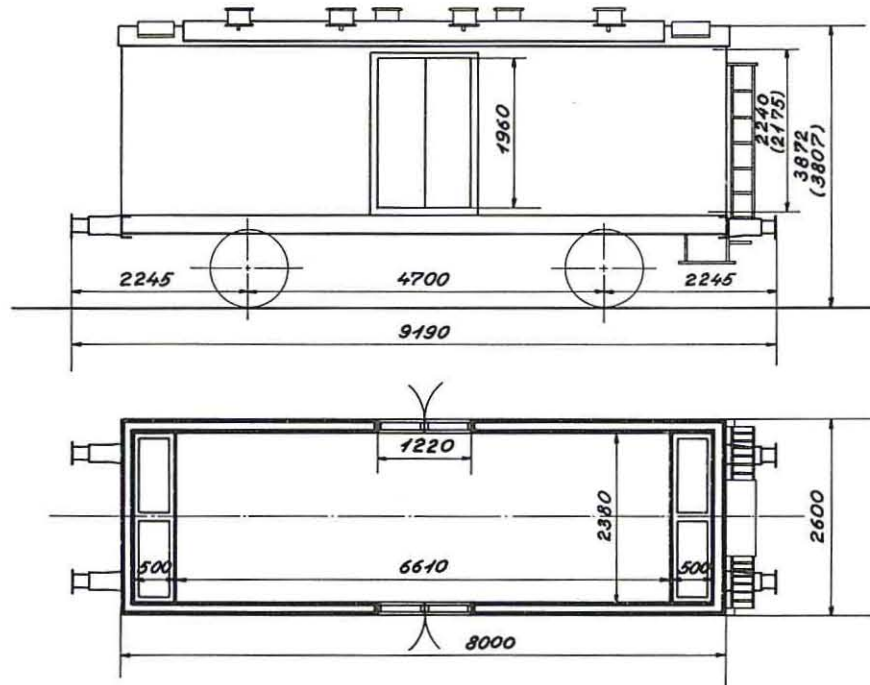

## Litra IKP

Bundflade 15,8 m<sup>2</sup>

A	B	C
11,0 t		11,0 t

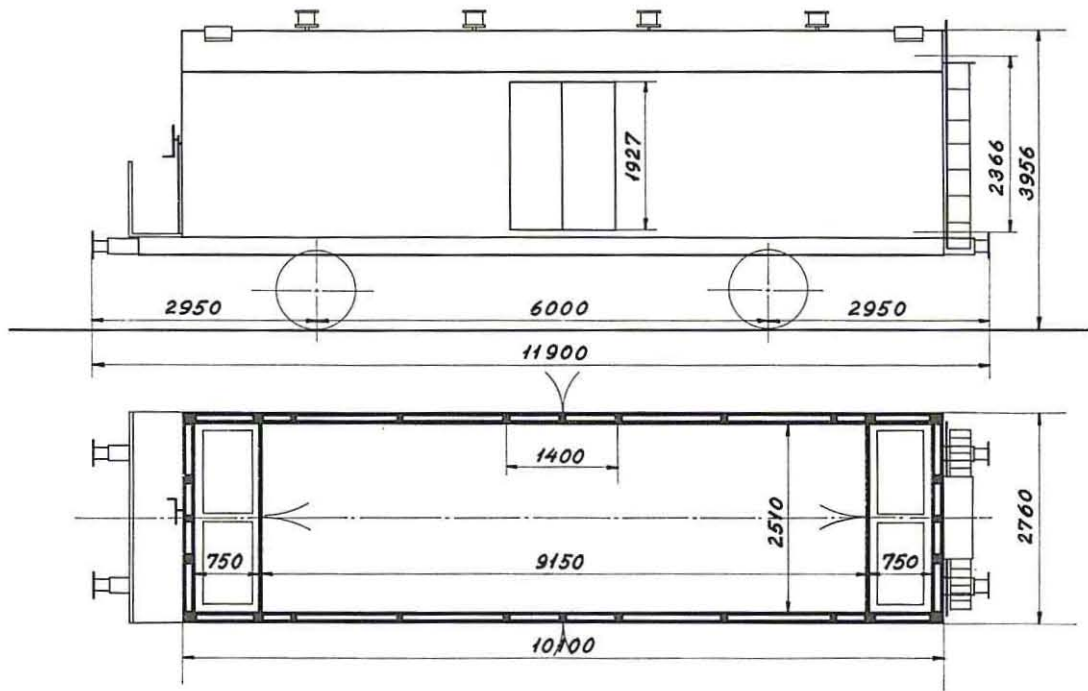

## Litra Iks

Bundflade 22,9 m<sup>2</sup>

	A	B	C
	14,5 t	16,0 t	
S	10,0 t		

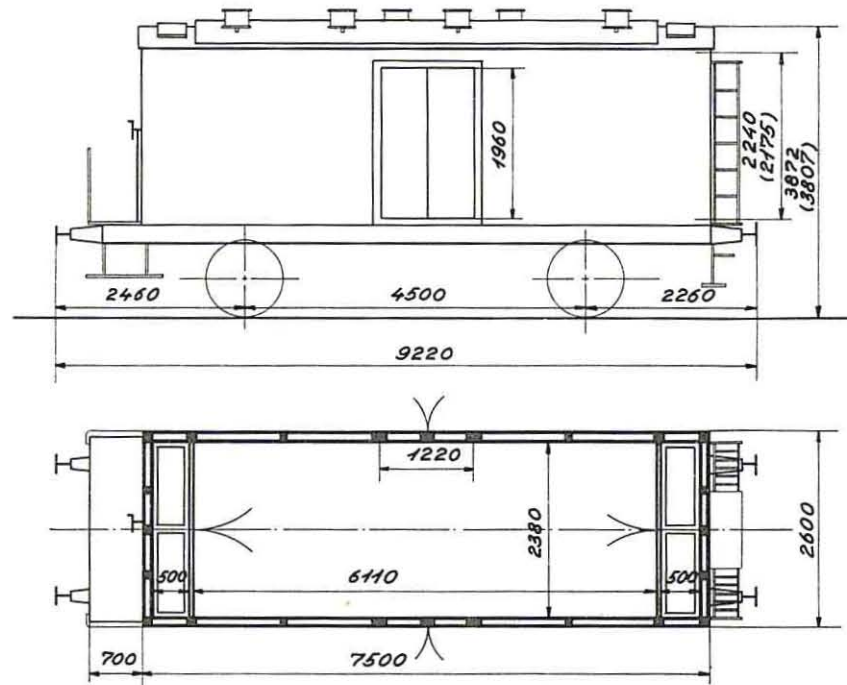

## Litra IKT

Bundflade 14,5 m<sup>2</sup>

A	B	C
11,0 t		11,0 t





333. Litra QD. Nr. 18362—18400, 23512, 23513, 23514, 23515, 23516, 23517, 23518, 23519, 23520, 23521, 23522, 23523, 23525, 23526, 23527, 23528, 23529, 23530, 23531, 23532, 23533, 23534, 23535, 23536, 23537, 23538, 23539, 23540, 23541, 23542, 23543, 23544, 23545, 23546, 23547, 23548, 23549, 23550, 23551, 23552, 23553, 23554, 23555, 23557, 23558, 23559, 23560, 23561, 23562, 23563, 23565, 23566, 23567, 23568, 23569, 23570, 23572, 23573, 23574, 23576, 23577, 23578, 23579, 23580, 23581, 23582, 23583, 23584, 23586, 23587, 23590, 23591, 23592, 23593, 23594, 23595, 23596, 23597, 23598, 23599, 23600, 23602, 23603, 23604, 23605, 23606, 23607, 23608, 23609, 23610, 23611, 23612, 23613, 23614, 23615, 23616, 23617, 23618, 23619, 23620, 23622, 23624, 23625, 23627, 23628, 23629, 23630, 23631, 23632, 23633, 23634, 23638, 23639, 23640, 23641, 23642, 23646, 23648, 23649, 23650, 23651, 23652, 23653, 23654, 23656, 23657, 23658, 23659, 23662, 23663, 23664, 23666, 23667, 23668, 23669, 23670, 23673, 23675, 23676, 23677, 23678, 23679, 23680, 23681, 23682, 23683, 23684, 23685, 23687, 23688, 23689, 23690, 23691, 23692, 23693, 23694, 23695, 23696, 23697, 23698, 23699, 23700, 23701, 23702, 23703, 23704, 23707, 23708, 23709, 23710, 23711, 23712, 23713, 23714, 23715, 23716, 23717, 23718, 23720, 23721, 23722, 23723, 23724, 23725, 23726, 23728, 23730, 23731, 23732, 23733, 23734, 23735, 23736, 23737, 23738, 23739, 23741, 23742, 23743, 23744, 23745, 23746, 23747, 23748, 23749, 23750, 23751, 23752, 23753, 23754, 23755, 23756, 23757, 23758, 23759, 23760, 23761, 23762, 23763, 23764, 23765, 23766, 23767, 23768, 23769, 23770, 23771, 23772, 23773, 23774, 23775, 23776, 23777, 23778, 23779, 23780, 23781, 23782, 23783, 23784, 23785, 23786, 23787, 23788, 23789, 23790, 23791, 23792, 23793, 23794, 23795, 23796, 23797, 23798, 23799, 23800, 23801, 23802, 23803, 23804, 23805, 23806, 23807, 23808, 23809, 23810, 23811, 23812, 23813, 23814, 23815, 23816, 23817, 23818, 23819, 23820, 23821, 23822, 23823, 23824, 23825, 23826, 23827, 23828, 23829, 23830, 23831, 23832, 23833, 23834, 23835, 23836, 23837, 23838.

18362—18373. 1915. Scandia.  
 18374 18375. 1908. »  
 18376—18379. 1914. »  
 18380—18381. 1910. »  
 18382. 1911. »  
 18383—18384. 1916. »  
 18385. 1912. »  
 18386—18389. 1911. »  
 18390—18392. 1919. »  
 18393. 1918. »  
 18394—18397. 1916. »  
 18398—18400. 1920. »  
 23512—23616. 1889. »  
 23617—23646. 1886. »  
 23648—23728. 1889. »  
 23730—23746. 1891. »  
 23747—23783. 1893. »  
 23784—23808. 1906. »  
 23809—23833. » . Maribo.  
 23834—23838. 1911. Scandia.

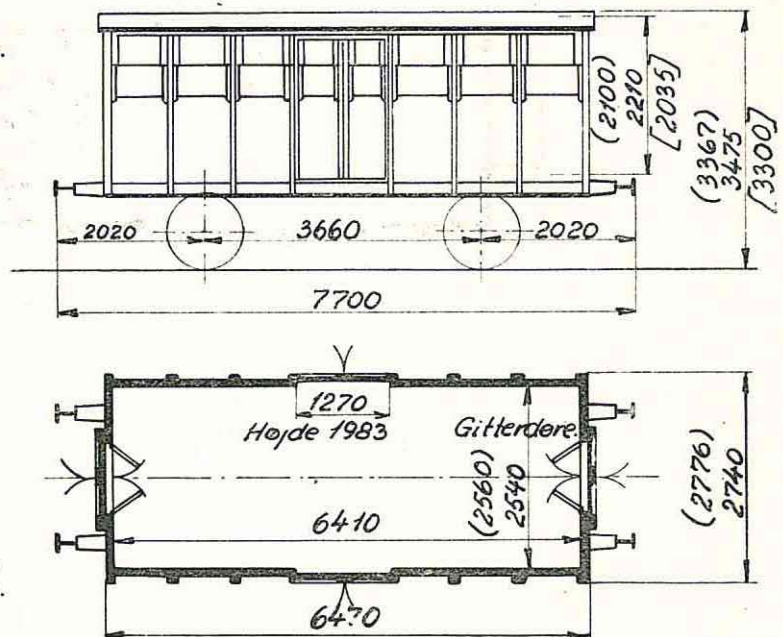

Maalene i ( ) gælder for 23729—23746.

» » [ ] » » 23512—23728.

1 Række Kreaturbindinge i Sidevæggene.

Ringe til 6 Gittere.

Øskner til 4 Bindbomme.

Last 12500 kg.

Bundfl. 16,3 m<sup>2</sup>.

Tara ca. 7000 kg.

Trykluftledning.

Haandbremse.

23535 bruges kun til lokale Transporter mellem Aarhus H. og Havnen.

23648 » » » » » » Centralværkstedet Aarhus og Langaa.

289. Litra QE Nr. 34281—34570. \*)

200. » QEB. » 34081—34280.

80. » QEL. » 34001—34080.

Transitvogne, se Side 2.

\*) Udrangeret er: Nr. 34399.

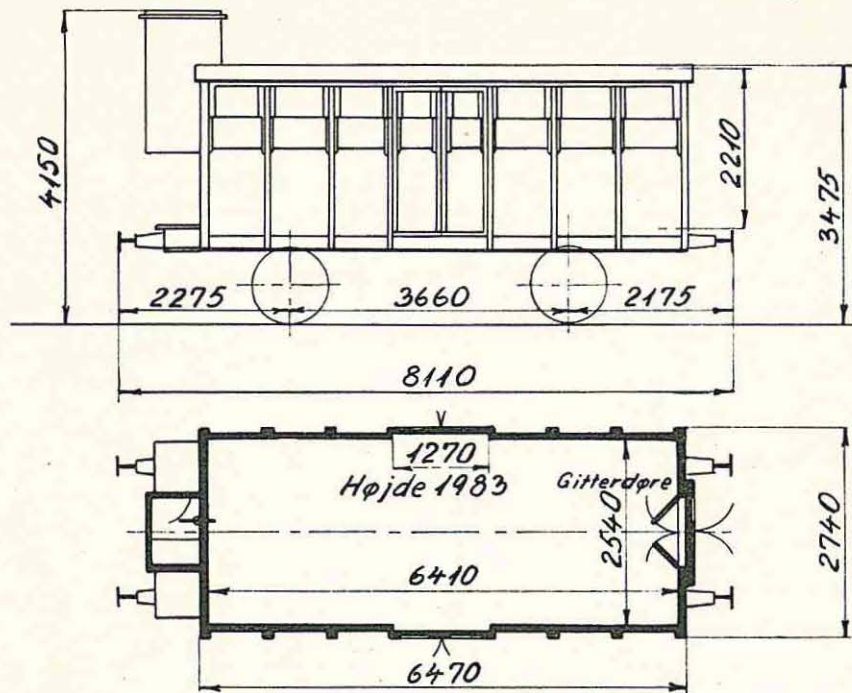

34001—34030. 1896. Herbrand.

34031—34080. 1898. Scandia.

34081—34180. 1909. »

34181—34230. 1913. »

34231—34280. 1914. »

34281—34380. 1904. »

34381—34405. » . Maribo.

34406—34430. 1905. Scandia.

34431—34455. 1895. »

34456—34470. 1898. »

34471—34528. 1913. »

34529—34570. 1914. »

QE. 1 Række Kreaturbindinge i Sidevæggene.

QEB og QEL. 2 Rækker

Ringe til 2 Gittere.

Last 12500 kg.

Bundfl. 16,3 m<sup>2</sup>.

Tara ca. 9000 kg.

QEL. { Vakuumbremse.  
Nødbremseindretning.  
Skruebremse.

QE—QEL. Trykluftledning.

QEB. Trykluftbremse (G & P).  
Varmeledning.

QEB—QEL. Tyske Slutsignalholdere.

Efterhaanden fjernes Bremsesusene, og Skruebremserne indrettes til  
Betjening fra Platformene (Rangerskruebremse).



127. Litra QF. Nr. 23839, 23840, 23841, 23842, 23843, 23845, 23846, 23847, 23848, 23849, 23850, 23851, 23852, 23854, 23855, 23856, 23857, 23858, 23859, 23860, 23862, 23863, 23864, 23865, 23866, 23867, 23868, 23869, 23870, 23871, 23872, 23873, 23874, 23875, 23876, 23877, 23878, 23879, 23880, 23881, 23882, 23883, 23884, 23885, 23886, 23887, 23888, 23889, 23890, 23892, 23893, 23894, 23895, 23896, 23898, 23899, 23900, 23901, 23902, 23903, 23904, 23905, 23906, 23907, 23909, 23911, 23912, 23913, 23914, 23915, 23916, 23917, 23918, 23919, 23920, 23921, 23922, 23923, 23924, 23925, 23926, 23927, 23928, 23929, 23930, 23931, 23932, 23933, 23934, 23935, 23936, 23937, 23938, 23939, 23940, 23941, 23942, 23943, 23944, 23945, 23946, 23947, 23949, 23950, 23951, 23952, 23953, 23954, 23955, 23956, 23957, 23958, 23959, 23960, 23961, 23962, 23963, 23964, 23965, 23966, 23967, 23968, 23969, 23970, 23971, 23972, 23973.

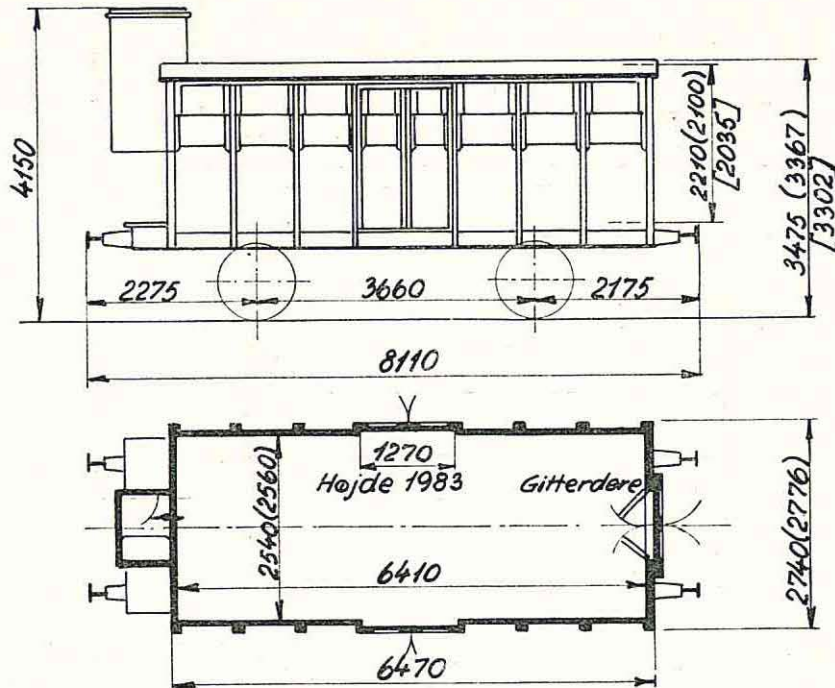

23839—23858. 1888.	Scandia.	Maalene i ( ) gælder for	{ 23839—23858	Last 12500 kg.
23859—23886. 1889.	»		{ 23887—23892	Bundfl. 16,3 m <sup>2</sup> .
23887—23892. 1891.	»	» » [ ] » »	{ 23859—23886	23839—23963. Tara ca. 8200 kg.
23893—23902. 1886.	»		{ 23893—23949	23964—23973. » » 7400 »
23903—23914. 1888.	»	1 Række Kreaturbindinge i Sidevæggene.		Trykluftledning.
23915—23949. 1889.	»	Ringe til 6 Gittere.		Skrubremse.
23950—23962. 1893.	»	Øskner til 4 Bindebomme.		
23963. 1911.	»			
23964—23965. 1916.	»			
23966—23967. 1910.	»			
23968—23969. 1911.	»	Efterhaanden fjernes Bremsehuse, og Skrubremserne indrettes til		
23970. 1910.	»	Betjening fra Platformene (Rangerskrubremse).		
23971—23973. 1915.	»			

430. Litra QG. Nr. 18464—18500, 33604—34000. \*)

142. » QGL. » 33192—33313, 34701—34720.

289. » QGV. » 33314—33603. \*)

Transitvogne, se Side 2.

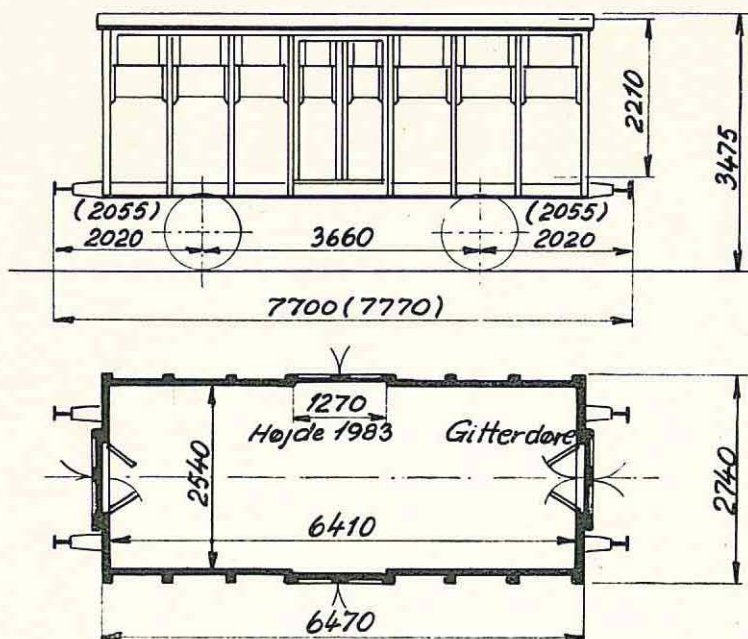

\*) Udrangerede er  
Nr.: 33541, 33622,  
33678, 33763, 33969.

- 18464—18465. 1924. Hawa.
- 18466—18469. 1926. Scandia.
- 18470—18471. 1916. »
- 18472—18474. 1927. »
- 18475—18480. 1924. »
- 18481—18483. 1919. »
- 18484—18489. 1926. »
- 18490—18491. 1915. »
- 18492—18494. 1920. »
- 18495—18500. 1917. »
- 33192—33213. 1912. »
- 33214—33219. 1909. »
- 33220—33313. 1910. »
- 33314—33413. 1909. »
- 33414—33438. 1894. Breslau.
- 33439—33534. 1895. Scandia.
- 33535—33674. 1897. »
- 33675—33784. 1898. »
- 33785. 1897. »
- 33786—33792. 1898. »
- 33793. 1900. »
- 33794—33893. 1905. Maribo.
- 33894—33975. 1906. Scandia.
- 33976—34000. » . Maribo.
- 34701—34720. 1924. Scandia.

QG. 1 Række Kreaturbindinge i Sidevæggene.  
QGL og QGV. 2 Rækker » » »  
Ringe til 2 Gittere.  
33908—33913 har ikke Gitterdøre, men faste Gittere.  
Maalene i ( ) gælder for 18464—18465.

Last 15000 kg.  
Bundfl. 16,3 m<sup>2</sup>.  
18464—18465. Tara ca. 7900 kg.  
18466—18469 }  
18484—18491 } » » 7600 »  
34701—34720 }  
33192—33213. » » 7500 »  
18472—18483 }  
33214—34000 } » » 7200 »  
18470—18471 }  
18492—18500 } » » 7000 »  
Trykluftledning.  
Haandbremse.  
33192—33603. Tyske Slutsignalholdere.

## 350. Litra QGB. Nr. 32841—33191. \*)

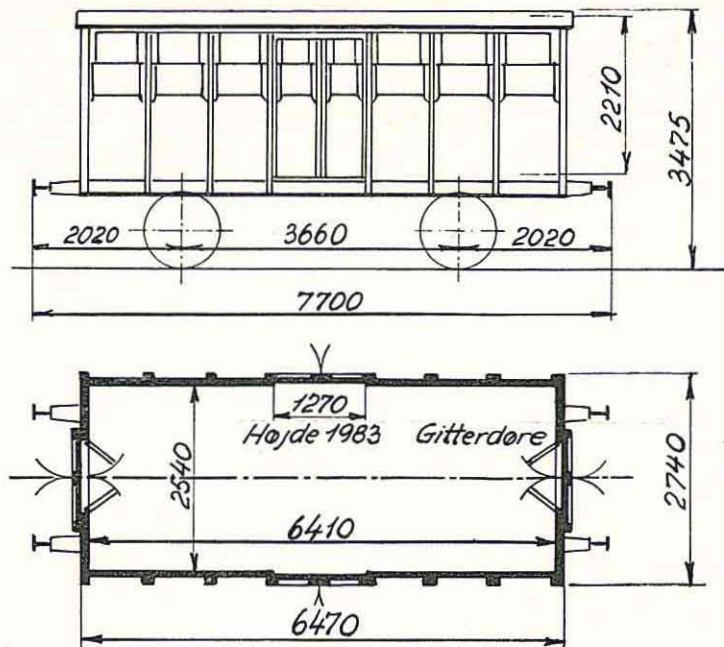

\*) Udrangeret er:  
Nr. 33055.

32841—32888. 1916. Scandia.  
32889—32963. 1914. »  
32964—33063. 1913. »  
33064—33081. 1912. »  
33082—33113. 1913. »  
33114—33154. 1911. »  
33155—33191. 1912. »

Last 15000 kg.  
Bundfl. 16,3 m<sup>2</sup>.  
Tara ca. 8400 kg.  
Trykluftbremse (G).  
Haandbremse.  
32914—33191. Tyske Slutsignalholdere.

Nr. 32841—32913 har 1 Række Kreaturbindinge i Sidevæggene.

» 32914—33191 » 2 Rækker » » »

Ringe til 2 Gittere.



## 120. Litra QGB. Nr. 34571—34620, 35858—35927.

Transitvogne, se Side 2.

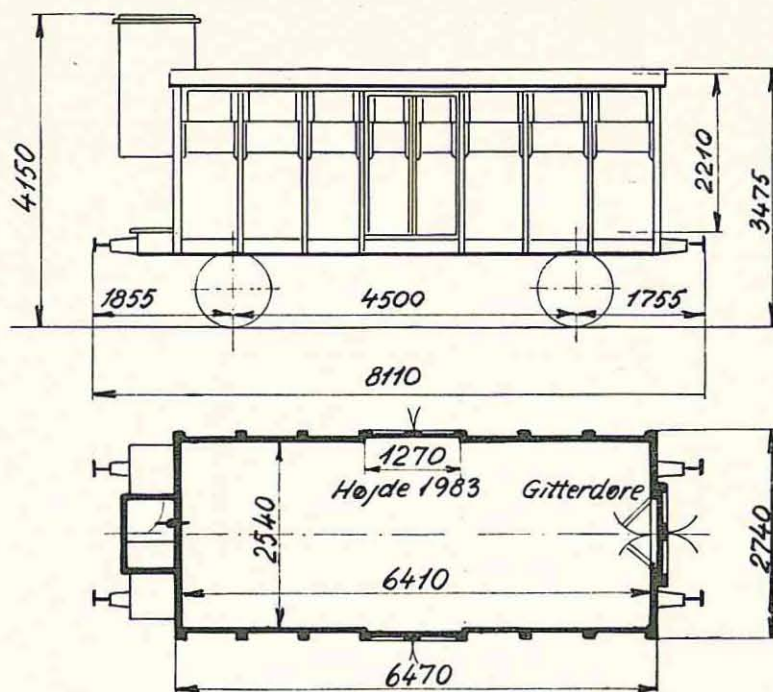

34571—34620. 1915. Scandia.  
 35858—35866. 1914. »  
 35867—35927. 1915. »

Last 15000 kg. \*)  
 Bundfl. 16,3 m<sup>2</sup>.  
 Tara ca. 9200 kg.

34571—34620. Trykluftbremse (G & P).  
 35858—35927. » (G).

Skruerbremse.

Tyske Slutsignalholdere.

2 Rækker Kreaturbindinge i Sidevæggene.  
 Ringe til 2 Gittere.

Efterhaanden fjernes Bremsesusene, og Skruerbremserne indrettes  
 til Betjening fra Platformene (Rangerskruerbremse).

\*) Nr. 34571—34620 faar efterhaanden Last 15000 kg. Vognene har indtil  
 da Litra QEB med Last 12500 kg.



858 Litra QGR. Nr. 18501—18506, 34999—35857\*).

40 » QGP. » 35928—35967.

Transitvogne, se Side 2.

\*) Udrangeret er: 35052, 35139, 35359,  
35437, 35481, 35508, 35729.

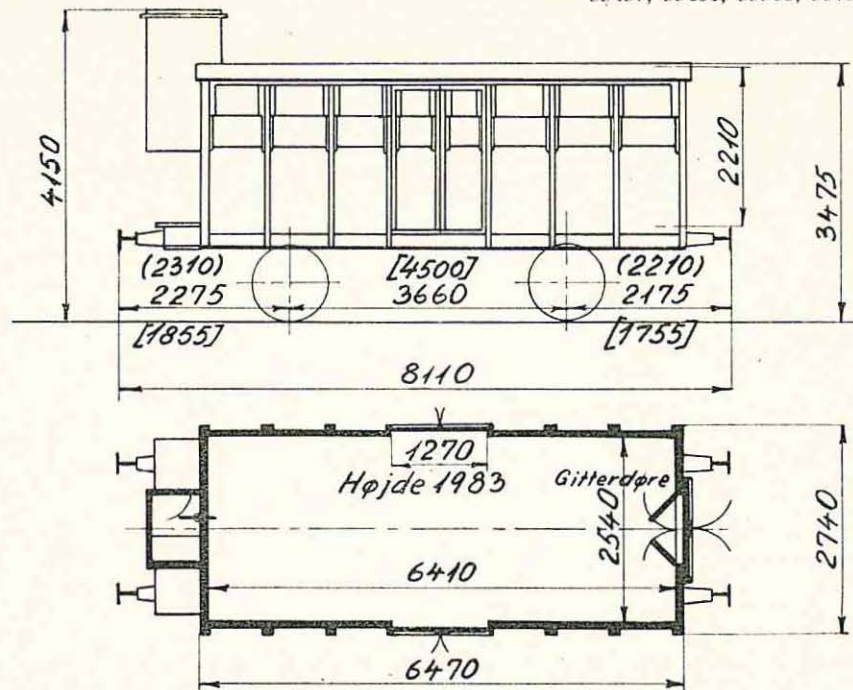

18501—18502. 1917. Scandia.  
18503, 1924. »  
18504. 1927. »  
18505—18506. 1924. Hawa.  
34999—35000. » Scandia.  
35001—35025. 1906. Maribo.  
35026—35132. » Scandia.  
35133—35157. » Maribo.  
35158—35257. 1907. Scandia.  
35258—35541. 1908. »  
35542—35657. 1909. »  
35658—35807. 1912. »  
35808—35857. 1913. »  
35928—35947. 1915. »  
35948—35967. 1916. »

Last 15000 kg.  
Bundfl. 16,3 m<sup>2</sup>.  
QGR. Tara ca. 8100 kg.  
QGP. » » 9100 »

35928—35967. Trykluftbremse (G & P).  
18501—18506. } Trykluftledning.  
34999—35857. }  
Skruebremse.

QGP. Varmeledning.

Maalene i ( ) gælder for 18505—18506.

Maalene i [ ] gælder for 35928—35967.

1 Række Kreaturbindinge i Sidevæggene.

35001—35857, 35928—35967. Ringe til 2 Gittere.

Efterhaanden fjernes Bremschusene, og Vognene faar Rangierskruebremse.

- 255 Litra QH. Nr. 31959—32213.  
 507 » QHL. » 31501—31507, 32214—32714\*  
 124 » QHP. » 32715—32838.

Transitvogne, se Side 2.

\*) Udrangeret er: Nr. 32341.

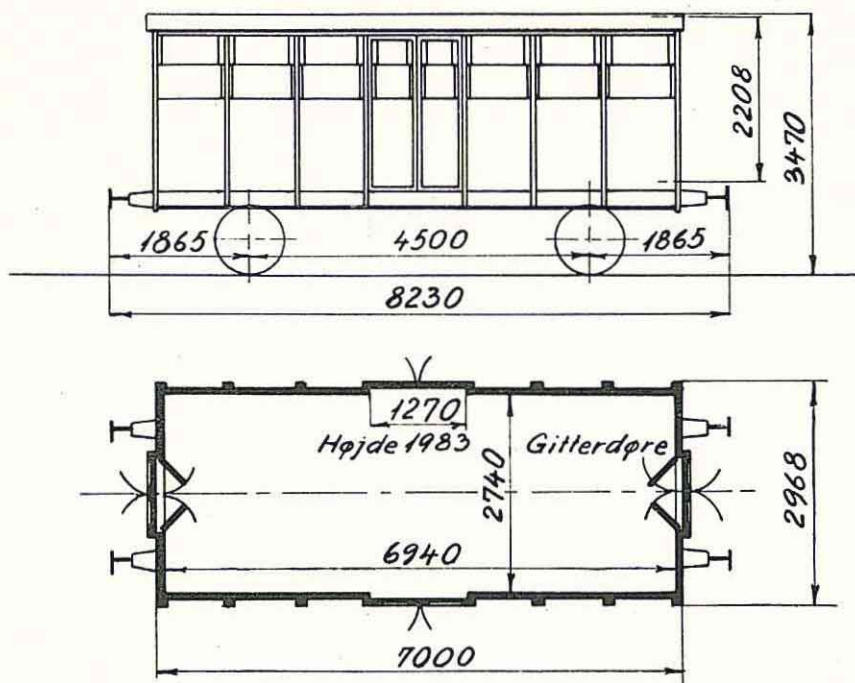

31501—31504. 1929. Scandia.  
 31505—31507. 1927. »  
 31959—32124. 1921. »  
 32125—32158. 1922. »  
 32159—32266. 1923. »  
 32267—32288. 1924. »  
 32289—32369. 1919. »  
 32370—32629. 1920. »  
 32630—32638. 1921. »  
 32639—32688. 1919. »  
 32689—32838. 1917. »

Vognene faar efterhaanden faste Gittere i Stedet for Gitterdøre.

Last 15000 kg.  
 Bundfl. 19,0 m<sup>2</sup>.  
 QHL. Tara ca. 8000 kg.  
 QH, QHP. » » 9100 »  
 QHL. Trykluftledning.  
 QH. Trykluftbremse (G).  
 QHP. » (G & P).  
 Haandbremse.  
 32214—32838. Tyske Slutsignalholdere.  
 QHP. Varmeledning.

QHP, QHL. 2 Rækker Kreaturbindinge i Sidevæggene.

» . Ringe til 2 Gittere.

250. Litra QR. Nr. 35968—36267. \*\*)

200. » QRB. » 36268—36467. \*)

200. » QRV. » 36468—36667.

8. » QRL. » 36701—36708.

Transitvogne, se Side 2.

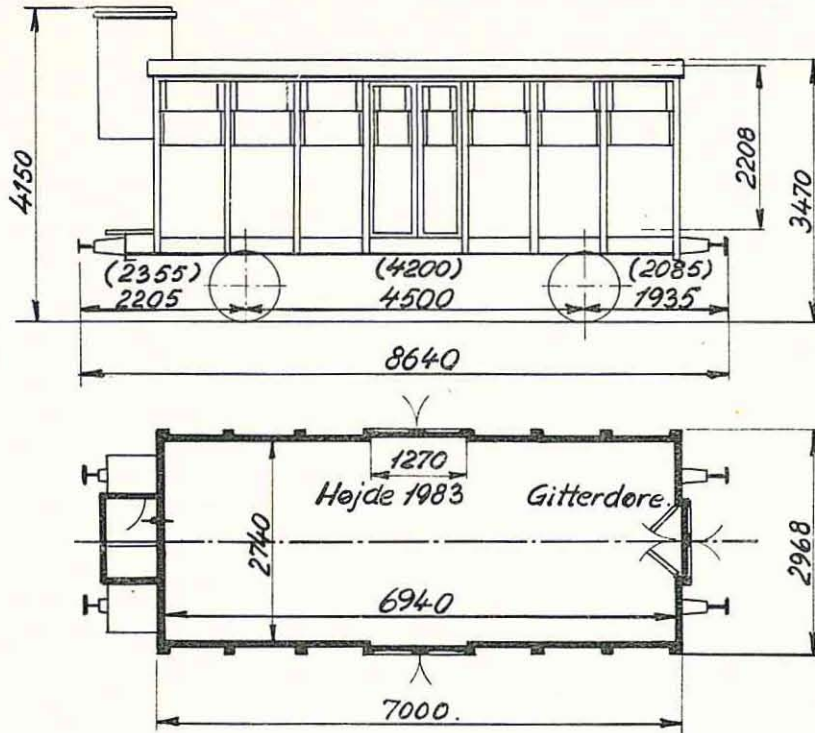

\*\*) 50 QR Ombyggede til Litra IB:

Nr.: 36002, 36003, 36004, 36005, 36006, 36007, 36008, 36009, 36010, 36011, 36012, 36013, 36014, 36016, 36017, 36018, 36019, 36020, 36021, 36022, 36023, 36024, 36025, 36026, 36028, 36029, 36030, 36032, 36035, 36036, 36037, 36039, 36040, 36043, 36044, 36046, 36047, 36048, 36049, 36052, 36053, 36054, 36055, 36057, 36058, 36060, 36062, 36063, 36065, 36066.

Maalene i ( ) gælder for Nr. 36701—36703.

35968—36067. 1918. Scandia.	Vognene faar efterhaanden faste Gittere i Stedet for Gitterdøre.	
36068—36217. 1919. »		
36218—36267. 1920. »	QRB og QRV. 2 Rækker Kreaturbindinge i Side-	Last 15000 kg.
36268—36417. 1922. »	væggene.	Bundfl. 19,0 m <sup>2</sup> .
36418—36467. 1923. »	QRB. Ringe til 2 Gittere.	QR. Tara ca. 9400 kg.
36468—36600. 1926. »	36618—36667 har ikke Endedøre, men	QRB og QRV. » » 10000 »
36601—36667. 1927. »	derimod en Ventilationslem i Gavlen	QRL. » » 8200 »
36701—36702. 1929. »	modsat Skrubremsen.	QR, QRB og QRV. Tryklufftbremse (G).
36703. 1927. »		QRL. Tryklufftledning.
36704—36708. 1917. »	QRV har Cylinderpuffere.	Skrubremse.
		QRB og QRV. Tyske Slutsignalholdere.
		QRV. { Vakuumledning.
		{ Varmeledning.

\*) 36307 og 36335 er lejede ud og har Litra ZF 500041 og 500042.  
36325 » » » » » » » 500061.

Efterhaanden fjernes Bremsesusene, og Skrubremserne indrettes til Betjening fra Platformene (Rangerskrubremse).





. Tdgs 574 0 000-574 0 019  
RIV

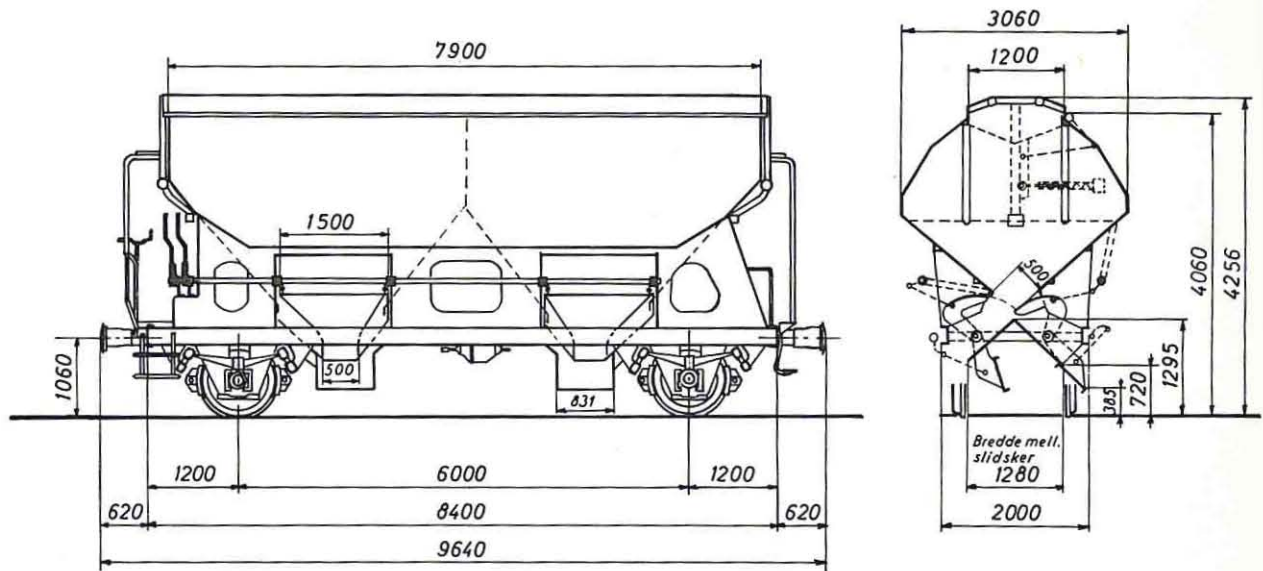

1966 Talbot

Rumindhold 38,0 m<sup>3</sup>

	A	B	C
	19,5 t	23,5 t	27,5 t
S	19,5 t	23,5 t	



. Tdgs 574 0 000-574 0 019  
RIV

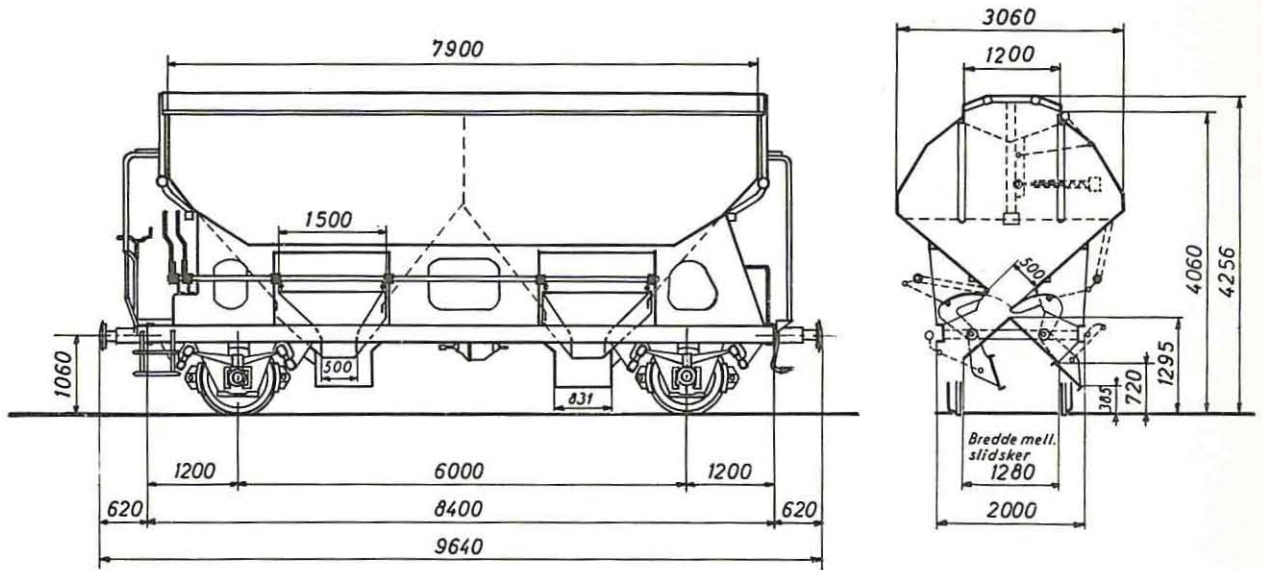

1966 Talbot

Rumindhold 38,0 m<sup>3</sup>

	A	B	C
	19,5 t	23,5 t	27,5 t
S	19,5 t	23,5 t	





## . Tdgs 574 0 020-574 0 049

RIV

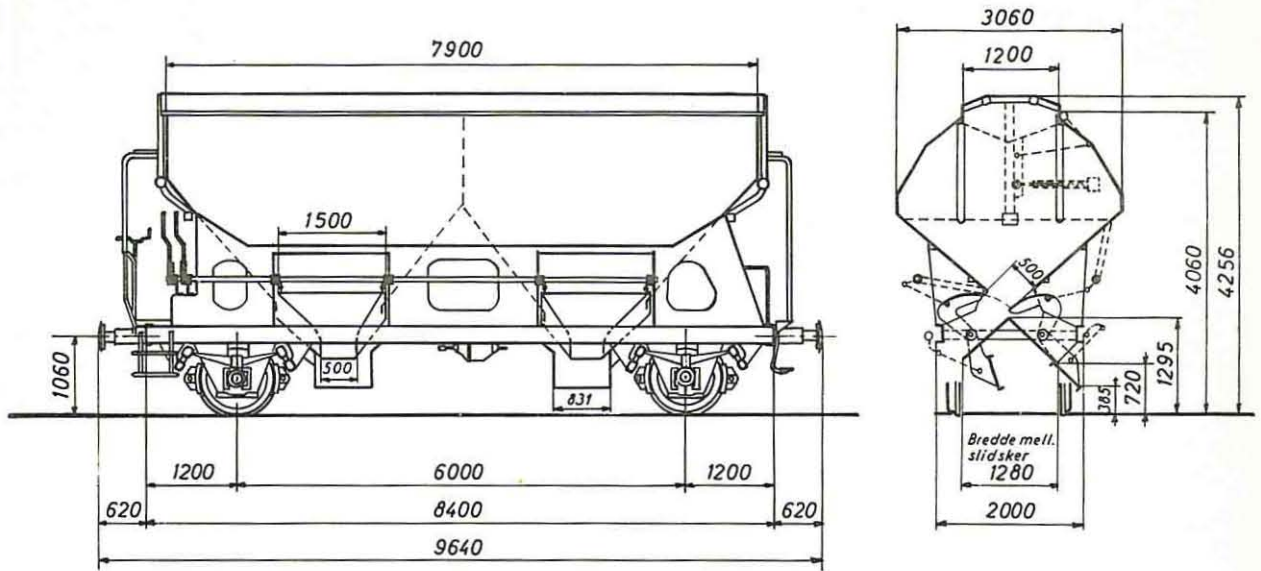

1968 Talbot

Rumindhold 38,0 m<sup>3</sup>

	A	B	C
	19,0t	23,0t	27,0t
S	19,0t	23,0t	



## Fra Slangstrupbanen er overtaget følgende godsvogne:

Antal	Nr.	Litra	Art	Indvendige mål			Bundflade m <sup>2</sup>	Tara kg	Aksel- afstand mm	Længde over pufternes stodflader mm
				Længde mm	Bredde mm	Højde mm				
2	121, 122	Q	lukket	6410	2540	2080	16,3	7000	3660	7700
2	126, 127	Q	»	6410	2540	2080	16,3	7000	3660	7700
3	140, 145, 155	Q	»	6410	2540	2080	16,3	7700	3660	8110
2	130, 135	Q	»	6410	2540	2080	16,3	7700	3660	8110
1	176	QA	»	6000	2530	2080	15,0	6400	3500	7230
30	302—304, 306—309, 313, 316—317, 319, 323, 326, 327, 329, 331, 332, 334, 336, 338, 339, 341, 342, 344, 346, 347, 349, 351, 353, 354	PL	åben	7500	2390	800	17,9	5910	4200	8790
10	305, 310, 315, 320, 325, 330, 335, 340, 355, 360	PL	åben	7500	2390	800	17,9	6700	4200	8790
19	401—403, 406, 412, 413, 418, 419, 422, 424, 426, 427, 429, 433, 436, 441—444	T	åben	7500	2360	400	17,7	5650	4200	8830
4	410, 415, 420, 435,	T	åben	7500	2360	400	17,7	6300	4200	8830





## Fra S.F.J. er overtaget følgende godsvogne:

Antal	Nr.	Litra	Art	Indvendige mål			Bundflade m <sup>2</sup>	Tara kg	Last kg	Akselafstand mm	Længde over puffernes støtflader mm									
				Længde mm	Bredde mm	Højde mm														
37	36801, 36802	HA	lukket	5920	2540	—	15,0	8700	6000	3660	8690									
	36803, 36804			7000	2540		17,8	{7700- 9500}	7500	4200	8440									
	36805—36824			6510	2544		16,6	7000	7500	3660	7800									
	36825—36826			6020	2300		13,8	5700	7500	3600	7300									
	36828			6380	2430		15,5	7200	7500	4000	7540									
	36829, 36830			5940	2470		14,7	6600	10000	4000	7230									
	36831			5885	2290		13,5	5600	7500	3660	7300									
	36832—36838			6510	2690		17,5	8200	10000	3900	8630									
1	20321	IGK	lukket	6510	2690		17,5	8200	10000	3900	8630									
26	23053—23065	QB	lukket	6000	2540		15,3	—	10000	3900	8085									
	23070—23082			{6440- 6510}	2380- 2540		15,5 16,3	{6200- 7200}	7500	3660	{7710- 7800}									
64	24007—24020	QD	lukket	6410	2540		16,3	6800	10000	3660	7700									
	24022—24027											24036—24046	24088							
	24047—24075			6410	2540		16,3	7600	10000	3660	7700									
	24082—24084			{6440 6510}	2380 2540		15,5 16,3	{6200- 7200}	7500	3660	{7710- 7800}									
56	8811—8814	TD	åben	7120	2520	400	17,9	5400	12500	4000	8520									
	8816—8819											8821—8824								
	8815												»	»	»	»	»	»		
	8820											»	»	»	»	»	»			
	8825—8828			»	»	7630	2360	500	18,0	6100	12500	4200	8960							
	8829													»	»	»	»	»	»	
	8830—8833													»	»	»	»	»	»	
	8834													»	»	»	»	»	»	
	8835—8837													»	»	»	»	»	»	
	8838													»	»	»	»	»	»	
	8839—8842													»	»	»	»	»	»	
	8843													»	»	»	»	»	»	
	8844—8847													»	»	»	»	6450	»	»
	8848													»	»	»	»	7200	»	»
8849—8851	»	»	»	»	6450	»	»													
8852—8866	»	»	»	»	6370	»	»													

Litra HA nr. 26801—26831, litra QB nr. 23070—23082, litra QD nr. 24082—24084 og 24088 må kun benyttes i fynske sidebanetog.

## Fra S. F. J. er overtaget følgende godsvogne:

Antal	Nr.	Litra	Art	Indvendige mål			Bundflade m <sup>2</sup>	Tara kg	Last kg	Akselafstand mm	Længde over puffernes stødflader mm			
				Længde mm	Bredde mm	Højde mm								
74	27241—27244	Pc	åben	6440	2400	700	15,5	5700	7500	3660	7800			
	27245			»	»	»	4900	»	»	»				
	27246—27249			»	»	»	»	4600	»	»	»			
	27250			»	»	»	»	4700	»	»	»			
	27251, 27252, 27254, 27256, 27257, 27259			7650	2360	900	18,0	6400	10000	4200	8960			
	27273, 27276			»	»	»	»	7100	»	»	»			
	27253, 27255, 27258, 27261			»	»	»	»	7200	»	»	»			
	27267			»	»	»	»	7500	»	»	»			
	27258, 27260, 27262—27266, 27268—27272, 27274, 27275			»	»	»	»	6300	»	»	»			
	27300, 27305, 27308, 27313			»	»	»	»	6300	»	»	»			
	27301—27304, 27306—27307, 27309—27312, 27314—27318			»	»	»	»	5600	»	»	»			
	27277—27295			»	»	»	»	6200	»	»	»			
	88			7401—7404, 7406—7414, 7416—7419, 7421—7422	Pn	åben	7120	2520	800	17,9	5600	12500	4000	8520
				7405, 7415, 7425, 7435, 7470, 7475, 7480, 7485, 7486, 7489			7658	2368	900	18,1		12500	4200	8960
				7476—7479, 7481—7484, 7487—7488			»	»	»	»	6300	»	»	»
				7420, 7423, 7424, 7426—7434, 7436—7439, 7441—7444, 7446—7449, 7451—7454, 7456—7459, 7461—7464, 7466—7469, 7472—7474			7120	2520	800	17,9	5900	12500	4000	8520
				7440, 7445, 7450, 7455, 7460, 7465			»	»	»	»	6300	»	»	»

Litra Pc nr. 27241—27250 må kun benyttes i fynske sidebanetog.





Fra Svendborg—Faaborg jernbanen er midlertidig overtaget  
følgende godsvogne:

Antal	Nr.	Litra	Art	Indvendige mål			Bundflade m <sup>2</sup>	Tara kg	Last kg	Akselafstand mm	Længde over puffernes støtflader mm
				Længde mm	Bredde mm	Højde mm					
8	24076—24081	QD	lukket	6410	2540		16,3	6700	10000	3660	7700
	23068	QB	»	6000	»		15,2	7400	»	3900	8085
	23069	»	»	»	»		»	»	»	»	»

Fra Odense—Nr. Broby—Faaborg jernbanen er midlertidig overtaget  
følgende godsvogne:

28	24001—24006	QD	lukket	6410	2540		16,3	6800	10000	3660	7700	
	23066, 23067	QB	»	6000	2540		15,2		»	3900	8085	
	23083, 23084 23087	}	»	»	»		»	6000	7500	3660	7800	
	23085											»
	23086	»	»	»	»		»	7200	»	»	»	
	7490—7493	PH	åben	7658	2368	900	18,1	6200	12500	4200	8960	
	7494	»	»	»	»	»	»		»	»	»	
	8867	TD	åben	7630	2360	500	18,0		12500	4200	8960	
	8868—8871 8873—8876	}	»	»	»	»	»	6500	»	»	»	»
	8872											

Fra Svendborg—Nyborg jernbanen er midlertidig overtaget  
følgende godsvogne:

22	24028	QD	lukket	6410	2540		16,3		10000	3660	7700	
	24029—24032	»	»	»	»		»	6900	»	»	»	
	24033, 24034	»	»	»	»		»	6800	»	»	»	
	24035	»	»	»	»		»	7700	»	»	»	
	27231	Pc	åben	6700	2520	800	16,9	6800	»	»	»	
	27232—27235 27237—27240	}	»	»	6400	2365	900	15,1	5900	»	»	»
	27236											
	27296—27299	»	»	»	7120	2520	»	17,9	6200	»	»	8520

Litra QB nr. 23083—23087 må kun benyttes i fynske sidebanetog.

## 1 Litra Kc. Nr. 25351.

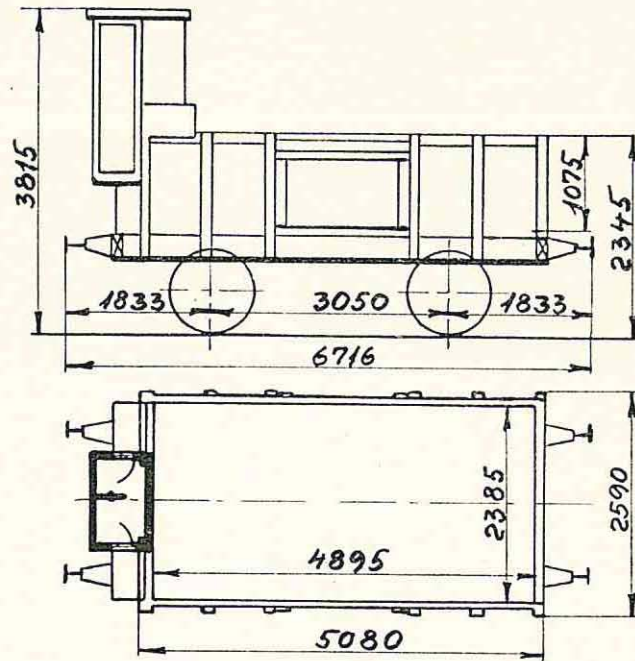

1883. Atlas.

Bruges kun som Bremsvogn Rindsholm Station—Rindsholm Mølle.

Last 6000 kg.  
 Bundfl. 11,6 m<sup>2</sup>.  
 Tara ca. 6300 kg.  
 Skruebremse.

## 1 Litra Kc. Nr. 25354.

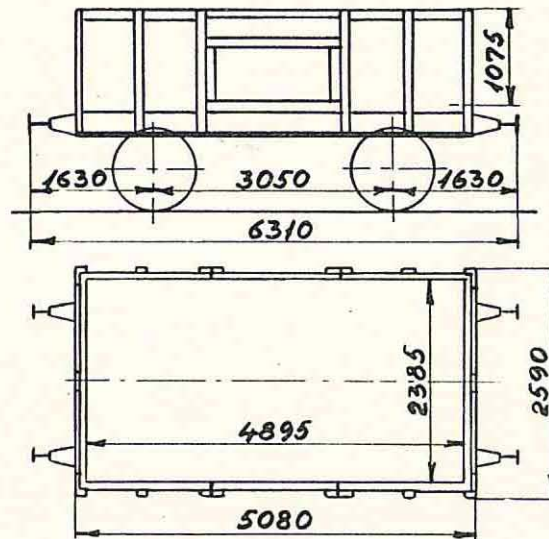

1883. Atlas.

Bruges kun til lokale Transporter mellem Nørresundby Havn og Aalborg St.

Last 6000 kg.  
 Bundfl. 11,6 m<sup>2</sup>.  
 Tara ca. 5400 kg.  
 Haandbremse.

## 8 Litra Kc. Nr. 25454, 25519, 25525, 25530, 25531, 25536 25552, 25564.

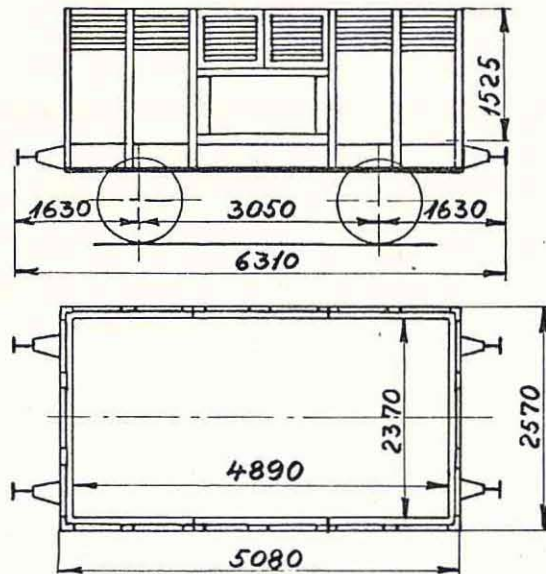

25454. 1870. Elbing.  
 25519—25531. 1884. Breslau.  
 25536. 1883. Atlas.  
 25552, 25564. 1882. »

Last 6000 kg.  
 Bundfl. 11,6 m<sup>2</sup>.  
 Tara ca. 5500 kg.  
 Haandbremse.

25454	bruges kun til lokale Transporter mellem Nørresundby Havn og Aalborg St.
25519, 25525, 25530, 25531	} » » » » » » Hedehusene og Maskindepoterne.
25536	» » » » » » Aarhus og Skanderborg.
25552	» » » » » » Godsbaneg. Remise og Ctv. Kh.
25564	» » » » » » paa Aarhus H.St.

• Uahk 721 1 000-721 1 002

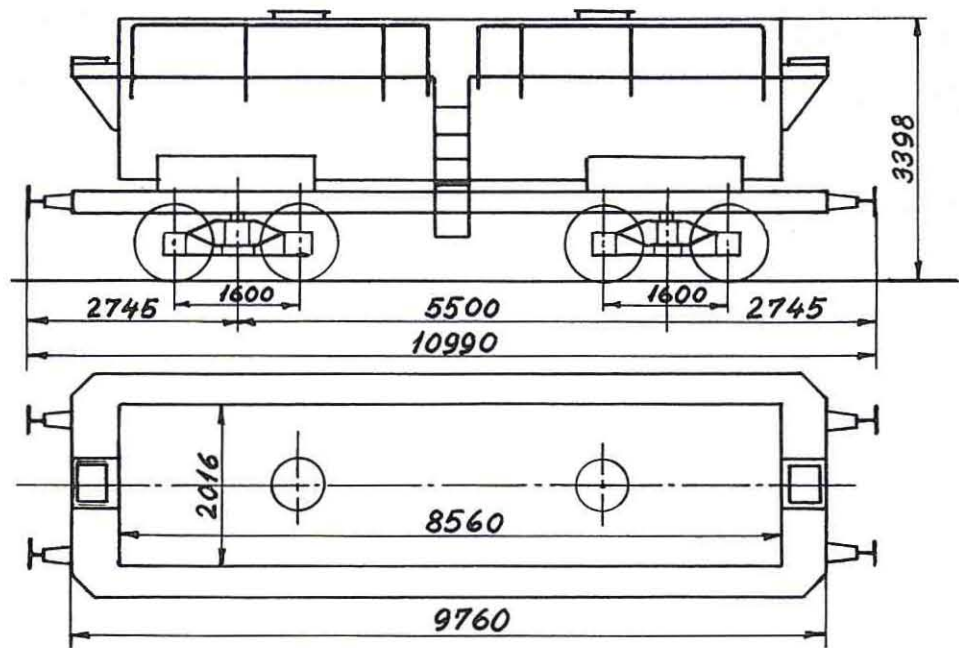

1926 Scandia

Rumindhold 26,6 m<sup>3</sup>

A	B	C
26,0 t		





\* Ucs 910 6 000-910 6 039

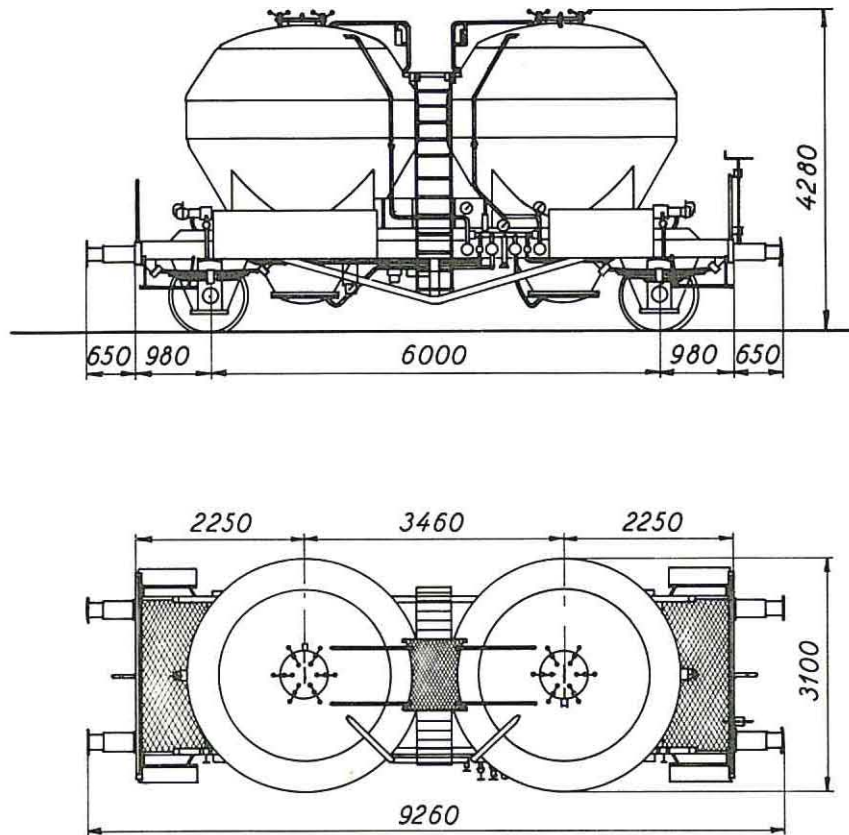

Scandia 1944/50  
Beholder 1968/70

Pulverbeholdervogn

Rumfang 2x15 m<sup>3</sup>

	A	B	C
	19,0 t	23,0 t	27,0 t
S	19,0 t	23,0 t	

\* Ucs 910 6 018 og 910 6 019 er Riv-mærket





• Ud 901 0 600-901 0 683

RIV

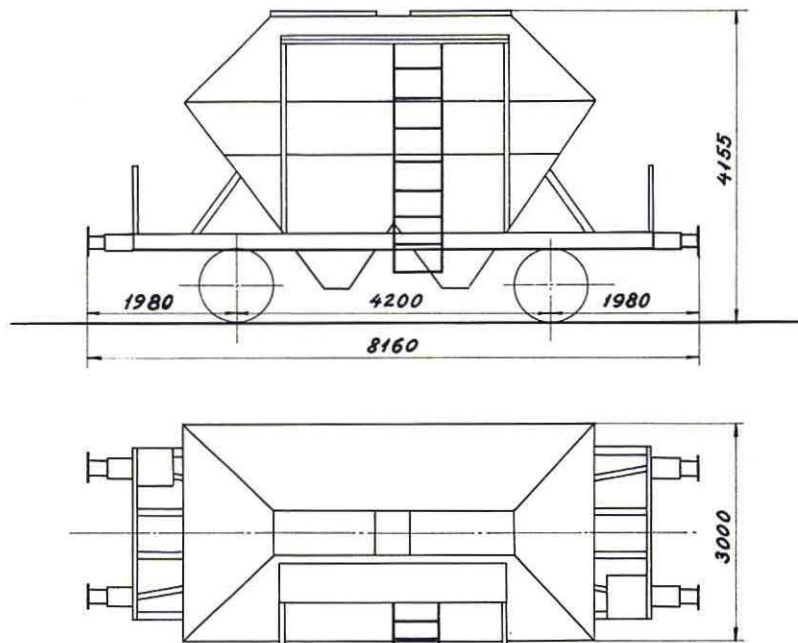

Scandia 1920/24  
Beholder 1958/62

Kun til transport af råsukker

Rumindhold 26,5 m<sup>3</sup>

A	B	C
21,0 t		



• Uhk 701 3 000-701 3 002

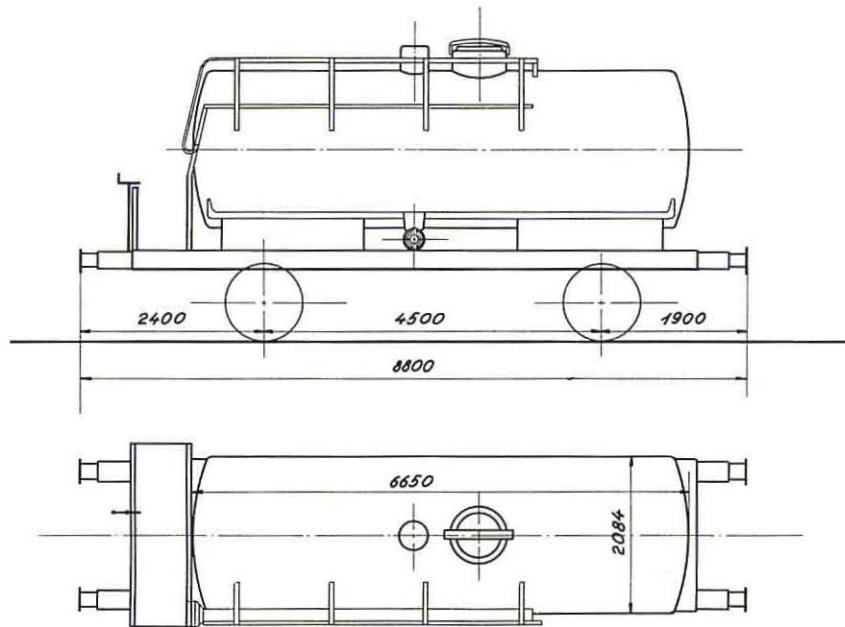

1942 Scandia

Rumindhold 22,0 m<sup>3</sup>

A	B	C
18,5 t		



23 Litra KJ. Nr. 25767, 25772 25779, 25780, 25782, 25784, 25787, 25790, 25799, 25803, 25806, 25810, 25812, 25813, 25815, 25818, 25819, 25820, 25830, 25833, 25853, 25895, 25937.

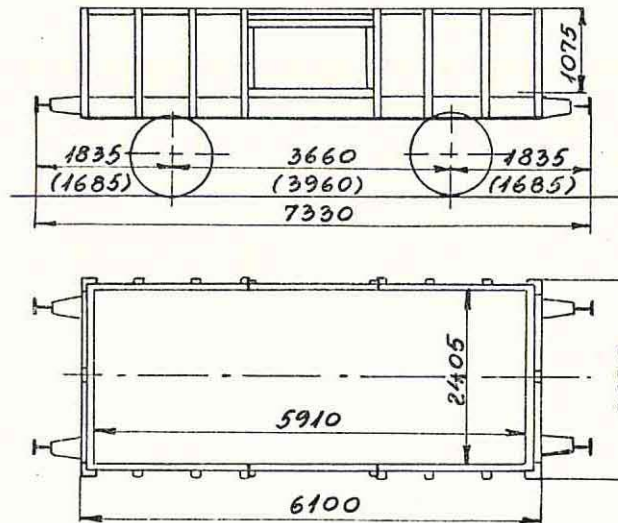

25767—25806. 1862—1864. Lauenstein.  
25810—25833. 1870. Elbing.  
25853, 25895, 25937. 1873—1875. Wagenbau.

Last 10000 kg.  
Bundfl. 14,0 m<sup>2</sup>.  
Tara ca. 5000 kg.  
Haandbremse.

Maalene i ( ) gælder for Nr. 25772—25806.  
25779, 25782, 25790, 25818, 25937. Skraa Bundflader beklædt med Jernplade.  
Benyttes kun til Gods, fortrinsvis til Maskintjenestens Kultransporter.

25767, 25787	bruges kun til Transport af Kulafharpning fra Enghave Brygge til Ctv. Kh.
25772, 25819,	} » » » lokale Transporter mellem Godsbaneg. Remise og Ctv. Kh.
25853, 25895	
25779, 25782,	
25790, 25806, 25818,	} » » » » » » Kulgaard og Færger i Korsør.
25820, 25937	
25780, 25784,	} » » » » » » Nørresundby Havn og Aalborg St.
25830, 25833	
25799	» » » » » » Nyborg Værksted og Maskindepot.
25803	» » » Stilladvogn i Godsbanegaardens Remise, Kh.
25810	» » » lokale Transporter paa Vamdrup St.
25812	» » » » » » » Viborg St.
25813	» » » » » » mellem Aarhus og Skanderborg.
25815	» » » Kultransporter for Maskintjenesten.

## 1 Litra KJ. Nr. 26006.

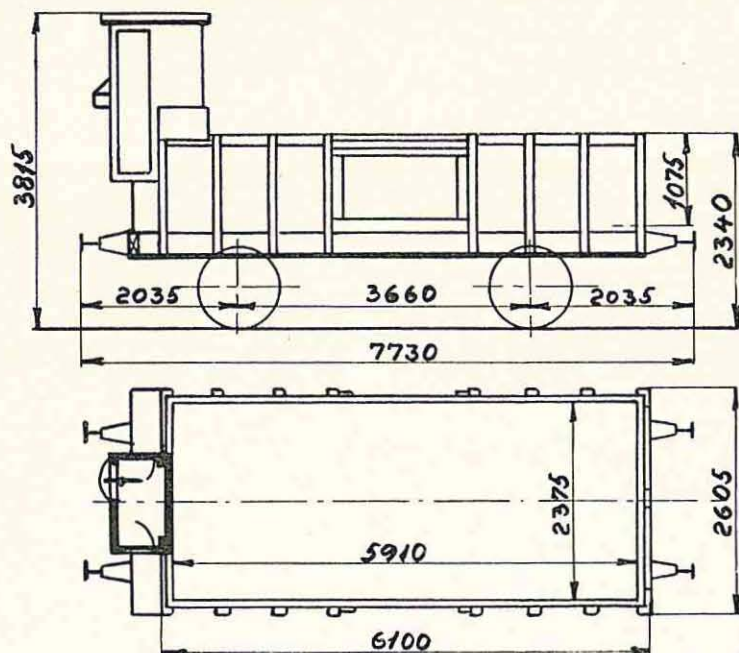

1883. Atlas.

Bruges kun til lokale Transporter mellem Centralværkstedet og Godsbanegaardens Remise i Kh.

Last 10000 kg.  
Bundfl. 14,0 m<sup>2</sup>.  
Tara ca. 7200 kg.  
Skruebremse.

## 1 Litra KJ. Nr. 26042.

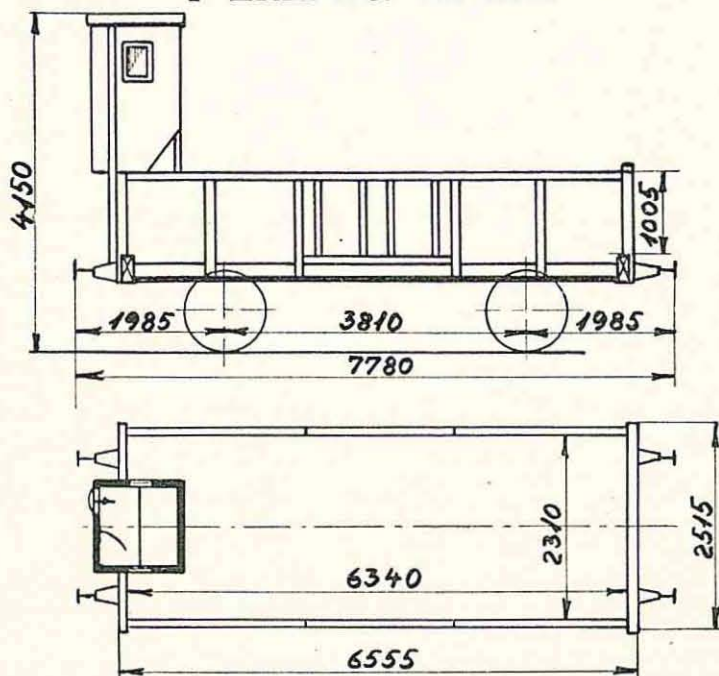

1867. Wagenbau.

Bruges kun til lokale Transporter mellem Kulgaard og Færger i Korsør.

Last 10000 kg.  
Bundfl. 14,6 m<sup>2</sup>.  
Tara ca. 6300 kg.  
Skruebremse.



945 0 600 - 945 0 601

Tjenestegodsvogn

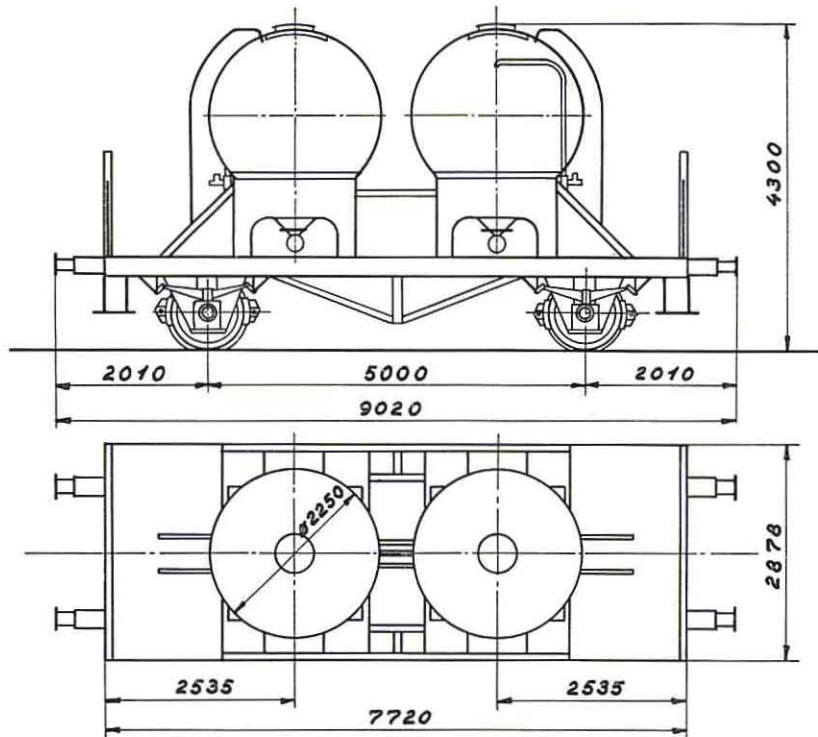
Scandia 1947  
Beholder 1967

Transportvogn for bremsegrus

Rumindhold 2x5,5 m<sup>3</sup>

A	B	C
19,5 t		



## 8 Litra KJ. Nr. 26033, 26035, 26040, 26041, 26048, 26050, 26054, 26057.

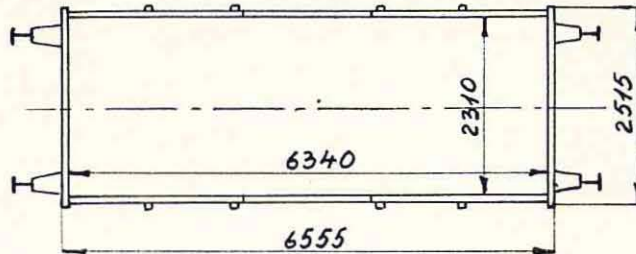
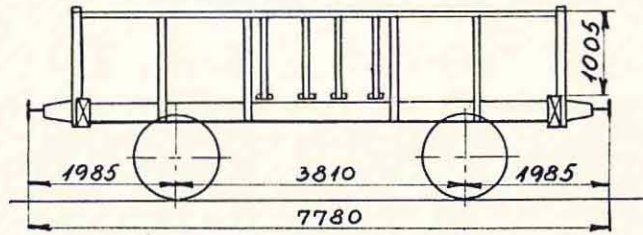

1867. Wagenbau.

Last 10000 kg.  
 Bundfl. 14,6 m<sup>2</sup>.  
 Tara ca. 5800 kg.  
 Haandbremse.

26033	bruges kun til lokale Transporter mellem Randers Station og Havn.							
26035	}	»	»	»	»	»	Kulgaard og Færger i Korsør.	
26041								
26048								
26054								
26040	»	»	»	»	»	»	»	Godsbanegaardens Remise og Ctv. Kh.
26050	»	»	»	»	»	»	»	Nørresundby Havn og Aalborg St.
26057	»	»	»	»	»	»	»	Kulgaard og Færger i Helsingør.

48 Litra KM. Nr. 25635, 25636, 25639, 25640, 25649, 25650, 25652, 25653, 25656, 25657, 25658, 25659, 25660, 25665, 25666, 25667, 25669, 25670, 25671, 25672, 25675, 25676, 25679, 25681, 25685, 25686, 25690, 25691, 25692, 25693, 25695, 25698, 25700, 25701, 25702, 25703, 25704, 25707, 25708, 25711, 25712, 25714, 25715, 25719, 25720, 25721, 25726, 25727.

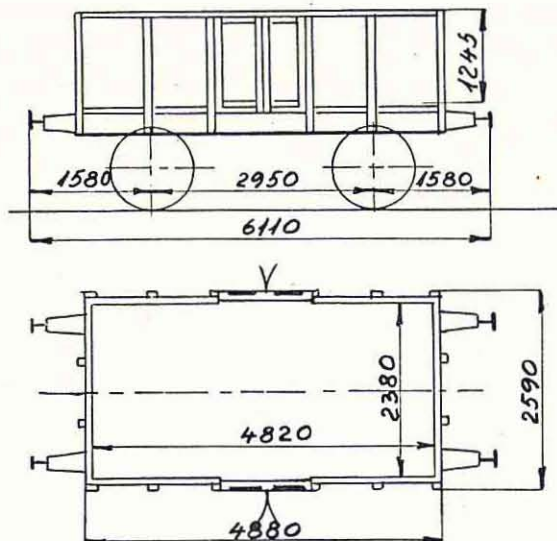

25635—25693. 1875. Wagenbau.  
25695—25708. 1877. »  
25711—25721. 1876. Randers.  
25726, 25727. 1877. Scandia.

Benyttes kun til Gods, fortrinsvis til Maskintjenestens Kultransporter.

Last 12500 kg.  
Bundfl. 11,5 m<sup>2</sup>.  
Tara ca. 5300 kg.  
Haandbremse.

25635, 25636, 25639, 25653, 25657, 25658, 25659, 25666, 25670, 25671, 25675, 25676, 25691, 25692, 25700, 25702, 25704, 25711, 25714, 25719, 25720, bruges kun til Kultransporter for Maskintjenesten. Hjemsted Maskindepotet Godsbanegaarden.

25640 bruges kun til lokale Transporter mellem Havnekulgaard og Maskindepot i Fredericia.

25649, 25701, 25712	»	»	»	»	»	»	»	Masindepotet i Gedser og Nykøbing F.
25650, 25660, 25672, 25679, 25686	»	»	»	»	»	»	»	Centralværkstedet og Godsbanegaardens Remise i Kh.
25652, 25703, 25727	»	»	»	»	»	»	»	Nørresundby Havn og Aalborg Station.
25656, 25685, 25721	»	»	»	»	»	»	»	Transport af Bremsesaaler mellem Burmeister og Wain, Sydhavnen og Enghave Maskindepot.
25665, 25667, 25698, 25707	»	»	»	»	»	»	»	Kulafharpning fra Enghave Brygge til Ctv. Kh.
25669	»	»	»	»	»	»	»	lokale Transporter mellem Kulgaard og Færger i Korsør.
25681	»	»	»	»	»	»	»	Stilladsvogn paa Boulevardbanen.
25690	»	»	»	»	»	»	»	lokale Transporter mellem Aabenraa og Tønder.
25693	»	»	»	»	»	»	»	Aarhus og Skanderborg.
25695	»	»	»	»	»	»	»	Enghave Maskindepot og Ctv. Kh.
25708	»	»	»	»	»	»	»	Stilladsvogn i 2. Bygningsomraade, Kh. Gb.
25715	»	»	»	»	»	»	»	Forsendelser for Maskintjenesten 1. Distrikt. Hjemsted: Helgoland Maskindepot.
25726	»	»	»	»	»	»	»	lokale Transporter paa Tønder Station.

# Litra E

RIV

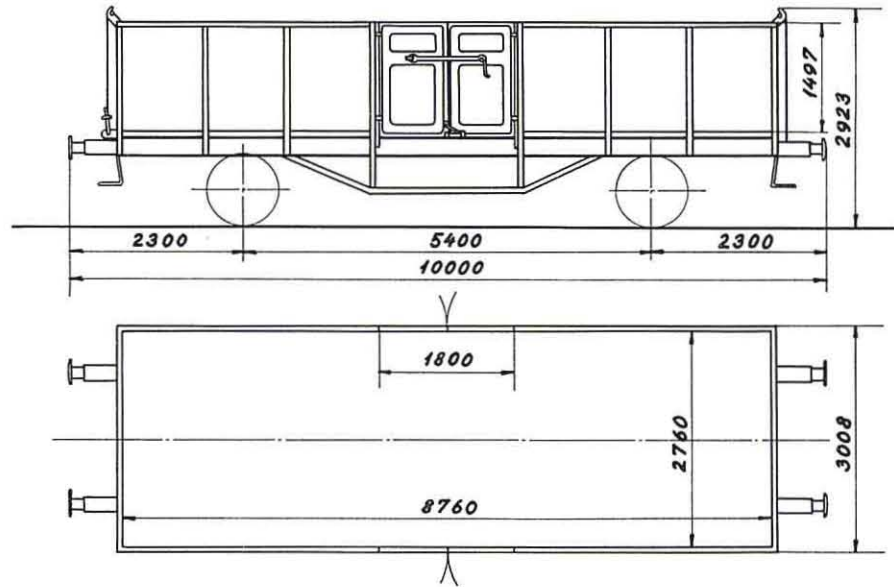

EUROP-mærket

Bundflade 24,0 m<sup>2</sup>

A	B	C
22,0 t	26,0 t	30,0 t



• E 500 0 000-500 0 299  
RIV - EUROP

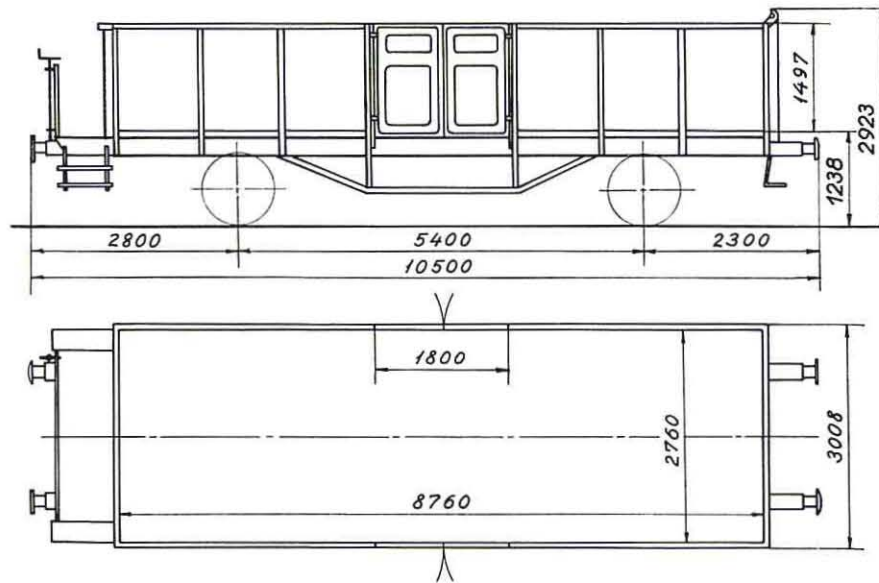

1959/66 Scania

Bundflade 24,0 m<sup>2</sup>

A	B	C
21,0 t	25,0 t	29,0 t

m	t
a-a 1,5	14
b-b 3,0	16





**Litra E**

RIV

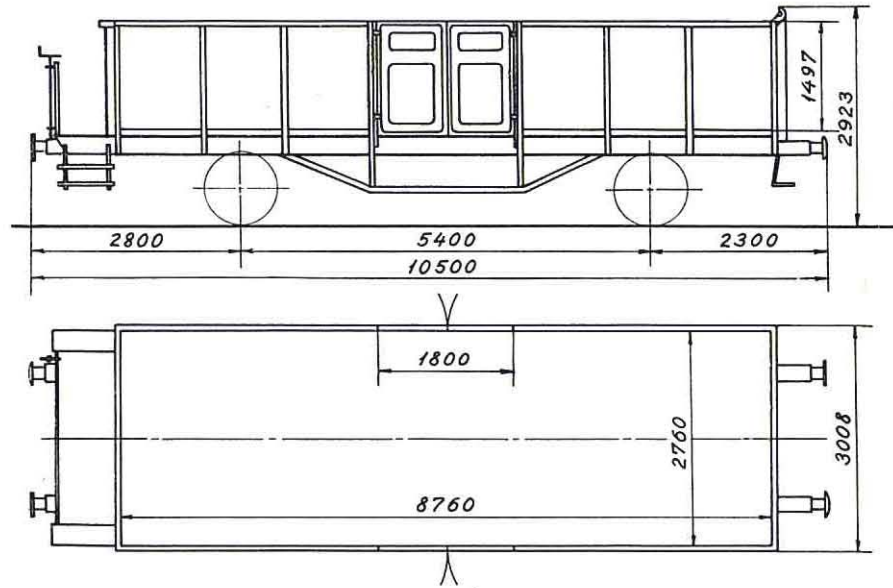
Bundflade 24,0 m<sup>2</sup>

EUROP-mærket

A	B	C
21,0 t	25,0 t	29,0 t



• E 502 0 000-502 0 399  
RIV - EUROP

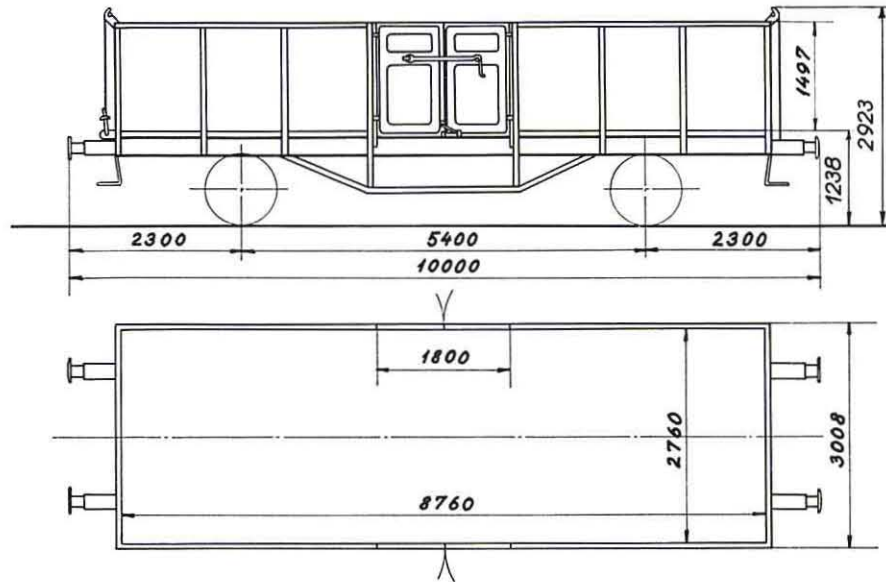

1958/59 Scandia

Bundflade 24,0 m<sup>2</sup>

A	B	C
22,0 t	26,0 t	30,0 t

m		t
a-a	1,5	14
b-b	3,0	16



## . Elo 511 0 000 - 511 1 654

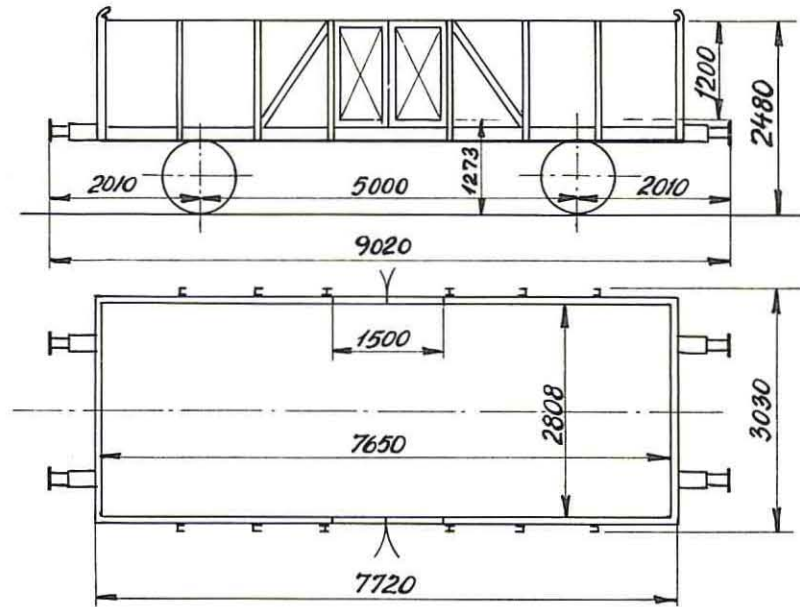

1942/50 Scandia

Bundflade 21,5 m<sup>2</sup>

A	B	C
21,0 t		





17. Litra KM. Nr. 25947, 25951, 25953, 25955, 25961, 25968, 25969, 25970, 25975, 25977, 25978, 25982, 25983, 25990, 25991, 25994, 25997.

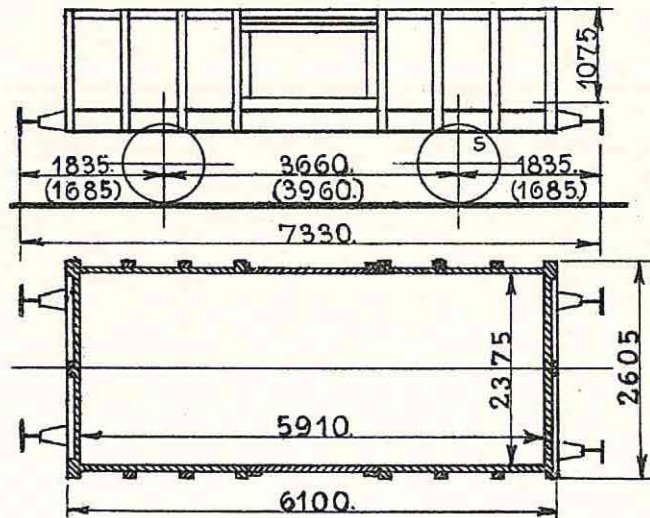

25947.1881. Atlas.  
25951—25977.1883. „  
25978—25997.1884. Breslau.

Maalene i ( ) gælder for Nr. 25968—25977.

Benyttes kun til Gods, fortrinsvis  
til Maskintjenestens Kultransporter.

Last 12500 kg.  
Bundfl. 14,0 m<sup>2</sup>.  
Tara ca. 6300 kg.  
Haandbremse.

25947, 25951	bruges kun til lokale	Transporter mellem Aarhus Centralværkst. og Fiskerhuset.
25955	„ „ „ „	„ „ Centralmagasinet Nord i Ar. og Fyldesporet.
25975, 25977, 25983	} „ „ „ „	„ „ Kulgaard og Færger i Korsør.
25978, 25991		
25982	„ „ „ „	„ „ Centralværkst. og Godsbaneg. Remise Kh.
25970	„ „ „ „	„ „ Korsør og Slagelse.
25953	„ „ „ „	„ „ Enghave Maskindepot og Centralmagasinet.
25994	„ „ „ „	„ i Centralværkstedet i Kh.
25969, 25997	„ „ „ „	„ paa Aarhus H. Station.
25961	„ „ „ „	„ af Kulafharpning fra Enghave Brygge til Centralværkstedet Kh.

25968, 25990 bruges kun til Kultransporter for Maskintjenesten.  
Hjemsted „Maskindepotet Godsbanegaarden“.

## 3. Litra KM. Nr. 25750, 25751, 25755.

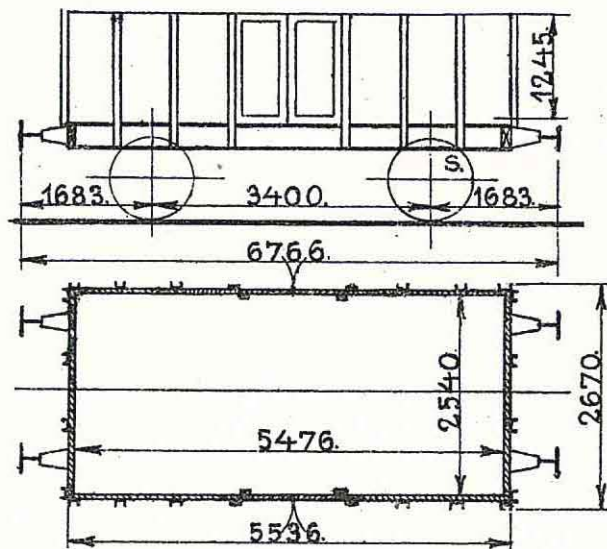

1889. Scandia.

Last 12500 kg.  
 Bundfl. 13,9 m<sup>2</sup>.  
 Tara ca. 5900 kg.  
 Haandbremse.

25750 bruges kun til lokale Transporter mellem Centralværkst. og Godsbaneg. Remise i Kh.  
 25751, 25755 " " " " " af Kulafharpning fra Enghave Brygge til  
 Centralværkstedet Kh.

## 6. Litra KM. Nr. 26015, 26016, 26020, 26024, 26026, 26027.

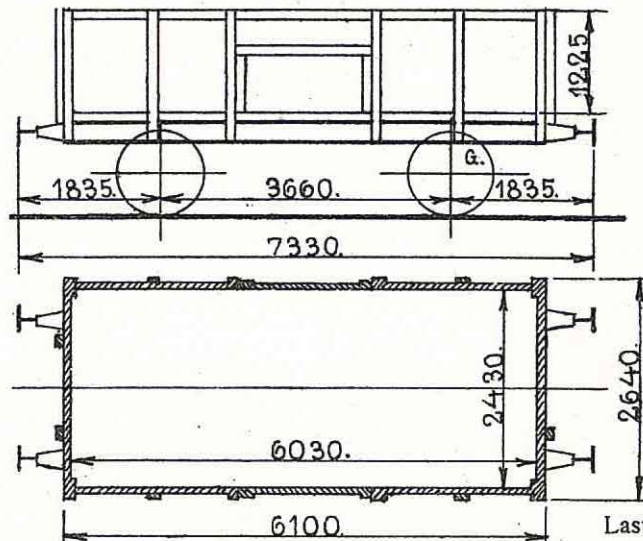

1886. Preetz.

Last 12500 kg.  
 Bundfl. 14,0 m<sup>2</sup>.  
 Tara ca. 6400 kg.  
 Haandbremse.

Benyttes kun til Gods, fortrinsvis til Maskintjenestens Kultransporter.

26015 bruges kun til lokale Transporter mellem Kulgaard og Færger i Gedser.

26026 " " " " " i Centralværkstedet i Kh.

26020 " " " " " mellem Centralværkstedet og Godsbanegaardens Remise i Kh.

26024, 26027 bruges kun til Kultransporter for Maskintjenesten.

Hjemsted „Maskindepotet Godsbanegaarden“.

## . Elo 511 0 000 -511 1-654

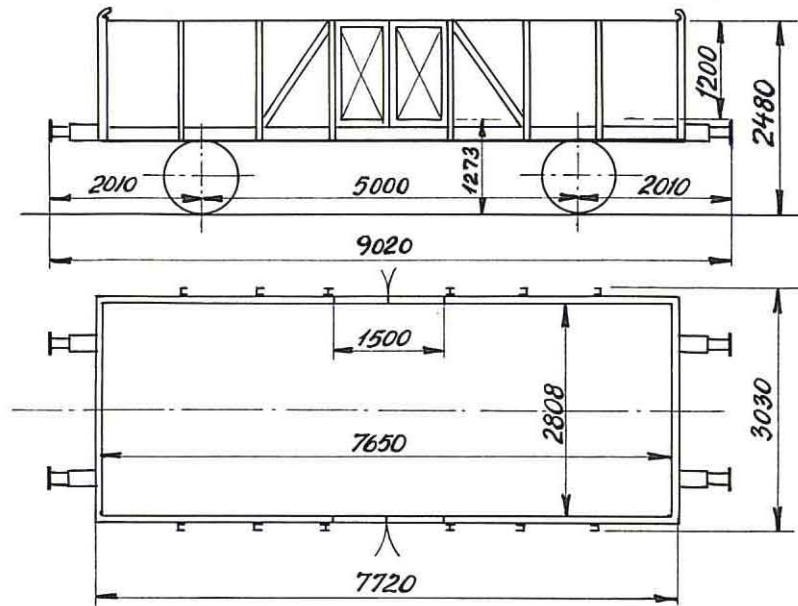

1942/50 Scandia

Bundflade 21,5 m<sup>2</sup>

	A	B	C
* 80	21,0 t		

	m	t
a-a	2	8
b-b	3	10
c-c	5	14

\*Vogne med glidelejer har maks. hast. 70 km/t.



11 Litra PA nr. 26083, 26095, 26106, 26109, 26117, 26118, 26120, 26122, 26123, 26128, 26129.

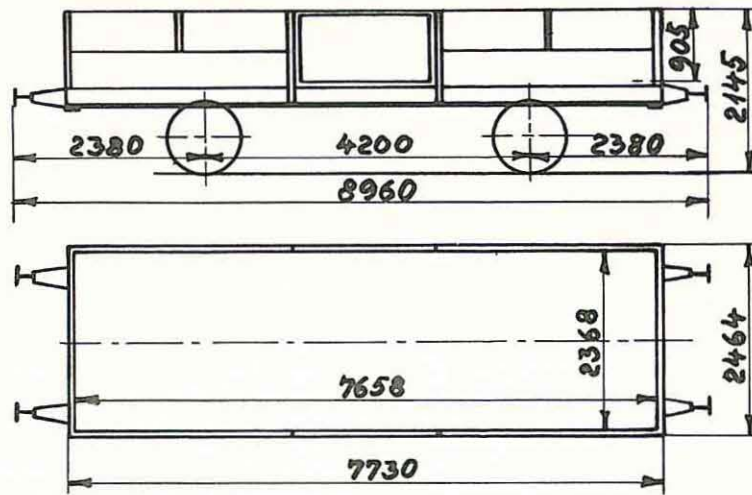

26083. 1910 Scandia  
26095—26109. 1911 «  
26117—26129. 1919 «

Aftagelige endevægge  
Nedklappelige døre

Last 12500 kg  
Bundfl. 18,0 m<sup>2</sup>  
Tara ca. 6600 kg  
Trykluftledning  
Håndbremse

Følgende vogne anvendes til lokale transporter: nr. 26083, 26106, 26128.

1655 Litra PB nr. 10001—11655.  
R. I. V.

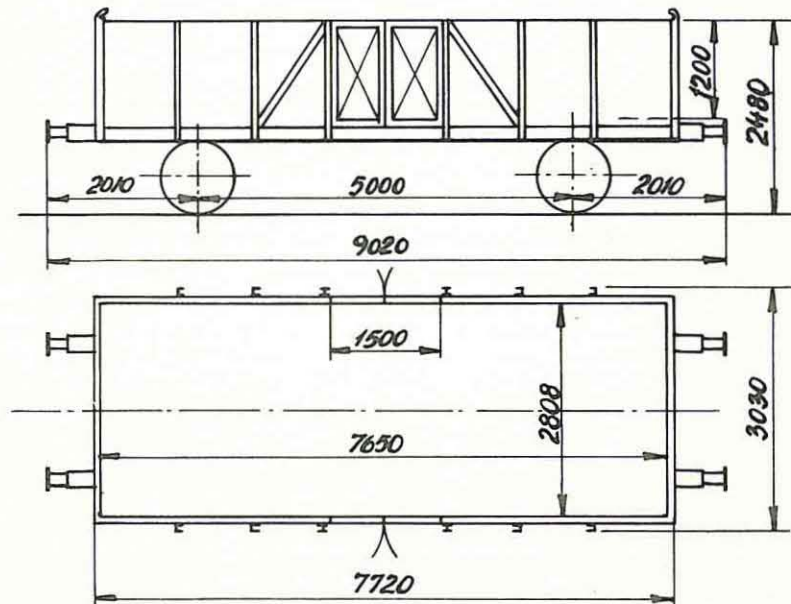

10001—10125. 1942 Scandia  
10126—10705. 1943 «  
10706—10880. 1946 «  
10881—11205. 1947 «  
11206—11405. 1948 «  
11406—11655. 1950 «

Cylinderpuffere eller  
Ringfjederpuffere  
Aftagelige endelemme

Last 20000 kg  
Bundfl. 21,5 m<sup>2</sup>  
Tara ca. 9400 kg  
Trykluftbremse  
Håndbremse



11 **Litra Pc** nr. 26658, 26663, 26664, 26666, 26667, 26668, 26669, 26670, 26672, 26673, 26674.

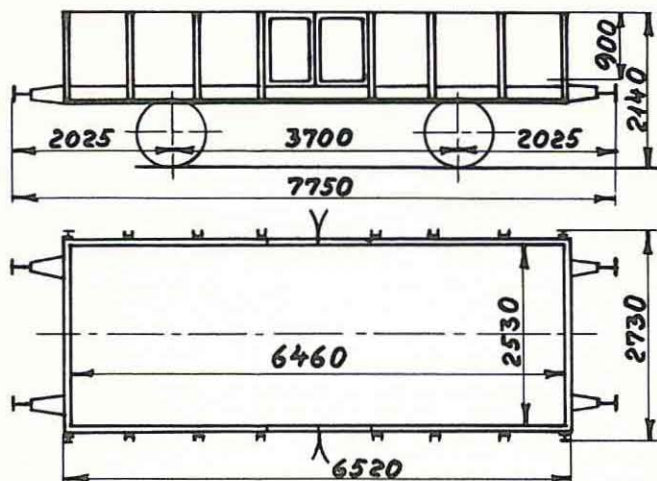

26658—26667. 1905 Scandia  
26668—26674. 1911 «

Aftagelige endevægge

Last 12500 kg  
Bundfl. 16,3 m<sup>2</sup>  
Tara ca. 5900 kg  
Trykluftledning  
Håndbremse

Følgende Pc vogne anvendes til lokale transporter: nr. 26658, 26674, 26702, 26714, 26725, 26730, 26746, 26748, 26750, 26752, 26760, 26762, 26768, 26770, 26783, 26786, 26789, 26793, 26802, 26803, 26805, 26807, 26810, 26829, 26857, 26862, 26864, 26869, 26885, 26887, 26892, 26894, 26900, 26901, 26905, 26915, 26918, 26919, 26922, 26926, 26930, 26936, 26943, 26946, 26948, 26949, 26952, 26963, 26965, 26980, 26982, 26989, 26990, 26995, 26997, 27019, 27029, 27041, 27042, 27047, 27054, 27058, 27059, 27074, 27084, 27087, 27093, 27105, 27108, 27117, 27129, 27147, 27156, 27174, 27185, 27186, 27192, 27201, 27208, 27221, 27223, 27225.

242 **Litra Pc nr.** 26675, 26677, 26679, 26682, 26688, 26689, 26701, 26702, 26709, 26714, 26722, 26725, 26727, 26730, 26744, 26746, 26748, 26750, 26752, 26760, 26762, 26767, 26768, 26770, 26774, 26778, 26779, 26783, 26786, 26789, 26793, 26800, 26801, 26802, 26803, 26805, 26807, 26810, 26813, 26815, 26817, 26819, 26821, 26825, 26826, 26829, 26831, 26842, 26845, 26857, 26862, 26864, 26865, 26869, 26873, 26874, 26875, 26876, 26877, 26878, 26879, 26880, 26881, 26882, 26884, 26885, 26887, 26890, 26892, 26893, 26894, 26896, 26897, 26900, 26901, 26903, 26905, 26907, 26910, 26914, 26915, 26917, 26918, 26919, 26921, 26922, 26923, 26926, 26927, 26929, 26930, 26931, 26936, 26938, 26941, 26943, 26946, 26947, 26948, 26949, 26952, 26957, 26962, 26963, 26964, 26965, 26966, 26968, 26969, 26970, 26971, 26976, 26977, 26978, 26980, 26981, 26982, 26983, 26988, 26989, 26990, 26991, 26994, 26995, 26997, 27000, 27001, 27002, 27006, 27007, 27009, 27014, 27019, 27020, 27024, 27025, 27026, 27028, 27029, 27030, 27032, 27033, 27034, 27036, 27037, 27038, 27041, 27042, 27043, 27044, 27047, 27051, 27054, 27055, 27056, 27058, 27059, 27061, 27062, 27065, 27066, 27068, 27070, 27073, 27074, 27075, 27077, 27078, 27079, 27080, 27083, 27084, 27087, 27089, 27093, 27095, 27096, 27101, 27105, 27106, 27107, 27108, 27109, 27110, 27113, 27114, 27115, 27116, 27117, 27119, 27124, 27125, 27127, 27129, 27134, 27137, 27143, 27146, 27147, 27148, 27149, 27150, 27152, 27154, 27156, 27157, 27162, 27163, 27164, 27165, 27169, 27170, 27172, 27174, 27178, 27180, 27185, 27186, 27187, 27189, 27191, 27192, 27196, 27197, 27198, 27199, 27201, 27203, 27204, 27207, 27208, 27214, 27216, 27217, 27218, 27219, 27220, 27221, 27222, 27223, 27225, 27226.

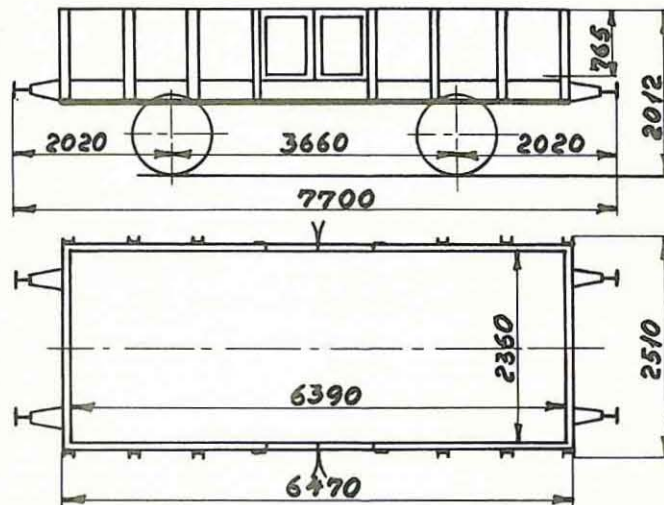

26675. 1908 Scandia  
 26677—26689. 1890 «  
 26701—26714. 1875 Wagenbau  
 26722—26819. 1876-1877 Breslau  
 26821—26825. 1877 Wagenbau  
 26826—26845. 1878 Breslau  
 26857. 1877 Scandia  
 26862—26957. 1882 Zypen  
 26962—27044. 1883 Breslau  
 27047—27110. 1884 «  
 27113—27137. 1886 Scandia  
 27143—27216. 1890 «  
 27217—27220. 1912 «  
 27221—27223. 1907 «  
 27225—27226. 1908 «

Aftagelige endevægge

Last 12500 kg  
 Bundfl. 15,1 m<sup>2</sup>  
 Tara ca. 5600 kg  
 Trykluftledning  
 Håndbremse



## 3 Litra PD nr. 27401—27403

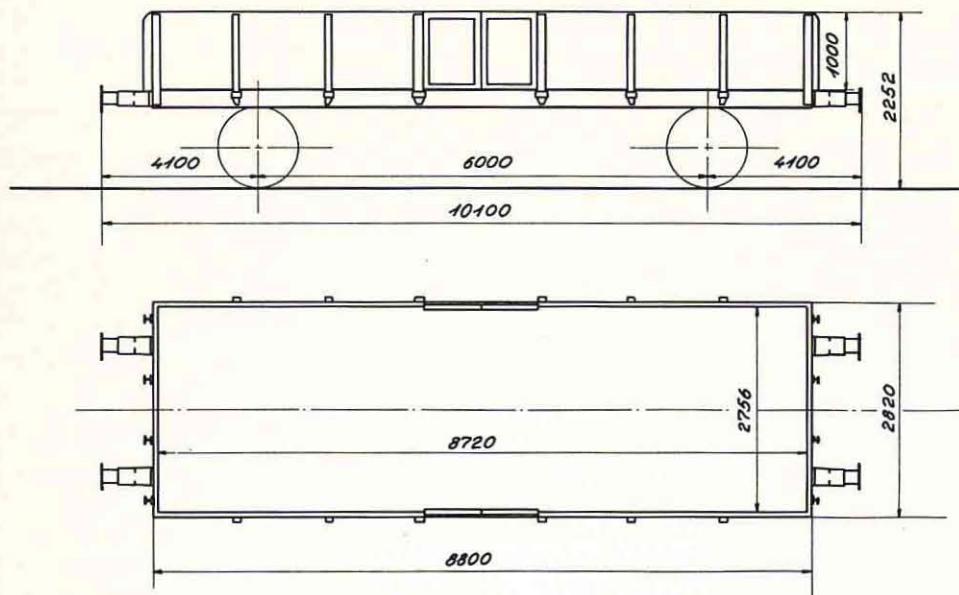

27401. 1944 Scandia  
27402—27403. 1942 «

Aftagelige side- og endelemme

Last 22000 kg  
Bundfl. 24,0 m<sup>2</sup>  
Tara ca. 10400 kg  
Trykluftbremse  
Håndbremse

## 47 Litra PE nr. 17701—17747

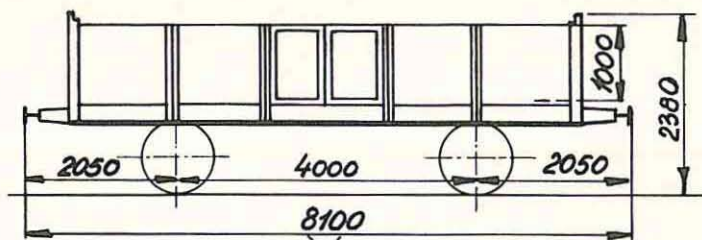

17701.	1920	Aachen
17702.	«	Bremen
17703.	1919	«
17704.	1920	Aachen
17705.	1919	Bremen
17706.	«	Braunschweig
17707.	1920	Aachen
17708.	1919	Bremen
17709.	1920	Aachen
17710.	1919	Braunschweig
17711.	«	Bremen
17712.	1920	Aachen
17713—17722.	1919	Bremen
17723—17730.	1920	Breslau
17731—17732.	1919	Niesky
17733.	1920	Aachen
17734—17738.	1919	Bremen
17739—17747.	«	Zwickau

Aftagelige endevægge

Last 15000 kg  
 Bundfl. 18,3 m<sup>2</sup>  
 Tara ca. 7800 kg  
 Trykluftledning  
 Håndbremse

## 19 Litra PER nr. 17682—17700

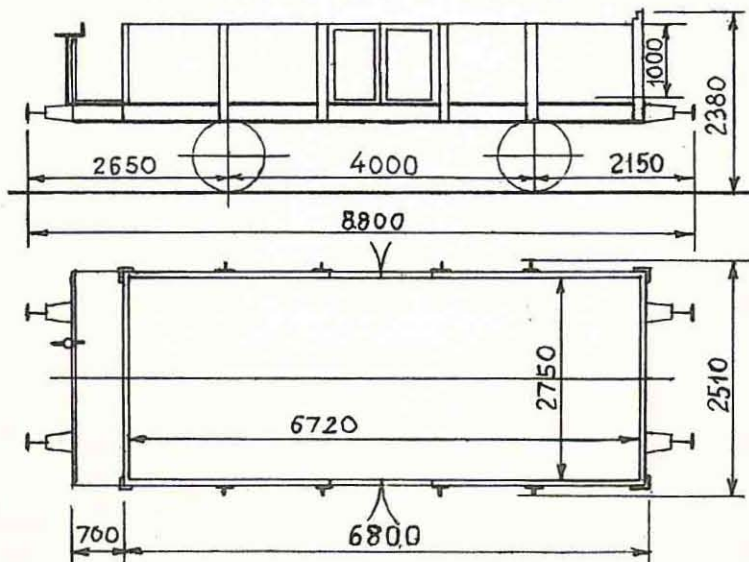

Aftagelig endevæg

17682—17684.	1919	Zwickau
17685—17688.	1920	Breslau
17689—17690.	1919	Bremen
17691—17700.	«	M. A. N

Last 15000 kg  
 Bundfl. 18,3 m<sup>2</sup>  
 Tara ca. 8300 kg  
 Trykluftledning  
 Rangierskruebremse

## Litra Pf

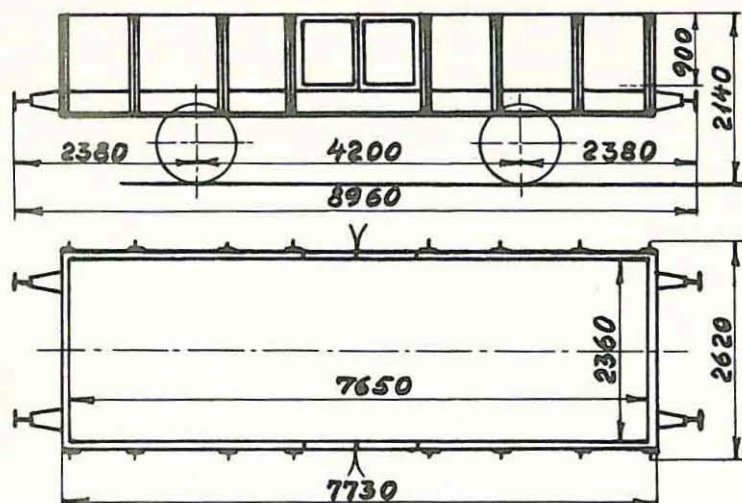

15081—15240.	1898	Zypen
15243—15248.	1899	Maribo
15251—15340.	1900	«
15341—15357.	«	Scandia
15359—15461.	1901	«
15462—15543.	1902	«
15544—15643.	1905	«
15644—15718.	1906	Zypen
15719—15743.	1907	Scandia
15744—15783.	1894	Zypen
15786—15860.	1895	Scandia
15861—15884.	1896	Zypen
15885—16096.	1909	Scandia
16097—16219.	1910	«
17501—17502.	1916	«
17503—17506.	1918	«
17507—17508.	1920	«
17509.	1916	«
17510.	1915	«
17511.	1917	«
17512—17515.	1916	«
17516—17525.	1919	«
17526—17527.	1917	«
17528—17535.	1907	Arløf
17536—17542.	1916	Scandia
17543—17552.	1917	«
17553.	1916	«

Aftagelige endevægge

Last 15000 kg  
 Bundfl. 18,0 m<sup>2</sup>  
 Tara ca. 6700 kg  
 Trykluftledning  
 Håndbremse

Følgende vogne anvendes til lokale transporter: nr. 15741, 15756, 15935.



937 **Litra PF nr.** 15081, 15083, 15086, 15087, 15088, 15090, 15091, 15093, 15096,  
 15097, 15102, 15104, 15105, 15108, 15112, 15114, 15115, 15116, 15118, 15121, 15126,  
 15127, 15129, 15130, 15131, 15132, 15134, 15135, 15136, 15138, 15139, 15140, 15141,  
 15143, 15144, 15146, 15147, 15148, 15150, 15152, 15153, 15158, 15159, 15160, 15161,  
 15162, 15163, 15166, 15167, 15168, 15169, 15171, 15174, 15175, 15177, 15178, 15179,  
 15180, 15183, 15189, 15191, 15193, 15196, 15197, 15198, 15199, 15200, 15201, 15203,  
 15208, 15210, 15211, 15213, 15214, 15215, 15216, 15217, 15218, 15220, 15221, 15223,  
 15224, 15226, 15227, 15228, 15229, 15230, 15231, 15232, 15234, 15235, 15236, 15237,  
 15238, 15239, 15240, 15243, 15244, 15248, 15251, 15252, 15253, 15254, 15255, 15256,  
 15257, 15258, 15259, 15261, 15262, 15263, 15265, 15267, 15269, 15270, 15271, 15272,  
 15274, 15275, 15276, 15277, 15279, 15280, 15281, 15282, 15284, 15286, 15289, 15290,  
 15291, 15292, 15295, 15296, 15297, 15298, 15299, 15300, 15302, 15303, 15304, 15307,  
 15308, 15309, 15310, 15311, 15315, 15317, 15319, 15320, 15323, 15326, 15328, 15329,  
 15332, 15334, 15335, 15336, 15339, 15340, 15341, 15342, 15344, 15345, 15346, 15348,  
 15349, 15351, 15352, 15353, 15356, 15357, 15359, 15360, 15362, 15364, 15365, 15366,  
 15371, 15372, 15373, 15374, 15375, 15377, 15380, 15381, 15382, 15383, 15384, 15387,  
 15388, 15392, 15395, 15397, 15399, 15400, 15401, 15402, 15404, 15405, 15408, 15410,  
 15411, 15415, 15416, 15418, 15419, 15420, 15422, 15423, 15428, 15429, 15430, 15431,  
 15432, 15433, 15434, 15435, 15436, 15437, 15438, 15439, 15440, 15441, 15442, 15444,  
 15445, 15446, 15448, 15449, 15450, 15451, 15452, 15453, 15454, 15455, 15457, 15458,  
 15459, 15460, 15461, 15462, 15463, 15464, 15465, 15467, 15468, 15469, 15470, 15471,  
 15472, 15474, 15475, 15476, 15477, 15478, 15480, 15481, 15482, 15485, 15486, 15487,  
 15488, 15489, 15490, 15491, 15493, 15494, 15495, 15496, 15498, 15500, 15501, 15503,  
 15505, 15506, 15507, 15508, 15509, 15510, 15511, 15512, 15514, 15515, 15517, 15518,  
 15519, 15521, 15523, 15524, 15525, 15526, 15528, 15529, 15530, 15531, 15532, 15533,  
 15534, 15535, 15537, 15538, 15539, 15540, 15541, 15542, 15543, 15544, 15545, 15546,  
 15547, 15548, 15549, 15551, 15552, 15555, 15556, 15557, 15558, 15559, 15560, 15561,  
 15563, 15564, 15565, 15566, 15567, 15568, 15569, 15570, 15571, 15572, 15573, 15574,  
 15575, 15576, 15577, 15579, 15580, 15581, 15582, 15583, 15584, 15585, 15587, 15588,  
 15591, 15594, 15596, 15597, 15598, 15600, 15601, 15602, 15603, 15604, 15605, 15606,  
 15607, 15608, 15609, 15610, 15611, 15613, 15614, 15617, 15618, 15619, 15620, 15621,  
 15625, 15626, 15627, 15628, 15629, 15630, 15631, 15635, 15636, 15638, 15639, 15640,  
 15641, 15642, 15643, 15644, 15645, 15646, 15647, 15648, 15649, 15650, 15651, 15652,  
 15653, 15654, 15655, 15656, 15658, 15660, 15661, 15662, 15663, 15664, 15665, 15666,  
 15667, 15669, 15670, 15671, 15672, 15673, 15674, 15675, 15676, 15677, 15678, 15679,  
 15680, 15681, 15682, 15683, 15684, 15685, 15686, 15687, 15688, 15689, 15690, 15691,  
 15692, 15693, 15694, 15695, 15696, 15697, 15698, 15699, 15700, 15701, 15702, 15703,  
 15704, 15705, 15706, 15707, 15708, 15709, 15710, 15711, 15712, 15713, 15714, 15715,  
 15716, 15718, 15719, 15722, 15723, 15724, 15725, 15726, 15727, 15728, 15729, 15730,  
 15731, 15735, 15736, 15737, 15738, 15739, 15740, 15741, 15742, 15743, 15744, 15745,  
 15749, 15751, 15752, 15754, 15756, 15757, 15758, 15763, 15765, 15767, 15770, 15771,  
 15772, 15774, 15775, 15776, 15777, 15778, 15779, 15782, 15783, 15786, 15787, 15788,  
 15789, 15790, 15792, 15793, 15796, 15798, 15799, 15800, 15801, 15802, 15803, 15804,  
 15805, 15807, 15808, 15809, 15813, 15814, 15816, 15817, 15818, 15819, 15820, 15821,  
 15822, 15824, 15825, 15827, 15829, 15831, 15833, 15834, 15836, 15837, 15838, 15839,  
 15840, 15842, 15844, 15845, 15846, 15848, 15849, 15850, 15851, 15855, 15857, 15859,  
 15860, 15861, 15862, 15863, 15864, 15867, 15868, 15869, 15870, 15871, 15872, 15877,  
 15878, 15881, 15882, 15883, 15884, 15885, 15886, 15887, 15888, 15889, 15890, 15891,

Fortsattes neste side.



15892, 15893, 15895, 15896, 15897, 15898, 15899, 15900, 15901, 15902, 15903, 15904,  
15905, 15906, 15907, 15908, 15909, 15910, 15912, 15913, 15914, 15915, 15916, 15917,  
15918, 15919, 15920, 15921, 15922, 15923, 15924, 15925, 15926, 15928, 15929, 15930,  
15931, 15932, 15933, 15934, 15935, 15936, 15937, 15938, 15939, 15940, 15941, 15942,  
15943, 15944, 15945, 15946, 15947, 15948, 15949, 15950, 15951, 15952, 15953, 15955,  
15956, 15957, 15959, 15960, 15961, 15962, 15963, 15964, 15965, 15966, 15967, 15968,  
15969, 15971, 15972, 15973, 15974, 15975, 15976, 15977, 15978, 15979, 15980, 15981,  
15982, 15983, 15984, 15985, 15986, 15987, 15988, 15989, 15990, 15991, 15992, 15993,  
15994, 15995, 15996, 15997, 15998, 15999, 16000, 16001, 16002, 16003, 16004, 16005,  
16006, 16007, 16008, 16009, 16010, 16011, 16012, 16014, 16015, 16016, 16017, 16018,  
16019, 16020, 16021, 16022, 16023, 16024, 16025, 16026, 16027, 16028, 16029, 16030,  
16031, 16032, 16033, 16034, 16035, 16036, 16037, 16038, 16039, 16040, 16041, 16042,  
16043, 16045, 16046, 16047, 16048, 16049, 16050, 16051, 16052, 16053, 16055, 16056,  
16057, 16058, 16059, 16060, 16061, 16062, 16063, 16064, 16065, 16066, 16067, 16068,  
16069, 16070, 16071, 16072, 16073, 16074, 16075, 16076, 16077, 16078, 16079, 16080,  
16081, 16082, 16083, 16085, 16086, 16087, 16088, 16089, 16090, 16091, 16092, 16093,  
16094, 16095, 16096, 16097, 16098, 16100, 16101, 16102, 16103, 16104, 16105, 16106,  
16107, 16108, 16109, 16110, 16111, 16112, 16113, 16114, 16115, 16116, 16117, 16118,  
16119, 16120, 16121, 16122, 16124, 16125, 16126, 16127, 16128, 16129, 16130, 16131,  
16132, 16133, 16134, 16135, 16136, 16137, 16138, 16139, 16140, 16141, 16142, 16143,  
16144, 16145, 16146, 16147, 16148, 16149, 16150, 16151, 16152, 16153, 16154, 16155,  
16156, 16157, 16158, 16159, 16160, 16161, 16162, 16163, 16165, 16166, 16167, 16168,  
16169, 16170, 16171, 16172, 16174, 16175, 16176, 16177, 16178, 16179, 16181, 16182,  
16183, 16184, 16185, 16186, 16188, 16189, 16190, 16191, 16192, 16193, 16194, 16195,  
16196, 16197, 16198, 16199, 16200, 16201, 16202, 16203, 16204, 16205, 16206, 16207,  
16208, 16209, 16210, 16211, 16212, 16213, 16214, 16215, 16216, 16217, 16218, 16219.

17501, 17502, 17503, 17504, 17505, 17506, 17507, 17508, 17509, 17510, 17511, 17512,  
17513, 17514, 17515, 17516, 17517, 17518, 17519, 17520, 17521, 17522, 17523, 17524,  
17525, 17526, 17527, 17528, 17529, 17530, 17531, 17532, 17534, 17535, 17536, 17537,  
17538, 17539, 17540, 17541, 17542, 17543, 17544, 17545, 17546, 17547, 17548, 17549,  
17550, 17551, 17552, 17553.

• Fd 602 0 550-602 0 699\*)

• Fd 602 0 700-602 0 749\*\*)

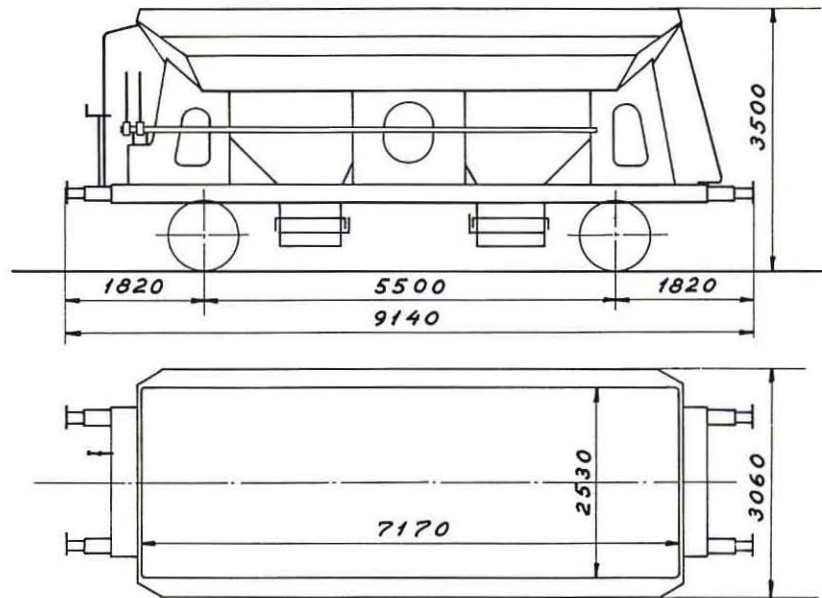

1962/66 Talbot

Rumfang 25 m<sup>3</sup>

	A	B	C
* 80	20,0 t	24,0 t	28,0 t

	A	B	C
** 80	19,5 t	23,5 t	27,5 t





**397 Litra PFB** 16220, 16221, 16222, 16223, 16224, 16225, 16226, 16227, 16228, 16229, 16230, 16231, 16232, 16233, 16234, 16235, 16236, 16237, 16238, 16239, 16240, 16241, 16242, 16243, 16244, 16245, 16246, 16247, 16248, 16249, 16250, 16251, 16252, 16253, 16254, 16255, 16256, 16257, 16258, 16259, 16260, 16261, 16262, 16263, 16264, 16265, 16266, 16267, 16268, 16269, 16270, 16271, 16272, 16273, 16274, 16275, 16276, 16277, 16278, 16279, 16280, 16281, 16283, 16284, 16285, 16286, 16287, 16288, 16289, 16290, 16291, 16292, 16293, 16294, 16295, 16296, 16297, 16298, 16299, 16300, 16301, 16302, 16304, 16305, 16306, 16307, 16309, 16310, 16311, 16312, 16313, 16314, 16315, 16316, 16317, 16318, 16319, 16320, 16321, 16322, 16323, 16324, 16325, 16326, 16327, 16328, 16329, 16330, 16331, 16332, 16333, 16334, 16335, 16336, 16337, 16338, 16339, 16340, 16341, 16342, 16343, 16344, 16345, 16346, 16347, 16348, 16349, 16350, 16351, 16352, 16353, 16354, 16355, 16356, 16357, 16358, 16359, 16360, 16361, 16362, 16363, 16364, 16365, 16366, 16367, 16368, 16369, 16370, 16371, 16372, 16373, 16374, 16375, 16376, 16377, 16378, 16379, 16380, 16381, 16382, 16383, 16384, 16385, 16386, 16387, 16388, 16389, 16390, 16391, 16392, 16393, 16394, 16395, 16396, 16397, 16398, 16399, 16400, 16401, 16402, 16403, 16404, 16405, 16406, 16407, 16408, 16409, 16410, 16411, 16412, 16413, 16414, 16415, 16416, 16417, 16418, 16419, 16420, 16421, 16422, 16423, 16424, 16425, 16426, 16427, 16428, 16429, 16430, 16431, 16432, 16433, 16434, 16435, 16436, 16437, 16438, 16439, 16440, 16441, 16442, 16443, 16444, 16445, 16446, 16447, 16448, 16449, 16450, 16451, 16452, 16453, 16454, 16455, 16456, 16457, 16458, 16459, 16460, 16461, 16462, 16463, 16464, 16465, 16466, 16467, 16468, 16469, 16470, 16471, 16472, 16473, 16474, 16475, 16476, 16477, 16478, 16479, 16480, 16481, 16482, 16483, 16484, 16485, 16486, 16487, 16488, 16489, 16490, 16491, 16492, 16493, 16494, 16495, 16496, 16497, 16498, 16499, 16500, 16501, 16502, 16503, 16504, 16505, 16506, 16507, 16508, 16509, 16510, 16511, 16512, 16513, 16514, 16515, 16516, 16517, 16518, 16519, 16520, 16521, 16522, 16523, 16524, 16525, 16526, 16527, 16528, 16529, 16530, 16531, 16532, 16533, 16534, 16535, 16536, 16537, 16538, 16539, 16540, 16541, 16542, 16543, 16544, 16545, 16546, 16547, 16548, 16549, 16550, 16551, 16552, 16553, 16554, 16555, 16556, 16557, 16558, 16559, 16560, 16561, 16562, 16563, 16564, 16565, 16566, 16567, 16568, 16569, 16570, 16571, 16572, 16573, 16574, 16575, 16576, 16577, 16578, 16579, 16580, 16581, 16582, 16583, 16584, 16585, 16586, 16587, 16588, 16589, 16590, 16591, 16592, 16593, 16594, 16595, 16596, 16597, 16598, 16599, 16600, 16601, 16602, 16603, 16604, 16605, 16606, 16607, 16608, 16609, 16610, 16611, 16612, 16613, 16614, 16615, 16616, 16617, 16618, 16619.

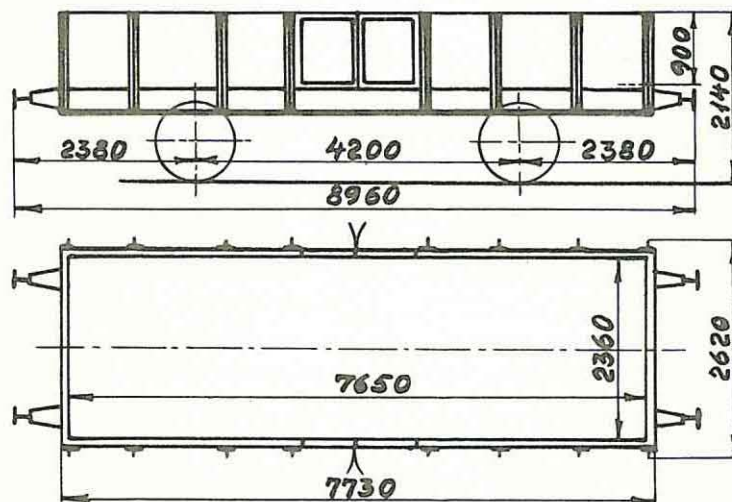

16220—16224. 1910 Scandia  
 16225—16234. 1909 Mjølner  
 16235—16274. 1910 Scandia  
 16275—16324. 1911 «  
 16325—16424. 1912 «  
 16425—16439. « Mjølner  
 16440—16447. 1914 Scandia  
 16448—16539. 1915 «  
 16540—16619. 1916 «

Aftagelige endevægge

Last 15000 kg  
 Bundfl. 18,0 m<sup>2</sup>  
 Tara ca. 7700 kg  
 Trykluftbremse  
 Håndbremse

## Litra PFR

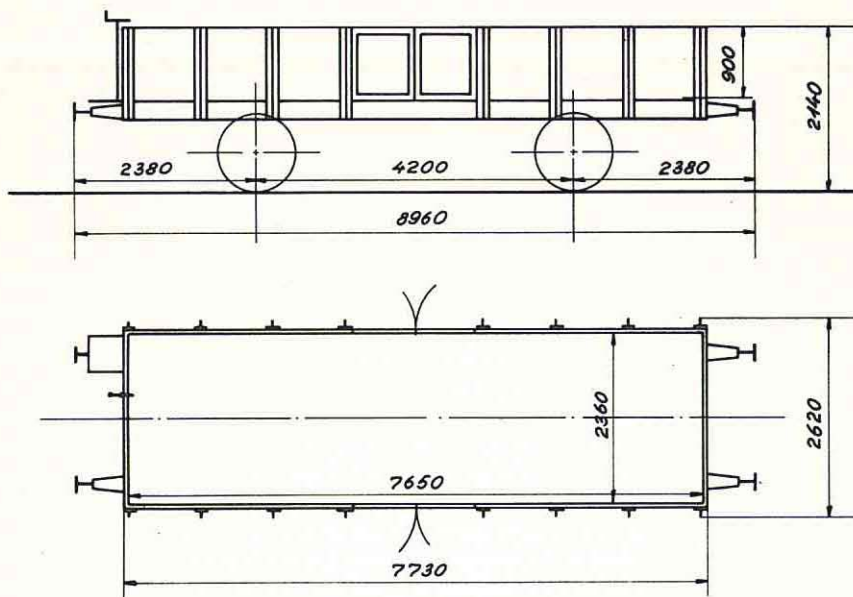

14020—14029. 1910 Scandia  
 14030—14109. 1907 «  
 14110—14229. 1908 «  
 14230—14329. 1896 Zypen  
 14332—14337. 1894 «  
 14339—14386. 1895 Scandia  
 14389—14420. 1897 Herbrand  
 14424—14447. 1907 Scandia  
 14449—14522. 1906 Maribo  
 14523—14547. 1905 Scandia  
 14548—14571. « Maribo  
 14574—14597. « Scandia  
 14599—14696. 1903 «  
 14699—14797. 1902 «  
 14798—14896. 1900 Neustadt  
 14898—14900. « Scandia  
 14901—15000. 1899 Maribo  
 15001—15079. 1898 «  
 17493—17495. 1907 Arløf  
 17496. 1908 «  
 17497—17498. 1920 Scandia

Aftagelig endevæg

Last 15000 kg  
 Bundfl. 18,0 m<sup>2</sup>  
 Tara ca. 7000 kg  
 Trykluftledning  
 Rangerskruebremse

Følgende vogne anvendes til lokale transporter: nr. 14137, 14177.  
14230, 14792, 14926.



**798 Litra PFR** 14020, 14021, 14022, 14023, 14024, 14025, 14026, 14027, 14028, 14029, 14030, 14031,  
 14032, 14033, 14034, 14035, 14036, 14037, 14038, 14039, 14040, 14041, 14042, 14043, 14044, 14047, 14048,  
 14049, 14050, 14051, 14053, 14054, 14055, 14056, 14057, 14058, 14059, 14060, 14062, 14063, 14064, 14065,  
 14067, 14068, 14069, 14070, 14071, 14072, 14073, 14074, 14076, 14077, 14079, 14080, 14082, 14083, 14084,  
 14085, 14086, 14087, 14088, 14089, 14090, 14092, 14094, 14096, 14099, 14100, 14101, 14102, 14103, 14104,  
 14106, 14107, 14108, 14109, 14110, 14112, 14113, 14115, 14116, 14117, 14119, 14120, 14121, 14122, 14123,  
 14125, 14126, 14127, 14128, 14129, 14130, 14131, 14132, 14133, 14134, 14137, 14138, 14141, 14144, 14146,  
 14148, 14150, 14151, 14152, 14153, 14154, 14155, 14156, 14157, 14158, 14160, 14163, 14165, 14166, 14171,  
 14172, 14176, 14177, 14179, 14180, 14181, 14182, 14183, 14184, 14185, 14186, 14187, 14188, 14189, 14190,  
 14191, 14194, 14195, 14197, 14198, 14199, 14201, 14202, 14205, 14206, 14207, 14209, 14210, 14211, 14213,  
 14214, 14215, 14216, 14218, 14219, 14220, 14221, 14222, 14223, 14224, 14225, 14226, 14228, 14229, 14230,  
 14231, 14234, 14237, 14239, 14240, 14241, 14242, 14243, 14244, 14245, 14246, 14247, 14248, 14250, 14251,  
 14252, 14254, 14255, 14256, 14257, 14258, 14260, 14261, 14263, 14264, 14265, 14267, 14268, 14271, 14272,  
 14273, 14274, 14275, 14276, 14277, 14279, 14281, 14283, 14284, 14285, 14286, 14288, 14289, 14291, 14293,  
 14294, 14295, 14297, 14301, 14302, 14303, 14305, 14307, 14309, 14310, 14311, 14312, 14313, 14314, 14315,  
 14316, 14317, 14318, 14320, 14321, 14322, 14323, 14325, 14328, 14329, 14332, 14333, 14334, 14335, 14336,  
 14337, 14339, 14340, 14342, 14343, 14344, 14345, 14347, 14348, 14351, 14352, 14355, 14356, 14357, 14358,  
 14359, 14360, 14362, 14363, 14365, 14366, 14367, 14368, 14370, 14371, 14373, 14374, 14375, 14376, 14377,  
 14379, 14380, 14381, 14382, 14383, 14384, 14385, 14386, 14389, 14390, 14391, 14392, 14394, 14395, 14396,  
 14398, 14399, 14401, 14404, 14406, 14407, 14408, 14409, 14413, 14414, 14415, 14417, 14418, 14419, 14420,  
 14424, 14425, 14426, 14427, 14429, 14430, 14431, 14432, 14433, 14434, 14435, 14436, 14437, 14438, 14439,  
 14440, 14441, 14443, 14444, 14445, 14447, 14449, 14450, 14451, 14452, 14456, 14457, 14458, 14459, 14460,  
 14461, 14462, 14463, 14464, 14466, 14467, 14468, 14469, 14470, 14471, 14472, 14473, 14474, 14475, 14476,  
 14477, 14478, 14479, 14480, 14481, 14482, 14483, 14484, 14485, 14486, 14487, 14488, 14489, 14490, 14492,  
 14493, 14495, 14496, 14497, 14498, 14499, 14500, 14501, 14502, 14503, 14504, 14505, 14506, 14507, 14508,  
 14509, 14510, 14511, 14512, 14513, 14514, 14515, 14516, 14517, 14518, 14520, 14521, 14522, 14523, 14524,  
 14525, 14527, 14528, 14529, 14532, 14535, 14536, 14537, 14538, 14539, 14541, 14542, 14543, 14544, 14545,  
 14546, 14547, 14548, 14550, 14552, 14554, 14555, 14556, 14557, 14558, 14559, 14560, 14561, 14563, 14564,  
 14565, 14566, 14567, 14570, 14571, 14574, 14575, 14576, 14578, 14579, 14580, 14581, 14584, 14585, 14586,  
 14588, 14589, 14590, 14591, 14592, 14594, 14596, 14597, 14599, 14601, 14602, 14603, 14604, 14605, 14606,  
 14608, 14609, 14610, 14611, 14612, 14613, 14614, 14615, 14616, 14618, 14619, 14620, 14622, 14623, 14624,  
 14626, 14628, 14630, 14634, 14635, 14636, 14637, 14640, 14641, 14642, 14643, 14645, 14646, 14647, 14648,  
 14650, 14652, 14653, 14655, 14656, 14657, 14659, 14660, 14661, 14662, 14663, 14664, 14665, 14666, 14668,  
 14670, 14671, 14672, 14674, 14675, 14677, 14680, 14681, 14682, 14683, 14684, 14685, 14687, 14689, 14690,  
 14691, 14692, 14695, 14696, 14699, 14700, 14701, 14702, 14703, 14704, 14705, 14706, 14707, 14708, 14709,  
 14710, 14711, 14712, 14713, 14714, 14715, 14716, 14717, 14718, 14719, 14720, 14721, 14722, 14723, 14724,  
 14725, 14726, 14727, 14728, 14729, 14730, 14731, 14732, 14733, 14734, 14735, 14736, 14737, 14738, 14739,  
 14740, 14741, 14745, 14746, 14747, 14748, 14749, 14750, 14751, 14752, 14753, 14754, 14755, 14756, 14757,  
 14758, 14759, 14762, 14763, 14764, 14765, 14766, 14767, 14768, 14770, 14771, 14773, 14774, 14775, 14776,  
 14777, 14778, 14779, 14782, 14783, 14784, 14785, 14786, 14787, 14788, 14789, 14791, 14792, 14793, 14795,  
 14797, 14798, 14799, 14801, 14803, 14804, 14805, 14806, 14808, 14809, 14811, 14812, 14813, 14814, 14817,  
 14820, 14821, 14825, 14826, 14827, 14828, 14829, 14830, 14831, 14832, 14834, 14835, 14838, 14839, 14840,  
 14843, 14844, 14845, 14846, 14850, 14851, 14853, 14854, 14855, 14856, 14857, 14858, 14860, 14861, 14862,  
 14863, 14864, 14865, 14866, 14867, 14869, 14872, 14873, 14874, 14875, 14878, 14880, 14882, 14883, 14884,  
 14887, 14889, 14890, 14891, 14892, 14893, 14894, 14895, 14896, 14898, 14900, 14901, 14902, 14903, 14904,  
 14905, 14906, 14907, 14908, 14911, 14914, 14916, 14918, 14920, 14921, 14923, 14925, 14926, 14927, 14929,  
 14930, 14931, 14932, 14933, 14935, 14936, 14939, 14940, 14941, 14942, 14943, 14945, 14946, 14948, 14951,  
 14952, 14954, 14955, 14956, 14957, 14958, 14959, 14961, 14962, 14963, 14964, 14965, 14967, 14968, 14969,  
 14970, 14971, 14973, 14975, 14978, 14979, 14981, 14983, 14984, 14985, 14986, 14987, 14988, 14989, 14991,  
 14993, 14994, 14995, 14996, 14997, 14998, 14999, 15000, 15001, 15002, 15004, 15005, 15006, 15007, 15010,  
 15012, 15015, 15017, 15018, 15020, 15021, 15023, 15024, 15029, 15030, 15033, 15034, 15035, 15036, 15037,  
 15039, 15041, 15042, 15043, 15044, 15046, 15047, 15048, 15050, 15051, 15054, 15055, 15057, 15059, 15060,  
 15061, 15063, 15064, 15065, 15066, 15067, 15068, 15069, 15071, 15072, 15073, 15074, 15076, 15077, 15079,  
 17493, 17494, 17495, 17496, 17497, 17498.



141 **Litra PH** nr. 7508, 7509, 7510, 7511, 7513, 7515, 7516, 7517, 7518, 7519, 7520, 7521, 7522, 7523, 7524, 7525, 7527, 7528, 7531, 7532, 7533, 7534, 7536, 7537, 7538, 7539, 7541, 7542, 7543, 7544, 7545, 7546, 7547, 7548, 7549, 7550, 7551, 7552, 7553, 7554, 7555, 7556, 7557, 7558, 7559, 7560, 7561, 7562, 7563, 7564, 7565, 7566, 7567, 7568, 7569, 7570, 7572, 7574, 7576, 7577, 7578, 7580, 7581, 7583, 7584, 7585, 7586, 7587, 7588, 7594, 7595, 7596, 7605, 7609, 7610, 7611, 7612, 7613, 7614, 7615, 7616, 7617, 7618, 7619, 7620, 7621, 7622, 7624, 7629, 7630, 7631, 7632, 7637, 7639, 7640, 7641, 7644, 7647, 7649, 7651, 7652, 7653, 7654, 7656, 7657, 7658, 7659, 7662, 7664, 7666, 7667, 7669, 7671, 7673, 7675, 7676, 7677, 7678, 7680, 7681, 7684, 7685, 7686, 7688, 7690, 7692, 7695, 7697, 7698, 7700, 7702, 7743, 7744, 7745, 7746, 7747, 7748, 7749, 7750, 7751, 7752.

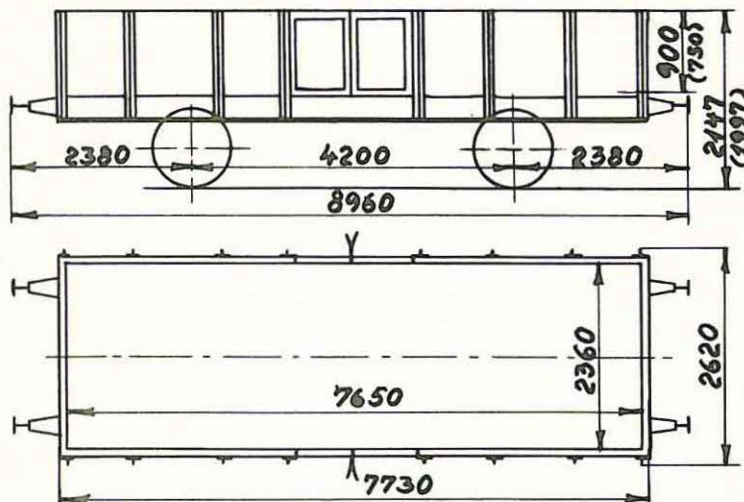

7508—7520. 1906 Scandia

7521—7527. 1915 «

7528—7534. 1907 «

7536—7539. 1914 «

7541—7542. 1918 «

7543—7345. 1919 «

7546. 1920 «

7547—7559. 1911 «

7560—7563. 1912 «

7564—7565. 1914 «

7566—7567. 1915 «

7568. 1919 «

7569—7577. 1910 «

7578—7585. 1911 «

7586—7587. 1918 «

7588. 1916 «

7594. 1910 «

7595—7596. 1912 «

7605, 7609. 1917 «

7610—7613. 1918 «

7614—7617. 1916 «

7618—7620. 1911 «

7621—7673. 1891 «

7675—7702. 1893 «

7743—7752. « «

Målene i ( ) gælder for 7508—7520

Aftagelige endevægge

Last 12500 kg

Bundfl. 18,0 m<sup>2</sup>

Tara ca. 6400 kg

Trykluftledning

Håndbremse

Følgende vogne anvendes til lokale transporter: nr. 7750.

• Kbs 333 0 000 - 333 0 449

RIV - POOL

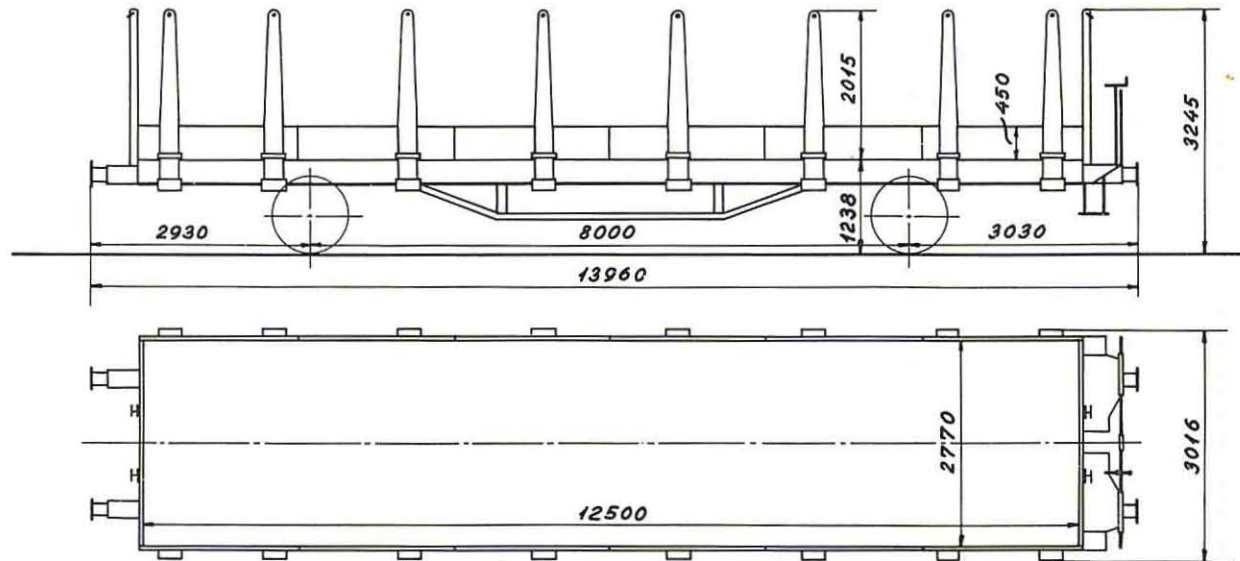

52-V

1958/65 Scandia

Bundflade 34,6 m<sup>2</sup>

	A	B	C
	19,5t	23,5t	27,5t
S	19,5t	23,5t	



• Kbs 333 0 000 - 333 0 449

RIV - POOL

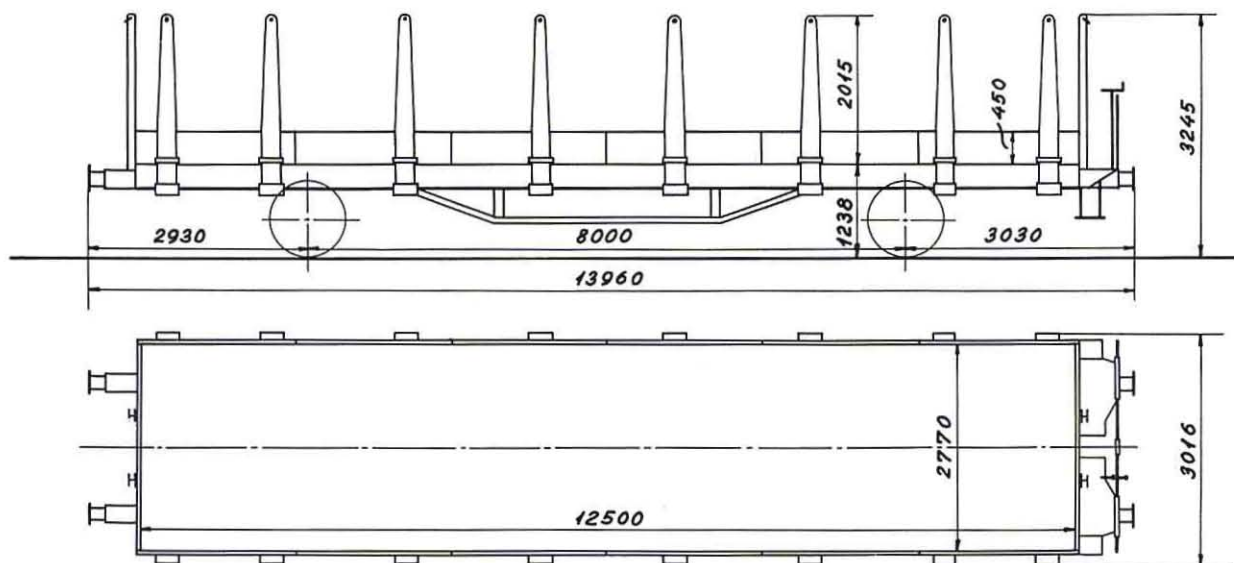

1958/65 Scandia

Bundflade 34,6 m<sup>2</sup>

	A	B	C
	19,5t	23,5t	27,5t
S	19,5t	23,5t	

	m	t
a-a	2	16
b-b	5	19
c-c	8	23





29 Litra PHR nr. 7703, 7704, 7705, 7706, 7710, 7716, 7718, 7720, 7721, 7722, 7723, 7724, 7725, 7726, 7727, 7728, 7730, 7731, 7732, 7733, 7734, 7735, 7738, 7754, 7755, 7756, 7757, 7758, 7759.

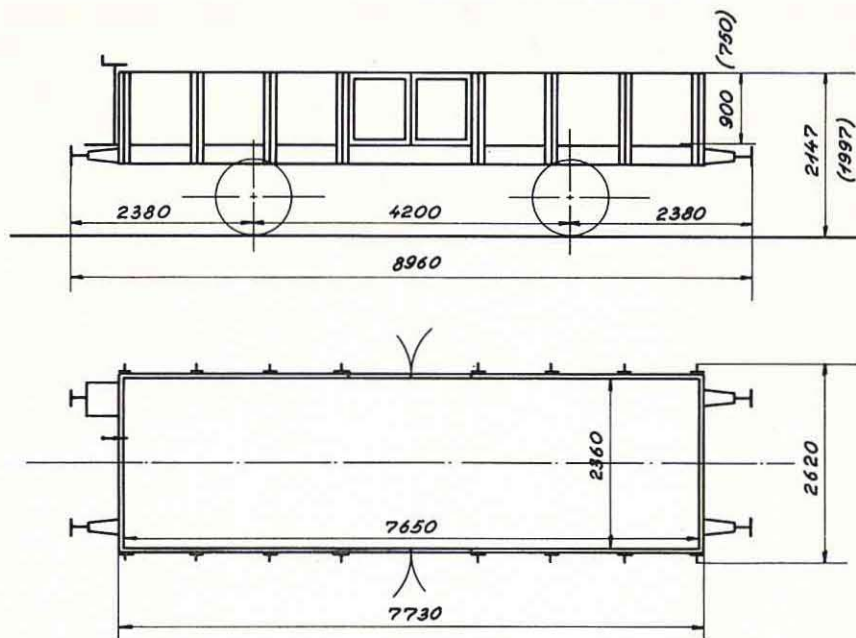

7703—7710. 1893 Scandia  
 7716—7733. 1891 «  
 7734—7738. 1893 «  
     7754. 1914 «  
     7755. 1918 «  
     7756. 1919 «  
     7757. 1918 «  
 7758, 7759. 1906 «

Målene i ( ) gælder for 7758—7759

Aftagelig endevæg

Last 12500 kg  
 Bundfl. 18,0 m<sup>2</sup>  
 Tara ca. 6700 kg  
 Trykluftledning  
 Rangerskruebremse

246 Litra Pj nr. 16970, 16971, 16972, 16973, 16974, 16975, 16976, 16977, 16978, 16979, 16980, 16981, 16982, 16983, 16984, 16985, 16986, 16987, 16988, 16989, 16990, 16991, 16992, 16993, 16994, 16996, 16997, 16998, 16999, 17000, 17001, 17002, 17003, 17004, 17005, 17006, 17007, 17008, 17009, 17010, 17011, 17012, 17013, 17014, 17015, 17016, 17017, 17018, 17019, 17020, 17021, 17022, 17024, 17025, 17026, 17027, 17028, 17029, 17030, 17031, 17032, 17033, 17034, 17035, 17036, 17037, 17038, 17039, 17040, 17041, 17042, 17043, 17044, 17045, 17046, 17047, 17048, 17049, 17050, 17051, 17052, 17053, 17054, 17055, 17056, 17057, 17058, 17059, 17060, 17061, 17062, 17063, 17064, 17065, 17066, 17067, 17068, 17069, 17070, 17071, 17072, 17073, 17074, 17075, 17076, 17077, 17078, 17079, 17080, 17081, 17082, 17083, 17084, 17085, 17086, 17087, 17088, 17089, 17090, 17091, 17092, 17093, 17094, 17095, 17096, 17097, 17098, 17099, 17100, 17101, 17102, 17103, 17104, 17105, 17106, 17107, 17108, 17109, 17110, 17111, 17112, 17113, 17114, 17115, 17116, 17117, 17118, 17119, 17120, 17121, 17122, 17123, 17124, 17125, 17126, 17127, 17128, 17129, 17130, 17131, 17132, 17133, 17134, 17135, 17136, 17137, 17138, 17139, 17140, 17141, 17142, 17143, 17144, 17145, 17146, 17147, 17148, 17149, 17150, 17151, 17152, 17153, 17154, 17155, 17156, 17157, 17158, 17159, 17160, 17161, 17162, 17163, 17164, 17165, 17166, 17167, 17168, 17169, 17170, 17171, 17172, 17173, 17174, 17175, 17176, 17178, 17179, 17180, 17181, 17182, 17183, 17184, 17185, 17186, 17187, 17188, 17189, 17190, 17191, 17192, 17193, 17194, 17195, 17196, 17197, 17198, 17199, 17201, 17202, 17203, 17204, 17205, 17206, 17207, 17208, 17209, 17210, 17211, 17212, 17213, 17214, 17215, 17216, 17217, 17218, 17219.

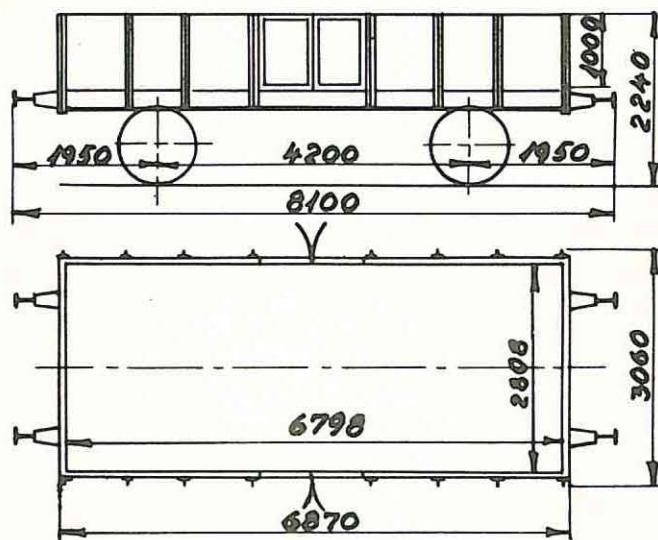

16970—17144. 1922 Scandia  
 17145—17204. 1923 «  
 17205—17218. 1924 «  
 17219. 1942 «

Aftagelige endevægge

Last 15000 kg  
 Bundfl. 19,0 m<sup>2</sup>  
 Tara ca. 7400 kg  
 Trykluftledning  
 Håndbremse

. Kklm 323 0 101 - 323 0 121  
RIV

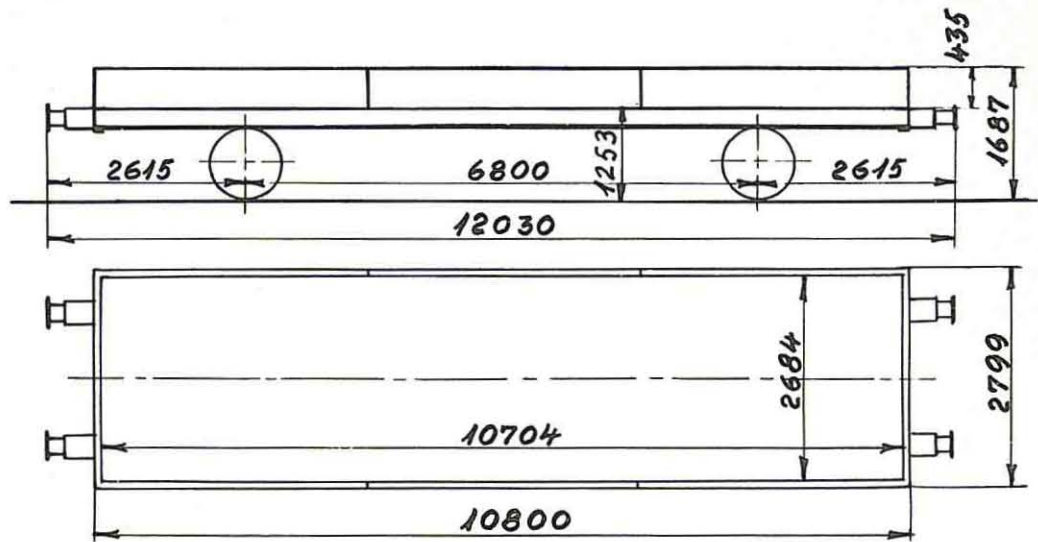

1947 Scandia

Bundflade 28,8 m<sup>2</sup>

A	B	C
17,5 t		



• Ks 330 0 000-330 0 299

RIV - POOL

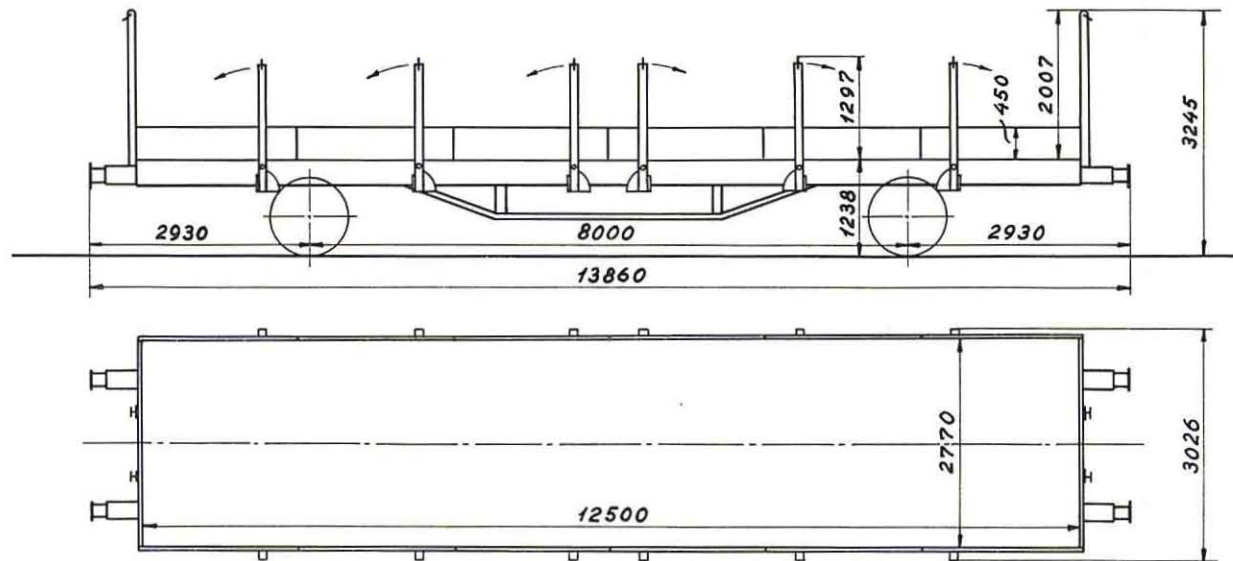

1967/68 Scandia

Bundflade 34,6 m<sup>2</sup>

	A	B	C
	19,5t	23,5t	27,5t
S	19,5t	23,5t	





• Ks 330 0 000 - 330 0 299

RIV - POOL

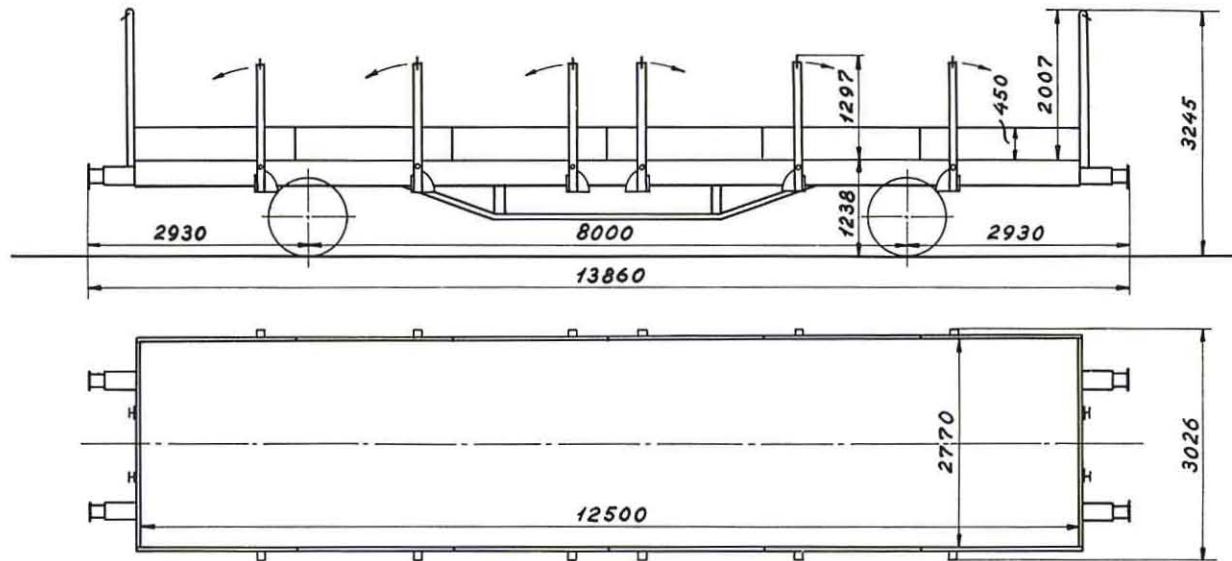

1967/68 Scandia

Bundflade 34,6 m<sup>2</sup>

	A	B	C
	19,5t	23,5t	27,5t
S	19,5t	23,5t	

	m	t
a-a	2	16
b-b	5	19
c-c	8	23



265 Litra PJB nr. 16620, 16623, 16625, 16628, 16629, 16634, 16637, 16639, 16641, 16645, 16647, 16649, 16651, 16653, 16656, 16661, 16663, 16668, 16671, 16673, 16678, 16679, 16680, 16683, 16690, 16700, 16705, 16706, 16709, 16711, 16712, 16713, 16728, 16729, 16733, 16740, 16741, 16742, 16743, 16744, 16745, 16746, 16747, 16748, 16749, 16750, 16751, 16752, 16753, 16754, 16755, 16756, 16757, 16758, 16759, 16760, 16761, 16762, 16763, 16764, 16765, 16766, 16767, 16768, 16769, 16770, 16771, 16772, 16773, 16774, 16775, 16776, 16777, 16778, 16779, 16780, 16781, 16782, 16783, 16784, 16785, 16786, 16787, 16788, 16789, 16790, 16791, 16792, 16793, 16794, 16795, 16796, 16797, 16798, 16799, 16800, 16801, 16802, 16803, 16804, 16805, 16806, 16807, 16808, 16809, 16810, 16811, 16812, 16813, 16814, 16815, 16816, 16817, 16818, 16819, 16820, 16821, 16822, 16823, 16824, 16825, 16826, 16827, 16828, 16829, 16830, 16831, 16832, 16833, 16834, 16835, 16836, 16837, 16838, 16839, 16840, 16841, 16842, 16843, 16844, 16845, 16846, 16847, 16848, 16849, 16850, 16851, 16852, 16853, 16854, 16855, 16856, 16857, 16858, 16859, 16860, 16861, 16862, 16863, 16864, 16865, 16866, 16867, 16868, 16869, 16870, 16871, 16872, 16873, 16874, 16875, 16876, 16877, 16878, 16879, 16880, 16881, 16882, 16883, 16884, 16885, 16886, 16887, 16888, 16889, 16890, 16891, 16892, 16893, 16894, 16895, 16896, 16897, 16898, 16899, 16900, 16901, 16902, 16903, 16904, 16905, 16906, 16907, 16908, 16909, 16910, 16911, 16912, 16913, 16914, 16915, 16916, 16917, 16918, 16919, 16920, 16921, 16922, 16923, 16924, 16925, 16926, 16927, 16928, 16929, 16930, 16931, 16932, 16933, 16934, 16935, 16936, 16937, 16938, 16939, 16940, 16941, 16942, 16943, 16944, 16945, 16946, 16947, 16948, 16949, 16950, 16951, 16952, 16953, 16954, 16955, 16956, 16957, 16958, 16959, 16960, 16961, 16962, 16963, 16964, 16965, 16966, 16967, 16968, 16969.

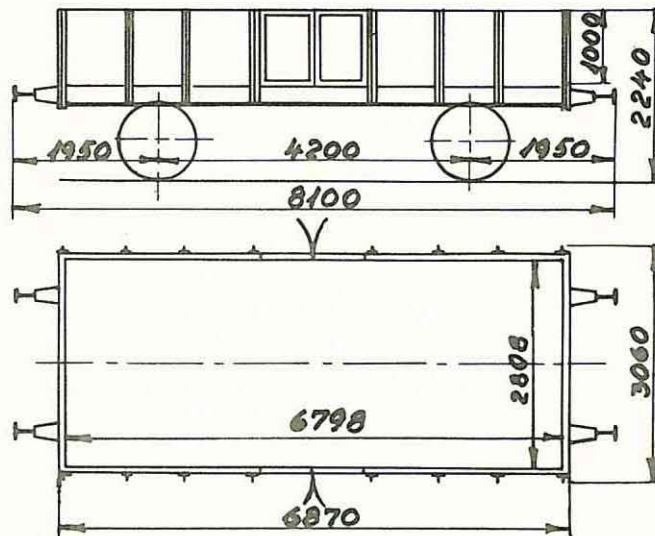

16620—16744. 1920 Scandia  
16745—16901. 1921 «  
16902—16969. 1922 «

Aftagelige endevægge

Last 15000 kg  
Bundfl. 19,0 m<sup>2</sup>  
Tara ca. 8500 kg  
Trykluftbremse  
Håndbremse

## 236 Litra PJR nr. 13784—14019

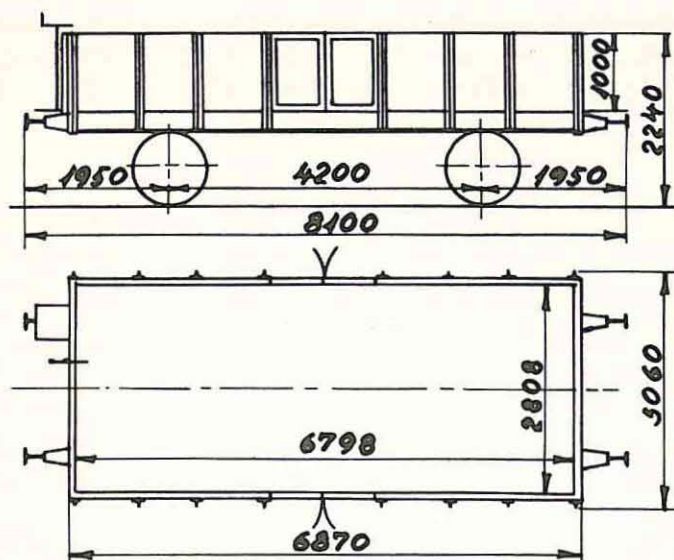

13784.	1924	Scandia
13785—13834.	1922	«
13835—13838.	1924	«
13839—13842.	1922	«
13843—13846.	1924	«
13847—13849.	1922	«
13850.	1924	«
13851—13866.	1922	«
13867—13871.	1924	«
13872.	1922	«
13873—13881.	1924	«
13882.	1922	«
13883—13885.	1924	«
13886—13889.	1922	«
13890—13939.	1924	«
13940—13969.	1921	«
13970—14019.	1920	«

Aftagelig endevæg

Last 15000 kg

Bundfl. 19,0 m<sup>2</sup>

13784: tara ca. 7100 kg

Øvrige: tara ca. 8200 kg

13784: trykluftledning

Øvrige: trykluftbremse

Rangerskruebremse



317 **litra PJB** nr. 16620, 16621, 16622, 16623, 16624, 16626, 16627, 16629, 16630, 16631, 16632, 16633, 16634, 16635, 16636, 16638, 16639, 16640, 16641, 16642, 16643, 16644, 16645, 16646, 16647, 16648, 16649, 16650, 16651, 16652, 16654, 16655, 16656, 16657, 16658, 16659, 16660, 16661, 16662, 16663, 16664, 16665, 16666, 16667, 16669, 16670, 16671, 16672, 16673, 16674, 16675, 16676, 16677, 16678, 16679, 16680, 16681, 16682, 16683, 16684, 16685, 16686, 16687, 16688, 16689, 16691, 16692, 16694, 16695, 16696, 16697, 16698, 16699, 16700, 16701, 16702, 16703, 16704, 16705, 16706, 16707, 16708, 16709, 16710, 16711, 16712, 16713, 16714, 16715, 16716, 16717, 16718, 16719, 16720, 16721, 16722, 16723, 16724, 16725, 16727, 16729, 16730, 16731, 16732, 16733, 16734, 16737, 16738, 16739, 16740, 16741, 16742, 16743, 16744, 16745, 16746, 16747, 16748, 16749, 16750, 16751, 16752, 16753, 16754, 16755, 16756, 16758, 16760, 16761, 16762, 16763, 16764, 16765, 16766, 16767, 16768, 16769, 16770, 16771, 16772, 16774, 16775, 16776, 16777, 16778, 16779, 16780, 16781, 16782, 16783, 16784, 16785, 16787, 16788, 16789, 16790, 16791, 16792, 16793, 16794, 16795, 16796, 16797, 16798, 16799, 16800, 16801, 16802, 16803, 16804, 16805, 16806, 16807, 16808, 16809, 16811, 16812, 16813, 16814, 16815, 16817, 16818, 16819, 16821, 16822, 16823, 16824, 16825, 16826, 16827, 16828, 16829, 16831, 16832, 16833, 16834, 16835, 16836, 16837, 16838, 16839, 16840, 16841, 16842, 16843, 16844, 16845, 16846, 16847, 16848, 16849, 16850, 16851, 16852, 16853, 16854, 16855, 16856, 16857, 16858, 16859, 16861, 16862, 16863, 16864, 16865, 16866, 16867, 16868, 16869, 16870, 16872, 16873, 16874, 16875, 16876, 16877, 16878, 16879, 16880, 16881, 16882, 16883, 16884, 16885, 16886, 16887, 16888, 16890, 16891, 16892, 16895, 16897, 16898, 16899, 16900, 16901, 16902, 16903, 16904, 16905, 16906, 16908, 16909, 16910, 16911, 16912, 16913, 16914, 16915, 16916, 16918, 16919, 16920, 16921, 16922, 16924, 16926, 16927, 16928, 16930, 16931, 16932, 16933, 16935, 16936, 16937, 16938, 16939, 16940, 16941, 16942, 16943, 16944, 16945, 16946, 16947, 16948, 16949, 16950, 16951, 16953, 16954, 16955, 16956, 16957, 16959, 16960, 16961, 16962, 16963, 16964, 16965, 16966, 16967, 16968, 16969.

16620—16744. 1920 Scandia  
 15745—16901. 1921 »  
 16902—16969. 1922 »

Last 15000 kg  
 Bundflade 19,0 m<sup>2</sup>  
 Tara ca. 8500 kg  
 Trykluftbremse (G)  
 Håndbremse

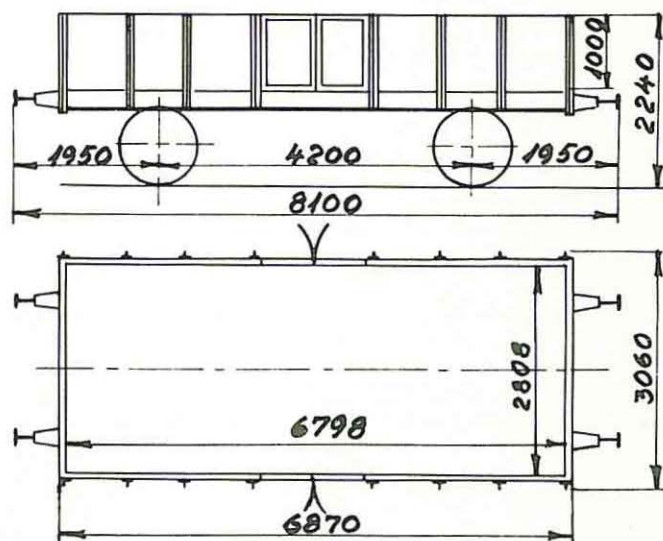

Aftagelige endevægge



200 litra PJR nr. 13784, 13785, 13786, 13787, 13788, 13789, 13790, 13791, 13792, 13793, 13794, 13795, 13796, 13798, 13799, 13800, 13801, 13802, 13804, 13805, 13806, 13807, 13808, 13810, 13811, 13812, 13814, 13815, 13816, 13817, 13818, 13820, 13821, 13822, 13823, 13824, 13825, 13826, 13827, 13828, 13829, 13830, 13831, 13832, 13833, 13834, 13836, 13837, 13839, 13840, 13841, 13842, 13843, 13845, 13846, 13847, 13848, 13849, 13850, 13851, 13852, 13853, 13854, 13854, 13857, 13858, 13859, 13861, 13863, 13864, 13865, 13866, 13867, 13868, 13869, 13870, 13871, 13872, 13873, 13874, 13875, 13876, 13878, 13879, 13881, 13882, 14883, 13888, 13891, 13892, 13893, 13895, 13896, 13897, 13898, 13899, 13900, 13901, 13902, 13905, 13906, 13907, 13908, 13909, 13910, 13911, 13912, 13913, 13914, 13915, 13916, 13917, 13918, 13919, 13920, 13921, 13923, 13924, 13925, 13926, 13927, 13928, 13931, 13932, 13933, 13934, 13935, 13936, 13937, 13938, 13940, 13942, 13943, 13944, 13945, 13946, 13947, 13948, 13949, 13950, 13952, 13953, 13954, 13955, 13956, 13957, 13958, 13960, 13961, 13962, 13963, 13964, 13965, 13966, 13967, 13968, 13969, 13970, 13971, 13972, 13974, 13975, 13976, 13977, 13979, 13980, 13981, 13982, 13983, 13984, 13986, 13987, 13988, 13989, 13990, 13991, 13992, 13993, 13994, 13995, 13997, 13999, 14000, 14001, 14002, 14004, 14006, 14007, 14008, 14009, 14010, 14011, 14012, 14013, 14014, 14015, 14016, 14017, 14018, 14019.

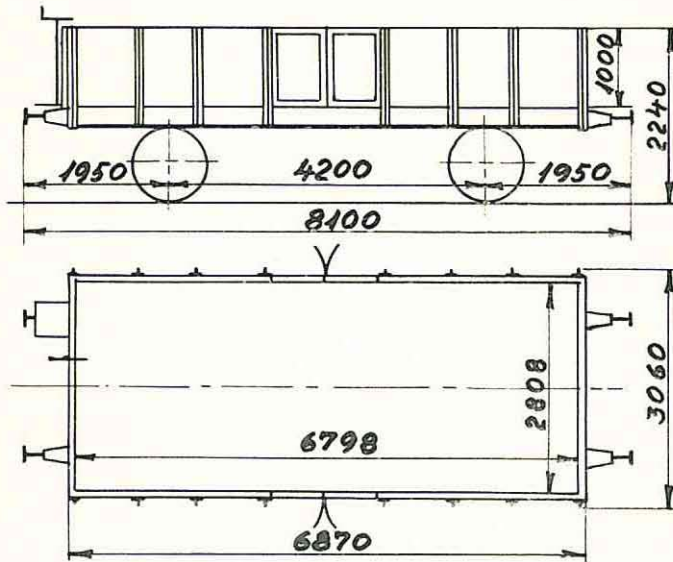

13784.	1924	Scandia
13785—13834.	1922	»
13836—13837.	1924	»
13839—13942.	1922	»
13843—13846.	1924	»
13847—13849.	1922	»
13850.	1924	»
13851—13866.	1922	»
13867—13871.	1924	»
13872.	1922	»
13873—13881.	1924	»
13882.	1922	»
13884.	1924	»
13888.	1922	»
13891—13938.	1924	»
13940—13969.	1921	»
13970—14019.	1920	»

Aftagelig endevæg

Last 15000 kg  
 Bundflade 19,0 m<sup>2</sup>  
 13784: Tara ca. 7100 kg  
 Øvrige: Tara ca. 8200 kg  
 13784: Trykluftledning  
 Øvrige: Trykluftbremse (G)  
 Rangerskruebremse

85 Litra Pjs nr. 16621, 16622, 16624, 16626, 16627, 16630, 16631, 16632, 16633, 16635, 16636, 16638, 16640, 16642, 16643, 16644, 16646, 16648, 16650, 16652, 16654, 16655, 16657, 16658, 16659, 16660, 16662, 16664, 16665, 16666, 16667, 16669, 16670, 16672, 16674, 16675, 16676, 16677, 16681, 16682, 16684, 16685, 16686, 16687, 16688, 16689, 16691, 16692, 16693, 16694, 16695, 16696, 16697, 16698, 16699, 16701, 16702, 16703, 16704, 16707, 16708, 16710, 16714, 16715, 16716, 16717, 16718, 16719, 16720, 16721, 16722, 16723, 16724, 16725, 16726, 16727, 16730, 16731, 16732, 16734, 16735, 16736, 16737, 16738, 16739.

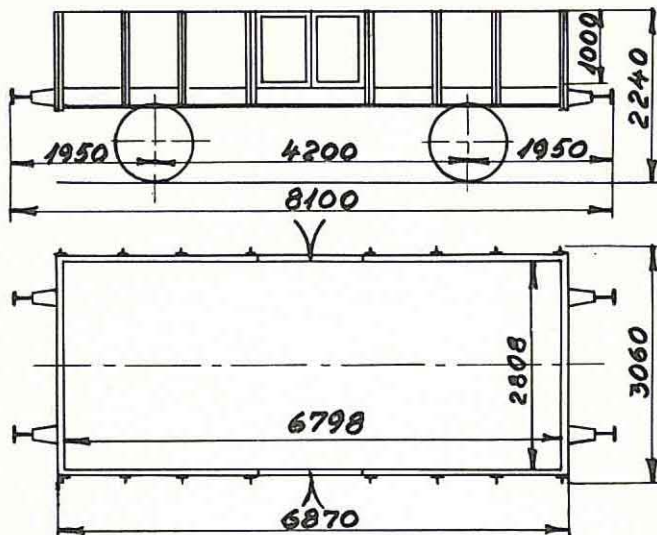

1920 Scandia

Aftagelige endevægge  
12 stk. side- og endestøtter

Last 15000 kg  
Bundfl. 19,0 m<sup>2</sup>  
Tara ca. 8500 kg  
Tryklufsbremse  
Håndbremse





## 20. Litra PK. Nr. 9681-9700.

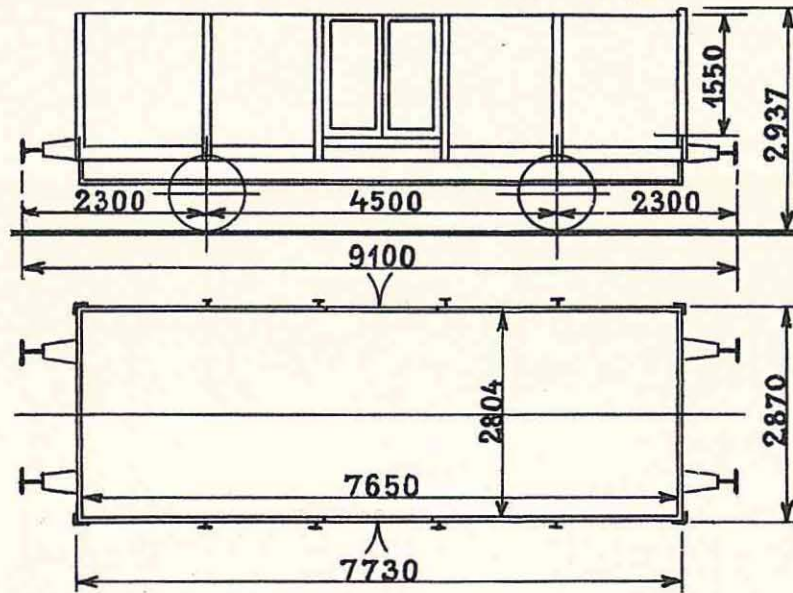

1921. Oberbedarf.  
Ombyggede 1938.

Aftagelig Endevæg.

Last 20000 kg.  
Bundfl. 21,5 m<sup>2</sup>.  
Tara ca. 8800 kg.  
Trykluftledning.  
Haandbremse.

## 10. Litra PKR. Nr. 9701-9710.

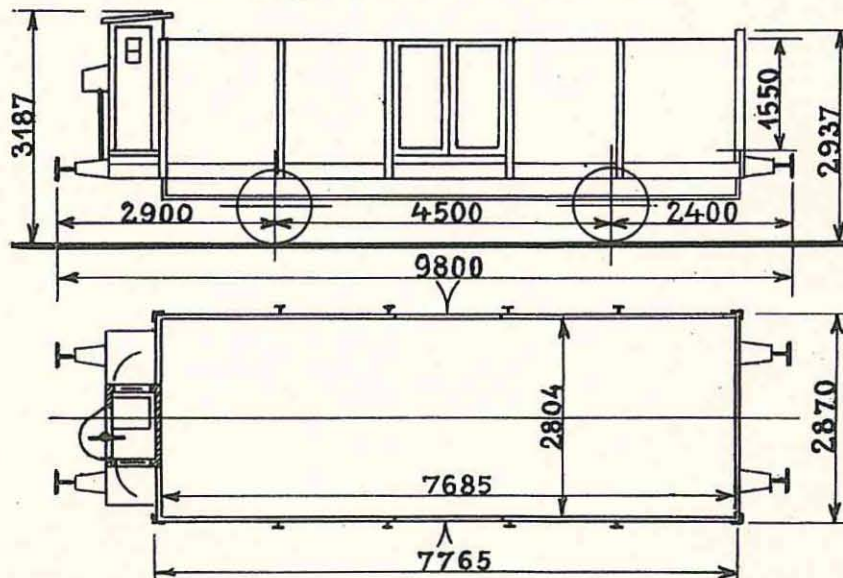

1921. Oberbedarf.  
Ombyggede 1938.

Aftagelig Endevæg.

Last 20000 kg.  
Bundfl. 21,5 m<sup>2</sup>.  
Tara ca. 10000 kg.  
Trykluftledning.  
Skruebremse.

Efterhaanden fjernes Bremsesusene, og Skruebremserne indrettes til  
Betjening fra den aabne Platform (Rangerskruebremse).

## 156. Litra PT. Nr. 9469—9624.

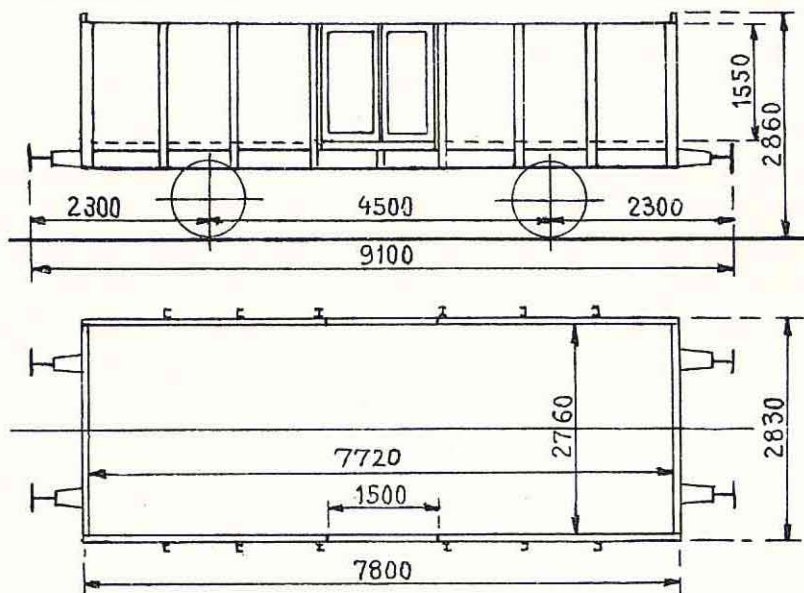

9469.1920.Dortmund.  
9470—9624.1919. „

Aftagelige Endevægge.

Last 20000 kg.  
Bundfl. 21,5 m<sup>2</sup>.  
Tara ca. 8400 kg.  
Trykluftledning.  
Haandbremse.

9586, 9588, 9593—9598, 9601, 9604, 9607, 9608, 9613, 9614, 9618, 9619 og 9623 er udlejede til „Indkøbscentralen for Benzin, Petroleum og Brændselolie“ og omdannede til Beholdervogne Litra ZT Nr. 508109—508125.

9585—9624 faar efterhaanden Trykluftbremse og Rangerskruebremse og samtidigt Litra PTR.

110 Litra PT nr. 9469, 9470, 9471, 9472, 9473, 9474, 9475, 9476, 9477, 9479,  
 9480, 9481, 9482, 9483, 9485, 9486, 9487, 9488, 9489, 9490, 9491, 9492,  
 9493, 9494, 9495, 9496, 9497, 9499, 9500, 9501, 9502, 9503, 9504, 9505,  
 9506, 9507, 9508, 9509, 9510, 9511, 9512, 9513, 9514, 9515, 9516, 9517,  
 9518, 9519, 9520, 9521, 9522, 9523, 9524, 9525, 9526, 9527, 9528, 9529,  
 9530, 9531, 9532, 9533, 9534, 9535, 9536, 9537, 9538, 9539, 9540, 9541,  
 9542, 9543, 9544, 9545, 9547, 9548, 9549, 9550, 9551, 9552, 9553, 9554,  
 9555, 9556, 9557, 9558, 9559, 9560, 9561, 9562, 9563, 9564, 9565, 9568,  
 9569, 9570, 9571, 9572, 9573, 9574, 9575, 9576, 9577, 9578, 9579, 9580,  
 9581, 9582, 9583, 9584.

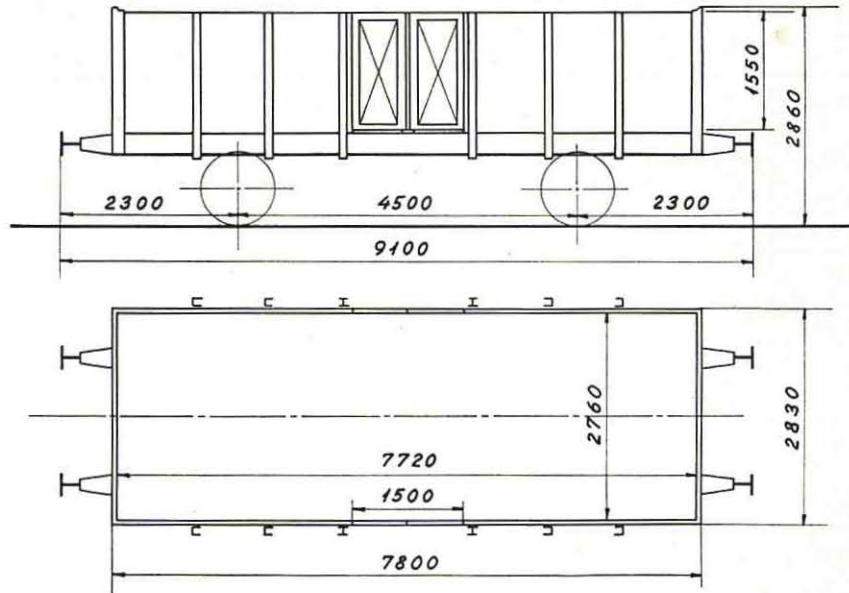

9469. 1920 Dortmund  
 9470—9584. 1919 «

Aftagelige endevægge  
 Pressenningoverdækning

Last 20000 kg  
 Bundfl. 21,3 m<sup>2</sup>

9469—9500 Tara ca. 8600 kg  
 « « Trykluftledning  
 9501—9584 Tara ca. 9500 kg  
 « « Trykluftbremse (G)  
 « « Håndbremse



38 **Litra PTR** nr. 9585, 9586, 9587, 9588, 9589, 9590, 9591, 9592, 9593, 9594,  
 9595, 9596, 9598, 9599, 9600, 9601, 9602, 9603, 9604, 9605, 9606, 9607,  
 9608, 9609, 9610, 9611, 9612, 9613, 9614, 9615, 9616, 9617, 9618, 9619,  
 9620, 9621, 9623, 9624.

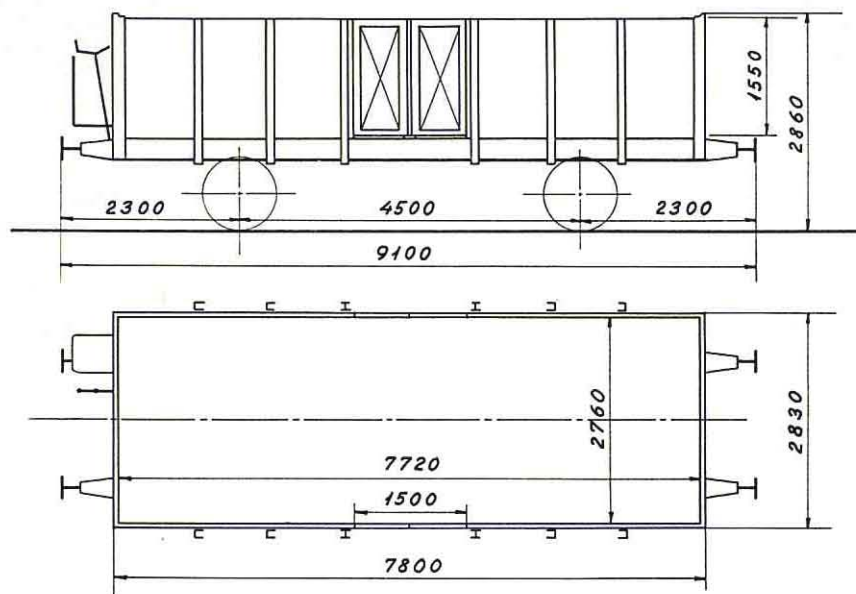

1919 Dortmund

Aftagelig endevæg  
 Presseningoverdækning

Last 20000 kg  
 Bundfl. 21,3 m<sup>2</sup>  
 Tara ca. 9500 kg  
 Trykluftbremse (G)  
 Rangerskruebremse

## 41. Litra PTR. Nr. 9625—9665.

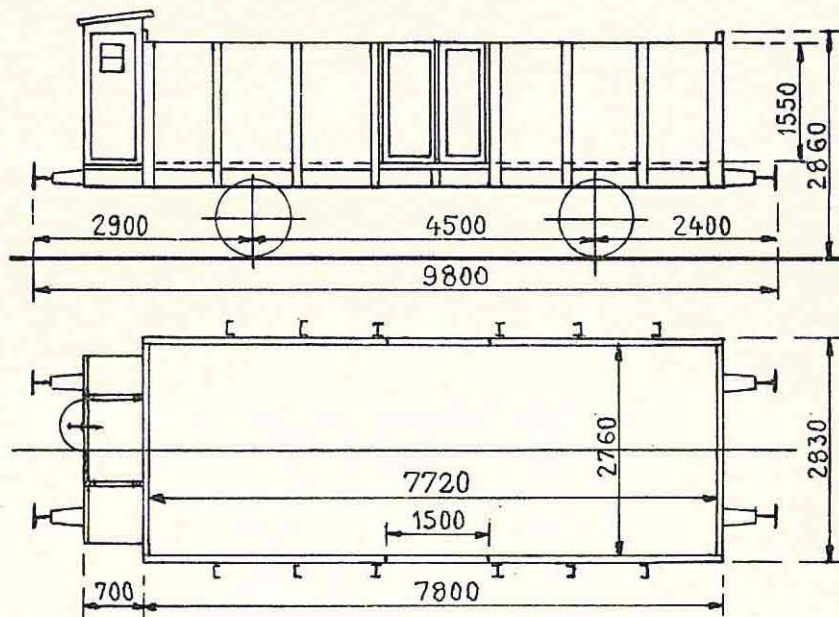

9625—9642: 1919. Dortmund.	Aftagelig Endevæg.	Last 20000 kg.
9643—9653. 1920. „		Bundfl. 21,5 m <sup>2</sup> .
9654—9663. 1919. „		Tara ca. 9700 kg.
9664—9665. 1920. „		Trykluftledning. Skruebremse.

Efterhaanden fjernes Bremsehusene, og Skruebremserne indrettes til  
Betjening fra den aabne Platform (Rangørskruebremse).

9625, 9638, 9640 og 9642 er udlejede til D. D. P. A. og omdannede til Beholdervogne  
Litra ZT Nr. 508105—508108.

9627, 9630—9632, 9635, 9636, 9639, 9644, 9645, 9647, 9651, 9653, 9659, 9661 og 9665 er udlejede til  
„Indkøbscentralen for Benzin, Petroleum og Brændselolie“ og omdannede til Beholdervogne  
Litra ZT Nr. 508126—508140.

52. Litra PU. Nr. 9901—9952.

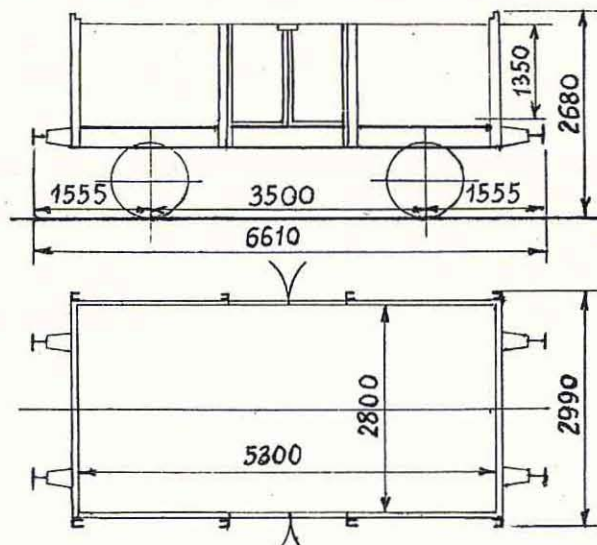

1919. Harkort-Duisburg.

Aftagelige Endevægge.

Last 20000 kg.  
 Bundfl. 14,9 m<sup>2</sup>.  
 Tara ca. 7600 kg.  
 Trykluftledning.  
 Haandbremse.

16. Litra PUR. Nr. 9885—9900.

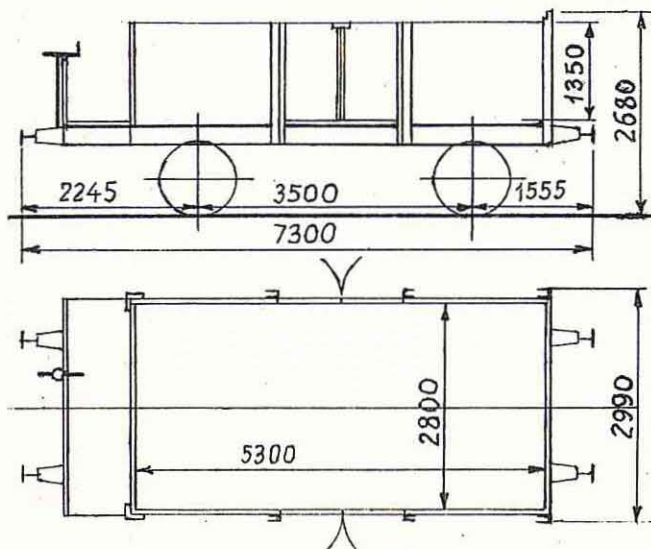

1919. Harkort-Duisburg.

Aftagelig Endevæg.

Last 20000 kg.  
 Bundfl. 14,9 m<sup>2</sup>.  
 Tara ca. 8500 kg.  
 Trykluftledning.  
 Rangerskruebremse.

1 Litra PKR nr. 9707.

41 Litra PTR nr. 9625, 9626, 9627, 9628, 9629, 9630, 9631, 9632, 9633, 9634,  
9635, 9636, 9637, 9638, 9639, 9640, 9641, 9642, 9643, 9644, 9645, 9646,  
9647, 9648, 9649, 9650, 9651, 9652, 9653, 9654, 9655, 9656, 9657, 9658,  
9659, 9660, 9661, 9662, 9663, 9664, 9665.

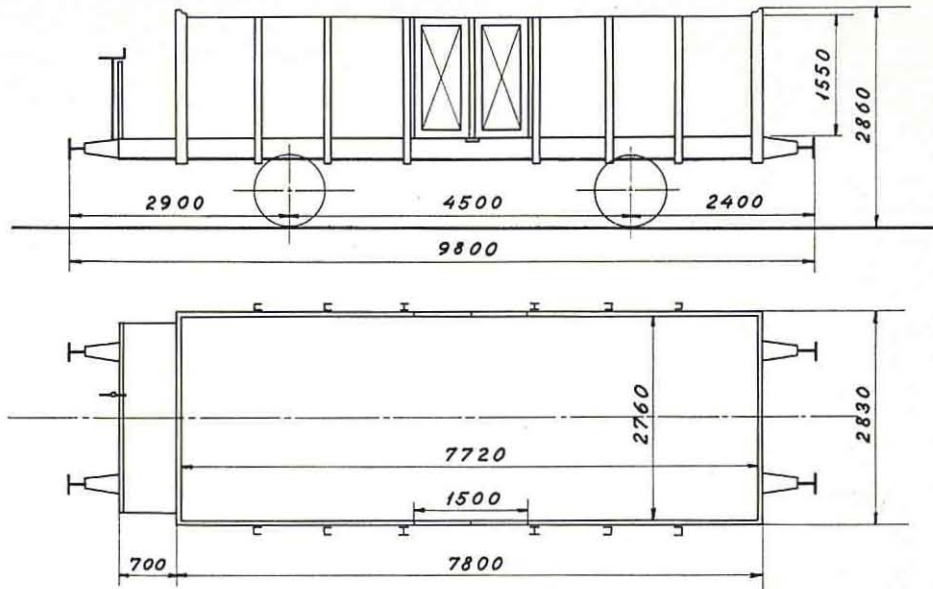

9625—9642. 1919 Dortmund  
9643—9653. 1920 «  
9654—9663. 1919 «  
9664—9665. 1920 «  
9707. 1921 Oberbedarf

Aftagelig endevæg  
Presseningoverdækning

Last 20000 kg  
Bundfl. 21,3 m<sup>2</sup>  
Tara ca. 9700 kg  
Trykluftbremse (G)  
Rangerskruebreme

PKR. Tara ca. 9500 kg  
Trykluftledning



29 **Litra PU** nr. 9906, 9907, 9908, 9909, 9910, 9912, 9913, 9914, 9915, 9916, 9917, 9918, 9919, 9924, 9928, 9929, 9930, 9931, 9935, 9937, 9939, 9941, 9942, 9943, 9945, 9946, 9947, 9948, 9951.

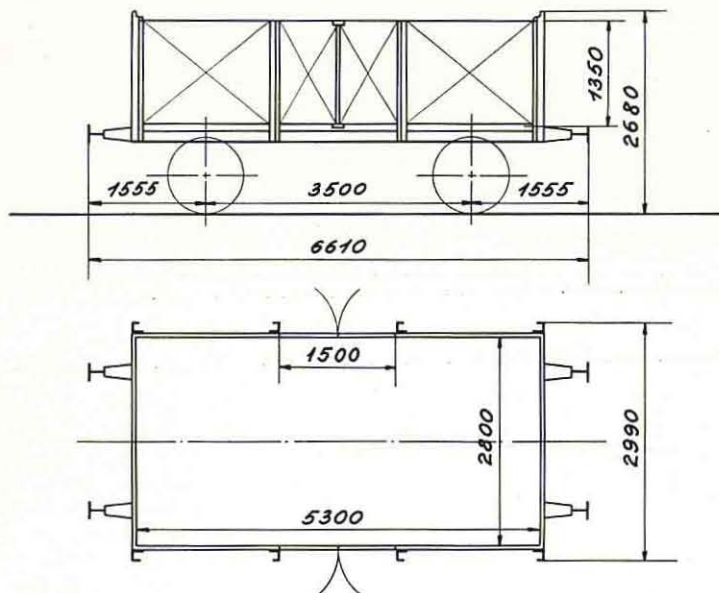

1919 Harkort-Duisburg

Aftagelige endevægge  
Kun til spec. transp.

Last 20000 kg  
Bundfl. 14,8 m<sup>2</sup>  
Tara ca. 7600 kg  
Trykluftledning  
Håndbremse

11 **Litra PUR** nr. 9888, 9890, 9891, 9892, 9893, 9894, 9895, 9897, 9898, 9899, 9900.

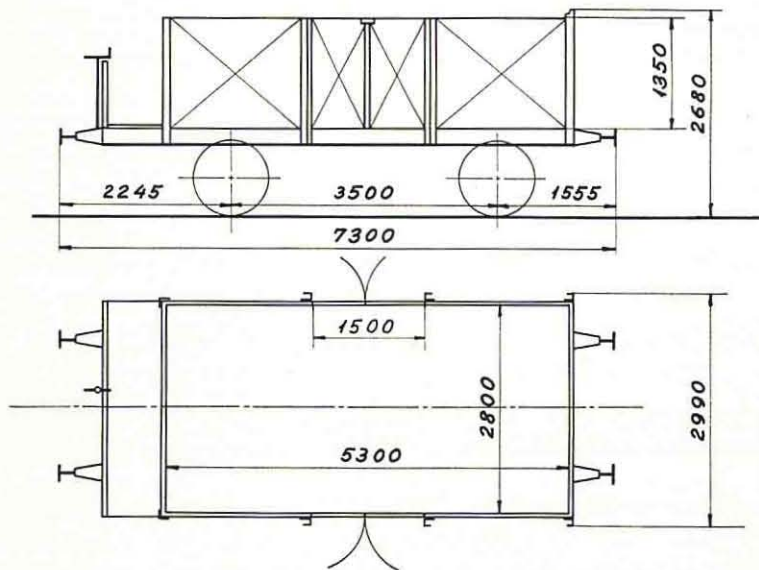

1919 Harkort-Duisburg

Aftagelig endevæg  
Kun til spec. transp.

Last 20000 kg  
Bundfl. 14,8 m<sup>2</sup>  
Tara ca. 8500 kg  
Trykluftledning  
Rangerskruebremse

## 1 litra PV nr. 9801.

Værkstedso mråde: Kh.

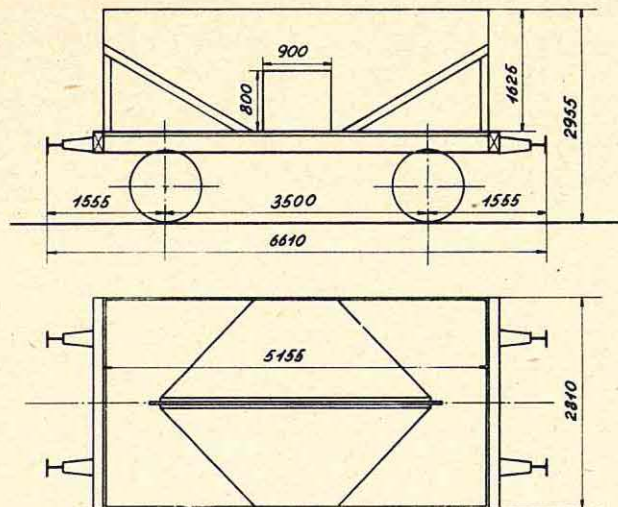

1920 Harkort - Duisburg  
Ombygget 1951 København.

Hjemsted Helsingør  
Kultransport for  
færger.

Tara ca. 8100 kg.  
Last 15000 kg.

Påmalet: 1' Dc. maskintjenesten.



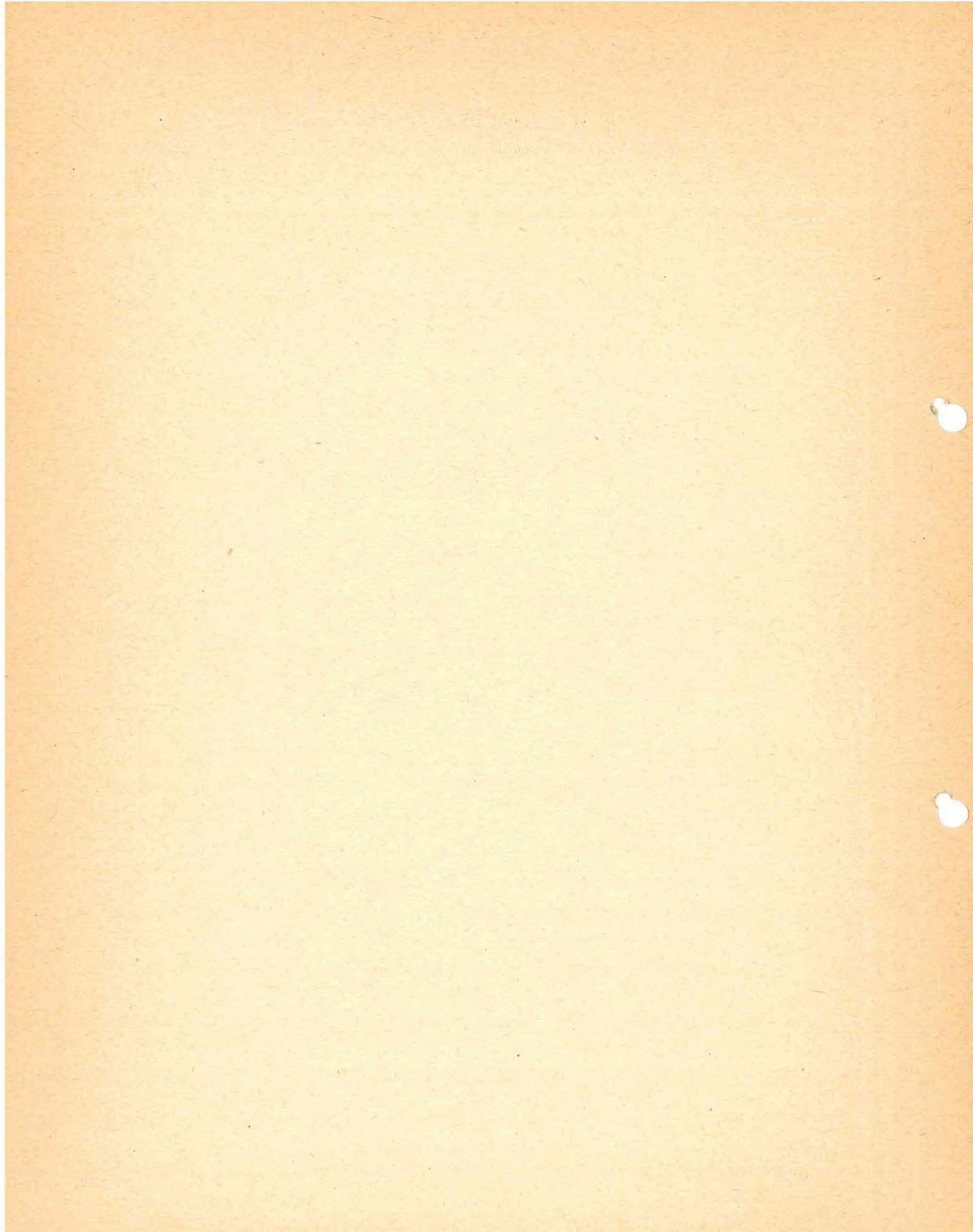

23 **Litra Ps nr.** 9711, 9712, 9713, 9714, 9715, 9716, 9717, 9718, 9719, 9720, 9721, 9722, 9723, 9724, 9725, 9726, 9727, 9728, 9729, 9730, 9731, 9732, 9733.

3 **Litra PSR nr.** 9797, 9798, 9799.

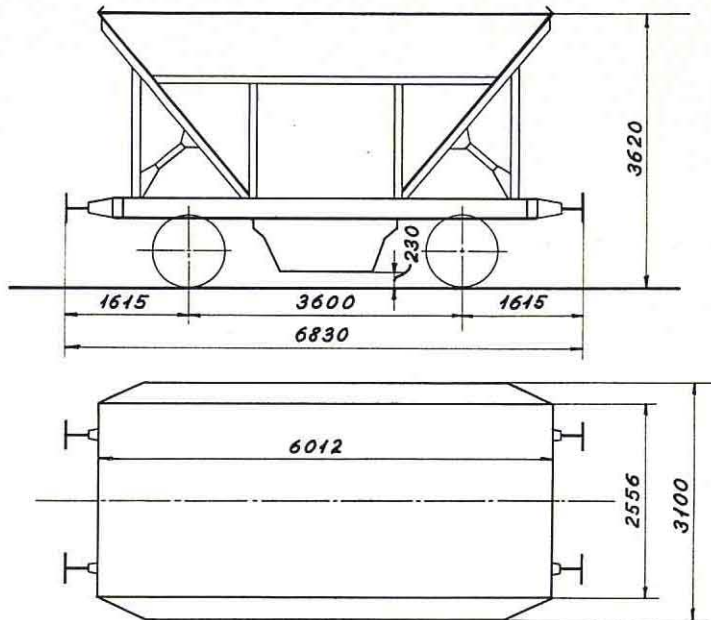

9711—9716. 1928 Scandia—Arlöv  
 9717—9722. 1929 « «  
 9723—9726. 1931 « «  
 9727—9728. 1939 « «  
 9729—9733. 1941 Scandia—København  
 9797—9799. « « «

Selvtømmende kultransportvogne  
 Bevægelige bundlemme  
 Kun til spec. transporter

9711—9722. Last 20000 kg  
 9723—9733 } « 18000 «  
 9797—9799 }  
 9711—9726. Tara ca. 9400 kg  
 9727—9728. « « 10200 «  
 9729—9733. « « 9600 «  
 9797—9799. « « 10300 «  
 9711—9733. Håndbremse  
 9797—9799. Rangerskruebremse  
 Trykluftledning

## 6 Litra Pv nr. 9801, 9802, 9803, 9804, 9805, 9806.

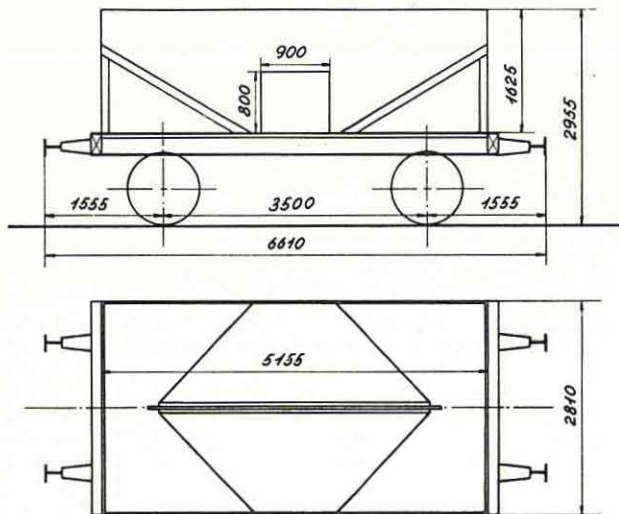

1920 Harkort—Duisborg  
Ombygget 1951 København

Kultransportvogn

Tara ca. 7800 kg  
Last 15000 kg  
Trykluftledning  
Håndbremse

## 1 Litra Pv nr. 9807.

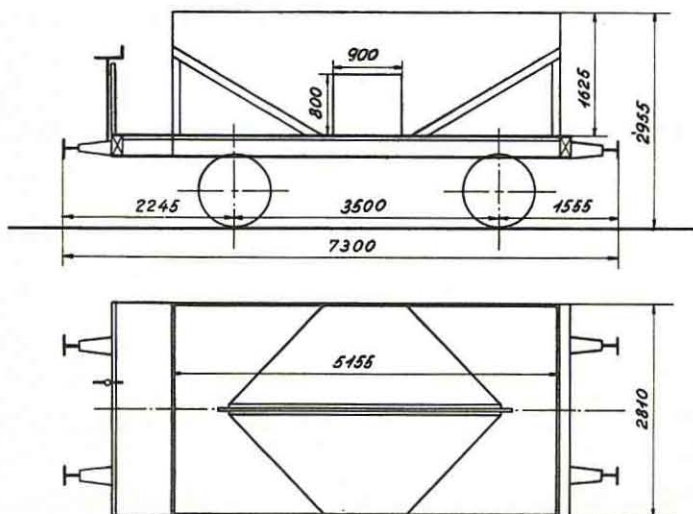

1920 Harkort—Duisborg  
Ombygget 1951 København

Kultransportvogn

Tara ca. 8700 kg  
Last 15000 kg  
Trykluftledning  
Rangerskruebremse



23. Litra PS. Nr. 9711—9733.  
3. „ PSR. „ 9797—9799.

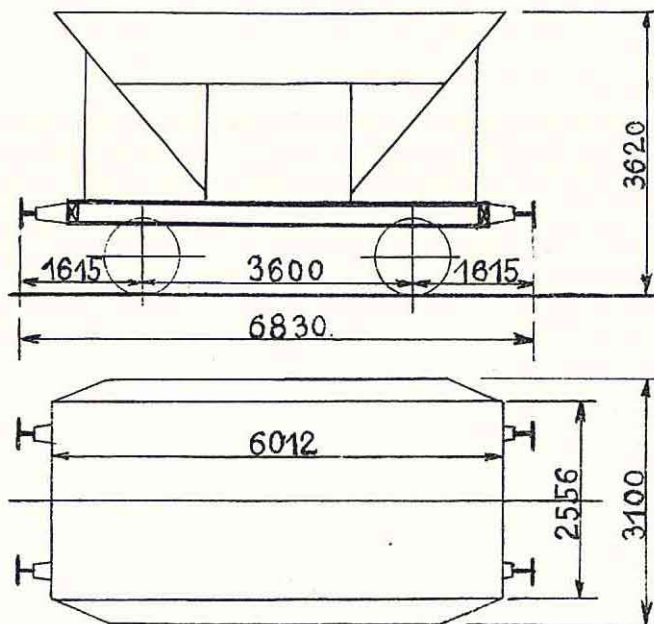

9711—9716.1928.	Scandia—Arløf.	Selvtømmende Kultransportvogne.	9711—9722 .	Last 20000 kg.
9717—9722.1929.	„ „	Bevægelige Bundlemme.	9723—9733 }	„ 18000 „
9723—9726.1931.	„ „		9797—9799 }	
9727—9728.1939.	„ „		9711—9726 .	Tara ca. 9400 kg.
9729—9733.1941.	Scandia—København.		9727—9728 .	„ „ 10200 „
9797—9799.	„ „		9729—9733 .	„ „ 9600 „
			9797—9799 .	„ „ 10300 „
			9711—9733 .	Haandbremse.
			9797—9799 .	Rangerskruebremse.

9711—9722 er paamaalede: „Kun til Transport af Kul fra Aarhus Havn til Kulgaarden.“

9723—9726 „ „ „ „ „ „ „ „ „ Enghave Brygge til Færgerne i Frihavnen“.

9727—9728 „ „ „ „ „ „ „ „ „ Kulgaarden til Færgerne i Gedser.“

9729—9733 } „ „ „ „ „ „ „ „ „ Enghave Brygge til Kulgaarde og Færger i Kh.

9797—9799 } „ „ „ „ „ „ „ „ „



**Litra Ks**  
RIV

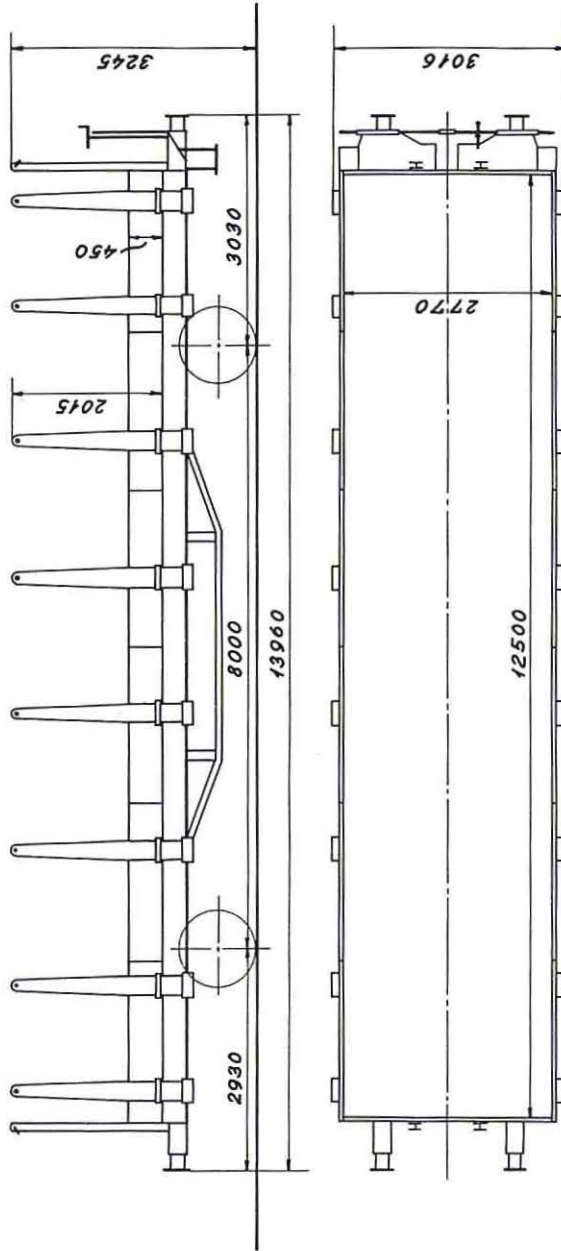

Bundflade 34,6 m<sup>2</sup>

	A	B	C
	19,5 t	23,5 t	27,5 t
S	19,5 t	23,5 t	





• **Rs 390 0 000-390 0 079**

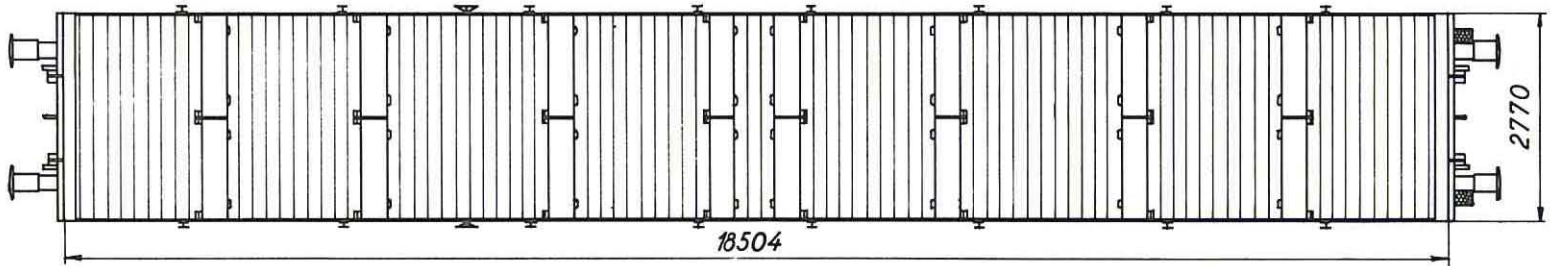
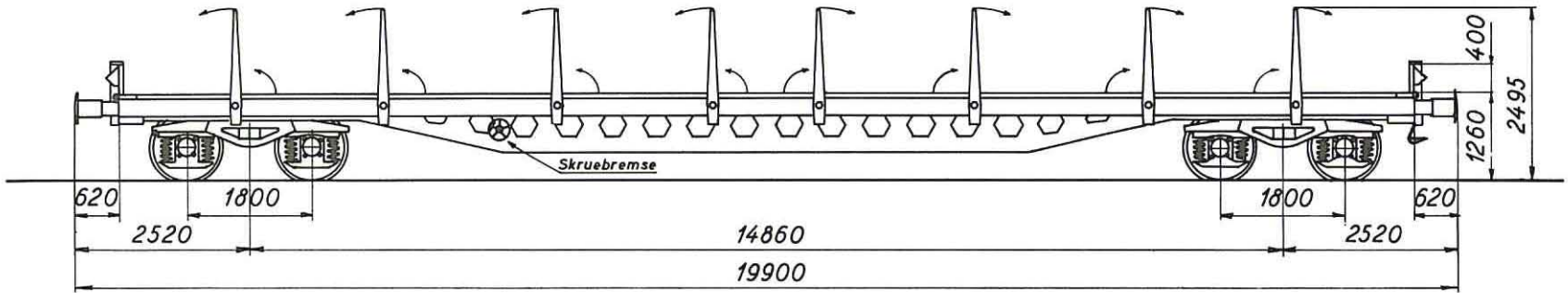

1969/70 Scandia

Bundflade 51,0 m<sup>2</sup>

	A	B	C
	39,0 t	47,0 t	55,0 t
S	39,0 t	47,0 t	

	m	t	
a-a	2	32	33
b-b	5	35	38
c-c	9	36	44
d-d	15	44	55

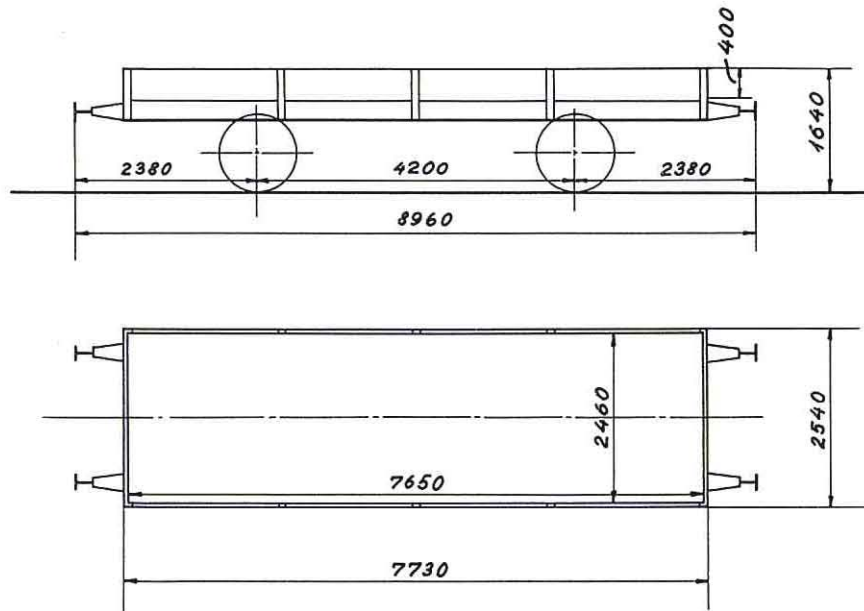

## Литра ТБ

Bundflade 18,8 m<sup>2</sup>

A	B	C
15,5 t	15,5 t	



## 6 Litra Tc nr. 8201—8206

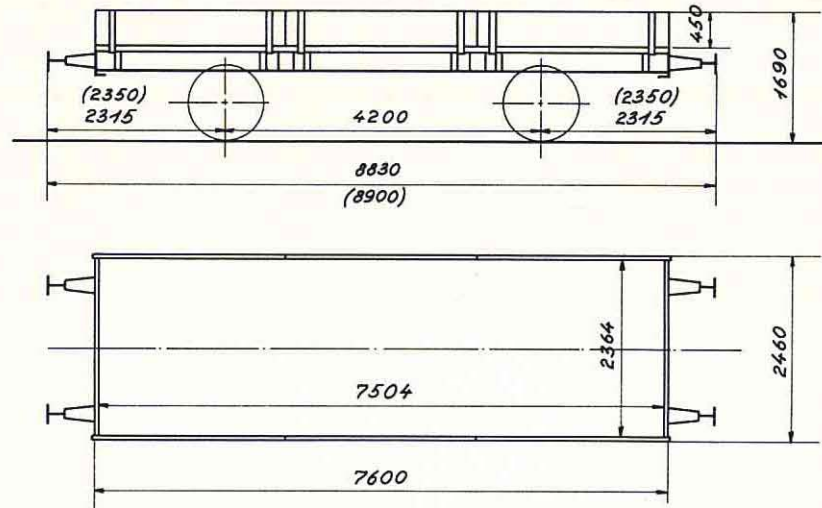

8201—8205. 1924 Scandia  
8206. 1923 Hawa

Målene i ( ) gælder 8206  
Aftagelige endevægge  
Sidevæggene er delt i 3  
om hængsler drejelige  
dele

Last 15000 kg  
Bundfl. 17,7 m<sup>2</sup>  
Tara ca. 6700 kg  
Trykluftledning  
Håndbremse

50 Litra Td nr. 8499, 8501, 8502, 8503, 8504, 8505, 8506, 8507, 8751, 8752,  
8753, 8755, 8756, 8757, 8758, 8759, 8760, 8761, 8762, 8763, 8764, 8765, 8766, 8767,  
8768, 8770, 8771, 8772, 8773, 8774, 8775, 8776, 8777, 8778, 8779, 8780, 8781, 8782,  
8783, 8784, 8785, 8786, 8787, 8788, 8789, 8790, 8791, 8792, 8793, 8794.

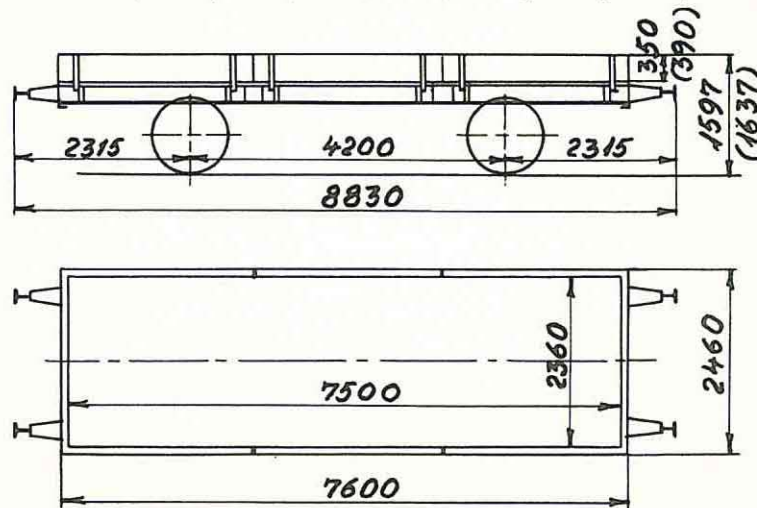

8499, 8501—8507 1888 Scandia  
8751—8794 1907 «

Aftagelige endevægge  
Sidevæggene er delt i 3 om  
hængsler drejelige dele  
Mål i ( ) gælder for 8751—8770

Last 12500 kg  
Bundfl. 17,7 m<sup>2</sup>  
Tara ca. 6100 kg  
Trykluftledning  
Håndbremse



279 **Litra TD nr.** 8445, 8446, 8447, 8448, 8449, 8450, 8451, 8452, 8453, 8454, 8455, 8456, 8458, 8459, 8460, 8461, 8462, 8463, 8464, 8466, 8467, 8468, 8471, 8473, 8475, 8476, 8477, 8478, 8479, 8480, 8481, 8482, 8483, 8484, 8486, 8487, 8488, 8489, 8491, 8493, 8494, 8495, 8497, 8509, 8510, 8511, 8512, 8513, 8514, 8515, 8516, 8517, 8518, 8519, 8520, 8522, 8523, 8524, 8525, 8526, 8527, 8528, 8529, 8531, 8532, 8534, 8535, 8536, 8537, 8538, 8539, 8540, 8541, 8542, 8543, 8544, 8545, 8546, 8547, 8548, 8549, 8551, 8553, 8554, 8555, 8556, 8557, 8558, 8559, 8560, 8561, 8562, 8563, 8564, 8565, 8566, 8567, 8568, 8569, 8570, 8571, 8572, 8573, 8574, 8575, 8576, 8577, 8578, 8579, 8580, 8581, 8582, 8583, 8584, 8585, 8586, 8587, 8588, 8589, 8590, 8591, 8592, 8593, 8594, 8595, 8596, 8597, 8598, 8599, 8600, 8601, 8602, 8603, 8604, 8605, 8606, 8607, 8608, 8609, 8610, 8611, 8612, 8613, 8614, 8615, 8616, 8617, 8618, 8619, 8620, 8621, 8622, 8623, 8624, 8625, 8626, 8627, 8628, 8629, 8630, 8631, 8632, 8633, 8634, 8635, 8636, 8637, 8638, 8639, 8640, 8641, 8642, 8643, 8644, 8645, 8646, 8647, 8648, 8649, 8650, 8651, 8652, 8653, 8654, 8655, 8656, 8657, 8658, 8659, 8660, 8661, 8662, 8663, 8664, 8665, 8666, 8667, 8668, 8669, 8670, 8671, 8672, 8673, 8674, 8675, 8676, 8677, 8678, 8679, 8680, 8681, 8682, 8683, 8684, 8685, 8686, 8687, 8688, 8689, 8690, 8691, 8692, 8693, 8694, 8695, 8696, 8697, 8698, 8699, 8700, 8701, 8702, 8703, 8704, 8705, 8706, 8707, 8708, 8709, 8710, 8711, 8712, 8713, 8715, 8716, 8717, 8718, 8719, 8720, 8721, 8722, 8723, 8724, 8725, 8726, 8727, 8728, 8729, 8730, 8731, 8732, 8733, 8734, 8735, 8736, 8737, 8738, 8739, 8740, 8741, 8742, 8743, 8744, 8745, 8746, 8747, 8748, 8749, 4750.

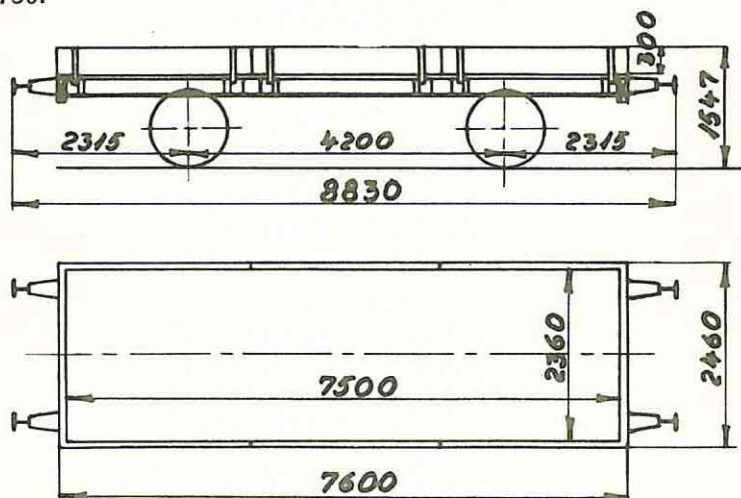

8445—8452. 1924 Scandia  
 8453—8462. 1918 «  
 8463—8468. 1912 «  
     8471. 1913 «  
 8473—8482. 1909 «  
 8483—8497. 1883 Breslau  
 8509—8542. 1883 «  
 8543—8558. 1846 Scandia  
 8559—8600. 1909 «  
 8601—8650. 1910 «  
 8651—8680. 1912 «  
 8681—8710. 1918 «  
 8711—8750. 1924 «

Aftagelige endevægge  
 Sidevæggene er delt i 3  
 om hængsler drejelige  
 dele

Last 12500 kg  
 Bundfl. 17,7 m<sup>2</sup>  
 Tara ca. 6300 kg  
 Trykluftledning  
 Håndbremse

• S 420 1 000-420 1 039

RIV

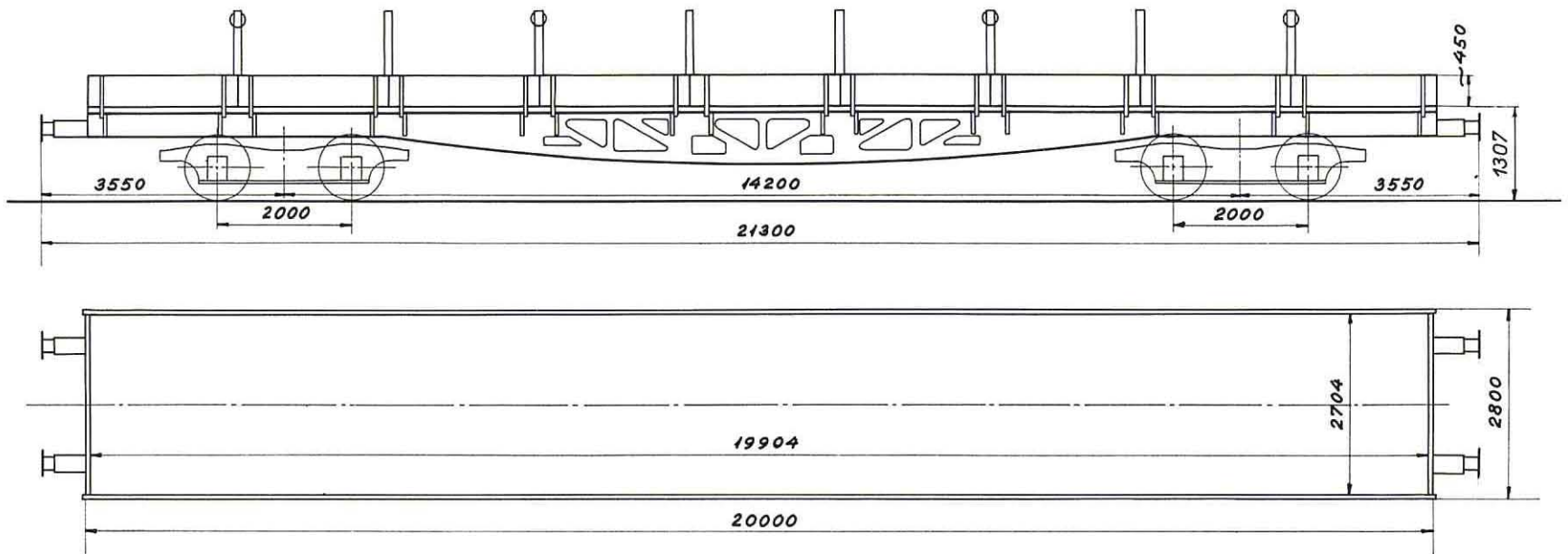

1941/50 Scandia

Bundflade 53,8 m<sup>2</sup>

A	B	C
40,0 t	42,0 t	

	m	t
a-a	5	26
b-b	10	33
c-c	16	42

AI-99

S



8 Litra TD nr. 18001, 18002, 18003, 18004, 18005, 18006, 18007, 18008.

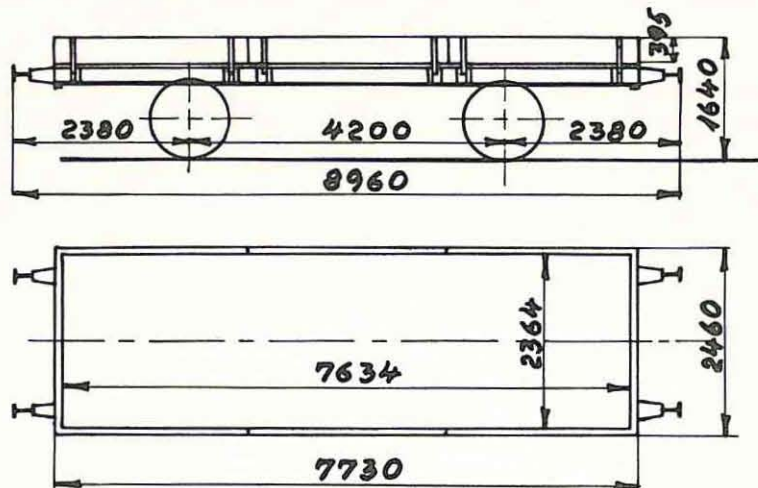

1916 Scandia

Aftagelige endevægge  
Sidevæggene er delt i 3  
om hængsler drejelige  
dele

Last 12500 kg  
Bundfl. 18,1 m<sup>2</sup>  
Tara ca. 6400 kg  
Trykluftledning  
Håndbremse

10 Litra TDB nr. 8433, 8434, 8435, 8436, 8437, 8438, 8439, 8440, 8441, 8442.

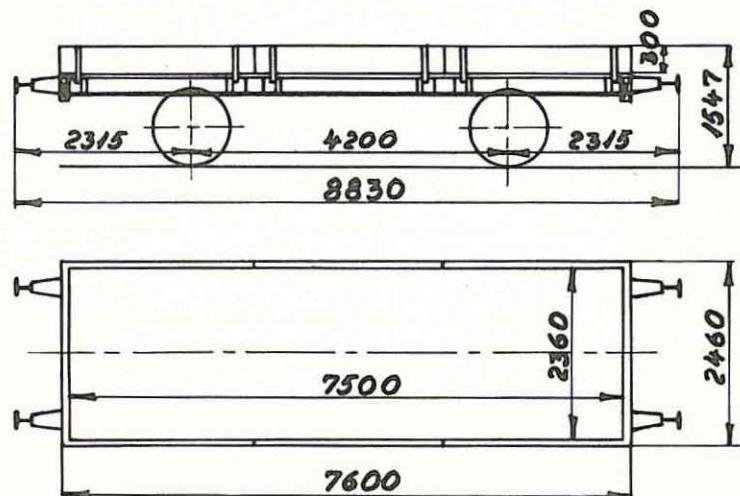

1924 Scandia

Aftagelige endevægge  
Sidevæggene er delt i 3  
om hængsler drejelige  
dele

Last 12500 kg  
Bundfl. 17,7 m<sup>2</sup>  
Tara ca. 7800 kg  
Trykluftbremse  
Håndbremse



TDR

68 — III

12 Litra TDR nr. 8443, 8444, 8457, 8465, 8469, 8470, 8472, 8474, 8485, 8490, 8492, 8496.

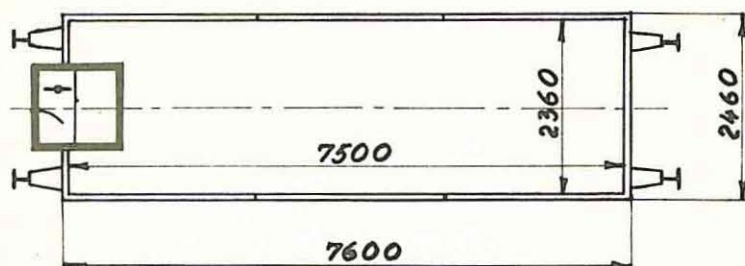
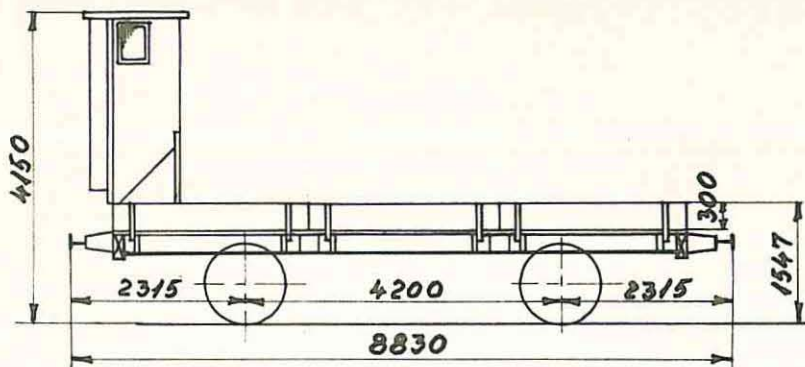

8443, 8444. 1924 Scandia  
8457. 1918 «  
8465. 1912 «  
8469—8472. 1913 «  
8474. 1909 «  
8485—8496. 1883 Breslau

Aftagelig endevæg  
Sidevæggene er delt i 3  
om hængsler drejelige  
dele

Last 12500 kg  
Bundfl. 17,7 m<sup>2</sup>  
Tara ca. 7100 kg  
Trykluftledning  
Skruebremse

### 2 Litra TDR nr. 8498, 8500

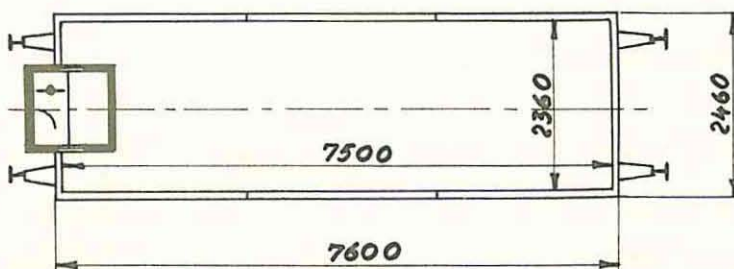
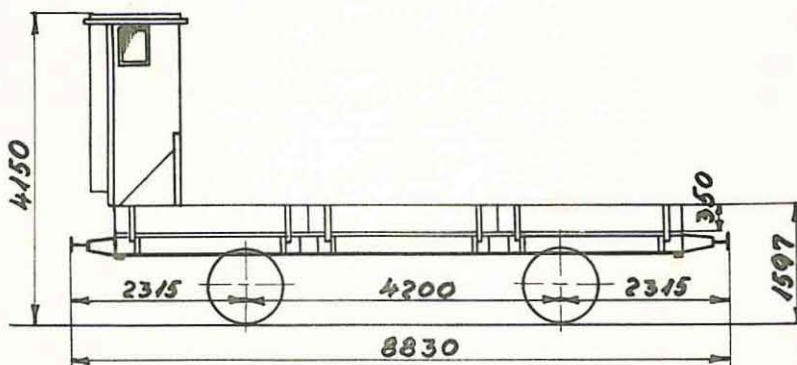

1888 Scandia

Last 12500 kg  
Bundfl. 17,7 m<sup>2</sup>  
Tara ca. 6900 kg  
Trykluftledning  
Skruebremse

Aftagelig endevæg  
Sidevæggene er delt i 3 om hængsler drejelige dele

• Sk 425 1 001 - 425 1 018

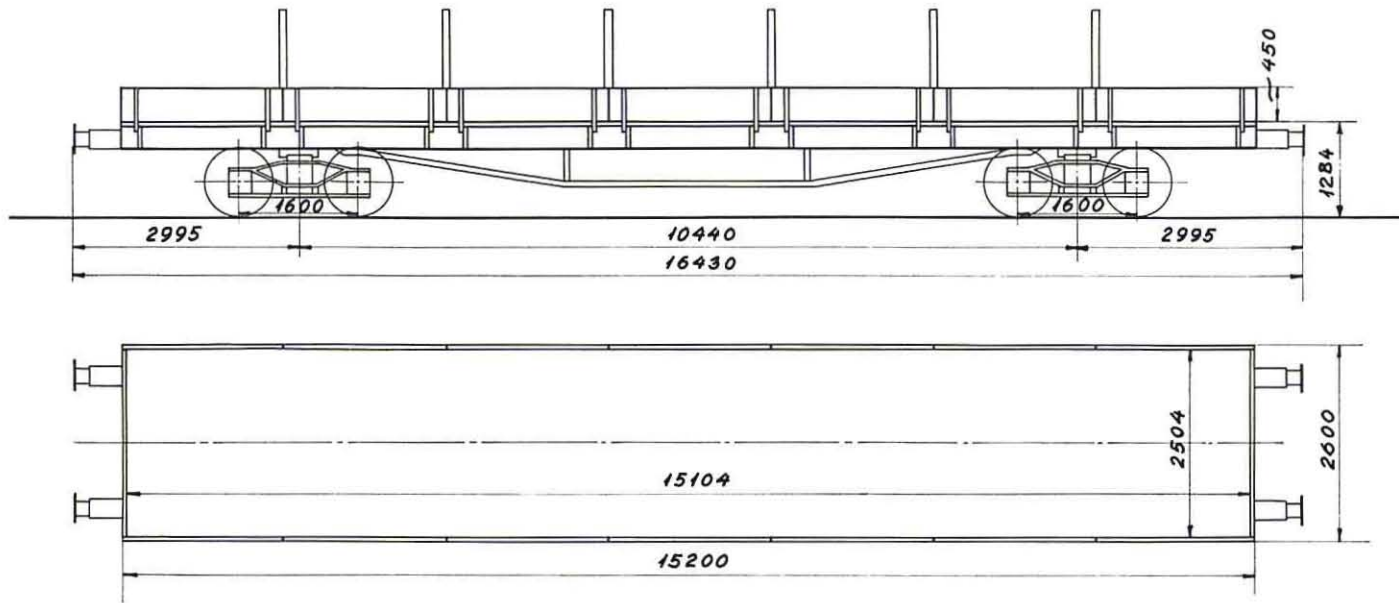

1931 Scandia

Bundflade 37,8 m<sup>2</sup>

	A	B	C
70	31,5 t		

	m	t
a-a	4	10
b-b	8	13
c-c	15	30





• Skm 425 2 105-425 2 175

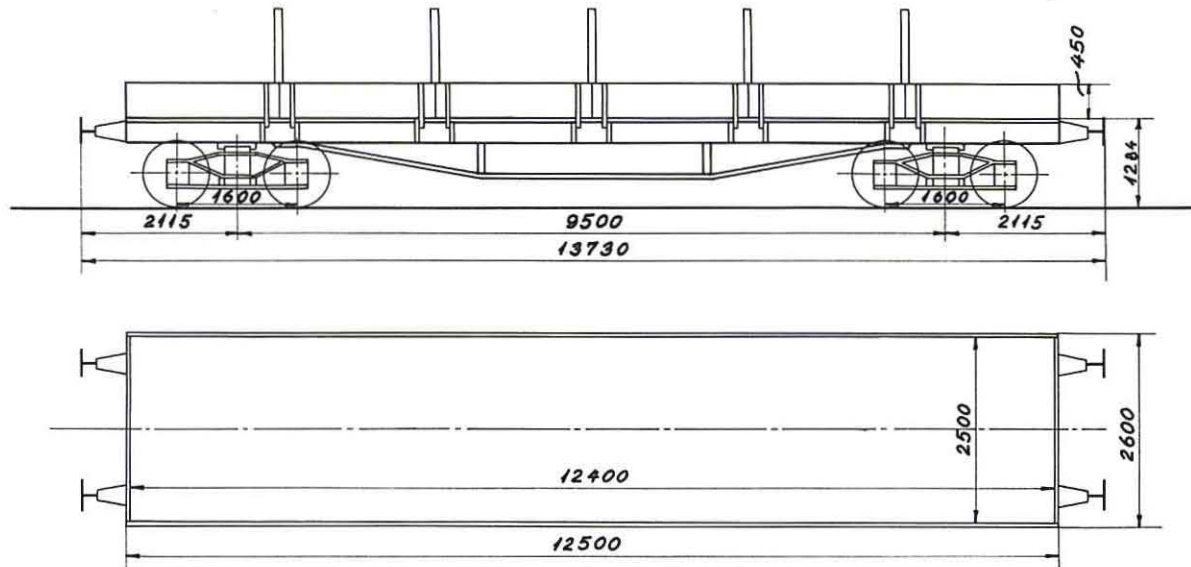

Byggeår 1896/1927

Bundflade 31,0 m<sup>2</sup>

	A	B	C
70	31,5 t		

	m	t
a-a	3	12
b-b	6	15
c-c	12	30



• Uai 929 2 000  
RIV

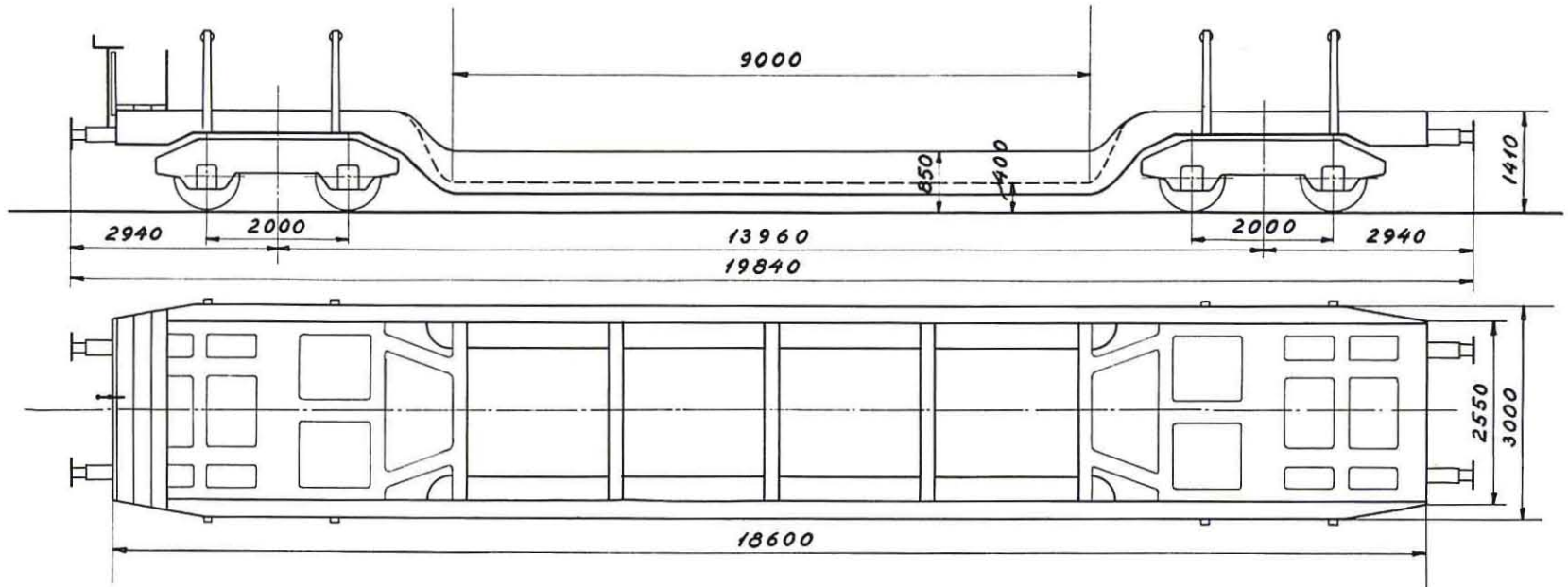

1962 Siegener

A	B	C
33,5 t	40,0 t	
m		t
a-a	3,5	34
b-b	7,0	40

69-I

Uai



• Uai 929 3 000

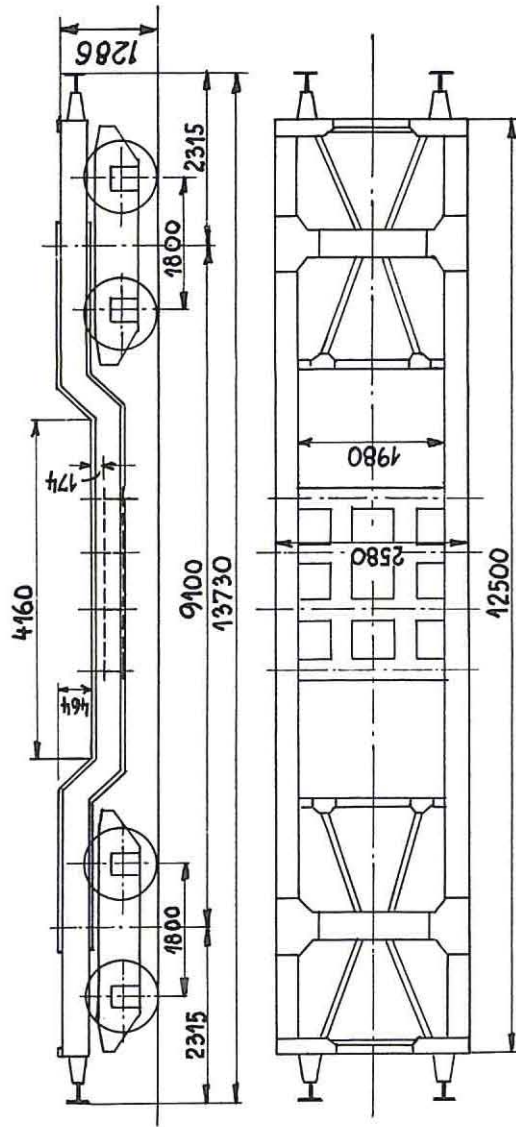

1920 Frichs

A	B	C
70	40,5 t	





• Uai 989 0 000  
RIV

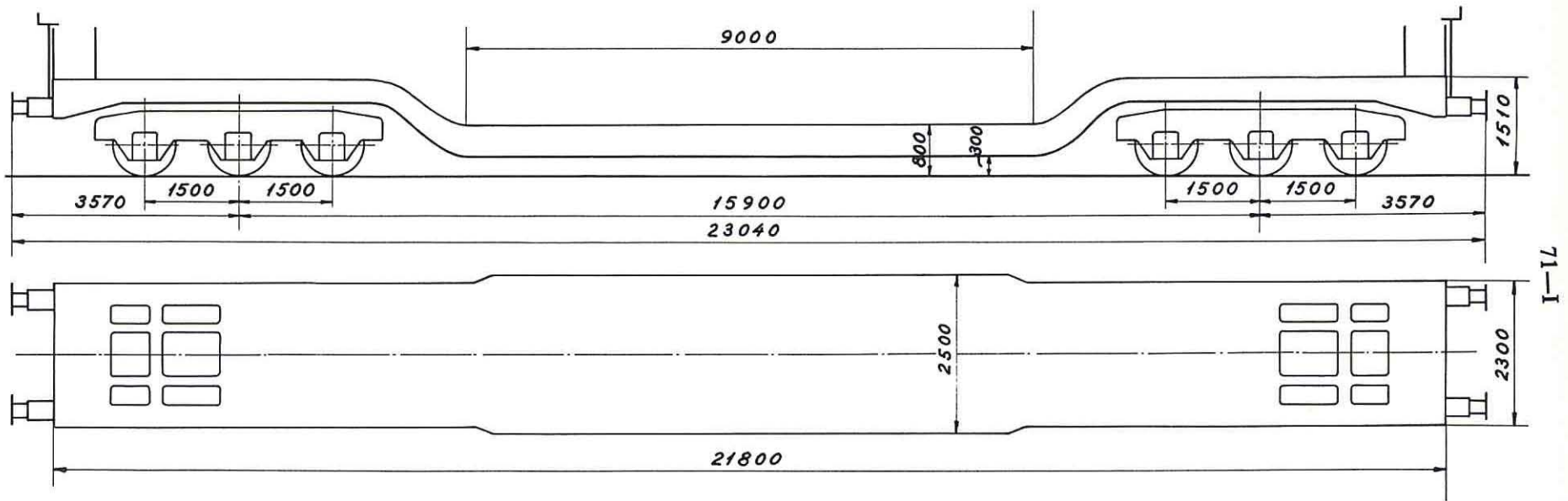

1962 MAN

A	B	C
58,5 t	70,5 t	80,0 t
m		t
a-a	3	72
b-b	6	76
c-c	9	80



• Uai 989 1 000  
RIV

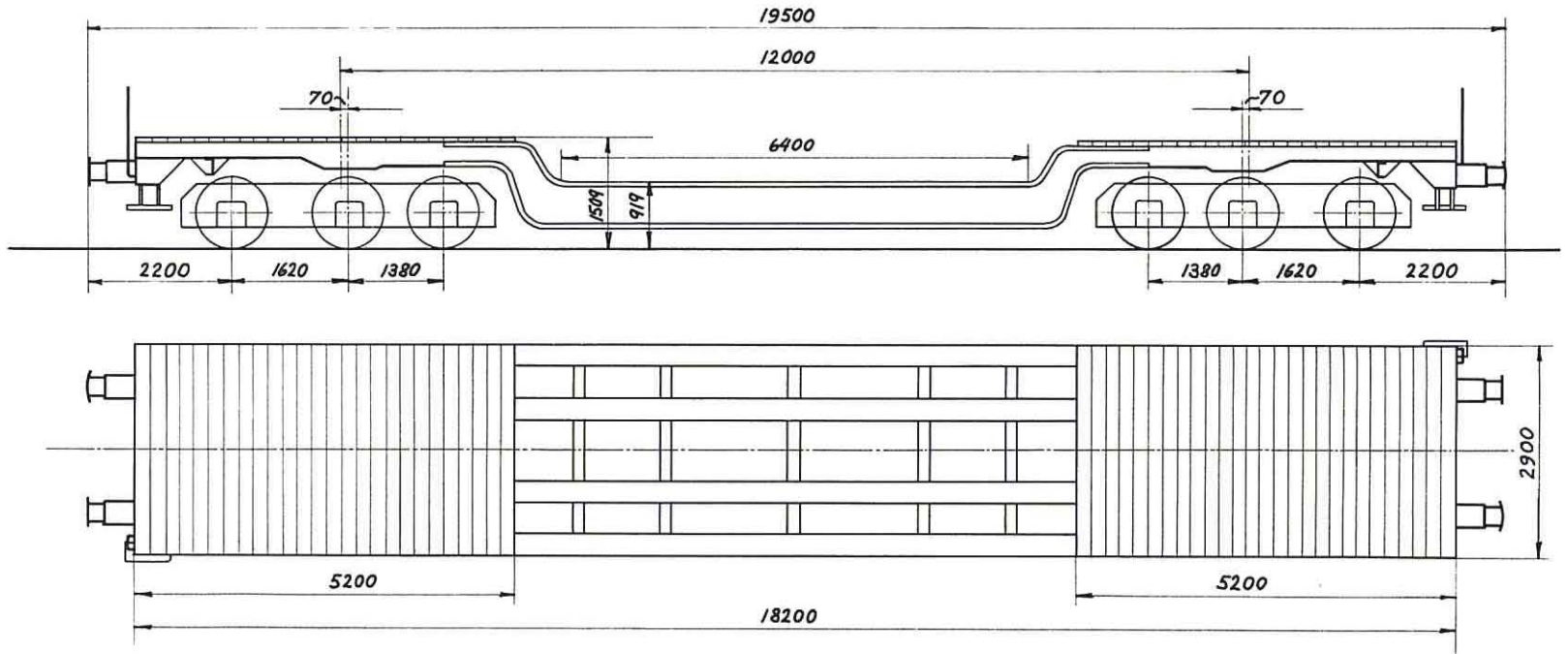

1956 København

Bundflade 52,8 m<sup>2</sup>

A	B	C
47,0 t		

	m	t
a-a	3,0	38
b-b	6,4	47
c-c	18,0	47



## 7 Litra TE. Nr. 8881—8887.

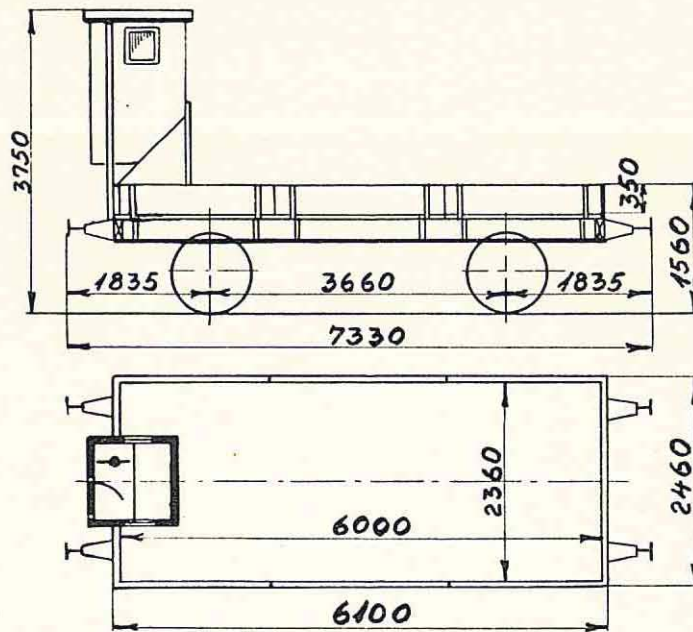

1886. Scandia.

Aftagelig Endevæg.  
Sidevæggene er delte i 3 om Hængsler  
drejelige Dele.

Last 12500 kg.  
Bundfl. 14,2 m<sup>2</sup>.  
Tara ca. 6700 kg.  
Trykluftledning.  
Skruebremse.

Efterhaanden fjernes Bremschusene, og Vognene faar Rangskrubremse.

## 13 Litra TE. Nr. 8888—8900.

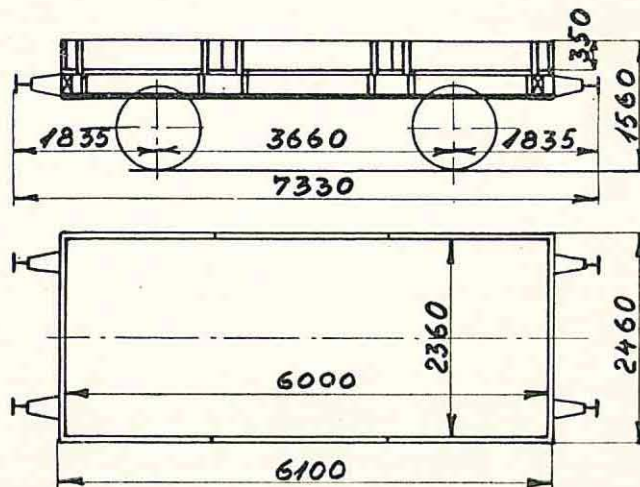

1886. Scandia.

Aftagelige Endevægge.  
Sidevæggene er delte i 3 om Hængsler  
drejelige Dele.

Last 12500 kg.  
Bundfl. 14,2 m<sup>2</sup>.  
Tara ca. 5600 kg.  
Trykluftledning.  
Haandbremse.



## 80 Litra TF. Nr. 8001—8080.

Transitvogne, se Side 2.

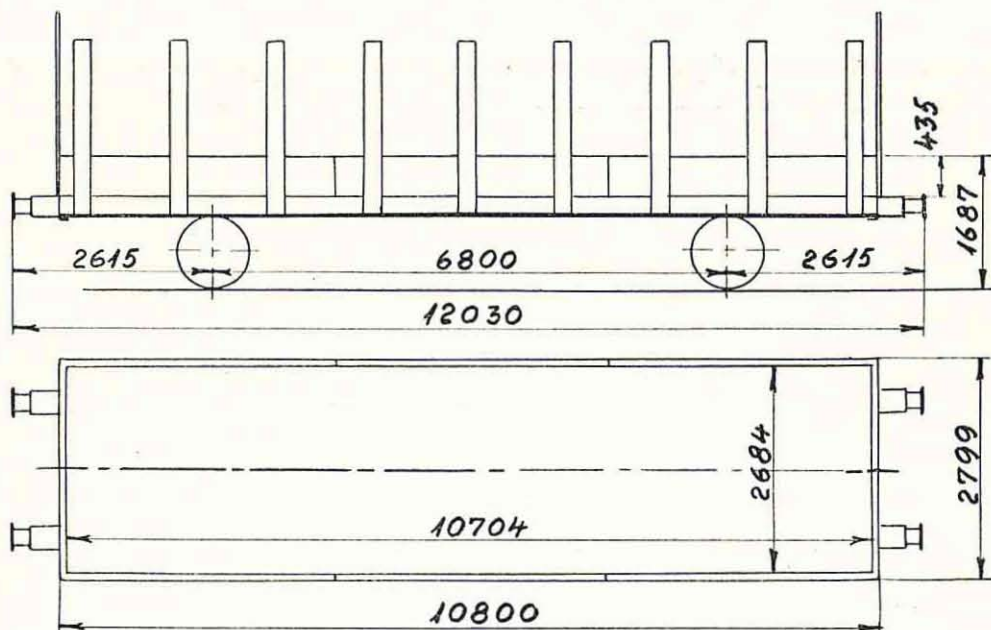

8001—8020. 1932. Scandia.  
 8021—8030. 1940. »  
 8031—8080. 1943. »

Aftagelige Side- og Endestolper  
 samt Side- og Endevægge.  
 Sidevæggene er delte i 3 Dele.  
 8001—8020. Cylinderpuffere.  
 8021—8080. Ringfjederpuffere.

Last 17000 kg.  
 Bundfl. 29,0 m<sup>2</sup>.

8001—8020. Tara ca. 9600 kg.  
 8021—8080. » » 10300 »  
 8001—8020. Trykluftledning.  
 8021—8080. Trykluftbremse (G).  
 Haandbremse.

Litra T<sub>F</sub>

RIV

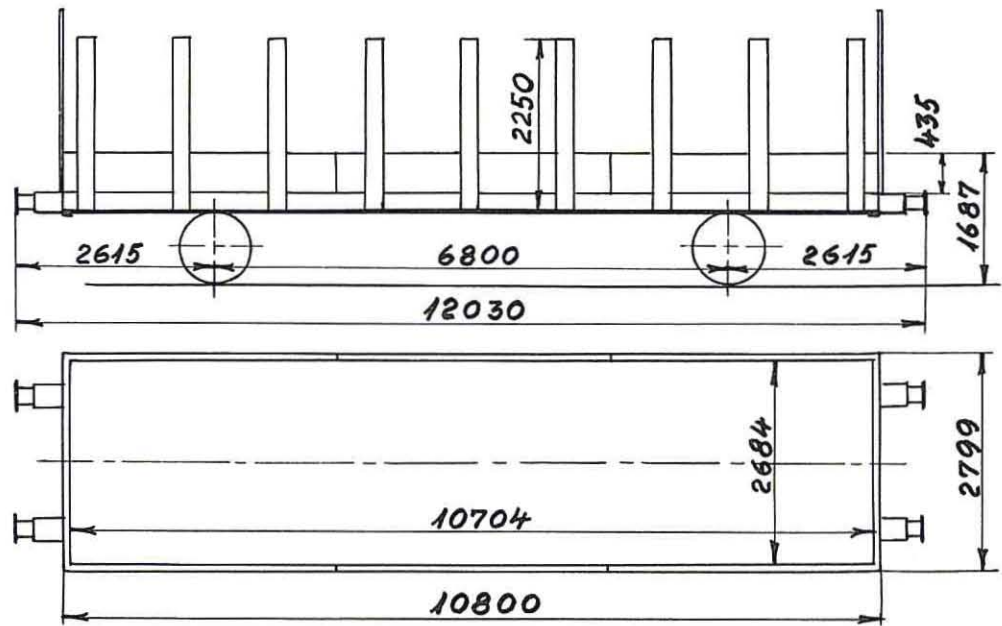
Bundflade 28,8 m<sup>2</sup>

A	B	C
17,5 t		17,5 t



## 4. Litra TGA. Nr. 8901—8904.

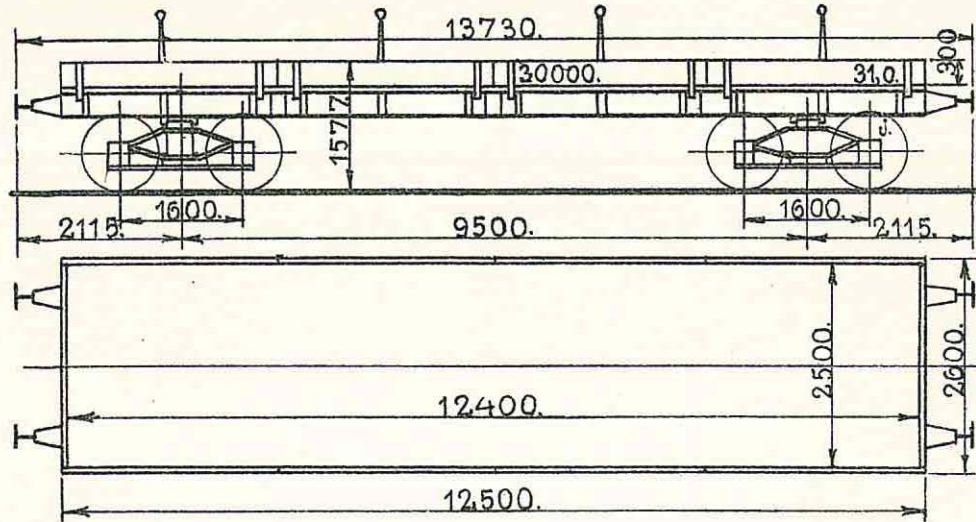

1886.Scandia.

Aftagelige Sidestolper og Endevægge.

Last 30000 kg.

Sidevæggene er delte i 4 om Hængsler drejelige Dele.

Bundfl. 31,0 m<sup>2</sup>.

Maa ikke benyttes til Forsendelse af gl. Sveller til

Tara ca. 15500 kg.

Centralværkstedet i Aarhus.

Haandbremse.

8901 og 8902 bruges kun til lokale Transporter paa Storebæltsoverfarten.

## 70. Litra TGC. Nr. 8905—8955, 8957—8975.

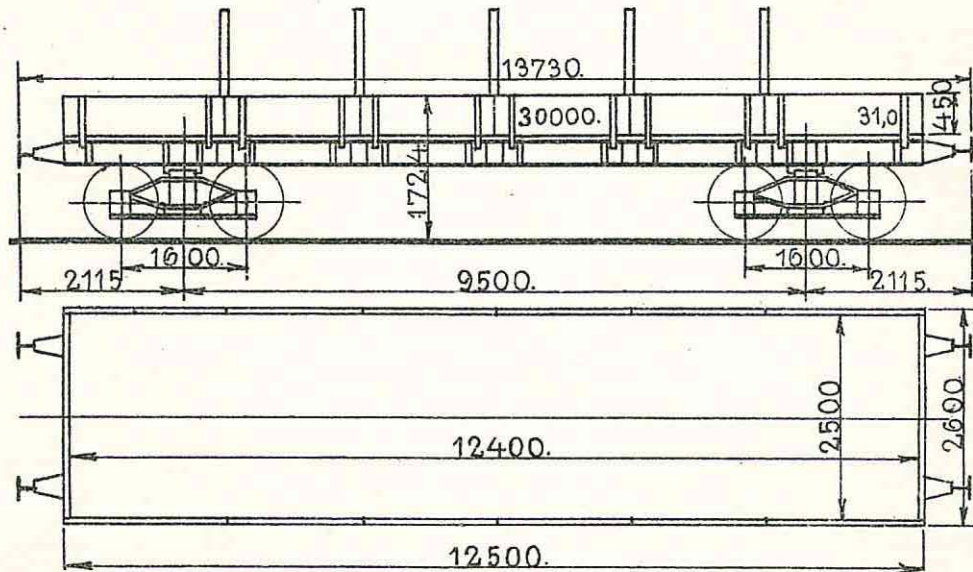

8905—8910.1896.Skabo.

Aftagelige Sidestolper og Endevægge.

Last 30000 kg.

8911—8915.1901.Breslau.

Sidevæggene er delte i 6 om Hængsler

Bundfl. 31,0 m<sup>2</sup>.

8916—8920.1917.Scandia.

drejelige Dele.

Tara ca. 16600 kg.

8921—8925.1918. „

Maa ikke benyttes til Forsendelse af gl.

Haandbremse.

8926—8937.1921. „

Sveller til Centralværkstedet i Aarhus.

8938—8955.1922. „

8957—8975.1927. „

## 20. Litra TGT. Nr. 8976-8995.

Transitvogne, se Side 2.

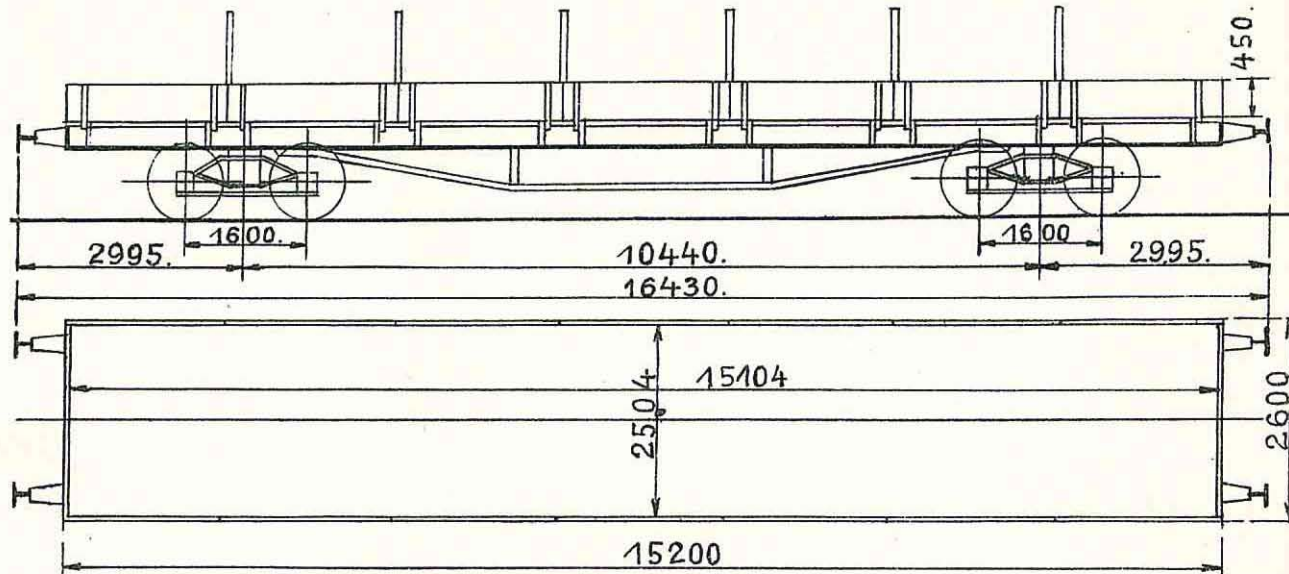

1931.Scandia.

Aftagelige Sidestolper og Endevægge.  
Sidevæggene er delt i 7 om Hængsler  
drejelige Dele.

Maa ikke benyttes til Forsendelse af  
gl. Sveller til Centralværkstedet i Aarhus  
og ikke til Forsendelse af Halm, Hø o. l.  
til Udlandet

Last 30000 kg.  
Bundfl 37,8 m<sup>2</sup>.  
Tara ca. 18500 kg  
Haandbremse.



## 4 Litra TGA nr. 8901—8904

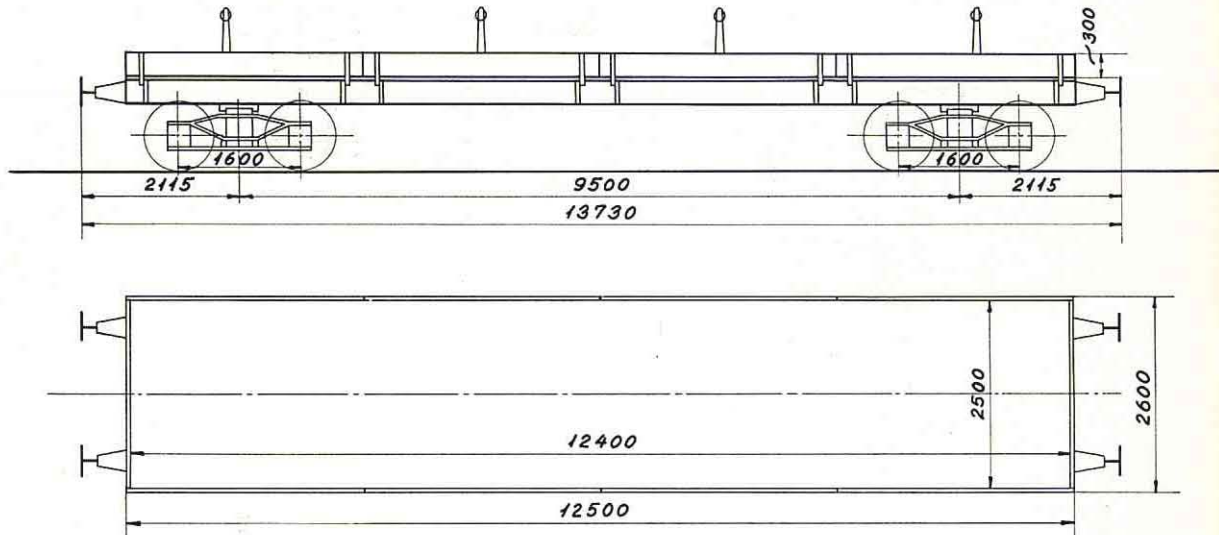

1886 Scandia

Aftagelige sidestolper og endevægge  
 Sidevæggene er delte i 4 om hængsler drejelige dele  
 Må ikke benyttes til forsendelse af gl. sveller til  
 Centralværkstedet i Århus

Last 30000 kg  
 Bundfl. 31,0 m<sup>2</sup>  
 Tara ca. 15500 kg  
 Trykluftledning  
 Håndbremse

## 71 Litra TGC nr. 8905—8975

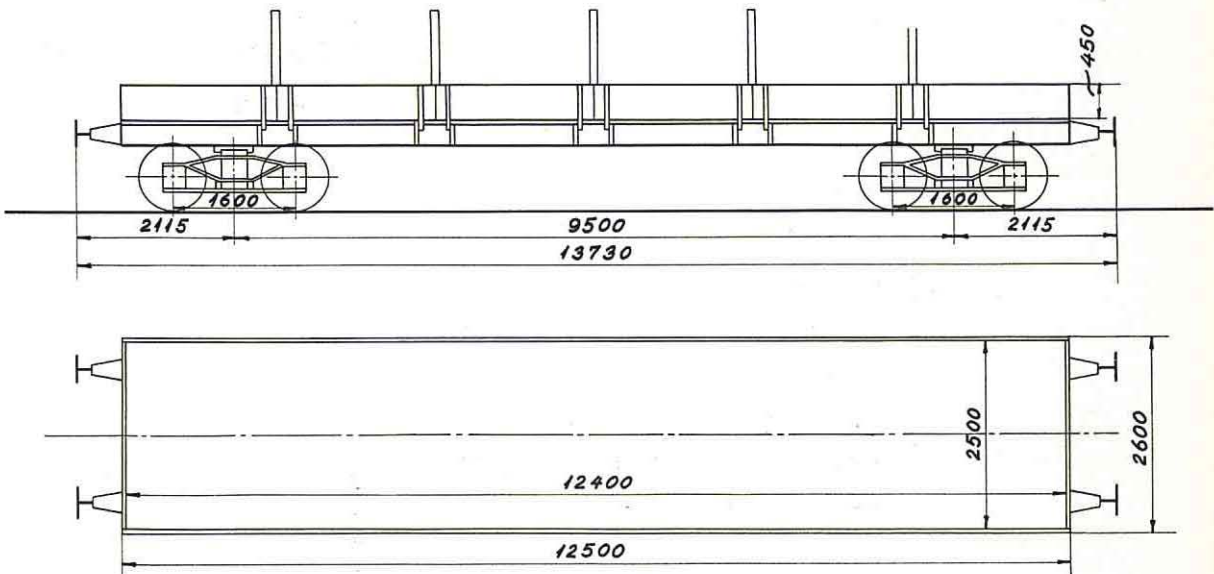

8905—8910. 1896 Skabo  
 8911—8915. 1901 Breslau  
 8916—8920. 1917 Scandia  
 8921—8925. 1918 «  
 8926—8937. 1921 «  
 8938—8955. 1922 «  
 8956—8975. 1927 «

Aftagelige sidestolper og endevægge  
 Sidevæggene er delte i 6 om hængsler  
 drejelige dele  
 Må ikke benyttes til forsendelse af gl.  
 sveller til Centralværkstedet i Århus

Last 30000 kg  
 Bundfl. 31,0 m<sup>2</sup>  
 Tara ca. 16600 kg  
 Trykluftledning  
 Håndbremse



## 20 Litra TGT nr. 8976—8995

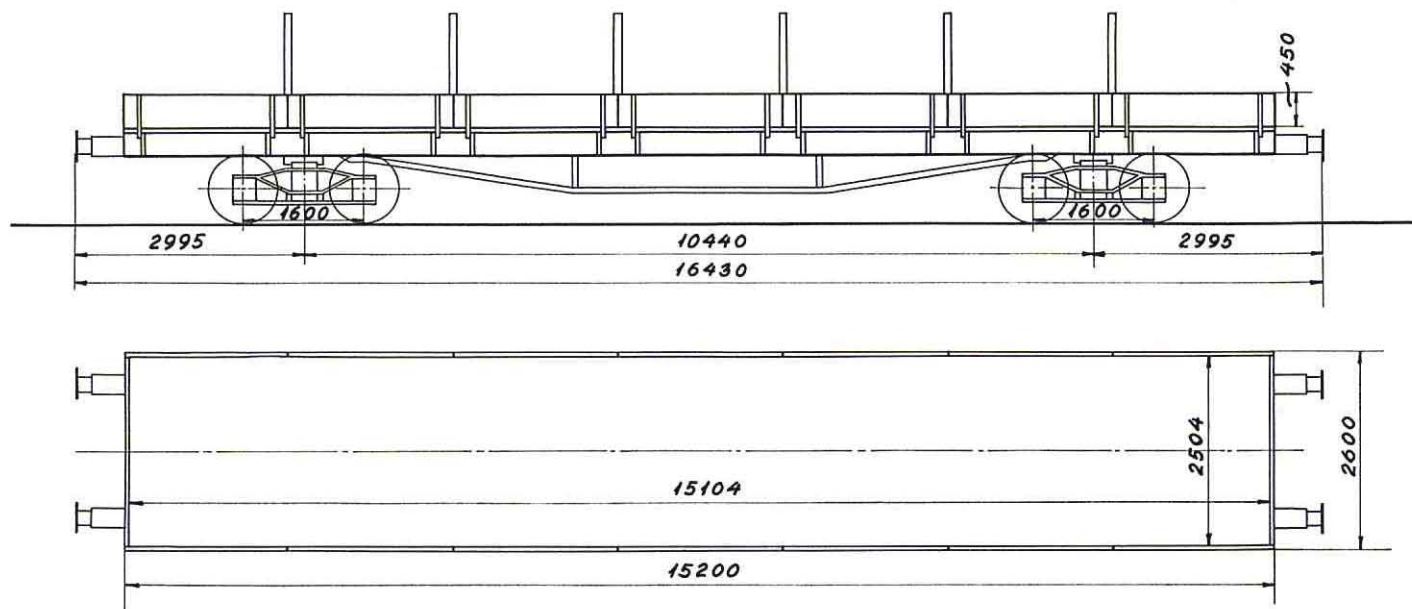

1931 Scandia

Aftagelige sidestolper og endevægge  
 Sidevæggene er delt i 7 om hængsler  
 drejelige dele  
 Må ikke benyttes til forsendelse af  
 gl. sveller til Centralværkstedet i Århus

Last 30000 kg  
 Bundfl. 37,8 m<sup>2</sup>  
 Tara ca. 18500 kg  
 Trykluftledning  
 Håndbremse

10. Litra TGS. Nr. 9201-9210.

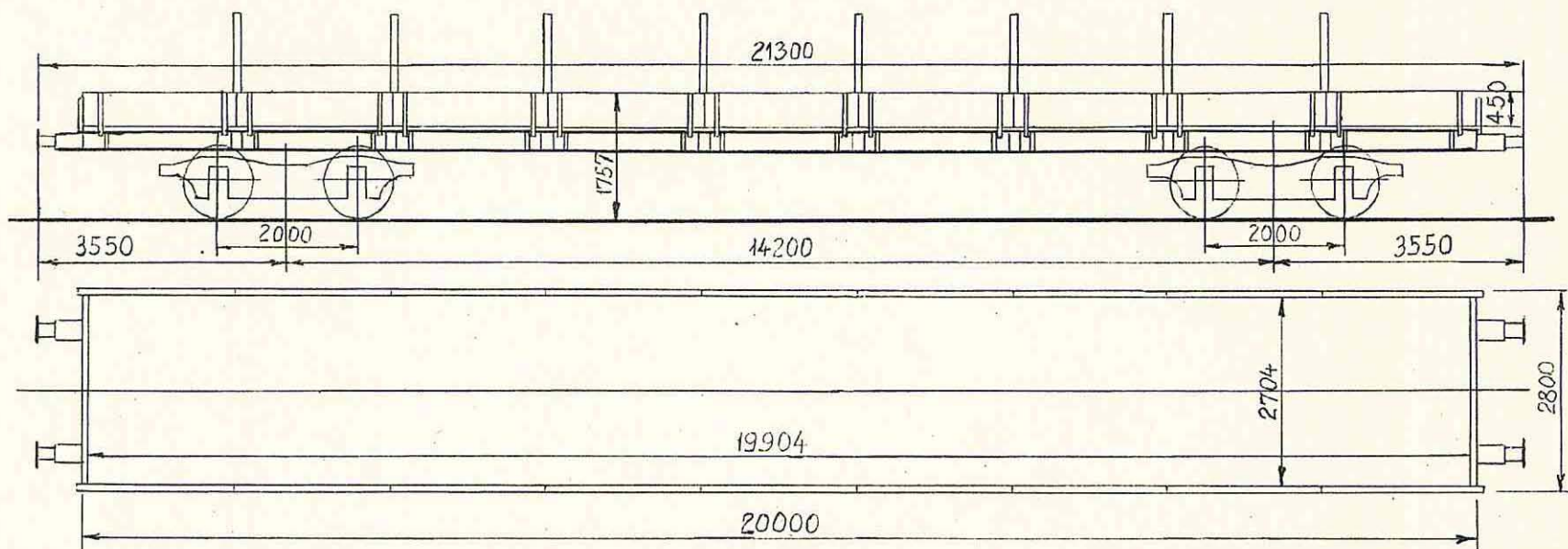

1941.Scandia.

Aftagelige Sidestolper og Endevægge.  
Sidevæggene er delt i 9 om Hængsler  
drejelige Dele.

Maa ikke benyttes Forsendelse af  
gl. Sveller til Centralværkstedet i Aarhus  
og ikke til Forsendelse af Halm, Hø o. l.  
til Udlandet.

Last 40000 kg.  
Bundfl. 53,8 m<sup>2</sup>.  
Tara ca. 23600 kg.  
Trykluftbremse (G.)  
Haandbremse.

76 a — I

TGS.



40 Litra TGS nr. 9201—9240

R.I.V.

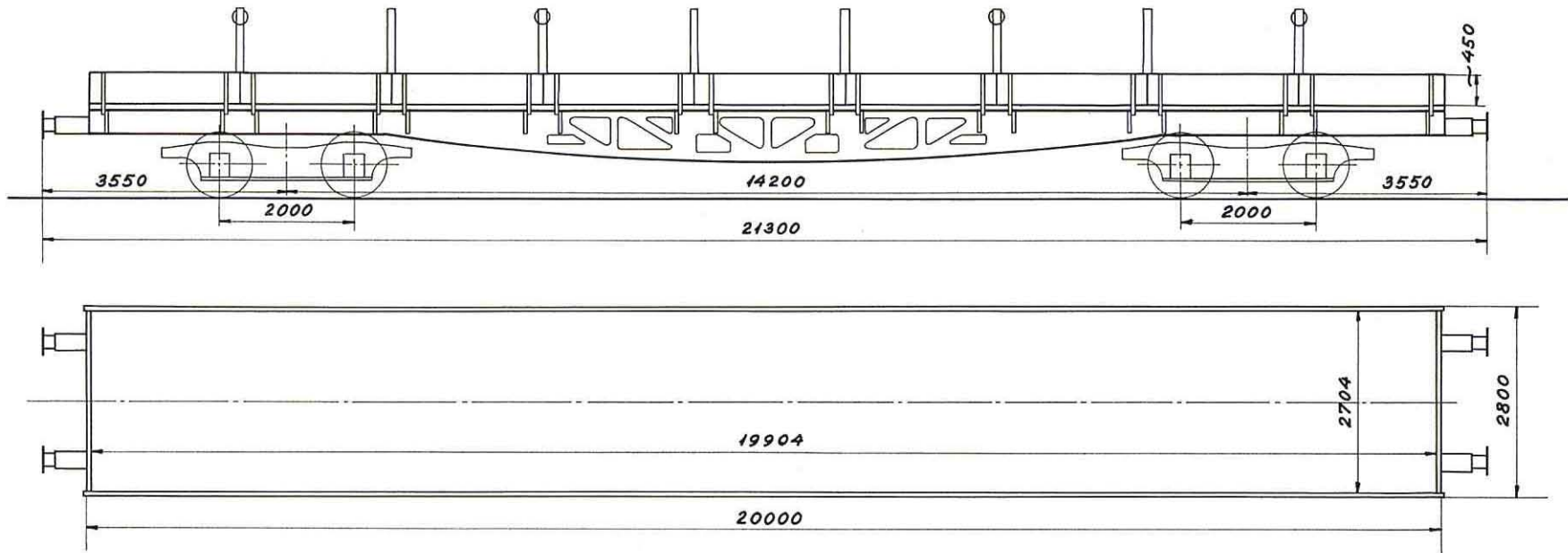

76 a—II

9201—9210. 1941 Scandia  
9211—9240. 1950 «

Aftagelige sidestolper og endevægge  
Sidevæggene er delt i 9 om hængsler  
drejelige dele  
Må ikke benyttes til forsendelse af  
gl. sveller til Centralværkstedet i Århus  
og ikke til forsendelse af halm, hø o. l.  
til udlandet

9211—9240 Kan anvendes til transport af  
skinneudlægningskraner

Last 40000 kg  
Bundfl. 53,8 m<sup>2</sup>  
Tara ca. 23600 kg  
Trykluftbremse (G.)  
Håndbremse



1 litra TM nr. 991

RIV

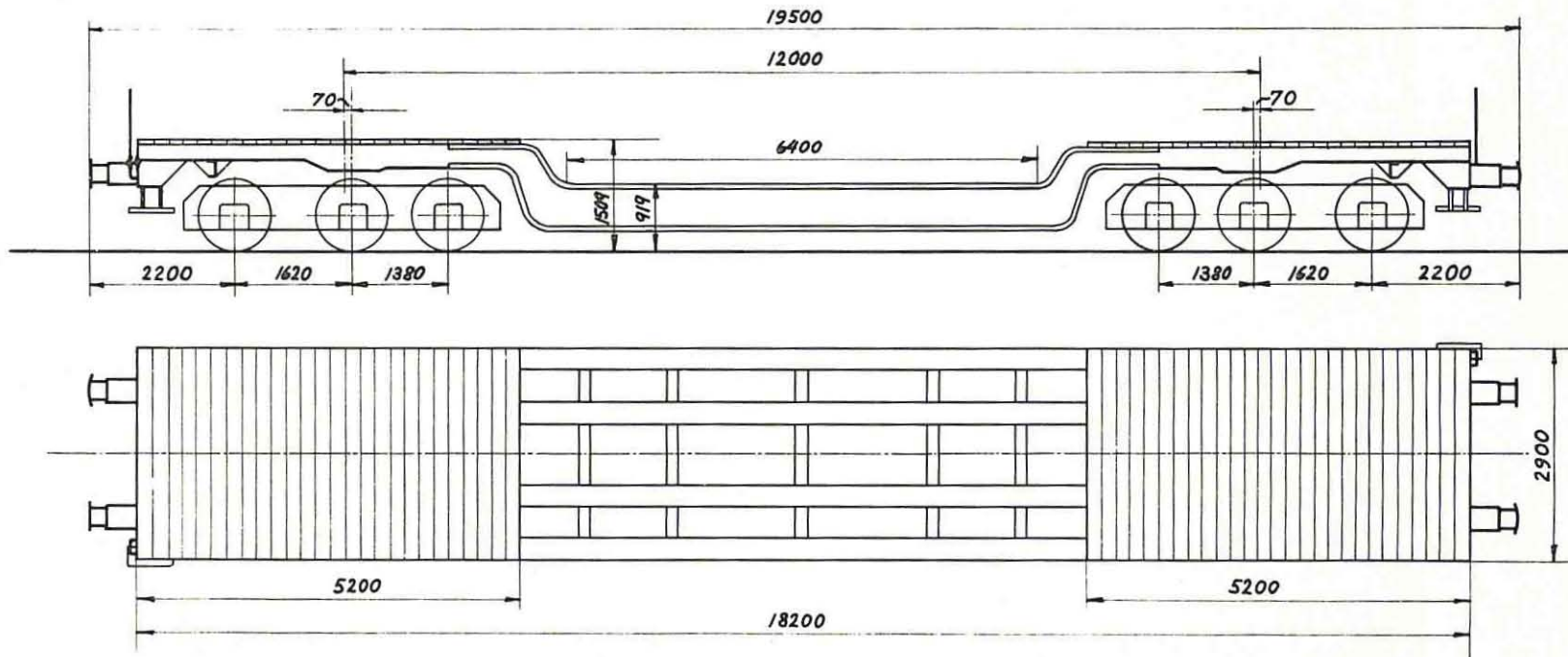

1956. København

Last 45000 kg  
Tara ca. 34300 kg  
Trykluftledning  
Håndbremse

76c-II

TM





**Litra Sad**  
RIV

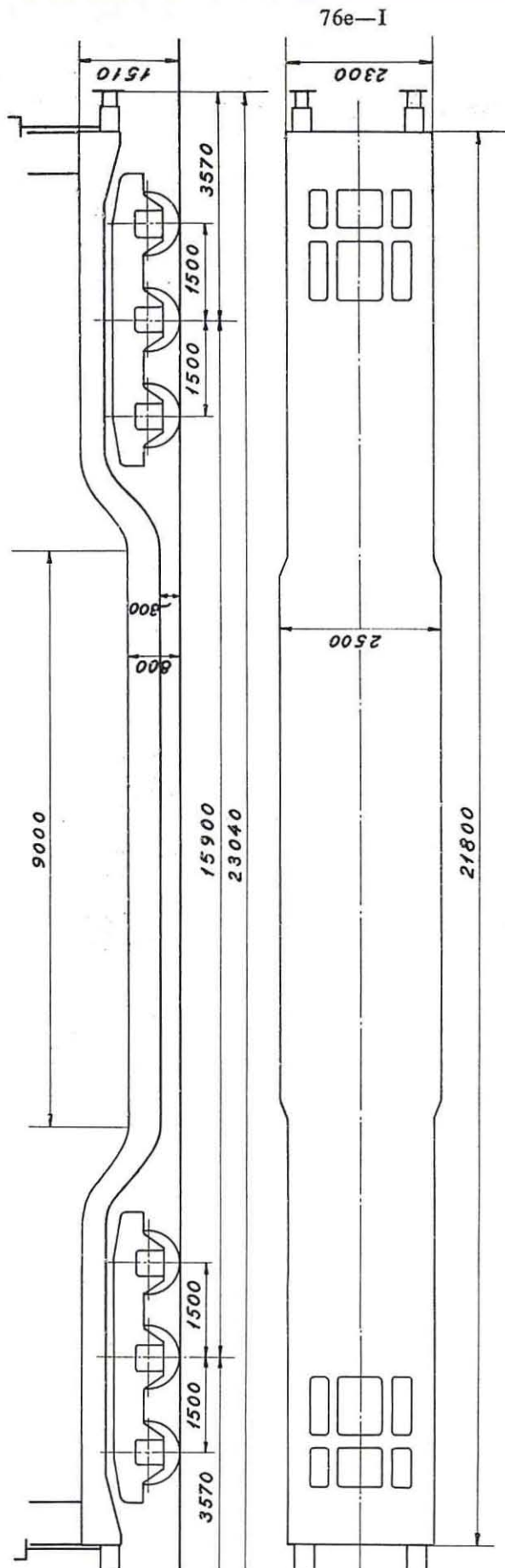

A	B	C
58,5 t	70,5 t	80,0 t

Sad



76g - I

Sd

**Litra Sd**  
RIV

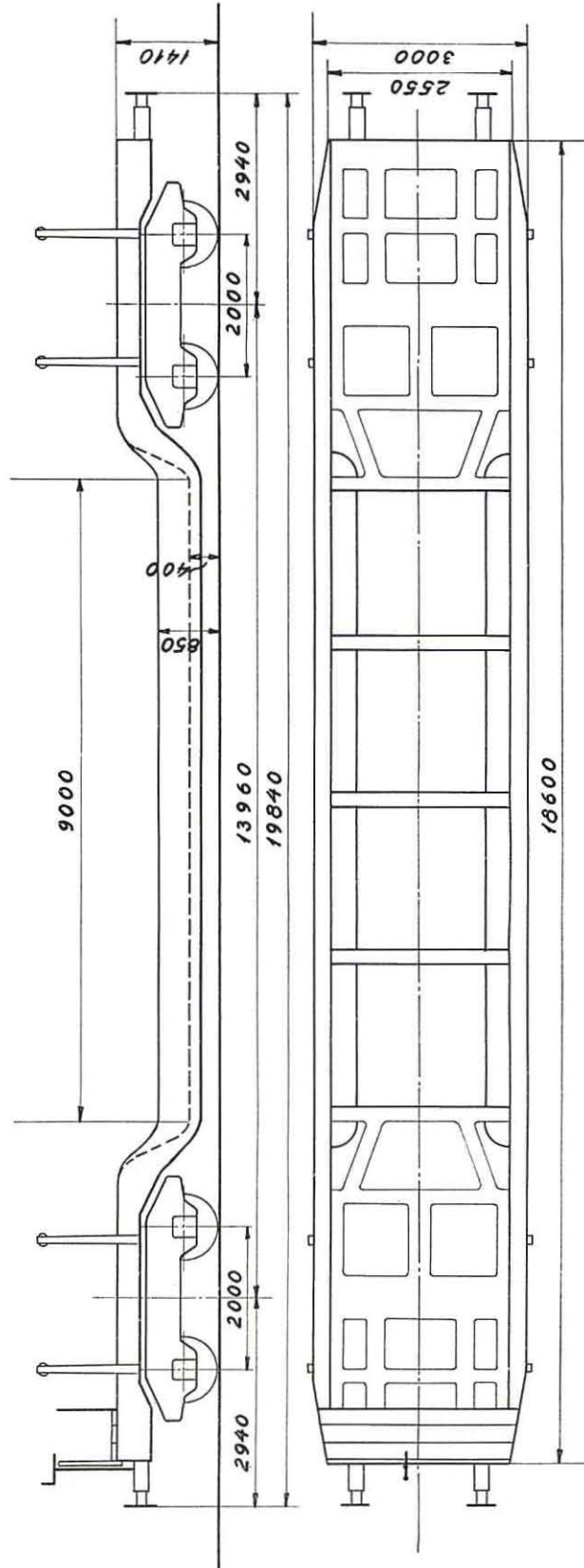

A	B	C
33,4 t	40,0 t	

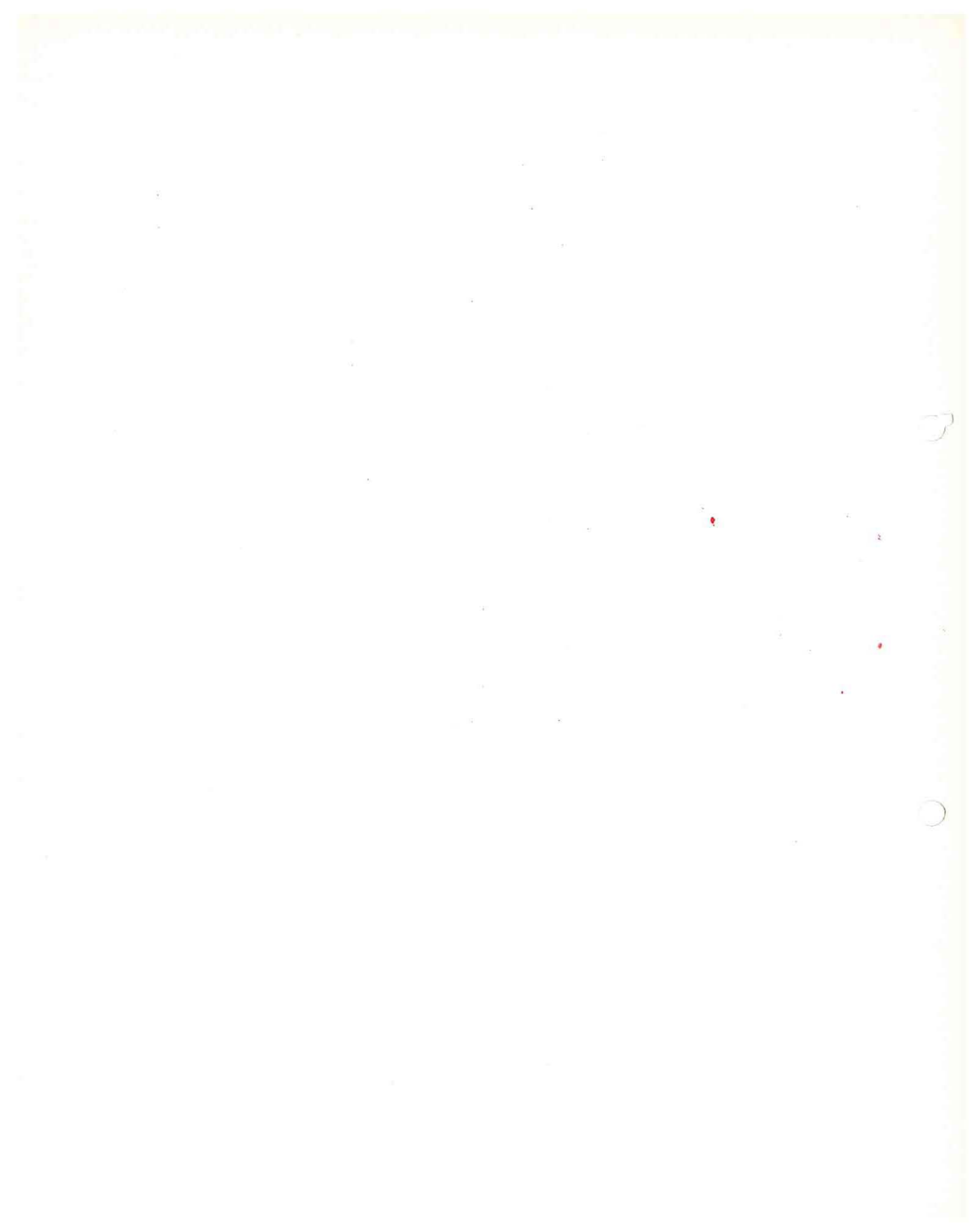

## Litra TH

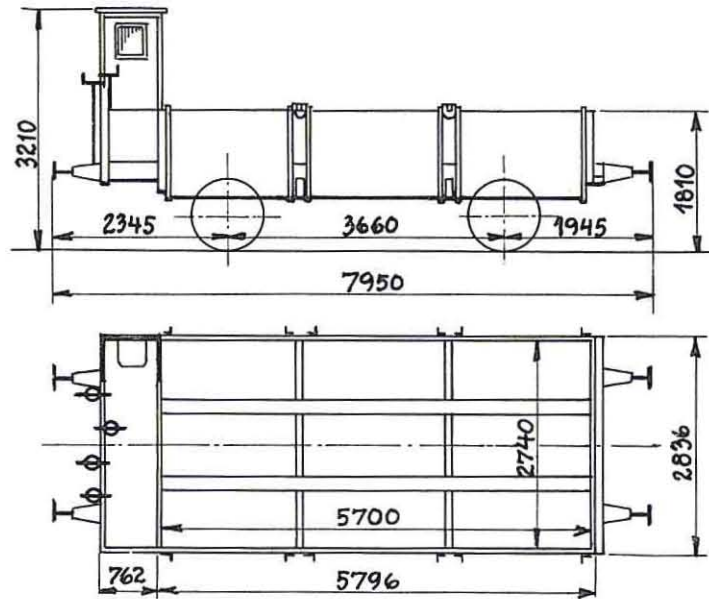
Bundflade 15,6 m<sup>2</sup>

A	B	C
16,5 t		16,5 t

## Litra TK

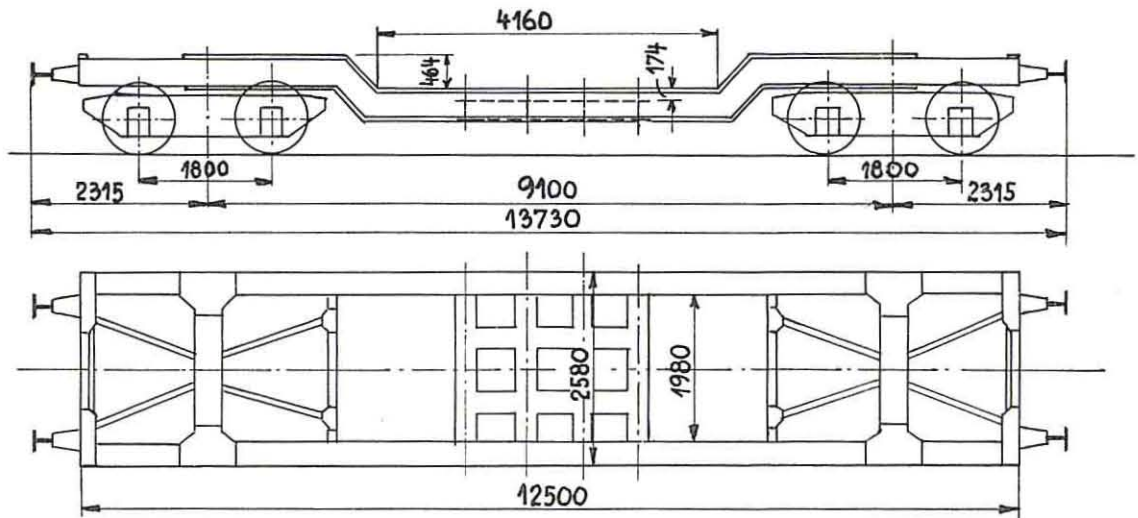

A	B	C
40,5 t		40,5 t





943 2 000 - 943 2 129

Tjenestegodsvogn

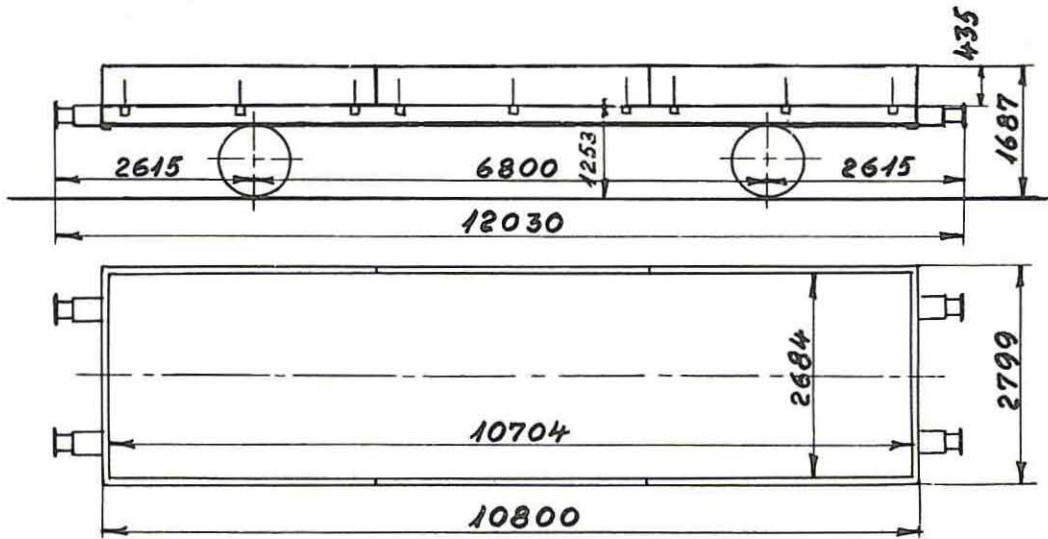

1932/50 Scandia

Ballastvogn

Bundflade 28,8 m<sup>2</sup>

A	B	C
17,5 t		



## 945 0 500-945 0 501

Tjenestegodsvogn

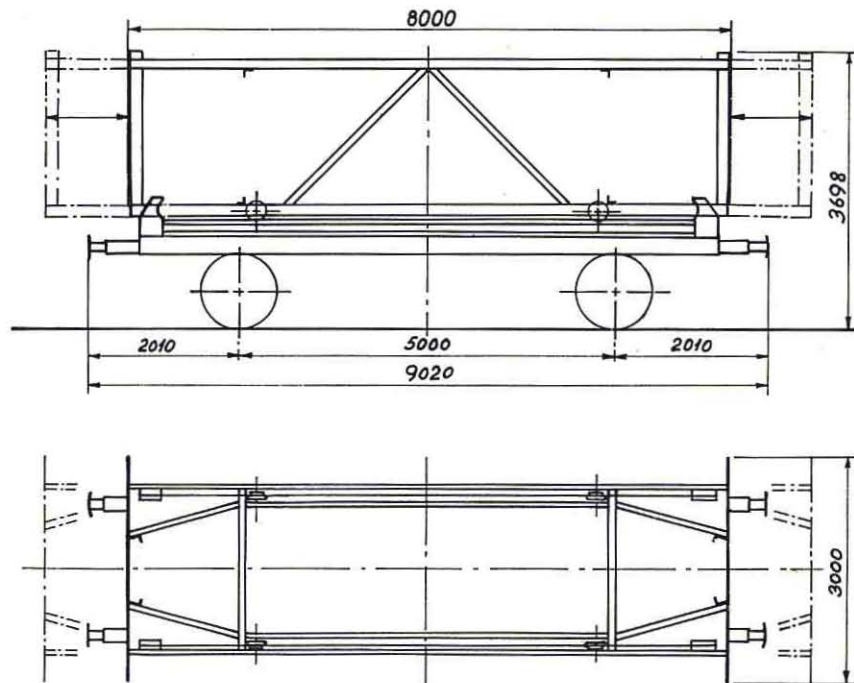

1943/50 Scandia  
Omb. 1966

Trykvogn for opretning af trælæs



Kølebokse

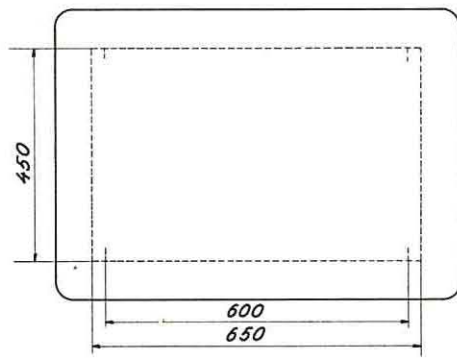
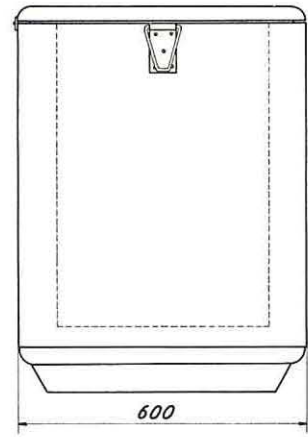
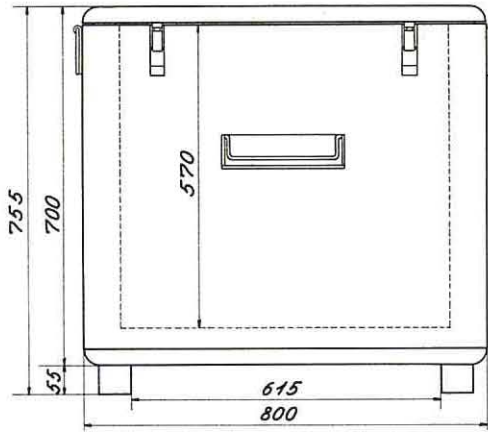

Rumindhold 0,165 m<sup>3</sup>



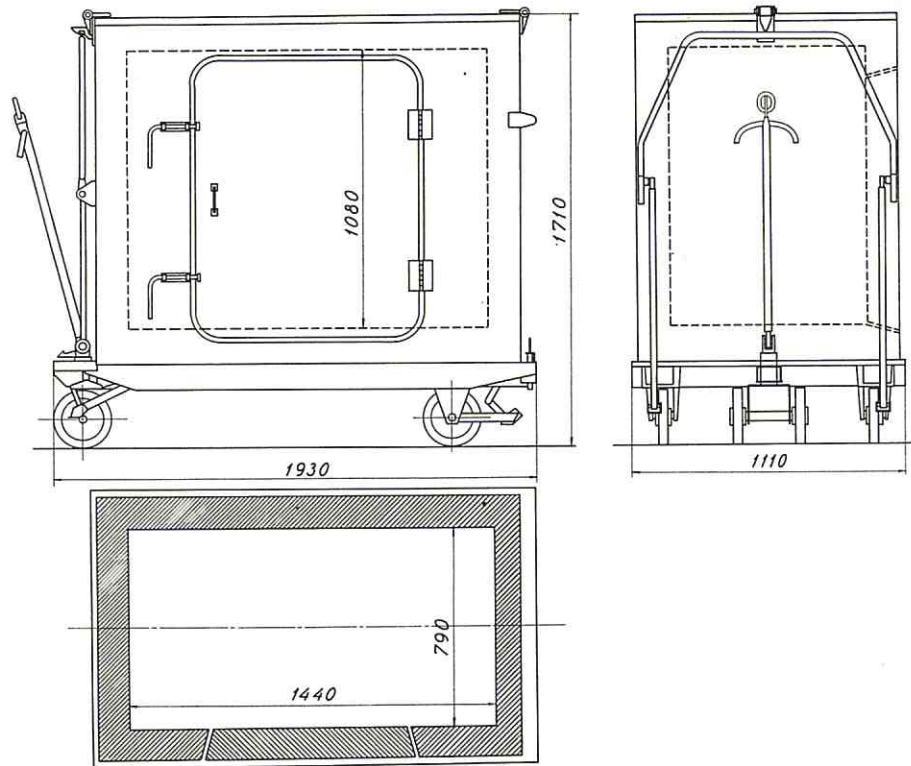

## Køletransportbeholdere A:

Rumindhold 1,2 m<sup>3</sup>

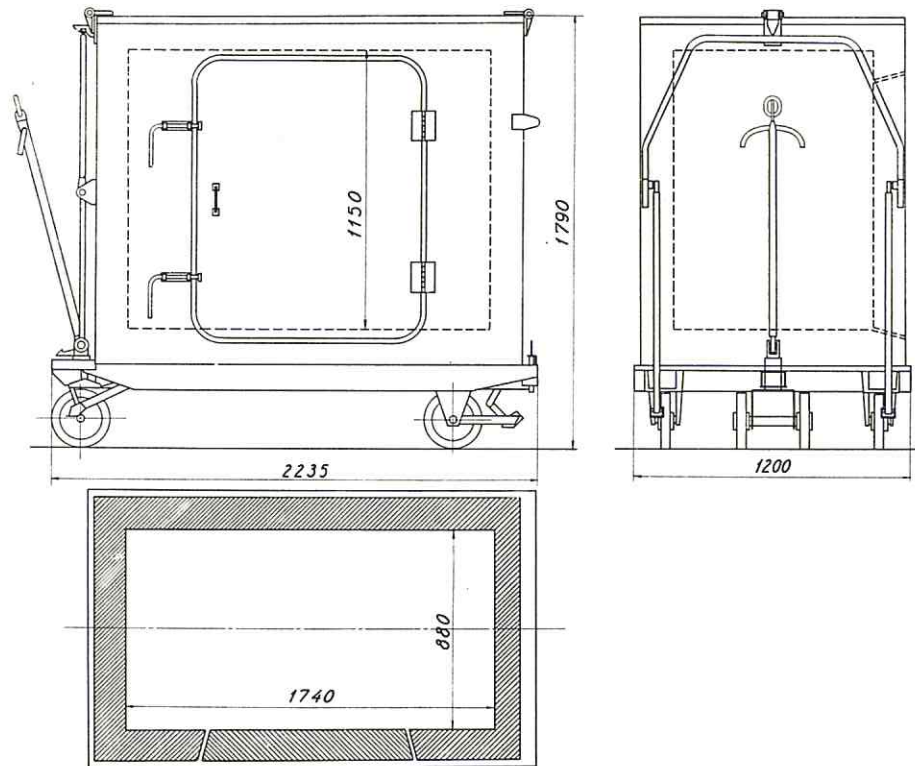

## Køletransportbeholdere B:

Rumindhold 1,7 m<sup>3</sup>

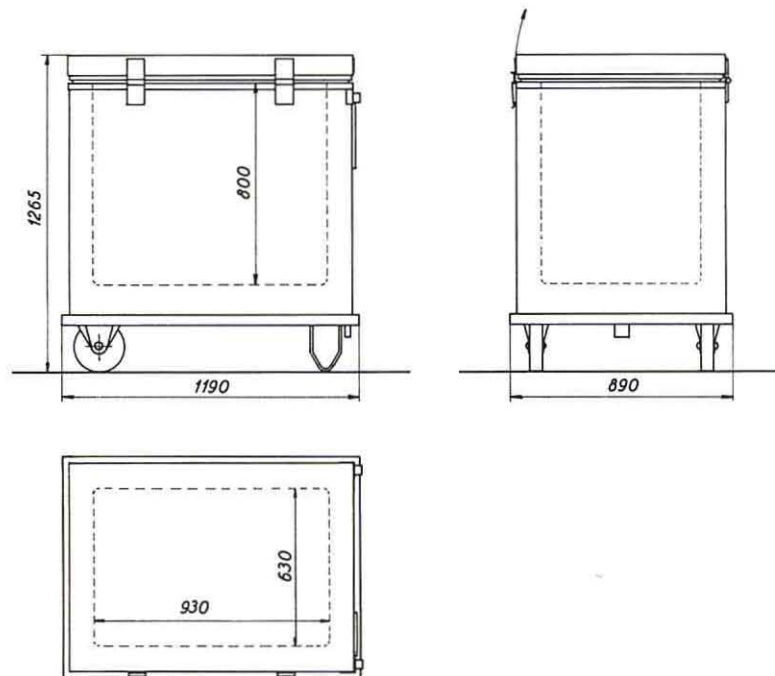

**Køletransportbeholdere Di 80000-80099**

Byggeår 1969

Rumindhold 470 liter





## 100 Transportbeholdere type A

nr. 70101—70200

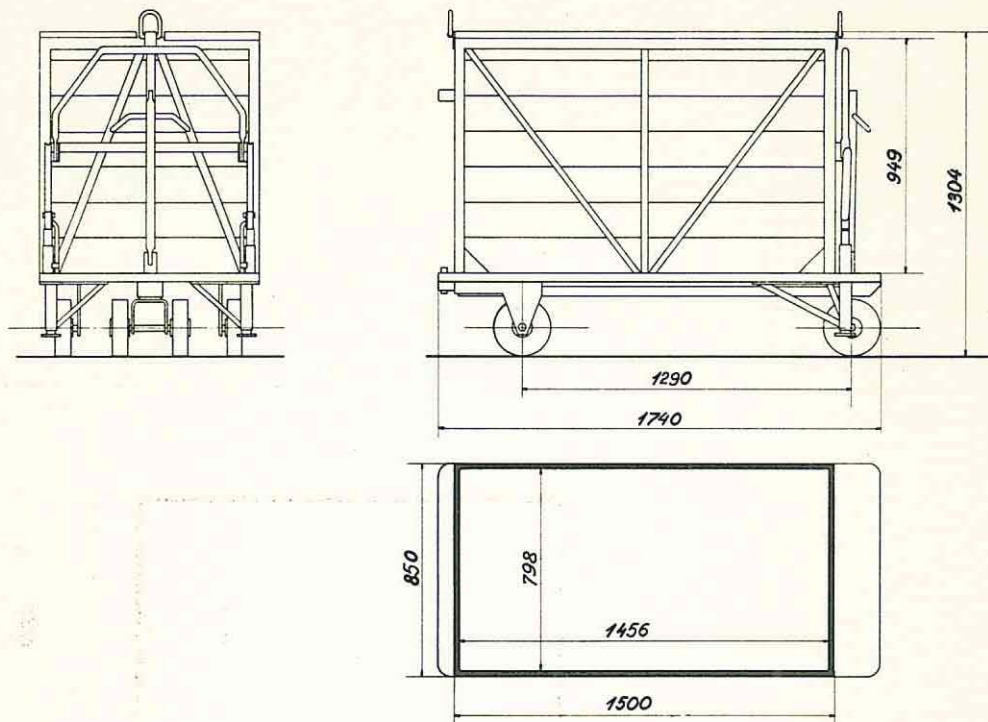

1957 Kolding

Rumindhold 1m<sup>3</sup>  
Last 1000 kg  
Tara ca. 235 kg

# 50 Transportbeholdere type C

nr. 71041—71090

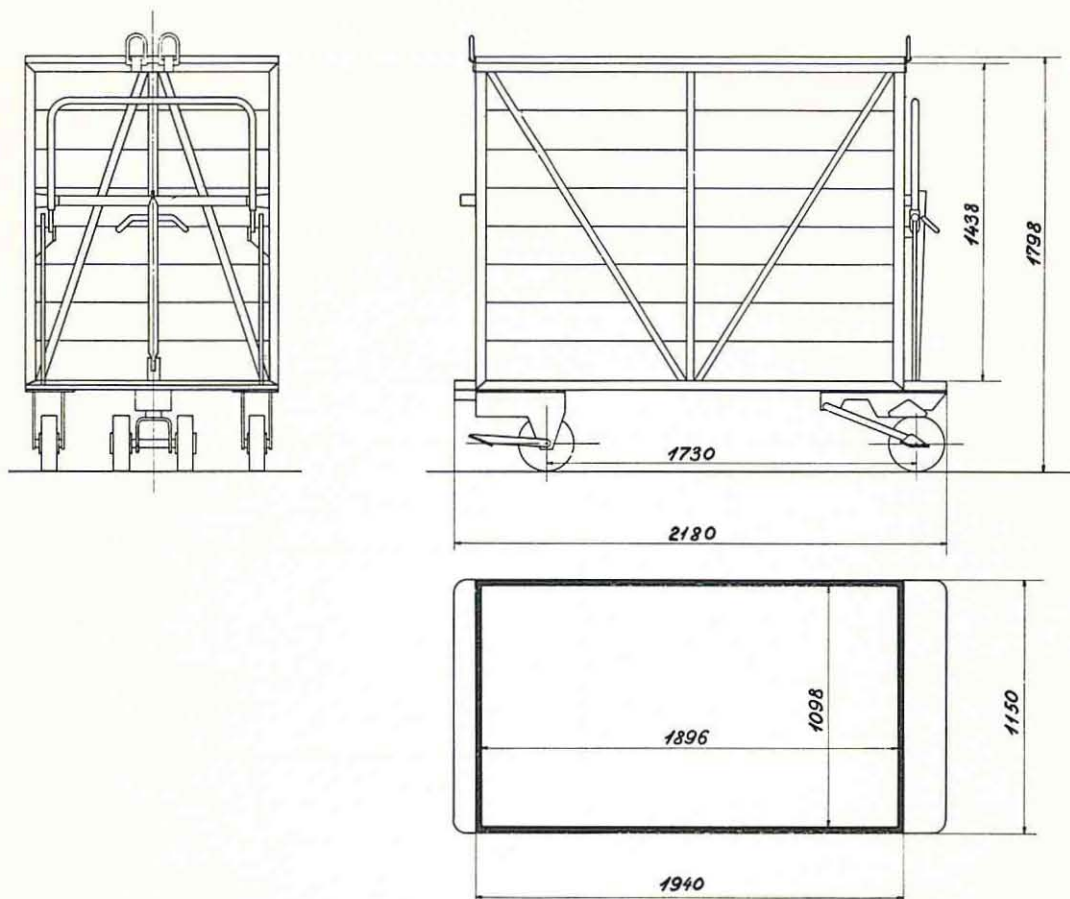

1957 A S Nielsen Holst, Århus

Rumindhold 3 m<sup>3</sup>  
Last 1000 kg  
Tara ca. 410 kg

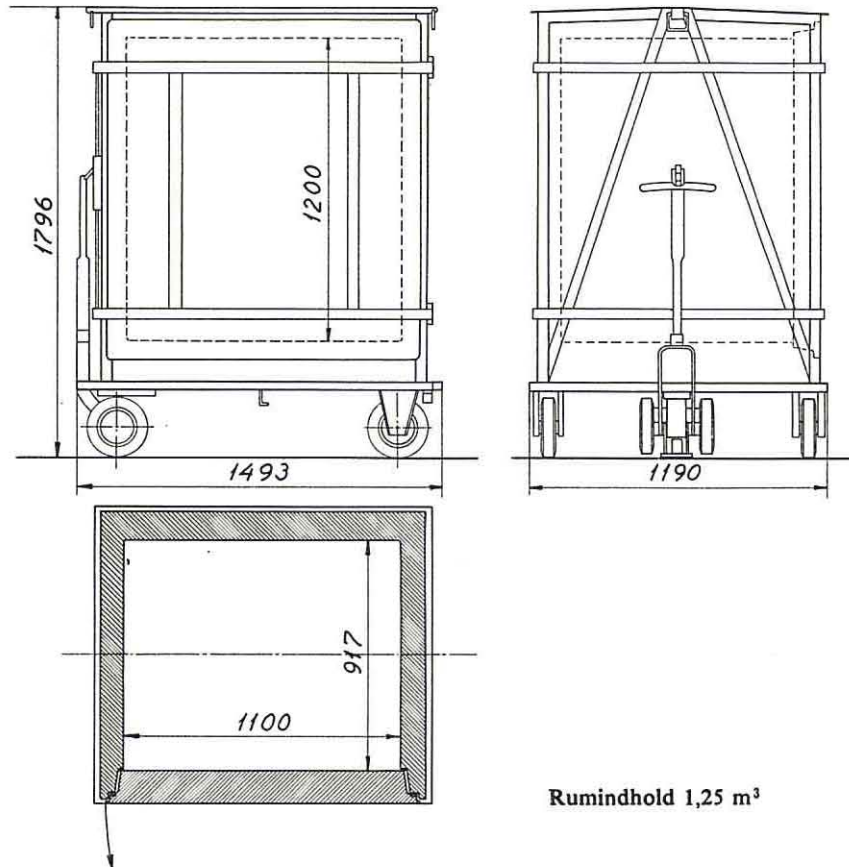
**Køletransportbeholdere Ai**

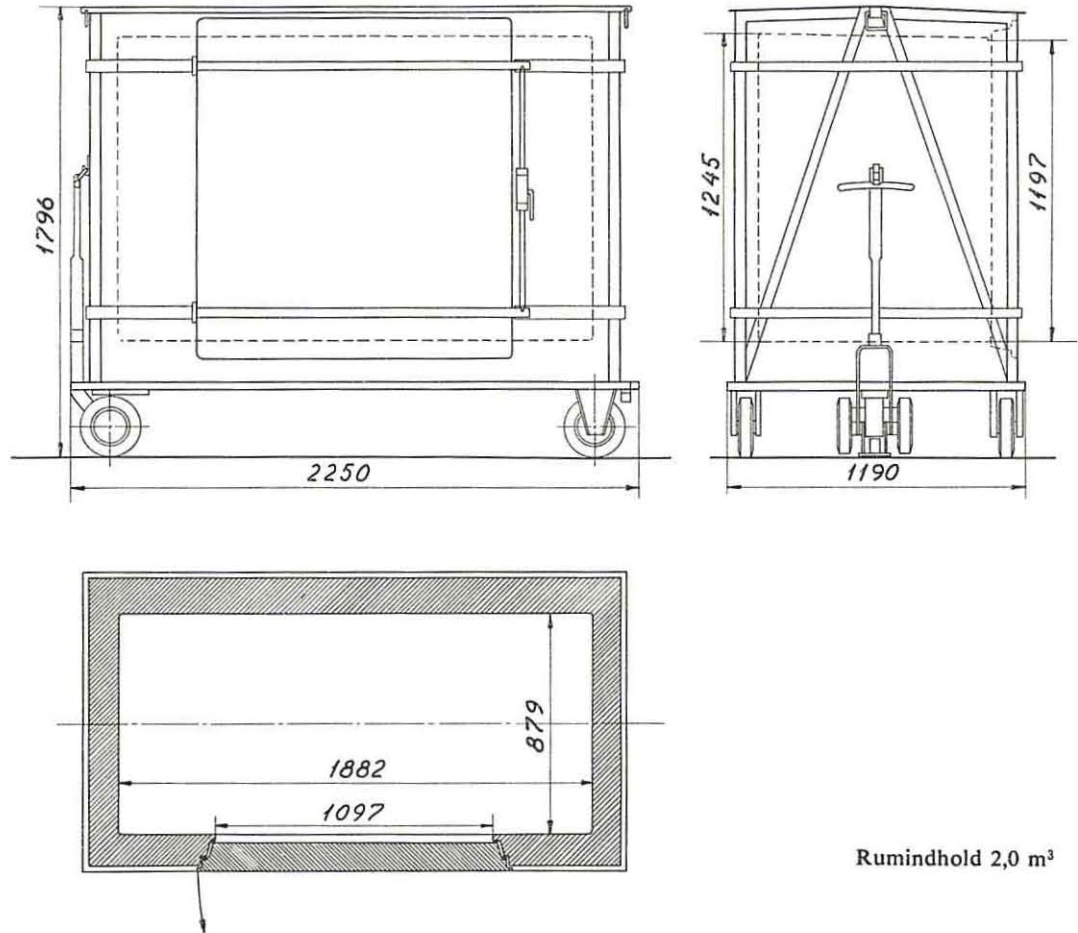

Køletransportbeholdere B<sub>i</sub>



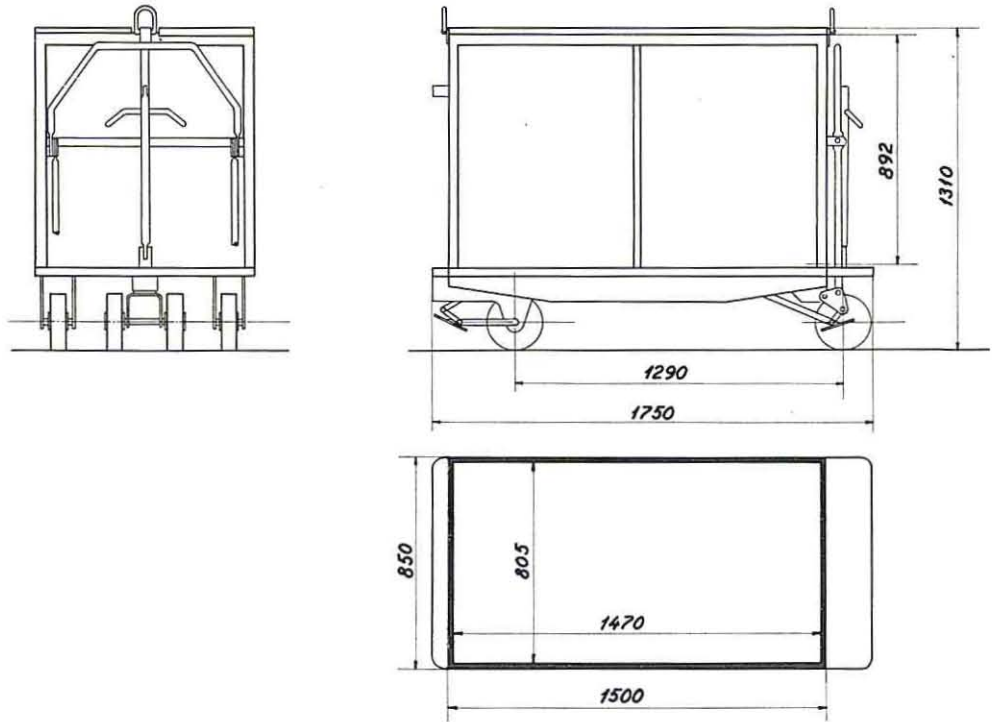

## Transportbeholdere A

Rumindhold 1,0 m<sup>3</sup>

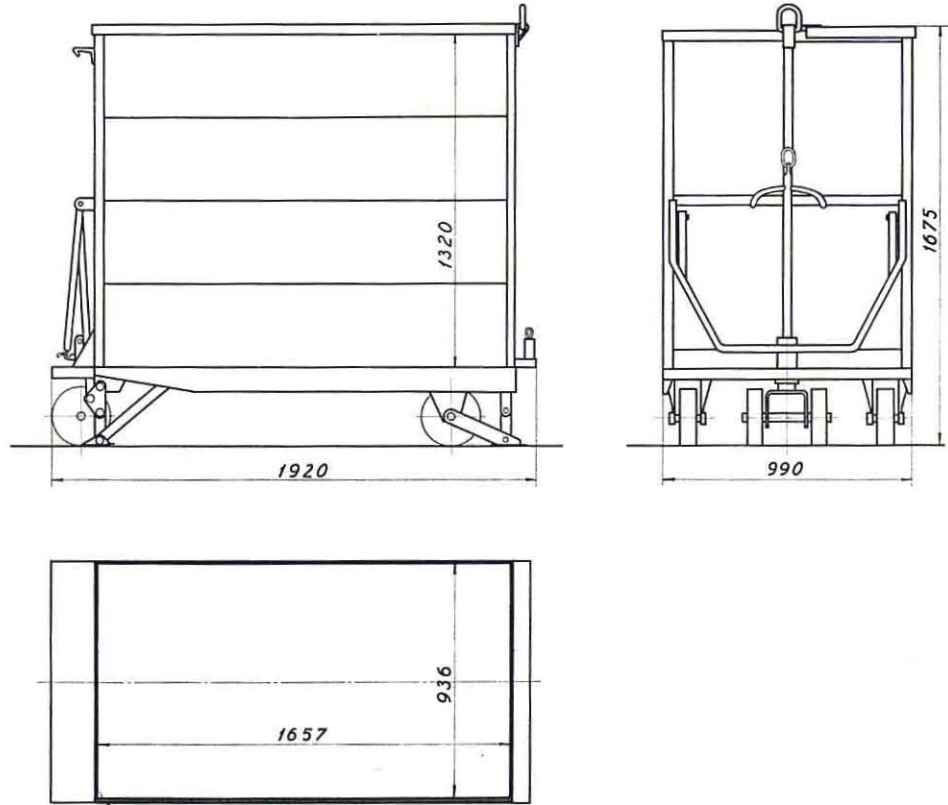

## Transportbeholdere B

Rumindhold 2 m<sup>3</sup>



## Transportbeholdere B

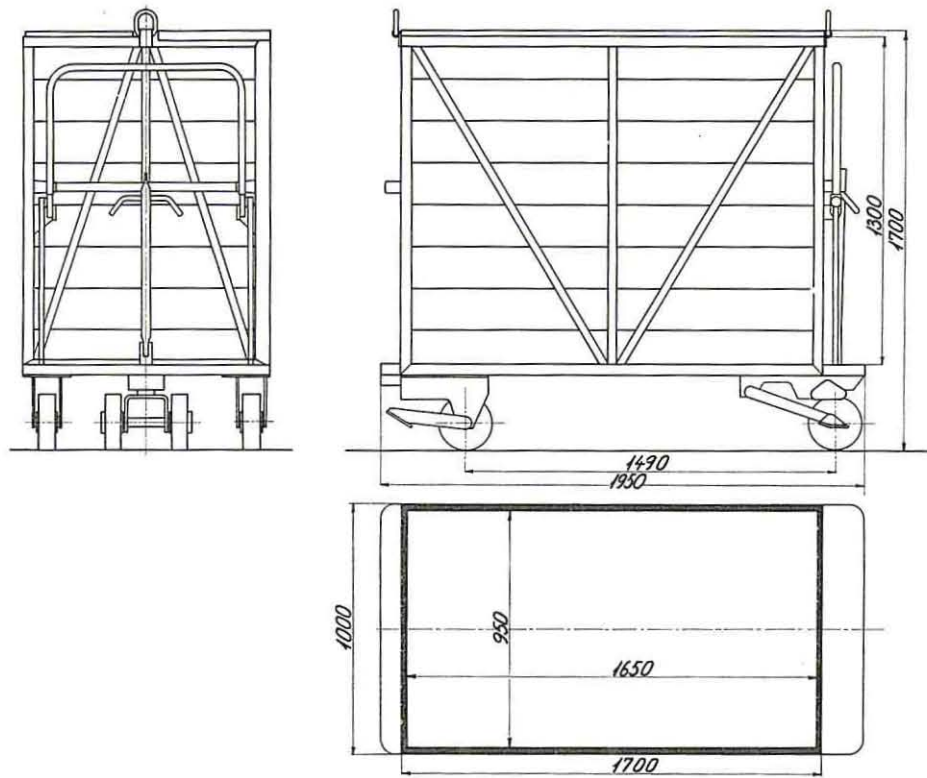

Rumindhold 2 m<sup>3</sup>





# Transportbeholdere A

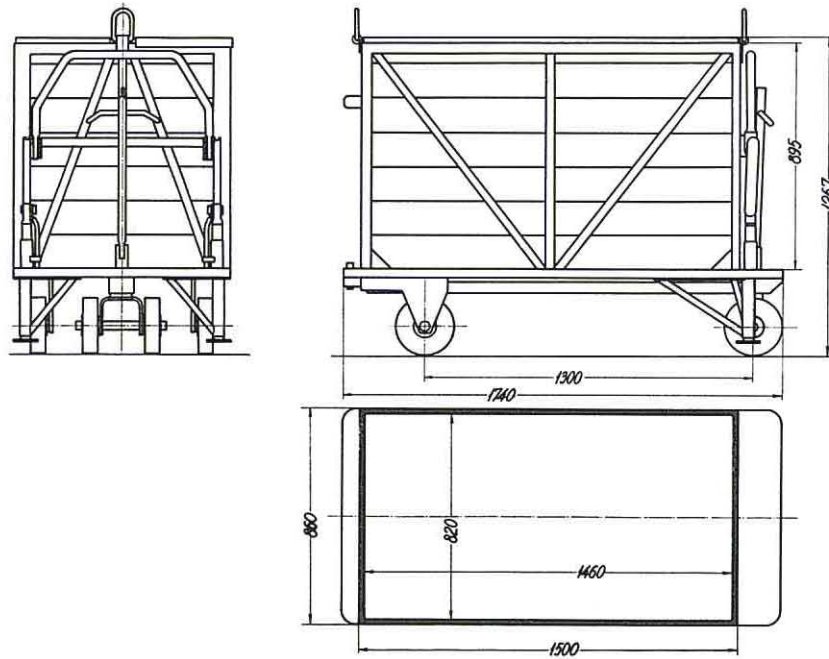

Rumindhold 1,0 m<sup>3</sup>

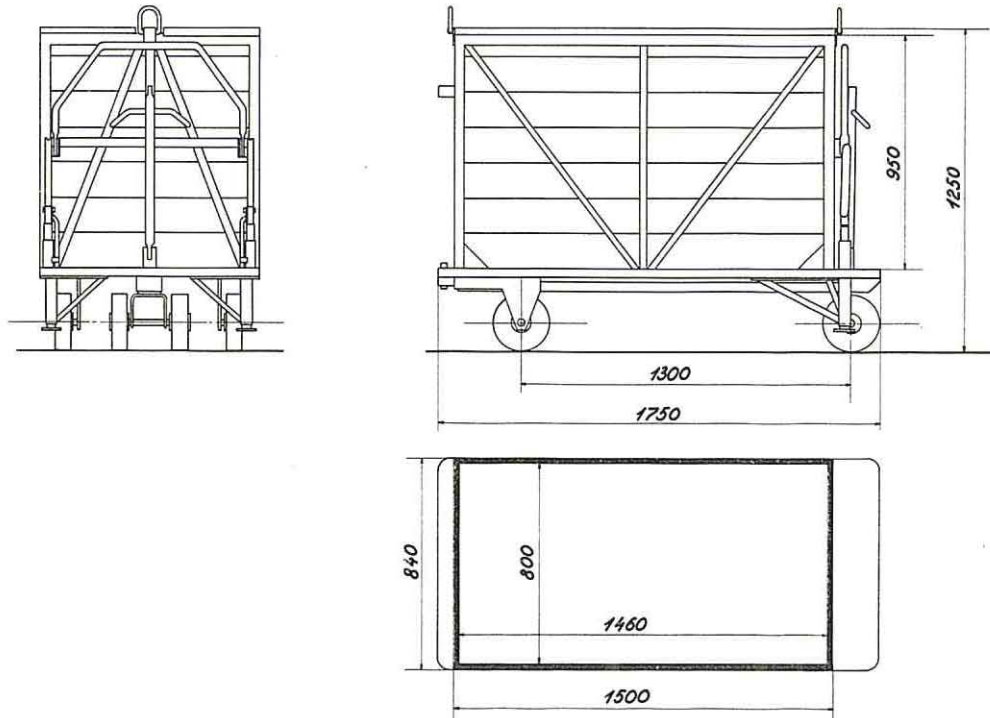

## Transportbeholdere A

Rumindhold 1,0 m<sup>3</sup>



## Transportbeholdere B og C

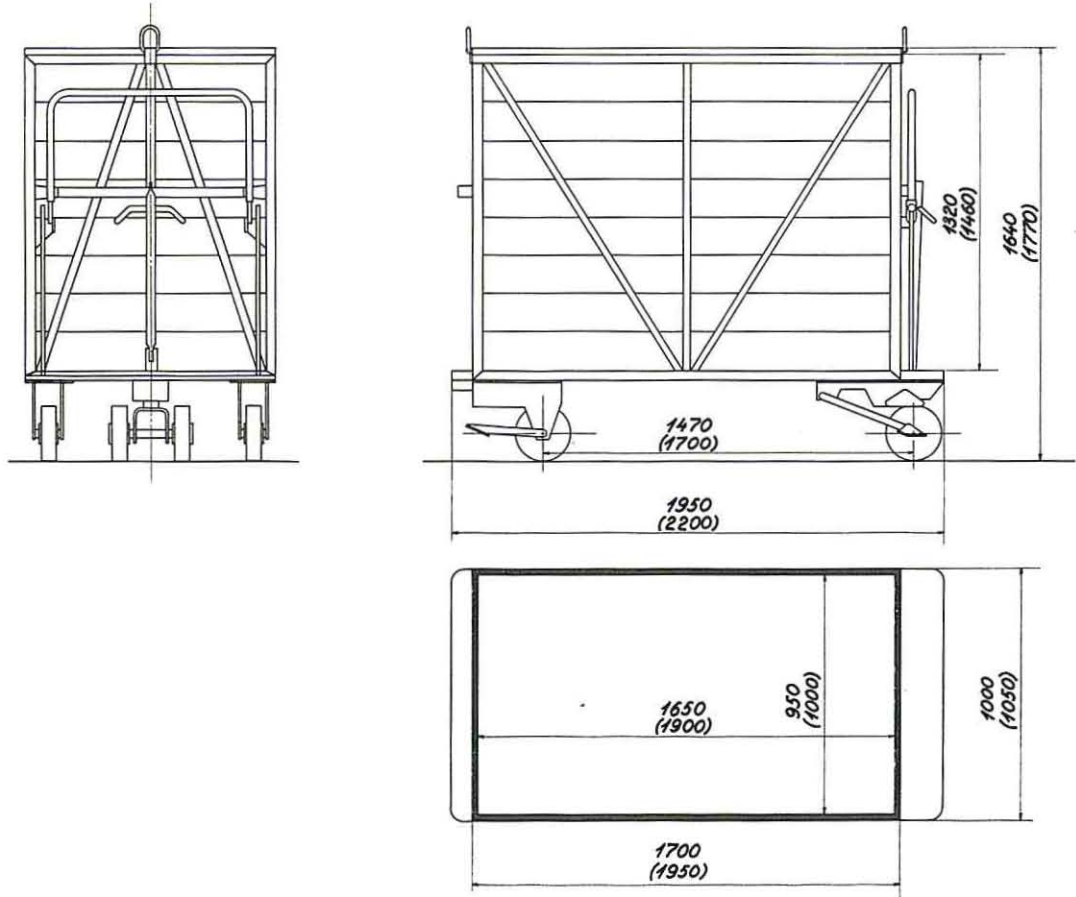

Rumindhold  $\begin{cases} B = 2 \text{ m}^3 \\ C = 3 \text{ m}^3 \end{cases}$





## Transportbeholdere C 75000-75050

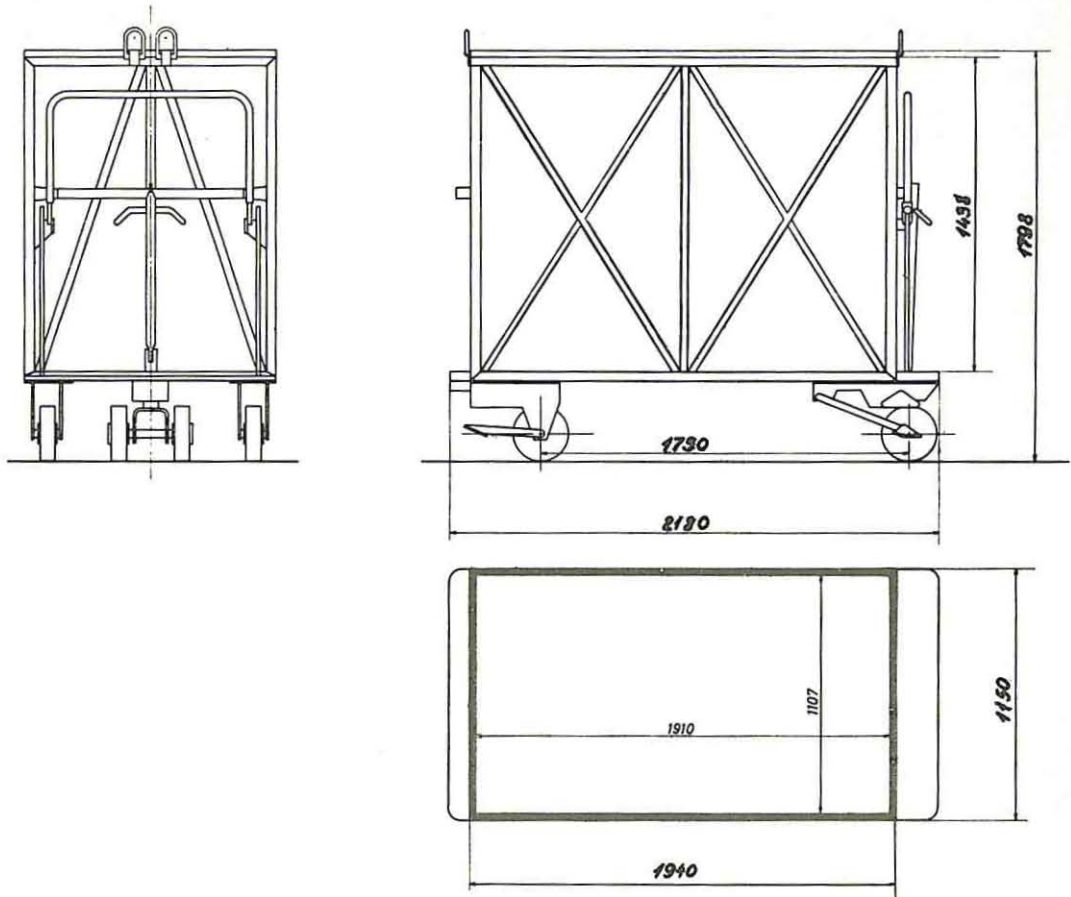

Byggeår 1968

Rumindhold 3 m<sup>3</sup>



## 150. Litra TH. Nr. 9001—9150.

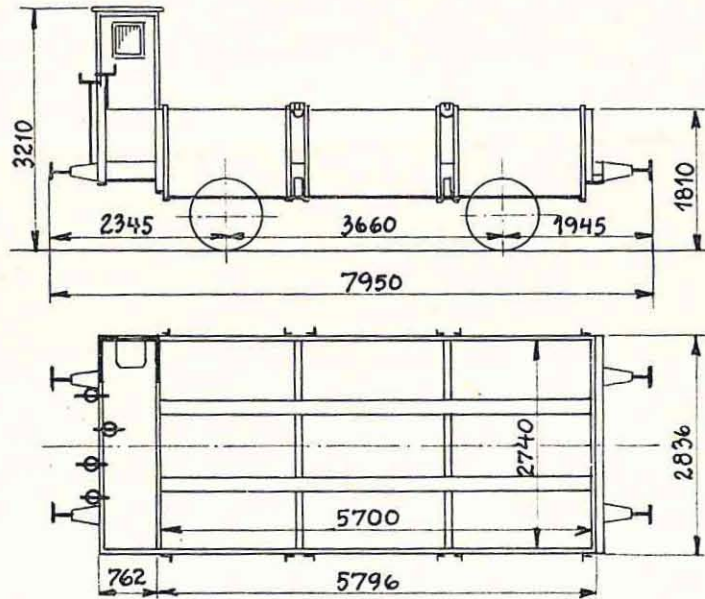

9001. 1915. Scandia.  
 9002—9060. 1916. »  
 9061—9150. 1921. »

Selvtømmende Ballasttransportvogne  
 Bevægelige Side- og Bundlemme,  
 der aabnes og lukkes fra Platformen.

Last 16000 kg.  
 Bundfl. 15,6 m<sup>2</sup>.  
 Tara ca. 10000 kg.  
 Trykluftledning.

Aaben Skruebremse, idet 9001,  
 9050—9056 og 9058—9078 dog  
 har Skærm over Bremsesædet.

## 1. Litra TK. Nr. 10000.

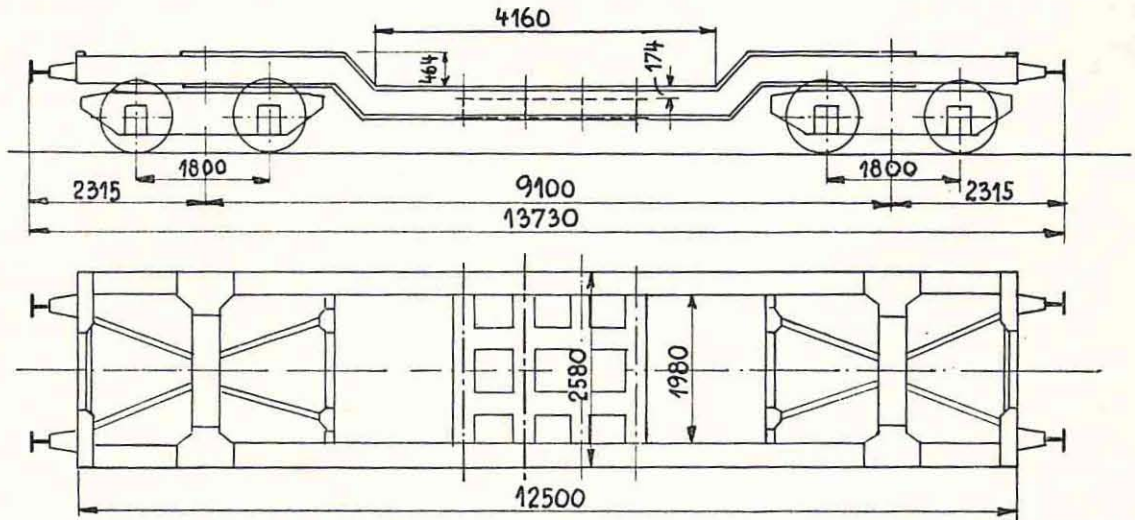

1920. Frichs.  
 Købt af Statsbanerne 1929.

Last 39000 kg.  
 Tara ca. 19200 kg.  
 Trykluftledning.  
 Haandbremse.

## 1. Litra TL. Nr. 9999.

Værkstedsomraade: Kh.

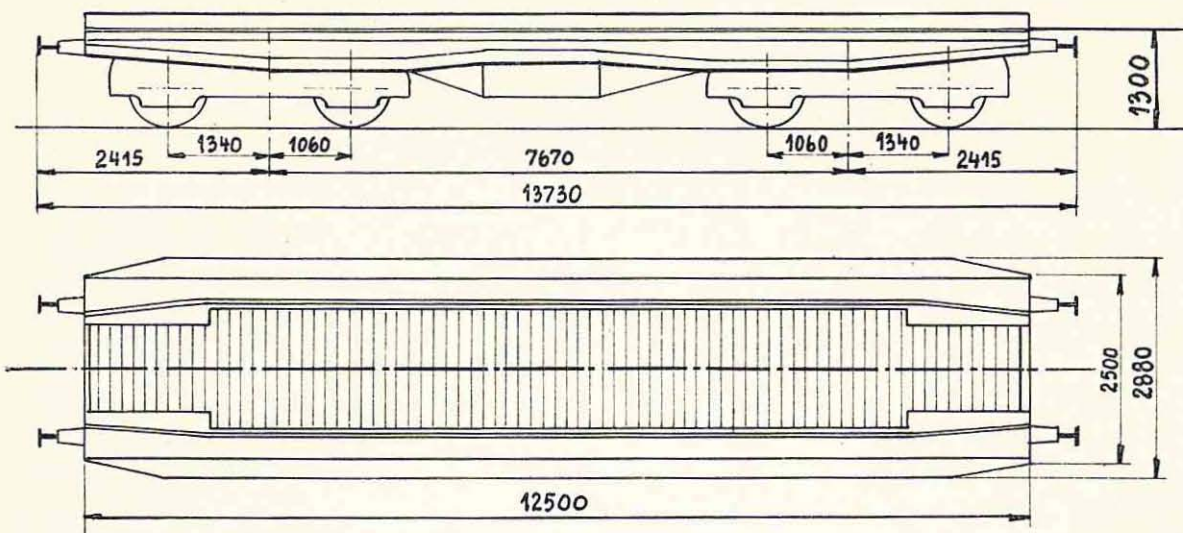

1929. Burmeister.  
Ombygget 1943. København.

Vognen er paamalet:  
»Kun til Transport af Larvefodskran«.  
Hjemsted: »Hillerød«.

Tara ca. 21900 kg.  
Vægt med Kran ca. 37900 kg.  
Trykluftledning.  
Haandbremse.

## 905. Transportbeholdere Type B.

Nr. 1—401, 405—505, 510—910, 914—915.

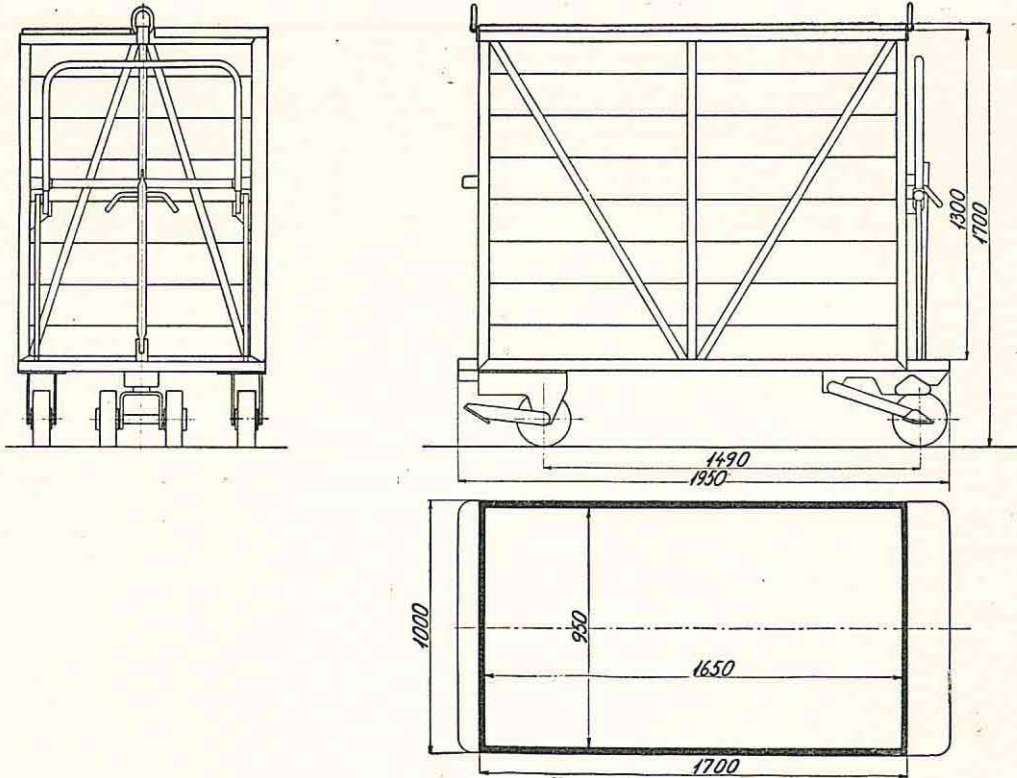

Nr. 1—401. 1943. H. N. & S.  
 » 405—505. 1944. M. & J.  
 » 510—610. 1943. D. M. W.  
 » 611—910. » . D. A. B.  
 » 914. » . »  
 » 915. » . Aabenraa.

Rumindhold 2 m<sup>3</sup>.  
 Last 1000 kg.  
 Tara ca. 340 »



1. Transportbeholder Type A. Nr. 70001.

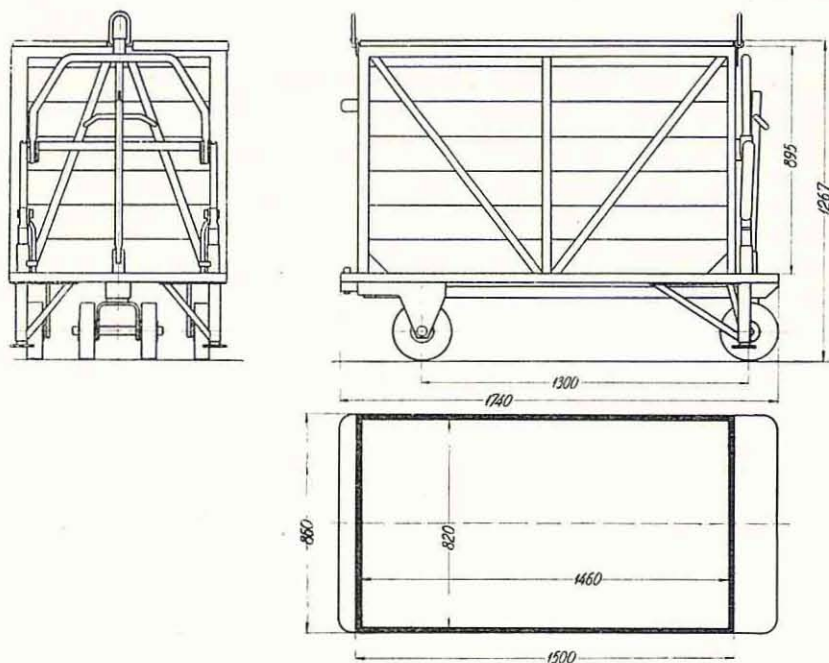

1945. København.

Rumindhold 1 m<sup>3</sup>.  
Last ..... 1000 kg.  
Tara ca. ... 240 »

## 12 Transportbeholdere, type A.

Nr. 71001—71012.

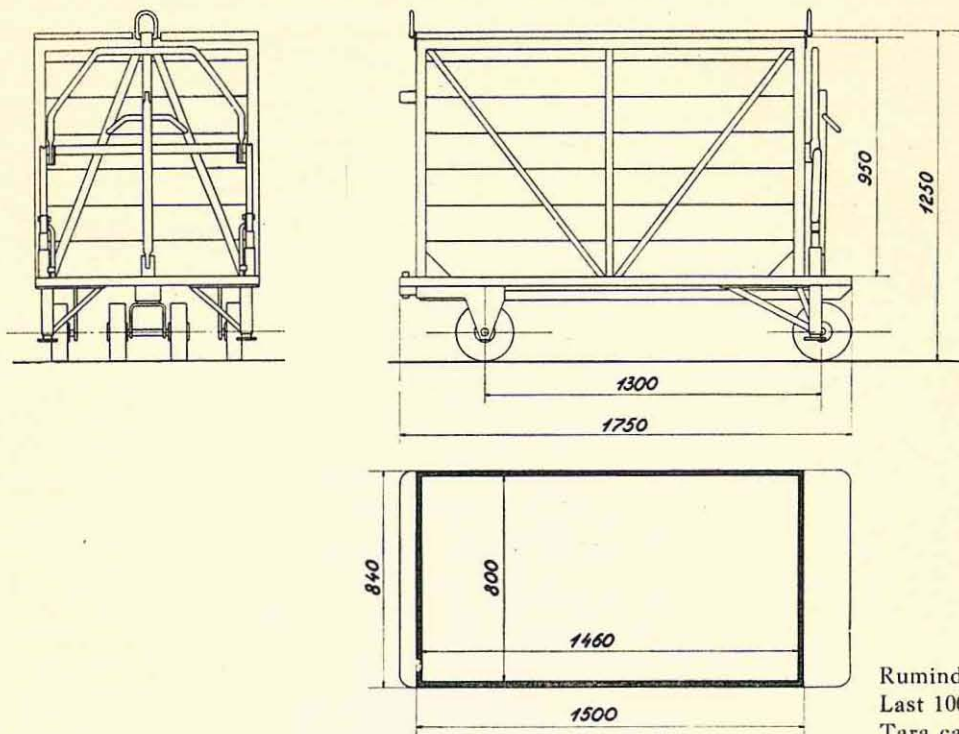

Rumindhold 1 m<sup>3</sup>.  
Last 1000 kg.  
Tara ca. 250 kg.



7 Transportbeholdere, type B og C.

B: Nr. 71021—71024.

C: Nr. 71031—71033.

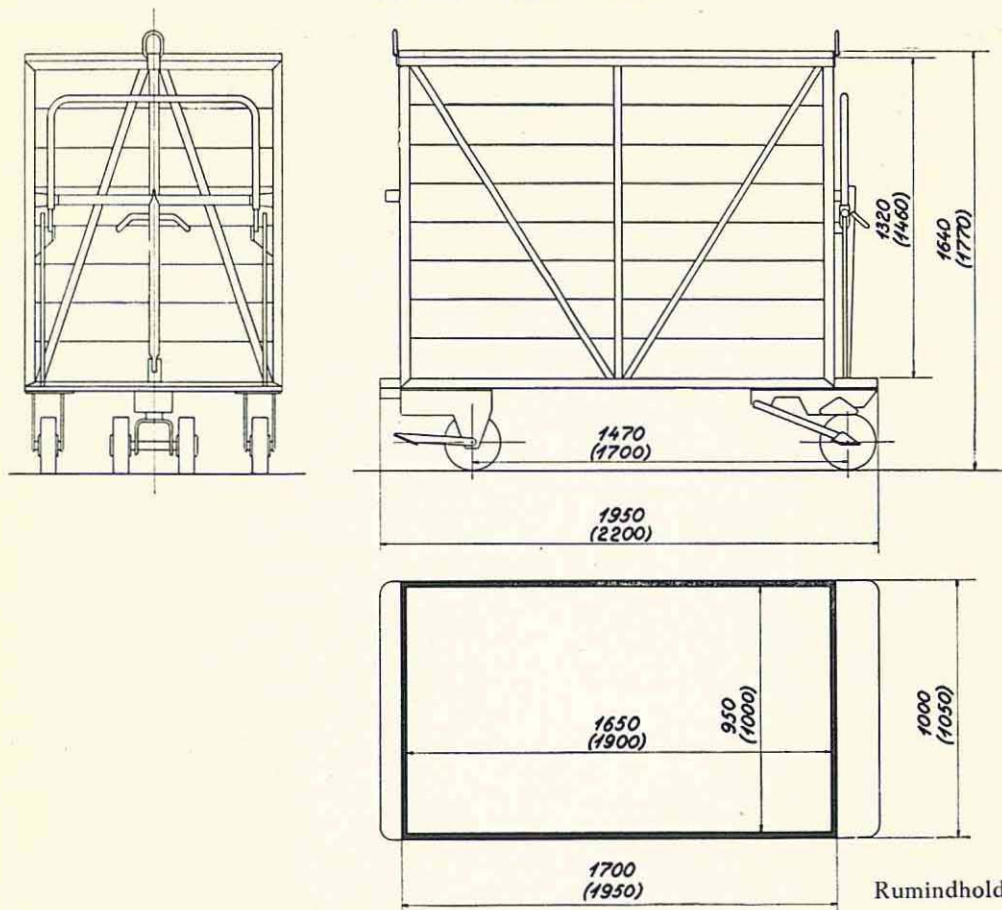

Type C: Mål i ( ).

Rumindhold { B: 2 m<sup>3</sup>.  
C: 3 m<sup>3</sup>.  
Last 1000 kg.  
Tara ca. 340 kg.

## 50 Benzinperronkarrer.

4 cyl. vandkølet 40—50 hk motor, selvstarter, gearkasse, max. hast. 30—40 km/t,  
tara ca. 1350 kg, last indtil 200 kg, træk i kroge ca. 500 kg (max.),  
karren kan vende på en 4 m platform. Karrerne stationeres, hvor der haves behov for dem.

Nr.	Bygge- år	Leverandør	Station- nering	Nr.	Bygge- år	Leverandør	Station- nering	Nr.	Bygge- år	Leverandør	Station- nering
101	1937	Alfr. Raffel	1. Dc.	120		Hans Hviid	2. Dc.	139	1947	Hans Hviid	2. Dc.
102	»	»	»	121		»	»	140	1948	»	1. Dc.
103	»	»	»	122		»	»	141	»	»	»
				123		»	»	142	»	»	»
105	1937	Alfr. Raffel	1. Dc.					143	»	»	»
106	»	»	»					144	»	»	»
107		»	2. Dc.					145	»	»	»
108		»	»					146	1949	»	»
109		»	»					147	1948	»	2. Dc.
110		»	»					148	»	»	»
111		»	»	130	1947	Hans Hviid	1. Dc.	149	»	»	»
112	1939	Hans Hviid	1. Dc.	131	»	»	»	150	»	»	»
				132	»	»	»	151	»	»	»
114	1939	Hans Hviid	1. Dc.	133	»	»	»	152	»	»	»
115	»	»	»	134	»	»	»	153	»	»	»
116		»	2. Dc.	135	»	»	2. Dc.	154	»	»	»
117		»	»	136	»	»	»	155	»	»	»
118		»	»	137	»	»	»	156	1949	»	1. Dc.
119		»	»	138	»	»	»	157	»	»	»

## 1 Benzinkarrer ombygget fra elektrokarrer.

Nr. 41.

Byggeår 1940, ombygget af A/S Titan, stationeret i 1. Dc.

## 44 Elektroperronkarrer.

Egenvægt 1200 kg, lasteevne 2000 kg, ladets areal 1200 × 2330 mm,  
højde over jorden 650 mm.

Karrerne stationeres, hvor der haves behov for dem.

Nr.	Bygge- år	Leverandør	Statio- nering	Nr.	Bygge- år	Leverandør	Statio- nering	Nr.	Bygge- år	Leverandør	Statio- nering
1	1929	A. E. G.	2. Dc.					45	1935	Titan	2. Dc.
2	1930	»	»	24		Titan	1. Dc.				
3		Siemens	1. Dc.	25		»	2. Dc.				
				26		»	»				
5		Siemens	2. Dc.	27		»	»				
6		»	»	28		»	»				
7		A. E. G.	»	29		»	»				
8		Siemens	1. Dc.	30		»	»				
9		»	2. Dc.	31		»	»				
10		»	»								
11		»	»	33	1936	Titan	2. Dc.				
12		»	»	34	»	»	»				
13		Titan	1. Dc.	35	»	»	»				
14		»	»	36	1935	»	»				
15		»	»	37	»	»	»				
16		»	»	38	1935	»	»				
17		»	»	39	»	»	»	61		Titan	2. Dc.
18		»	»	40	»	»	»	62		»	»
								63		»	»
				42	1935	Titan	2. Dc.	64		»	»
21		Titan	1. Dc.	43	»	»	»	65		»	»
22		»	»	44	»	»	»				

## 76 Benzinperronkarrer.

4 cyl. vandkølet 40—50 hk motor, selvstarter, gearkasse, max. hast. 30—40 km/t, tara ca. 1350 kg, last indtil 200 kg, træk i krogen ca. 500 kg (maks.), karren kan vende på en 4 m platform. Karrerne stationeres, hvor der haves behov for dem.

Nr.	Bygge- år	Leverandør	Statio- nering	Nr.	Bygge- år	Leverandør	Statio- nering	Nr.	Bygge- år	Leverandør	Statio- nering
101	1937	Alfr. Raffel	d 1	130	1947	Hans Hviid	d 1	158	1953-54	Hans Hviid	d 1
102	»	»	»	131	»	»	»	159	»	»	»
103	»	»	»	132	»	»	»	160	»	»	»
				133	»	»	»	161	»	»	»
105	1937	Alfr. Raffel	d 1	134	»	»	»	162	»	»	»
106	»	»	»	135	»	»	d 2	163	»	»	»
107	»	»	d 2	136	»	»	»	164	»	»	ctv.Kh
108	»	»	»	137	»	»	»	165	»	»	d 1
109	»	»	»	138	»	»	»	166	»	»	d 2
110	»	»	»	139	»	»	»	167	»	»	»
111	»	»	»	140	1948	»	»	168	»	»	»
112	1939	Hans Hviid	d 1	141	»	»	d 1	169	»	»	»
				142	»	»	»	170	»	»	»
114	1939	Hans Hviid	d 1	143	»	»	»	171	»	»	»
115	»	»	»	144	»	»	»	172	»	»	»
116	»	»	d 2	145	»	»	»	173	»	»	»
117	»	»	»	146	1949	»	»	174	»	»	»
118	»	»	»	147	1948	»	d 2	175	»	»	»
119	»	»	»	148	»	»	»	176	»	»	»
				149	»	»	»	177	1956	»	d 1
121		Hans Hviid	d 2					178	»	»	ctv. Ar
122		»	»	151	»	»	»	179	»	»	ctv.Kh
123		»	»	152	»	»	»	180	»	»	»
				153	»	»	»	181	»	»	»
				154	»	»	»	182	»	»	»
				155	»	»	»	183	»	»	d 1
				156	1949	»	d 1	501	»	»	»
128			d 2	157	»	»	»	502	»	»	d 2

## 1 Benzinkarre ombygget fra elektrokarre.

Nr. 41.

Byggeår 1940, ombygget af A/S Titan, stationeret ctv. Kh.



**53 Elektroperronkarrer.**

Egenvægt 1200 kg, lasteevne 2000 kg, ladets areal 1200 × 2330 mm,  
højde over jorden 650 mm.

Karrerne stationeres, hvor der haves behov for dem.

Nr.	Bygge- år	Leverandør	Statio- nering	Nr.	Bygge- år	Leverandør	Statio- nering	Nr.	Bygge- år	Leverandør	Statio- nering
1	1929	A. E. G.	d 2					45	1935	Titan	d 1
2	1930	»	»	24		Titan	d 1				
3		Siemens	d 1	25		»	d 2	61		Titan	d 1
				26		»	»	62	} overtaget fra postvæsenet 1949	»	»
5		Siemens	d 2	27		»	»	63		»	»
6		»	»	28		»	»	64		»	»
7		A. E. G.	»	29		»	»	65		»	»
8		Siemens	d 1	30		»	»				
9		»	d 2	31		»	»	ctv. Kh nr. 1		Titan	ctv. Kh
10		»	»					ctv. Kh nr. 2		»	»
11		»	»	33	1936	Titan	d 2	ctv. Kh nr. 3		»	»
12		»	»	34	»	»	»	ctv. Kh nr. 4		»	»
13		Titan	d 1	35	»	»	»	ctv. Kh nr. 5		»	»
14		»	»	36	1935	»	d 1	ctv. Kh nr. 1		»	»
15		»	»	37	»	»	»	ctv. Kh nr. 2		»	»
16		»	»	38	1935	»	»	ctv. Kh nr. 3		»	»
17		»	»	39	»	»	»	ctv. Ar nr. 1		Titan	ctv. Ar
18		»	»	40	»	»	»	ctv. Ar nr. 2		»	»
				41	»	»	»	ctv. Ar nr. 3		»	»
				42	1935	Titan	d 1				
21		Titan	d 1	43	»	»	»				
22		»	»	44	»	»	»				

## 145 Påhængsvogne for perronkarrer.

Leverandør: Brdr. Simonsgaard.

Ladets areal 2135 × 1110 mm. Vognene er trækbare fra begge ender.  
Vognene har gummibaner og rullelejer.

### 1. Distrikt:

Østerport.....	7 stk.
Hellerup.....	6 »
Charlottenlund.....	1 »
Klampenborg.....	1 »
Vedbæk.....	1 »
Helsingør.....	2 »
Gentofte.....	1 »
Lyngby.....	1 »
Holte.....	4 »
Hillerød.....	12 »
Vanløse.....	1 »
Frederikssund.....	1 »
Slagelse.....	3 »
Ringsted.....	1 »
Holbæk.....	2 »
Næstved.....	2 »
Vordingborg.....	2 »
Nykøbing Fl.....	2 »

### 2. Distrikt:

Middelfart.....	7 stk.
Fredericia.....	18 »
Vejle.....	11 »
Horsens.....	15 »
Aarhus H.....	18 »
Randers.....	4 »
Aalborg.....	5 »
Hjørring.....	3 »
Esbjerg.....	1 »
Struer.....	1 »
Viborg.....	1 »
Herning.....	1 »

## 19 Gaffeltrucks.

Nr.	Bygge- år	Leverandør	Statio- nering	Nr.	Bygge- år	Leverandør	Statio- nering	Nr.	Bygge- år	Leverandør	Statio- nering
1		Clark Jardlift	1. Dc.	10		Clark Jardlift	2. Dc.	101		Buda MF 10	1. Dc.
2		»	2. Dc.	12		»	»	103		»	»
3		»	1. Dc.	14		»	»	105		»	»
4		»	2. Dc.	16		»	»	107		»	»
5	1948	»	1. Dc.	18		»	»	109		»	»
6		»	2. Dc.	20		»	»	111		»	»
8		»	»					u. nr.		Clark Jardlift	2. Dc.

## 2 Larvefodskraner.

Nr.	Byggeår:	Leverandør:	Stationering:
1.	1935	Hans Nielsen, Aarhus	Hillerød
2.	1942	»	»

## 2 Traktorer.

Leverandør:	Gummihjul	Stationering:
Fordson Major Muerhil	»	Havnegården i Aarhus Esbjerg



## 38 Gaffeltrucks.

Nr.	Bygge- år	Leverandør	Statio- nering	Nr.	Bygge- år	Leverandør	Statio- nering	Nr.	Bygge- år	Leverandør	Statio- nering
1		Clark yardlift	d 1	15	1951	Clark Klipper	d 1	101		Buda MF 10	d 1
2		»	d 2	16	»	»	d 2	103		»	»
3		»	d 1	17	»	»	d 1	105		»	»
4		»	d 2	18	»	»	d 2	107		»	»
6		»	d 2	19	»	»	d 1	109		»	»
7		»	d 1	20	»	»	d 2	111		»	»
8		»	d 2	21	»	»	d 1	112		»	d 2
9	1951	Clark Klipper	d 1	23	»	»	d 1	113		»	d 1
10	»	»	d 2	24	»	»	d 2	126			d 2
11	»	»	d 1	u. nr.	»	»	ctv.Kh	128			»
12	»	»	d 2	»	»	»	»				
13	»	»	d 1	»		Hyster	»	ctv. Ar nr. 1		Clark Klipper	ctv. Ar
14	»	»	d 2					ctv. Ar nr. 2		Clark yardlift	»
								ctv. Ar nr. 3		Hyster	»

## 1 Larvefodskran.

nr.	byggeår	leverandør	stationering
2	1942	Hans Nielsen, Århus	Århus
Kan arbejde med kulgrab.			

## 2 Traktorer.

leverandør		stationering
Fordson Major	Gummihjul	Havnegården i Århus
Muerhil	»	Esbjerg

## 1 Rangertraktor.

leverandør	Fabrikat	stationeret
A/S Meisner-Jensen	Pulso	Maskindepotet Enghave

## 3 Transportvogne.

Nr.	fabrikat	stationeret
1	Douglas	Gb. emballagepl.
3	»	»
5	»	»



## SPECIALVOGNE

De i fortegnelsen anvendte forkortelser er:

**TB** = Trykluftbremse

**TL** = Trykluftledning

**RS** = Rangerskruebremse

**S** = Skruebremse

**H** = Håndbremse

**P** = Nødbremseindretning

**L** = Varmeledning

**O** = Brændeovn

**EL-stik** = EL-stikkontakt til byens net

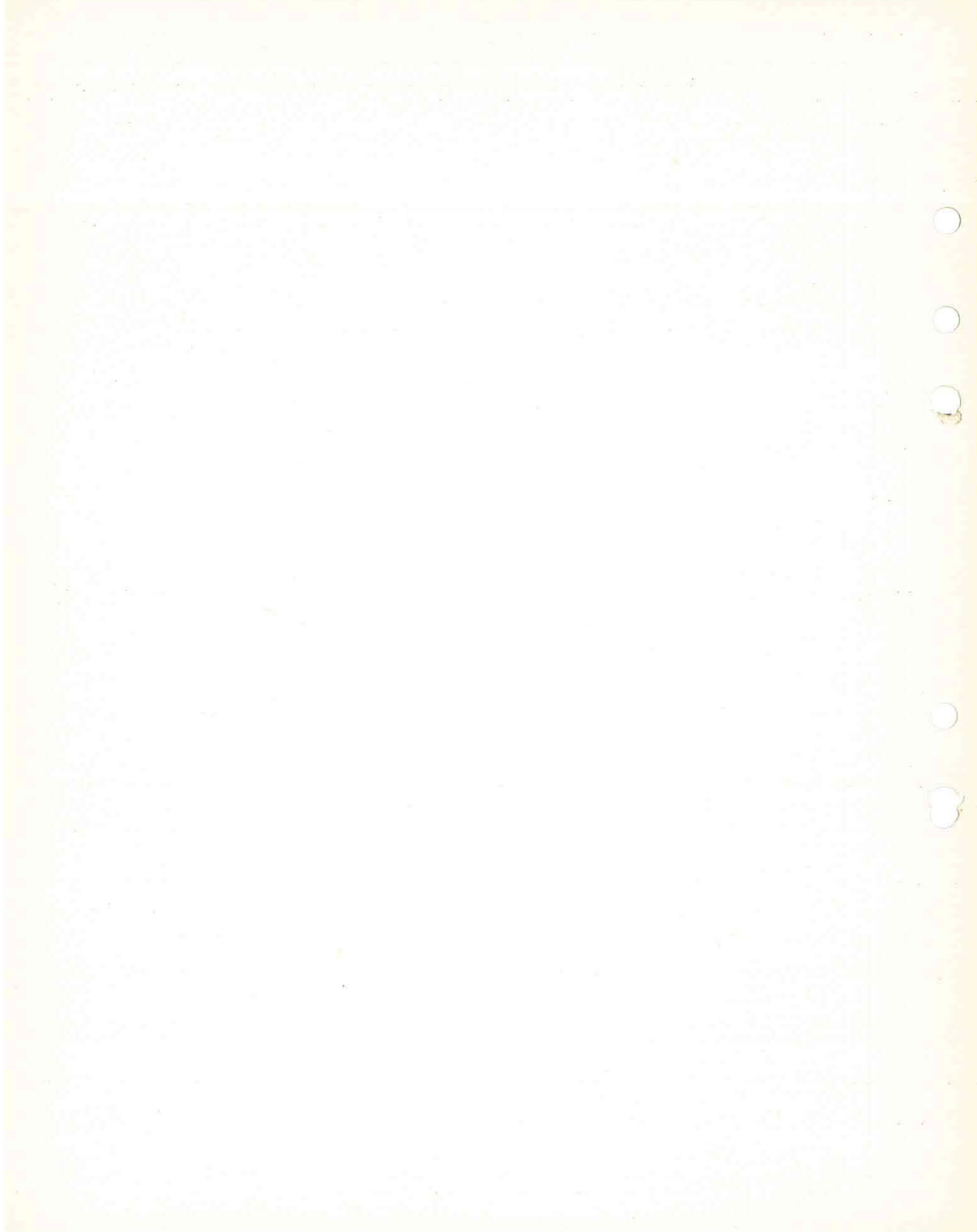

## 1 hjælpevogn A + B nr. 8

Værkstedsområde: Ar.

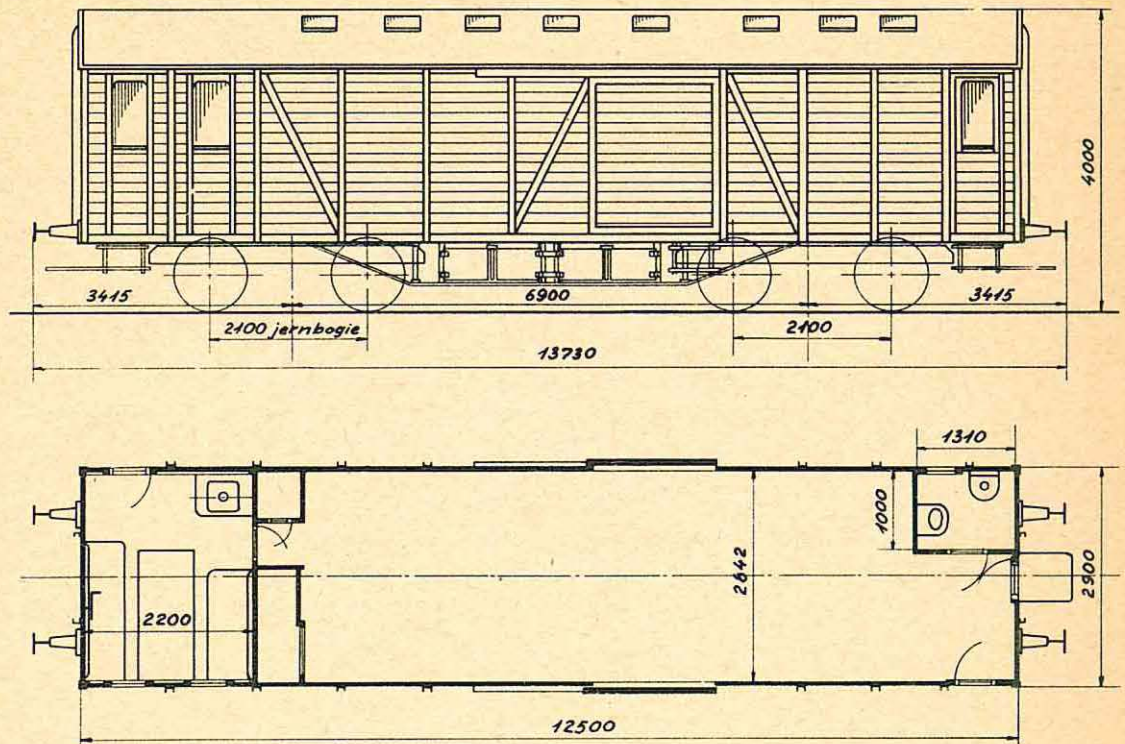

1927 Scandia.  
Ombygget 1951 Aarhus.

Hjemsted Struer.  
Petroleumslamper.  
Højtryksvarmeapparater.  
Kakkelovn.

Tjenstf. vægt 32800 kg.  
Nødbremseindretning.  
Skruebremse.



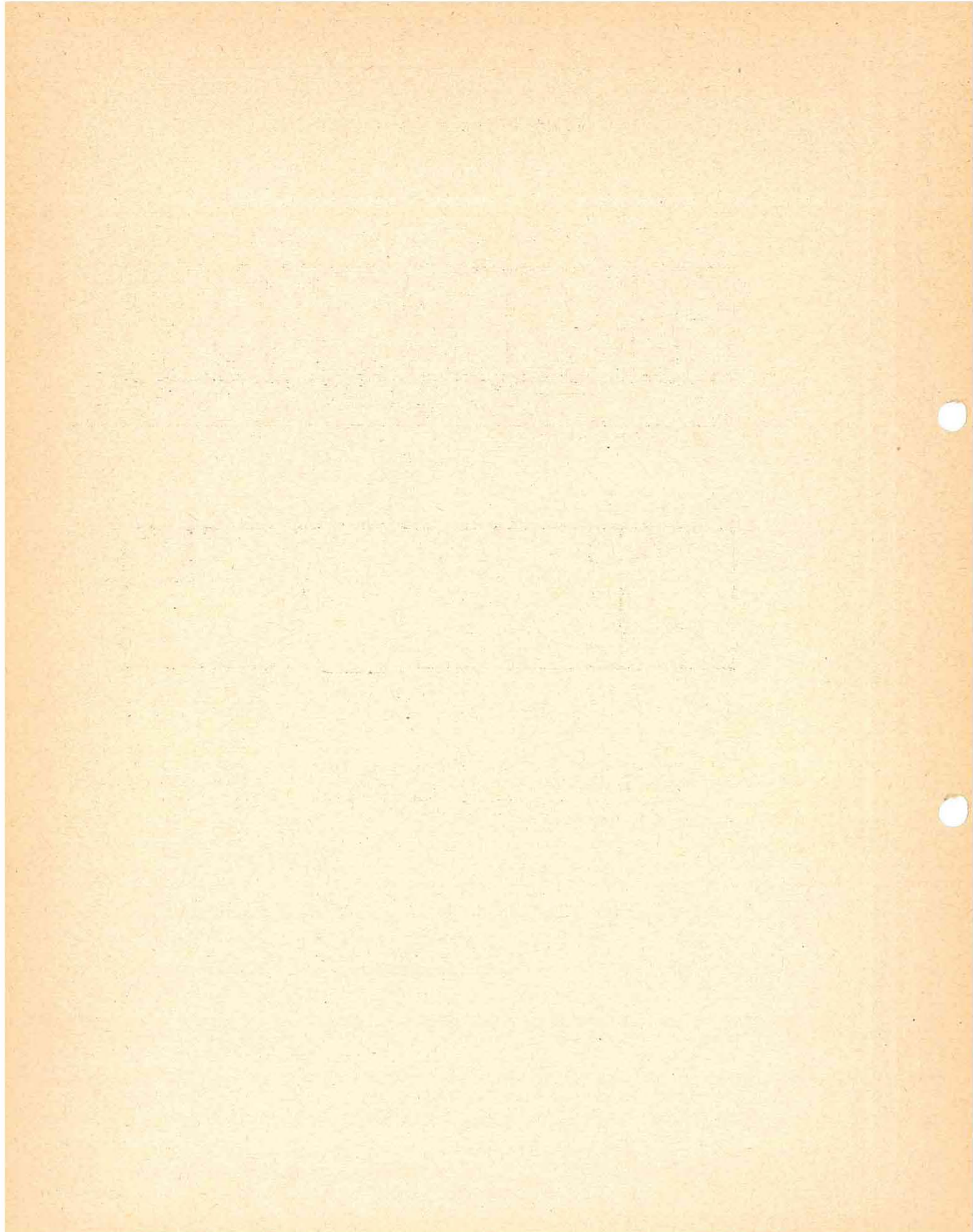



# 1. Hjelpevogn A & B. Nr. 1.

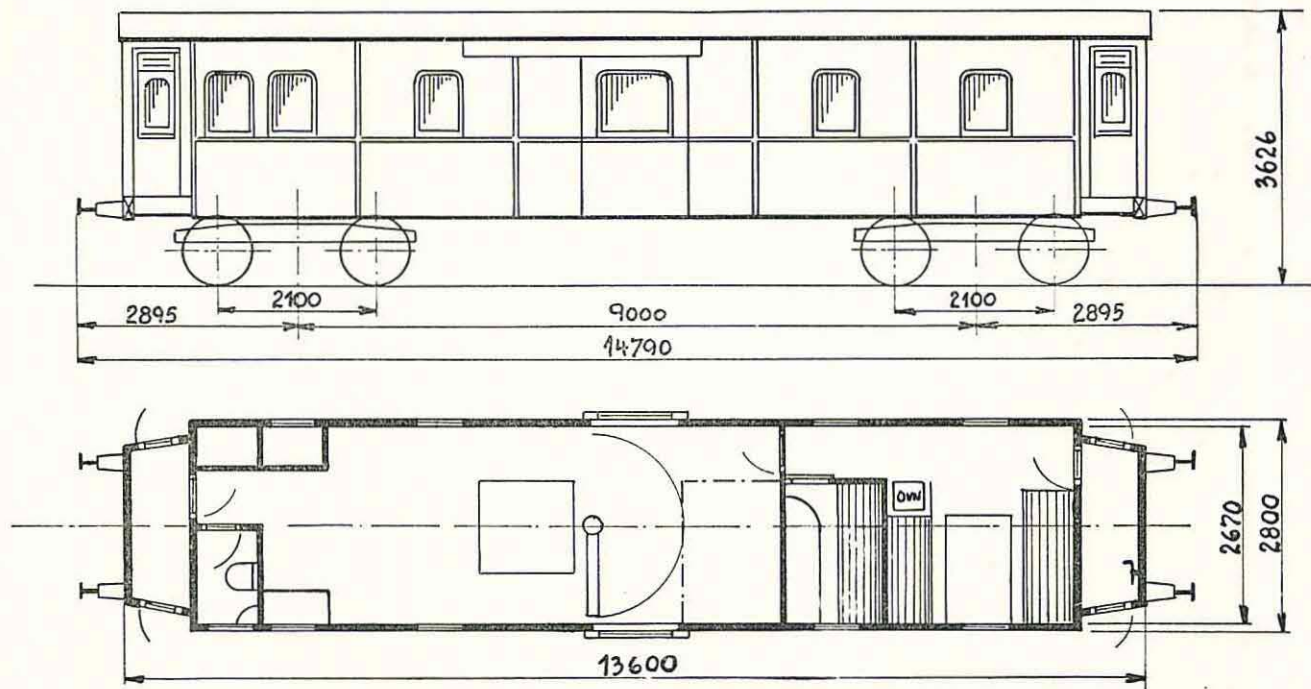

1900. Scandia.  
Omdannet. 1938. København.

Petroleumlamper.  
Højtryksvarmeapparater.  
Kakkelovn.

Hjemsted: „København“.

Tjenstf. Vægt 31000 kg.  
Vakuumbremse.  
Trykluftbremse.  
Nødbremseindretninger.  
Skrubremse.

## 2. Hjelpevogne A &amp; B Nr. 5, 6.

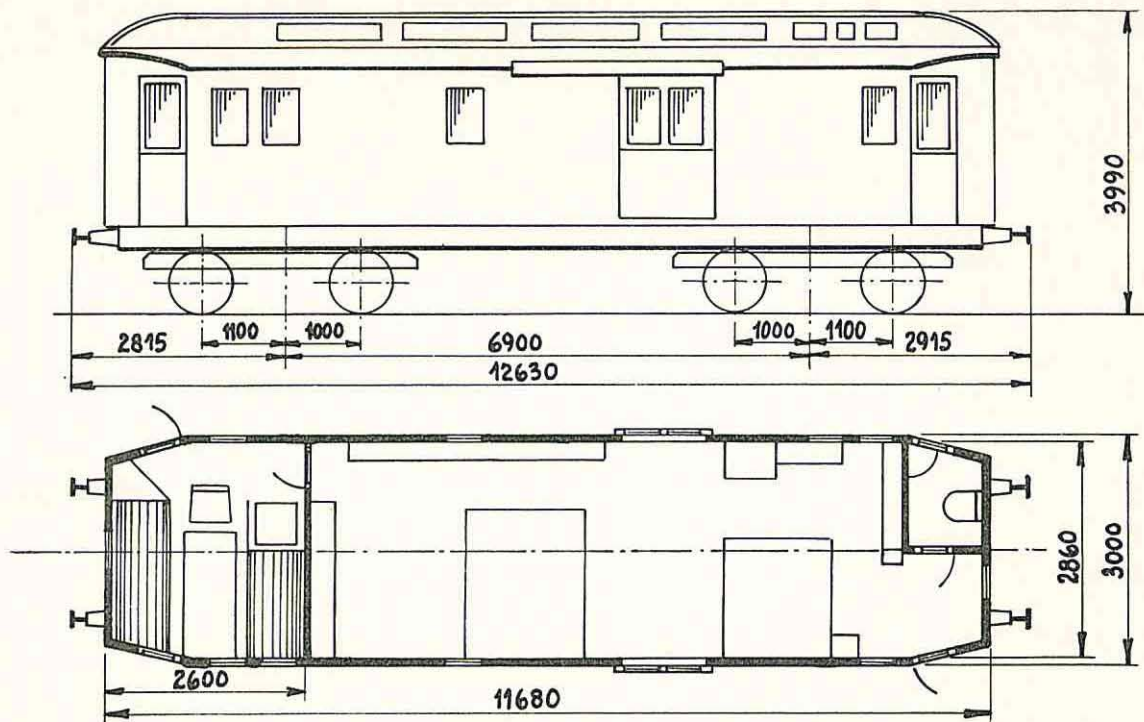

1927. Scandia.  
Ombygget 1943. Aarhus.

Petroleumslamper.  
Højtryksvarmeapparater.  
Kakkelovn.  
Hjemsted: Nr. 5 „Fredericia“.  
„ 6 „Aarhus“.

Tjenstf. Vægt 33000 kg.  
Trykluftbremse.  
Nødbremseindretninger.  
Skruebremse.

## 7. Hjælpevogne A. Nr. 2, 3, 7, 9, 10, 12, 13.

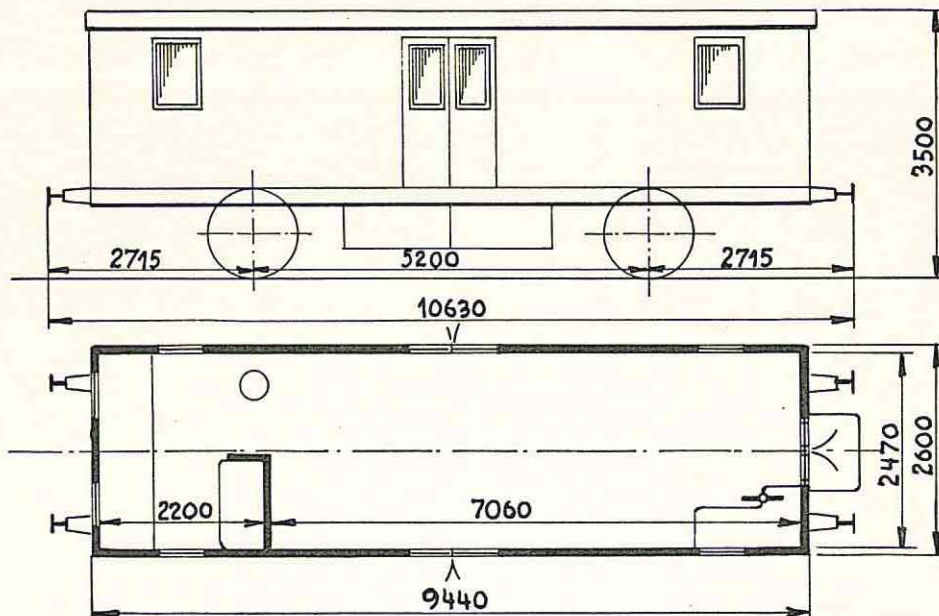

2, 9. 1917. Scandia.	Petroleumslamper.	Tjenstf. Vægt 19700 kg.
3, 7, 10, 13. 1911. »	Højtryksvarmeapparater. Nr. 2, 3, 7, 9, 13.	Trykluftbremse (P).
12. 1926. »	Kakkelovn.	Nr. 12. Trykluftledning.
		Nr. 10. Vakuumbremse.
		Nødbremseindretninger.
		Skruebremse.

## Hjemsted:

2. »København«.	3. »Gedser«.	7. »Aalborg«.	9. »Brande«.
10. »Esbjerg«.	12. »Reserve«.	13. »Korsør«.	

## 4. Hjælpevogne B. Nr. 2, 9, 10, 12.

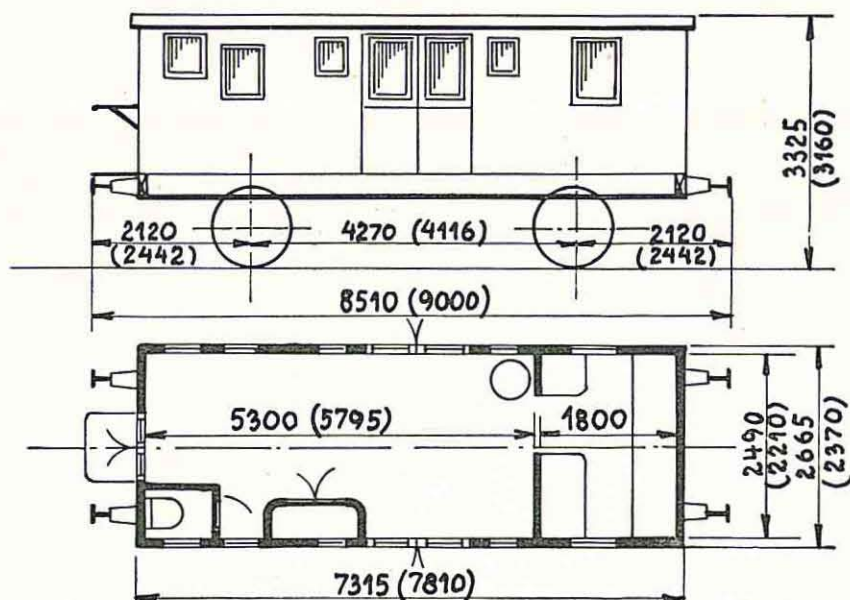

2. 1870. Lauenstein.  
 9—10. 1874. Wagenbau.  
 12. 1876. Randers.  
 Ombyggede:  
 2, 10. 1925. København.  
 9, 12. 1928. Scandia.

Maalene i ( ) gælder for  
 Nr. 12.  
 Petroleumslamper.  
 Højtryksvarmeapparater.  
 Kakkelovn.

Tjenstf. Vægt 12000 kg.  
 Trykluftledning.  
 Nødbremseindretninger.  
 Haandbremse.

## Hjemsted:

2. »København«. 9. »Brand«. 10. »Esbjerg«. 12. »Reserve«.



## 3. Hjælpevogne B. Nr. 3, 7, 13.

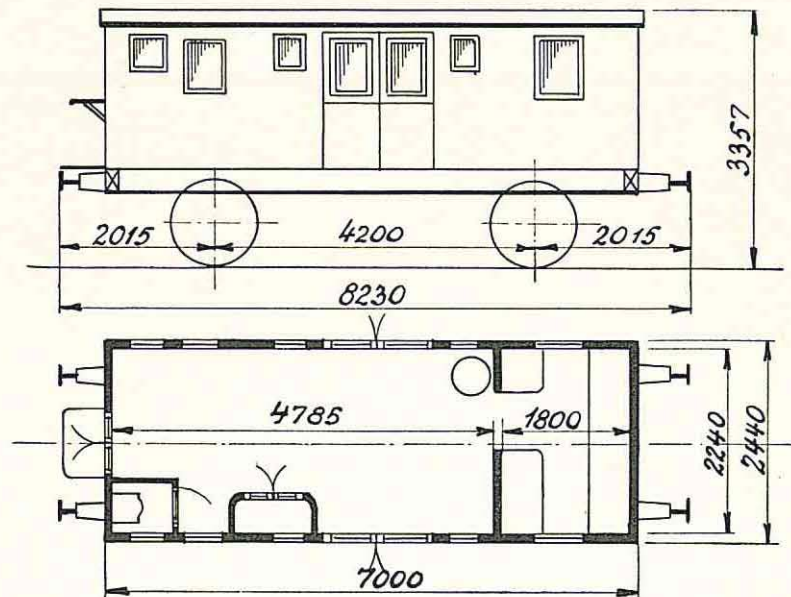

1880. Breslau.  
Ombyggede: 1928. Scandia.

Petroleumslamper.  
Højtryksvarmeapparater.  
Kakkelovn.

Tjenstf. Vægt 12000 kg.  
Trykluftledning.  
Nødbremseindretninger.  
Haandbremse.

Hjemsted: {  
Nr. 3 »Gedser«.  
» 7 »Aalborg«.  
» 13 »Korsør«.

## 3. Hjælpevogne C. Nr. 14, 15, 21.

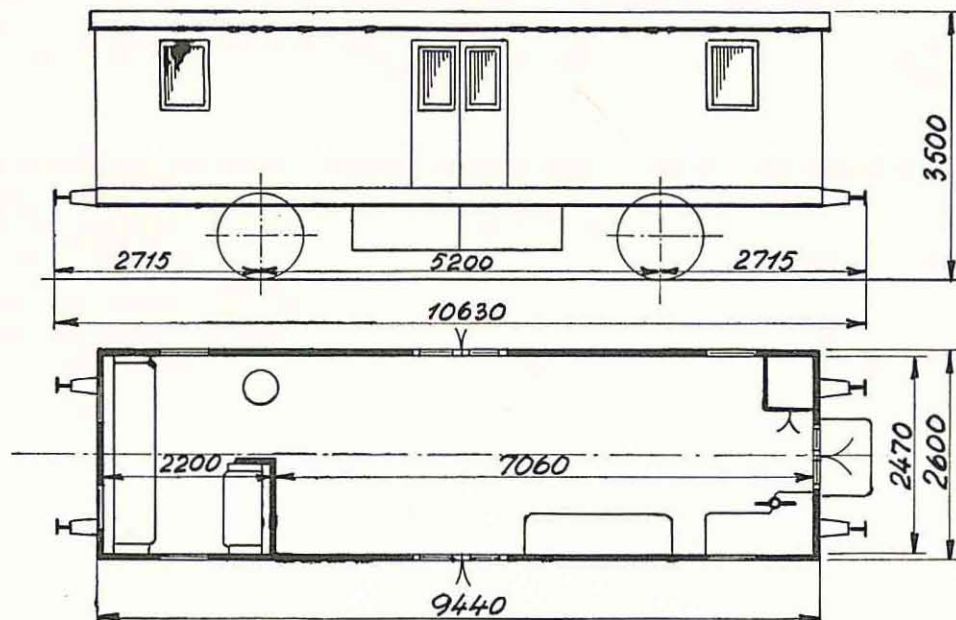

14, 21. 1917. Scandia.  
15. 1911. »  
Omdannede 1944. Københ.

Petroleumlampen.  
Højtryksvarmeapparater.  
Kakkelovn.

Tjenstf. Vægt 15600 kg.  
Trykløftbremse (P).  
Nødbremseindretninger.  
Skruebremse.

Hjemsted: Nr. 14 »Næstved«, Nr. 15 »Roskilde«, Nr. 21 »Reserve«.

## 4. Hjælpevogne C. Nr. 16, 17, 18, 20.

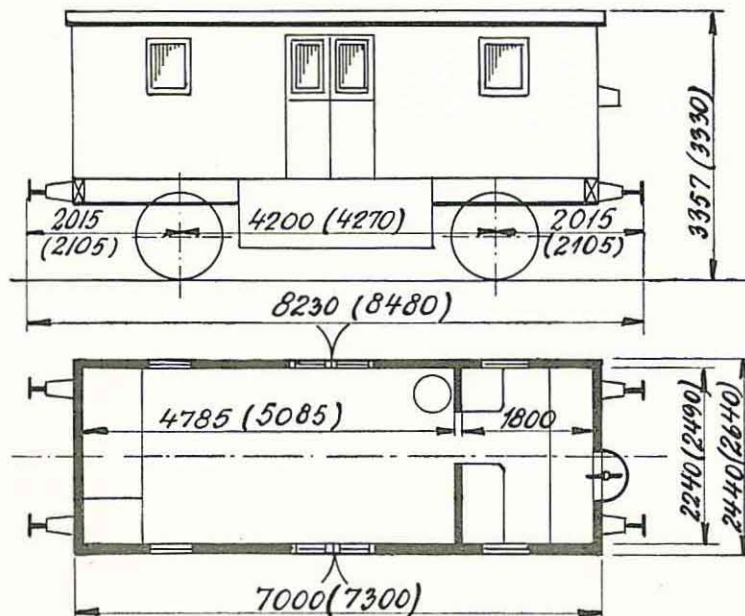

16, 18, 20. 1880. Breslau.  
17. 1886. Scandia.  
Ombyggede:  
16, 18, 20. 1925. Københ.  
17. 1928. »

Maalene i ( ) gælder for  
Nr. 17.  
Petroleumlampen.  
Højtryksvarmeapparater.  
Kakkelovn.

Tjenstf. Vægt 12000 kg.  
Trykløftledning.  
Nødbremseindretninger.  
Skruebremse.

Hjemsted: Nr. 16 »Fredericia«, Nr. 17 »Randers«, Nr. 18 »Frederikshavn«, Nr. 20 »Viborg«.





## 1 Hjælpevogn nr. 8

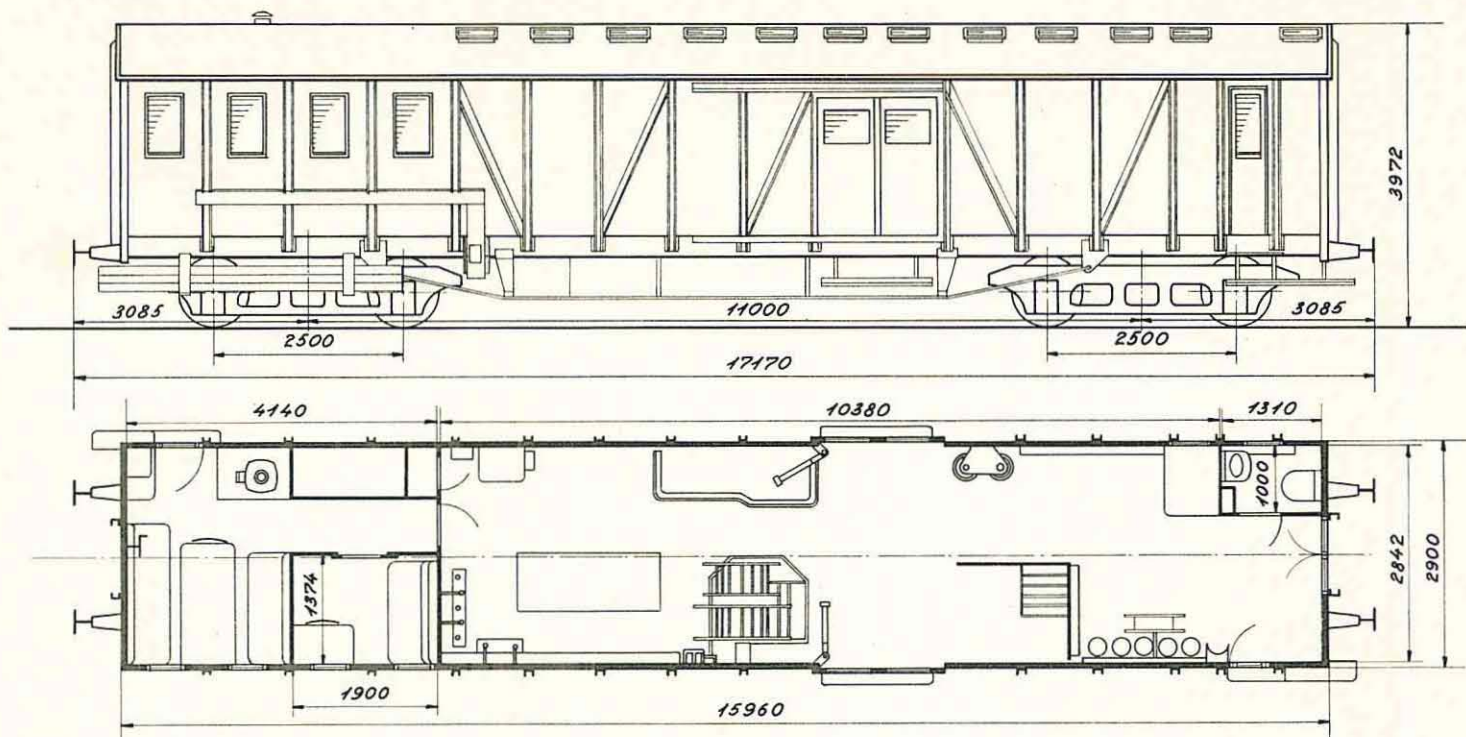

Scandia 1907.  
Ombygget 1954 København

Gasbelysning  
Højtryksvarmeanlæg  
Kakkelovn  
Tørkloset  
Håndvask  
Hjemsted: Esbjerg

Tjenestfærdig vægt 43000 kg  
Trykluftbremse (G-P)  
Nødbremse  
Skruebremse

## Opmaalingsvogn. Nr. 1.

Værkstedssomraade: Kh.

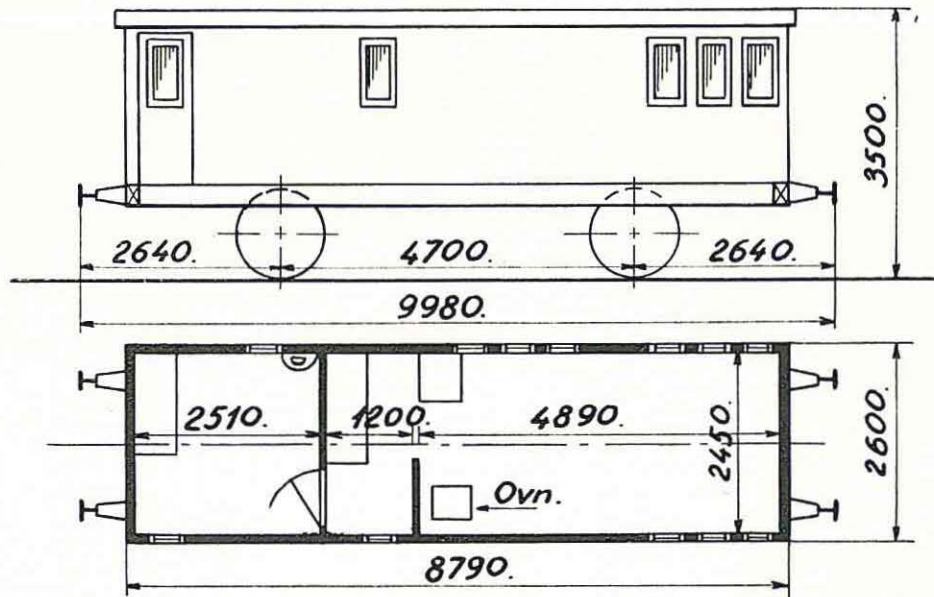

1894. Scandia.  
Ombygget 1948. København.

Indrettet for opmaalende Over-  
banemester i 1. Distrikt.  
Hjemsted: København.

Tara ca. 10000 kg.  
Haandbremse.  
Trykluftledning.  
Stikkontakt til Byens Net.



## 1 Værkstedsvogn for svellestoppemaskine. Nr. 2.

Værkstedsområde: Ar.

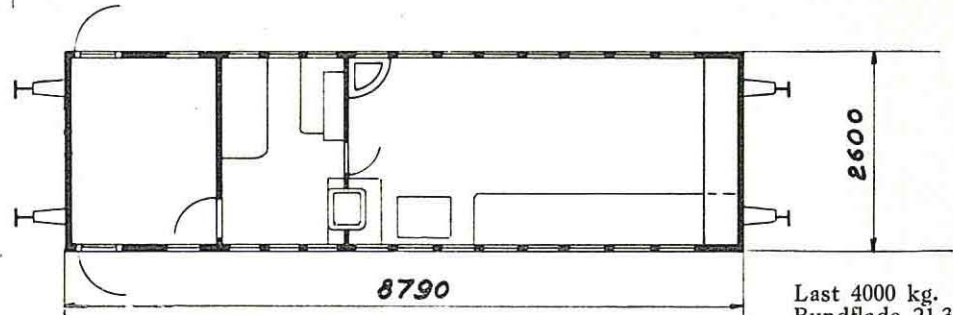
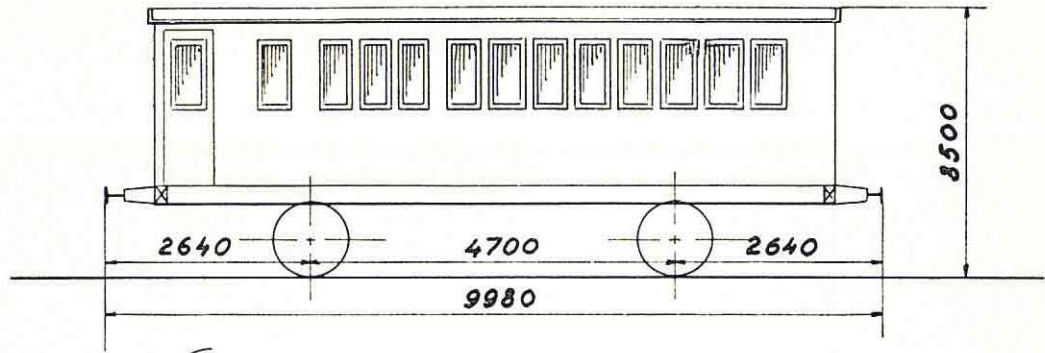
1902. Scandia.  
Ombygget 1949. Aarhus.

Hjemsted: Aarhus.

Last 4000 kg.  
Bundflade 21,3 m<sup>2</sup>.  
Tara 10300 kg.  
Trykluftledning.  
Håndbremse.

## 1 Værkstedsvogn for svellestoppemaskine. Nr. 1.

Værkstedsområde: Kh.

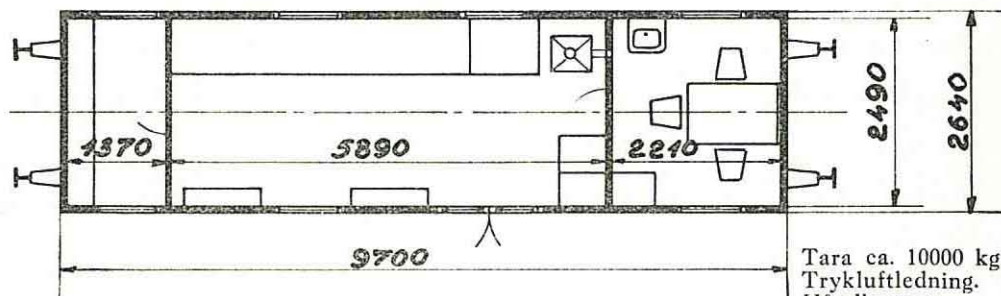
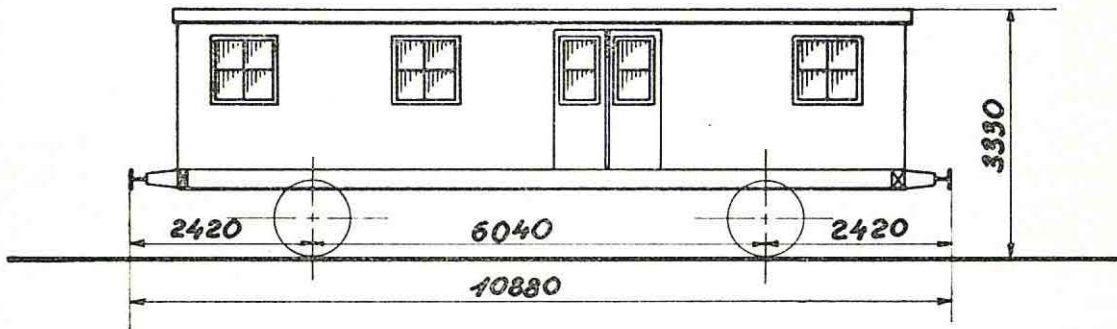
1886. Scandia.  
Omdannet 1950. København.

Hjemsted: Roskilde.

Tara ca. 10000 kg.  
Trykluftledning.  
Håndbremse.  
Kakkelovn.  
Stikkontakt til byens net.



1 Kurve-reguleringsvogn. Nr. 1.

Værkstedssområde: Ar.

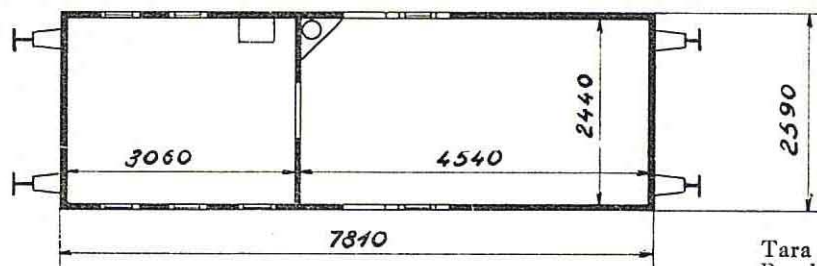
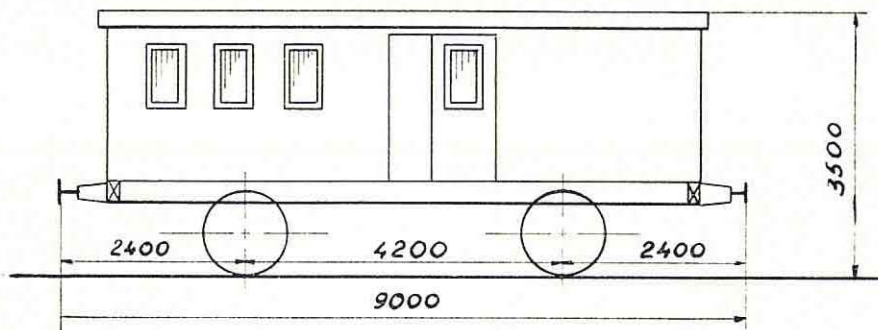

Ombygget 1949. Aarhus.

Indrettet til brug ved kurve-reguleringsarbejde.  
Hjemsted: Aarhus.

Tara ca. 8600 kg.  
Bundfl. 17,5 m<sup>2</sup>.  
Last 4000 kg.  
Håndbremse.  
Trykluffledning.  
Kakkelovn.

1 Kurve-reguleringsvogn. Nr. 2.

Værkstedssområde: Ar.

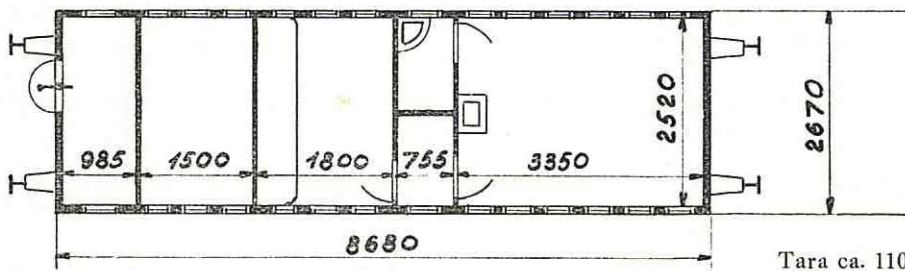
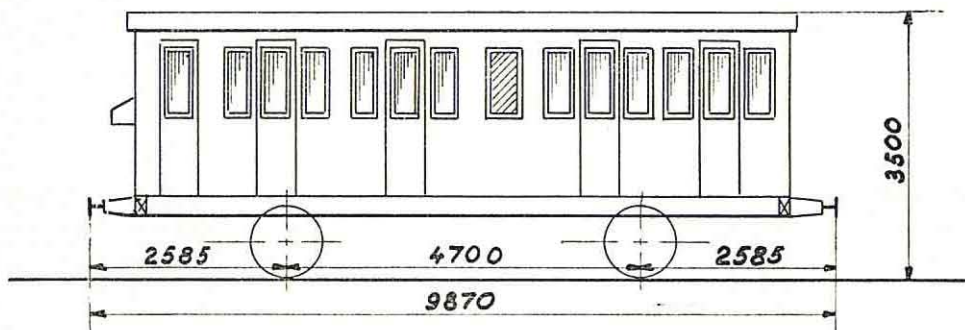

1898. Scandia.  
Ombygget 1949. Aarhus

Indrettet til brug for kurve-reguleringsarbejder.  
Hjemsted: Aarhus.

Tara ca. 11000 kg.  
Last 4000 kg.  
Trykluffledning.  
Skruebremse.  
Kakkelovn.



## 27 Snepløve nr. 1—28 \*)

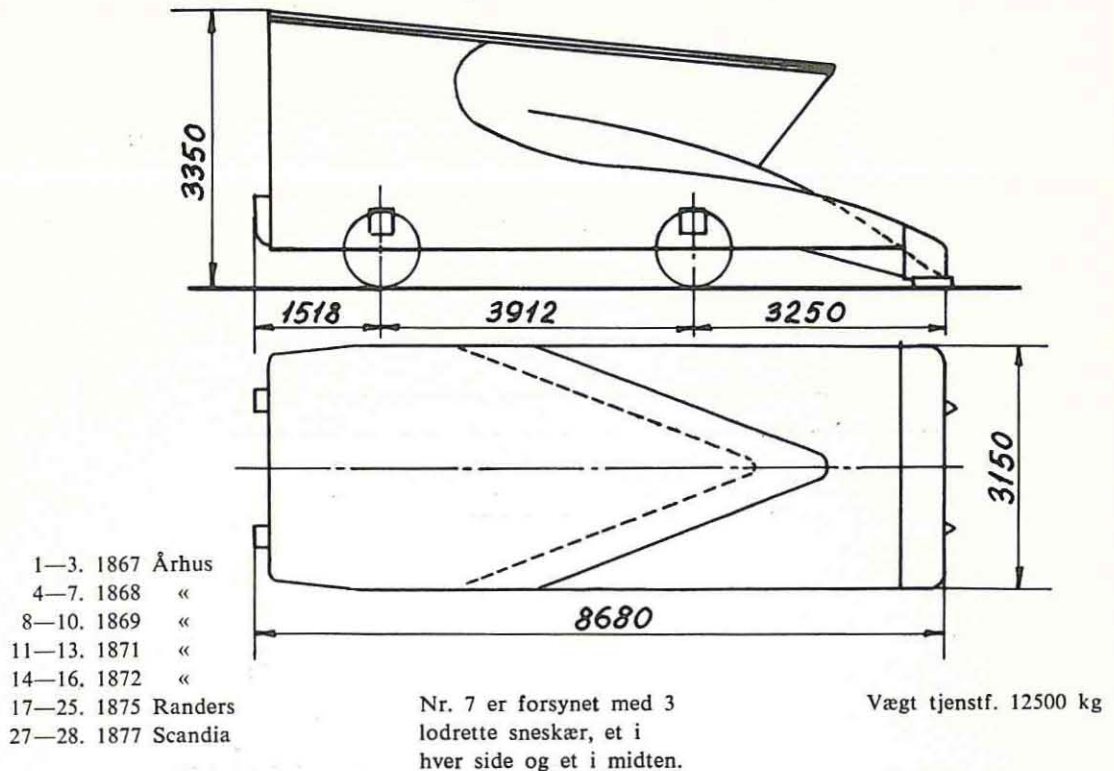

## 19 Snepløve nr. 29—47

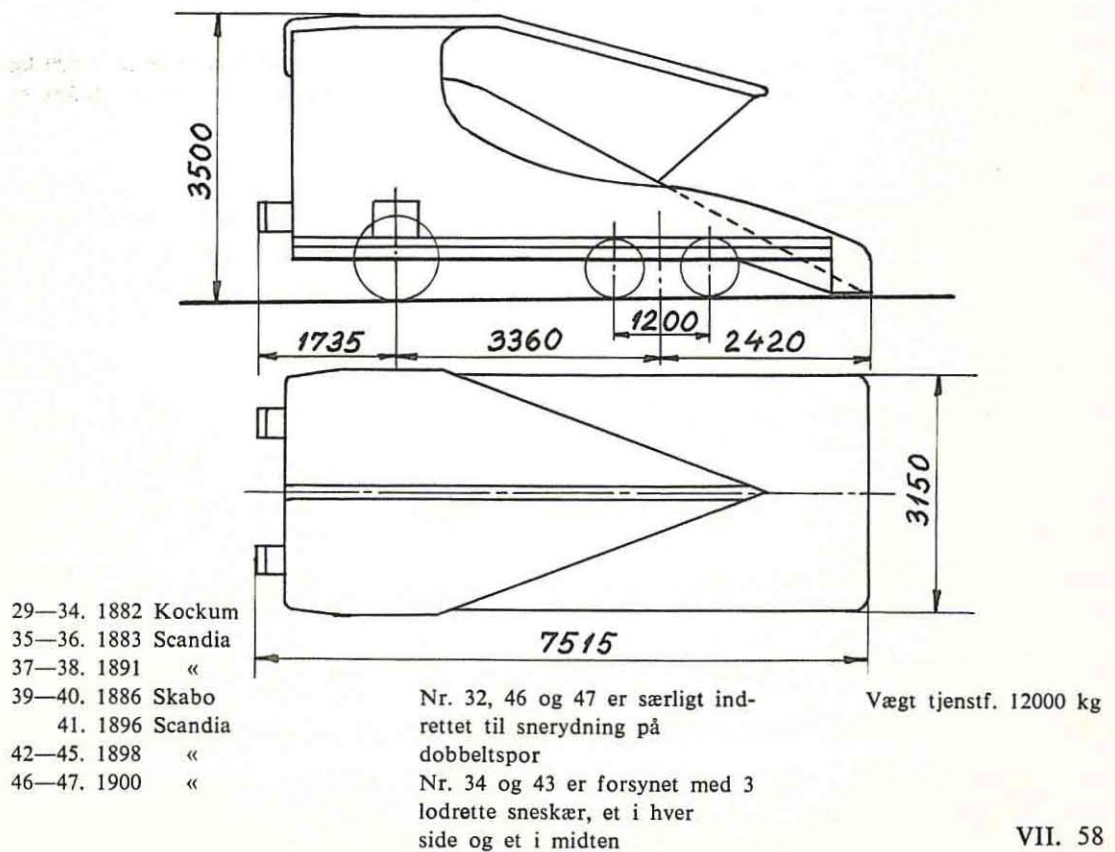

## 20 Snepløve nr. 48, 51—71 \*)

\*) Udrangeret er nr.  
55, 59.

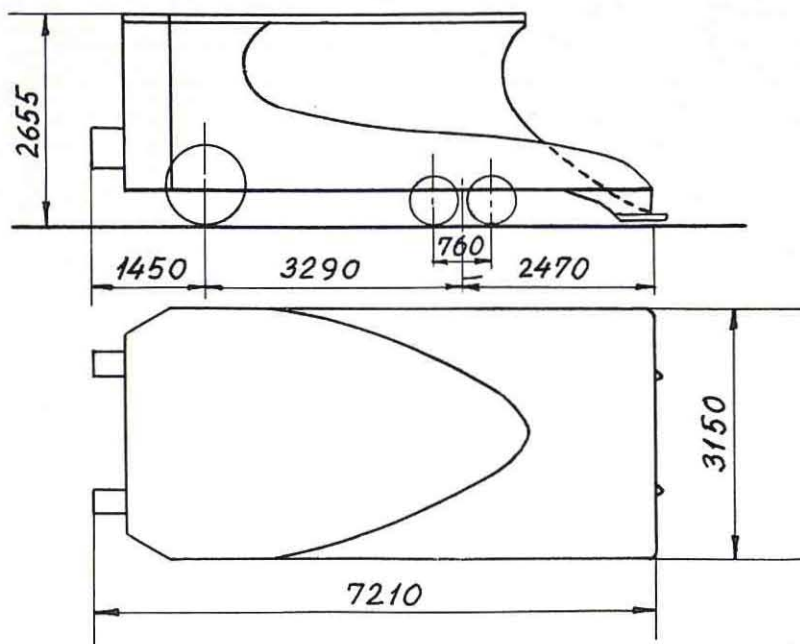

51—52. 1877 Scandia  
53—57. 1879 «  
58—60. 1888 «  
61—62. 1891 «  
63—64. 1905 «  
65—66. 1910 «  
67. 1912 «  
68. 1914 «  
69—71. 1920 «

Nr. 60—71  
må kun bruges på baner med skinner  
på 32 kg eller derover

51—58. Vægt tjenstf. 12000 kg  
60—71. « « 16500 «

## 1. Bygningsvogn. Nr. 3.

Værkstedsomraade: Ar.

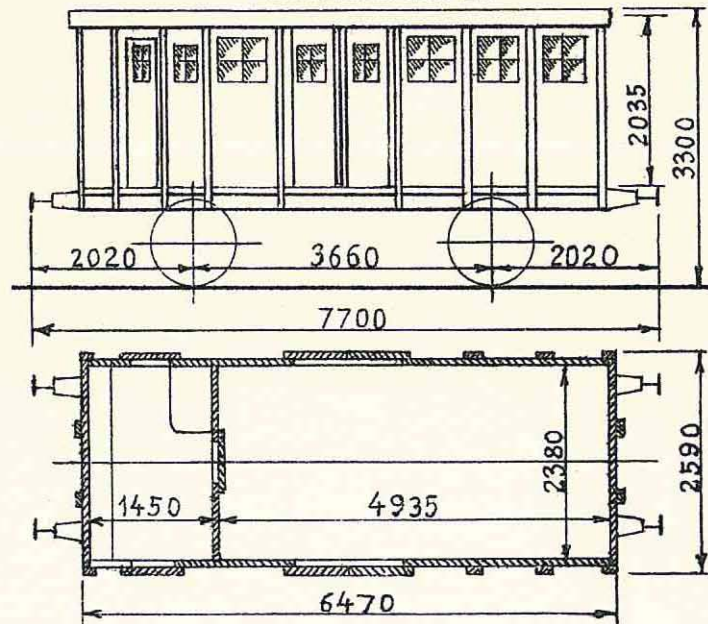

1875. Wagenbau.  
Ombygget. 1929. Nyborg.

Indrettet til bevægeligt Værksted  
for Banetjenesten.  
„40. Overbanemesterstrækning“.

Last 6000 kg.  
Bundfl. 11,4 m<sup>2</sup>.  
Tara ca. 7600 kg.  
Haandbremse.

## 1. Bygningsvogn. Nr. 13.

Værkstedsomraade: Ar.

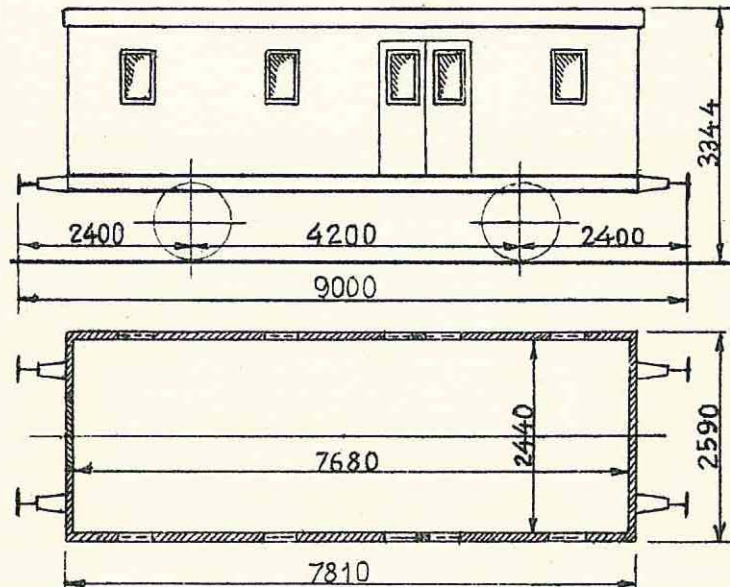

1882. Breslau.  
Ombygget 1926. København.

Indrettet til bevægeligt  
Værksted for Banetjenesten.  
„24. Overbanemesterstrækning“.

Last 6000 kg.  
Bundfl. 18,7 m<sup>2</sup>.  
Tara ca. 9600 kg.  
Haandbremse.



## 1. Bygningsvogn. Nr. 7.

Værkstedsomraade: Ar.

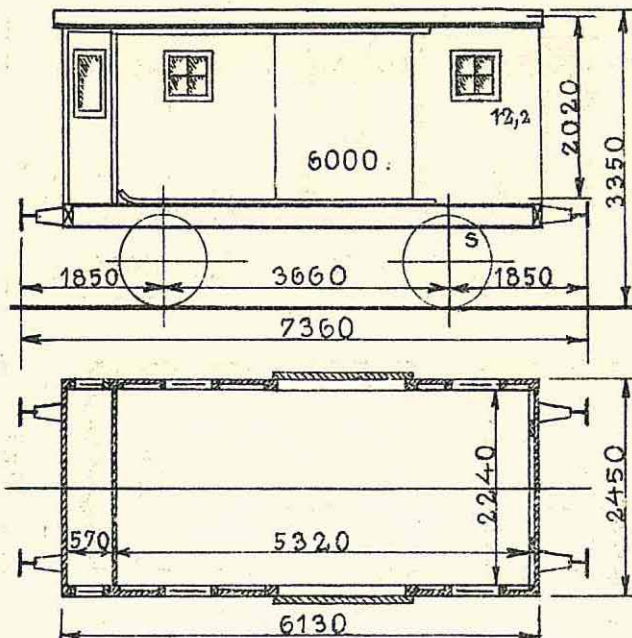

1858. København.  
Ombygget. 1916. Aarhus.

Indrettet til bevægeligt Værksted  
for Banetjenesten.  
„23. Overbanemesterstrækning“.

Last 6000 kg.  
Bundfl. 12,2 m<sup>2</sup>.  
Tara ca. 6800 kg.  
Haandbremse.

## 3. Bygningsvogne. Nr. 5—6, 12.

Værkstedsomraade: Ar.

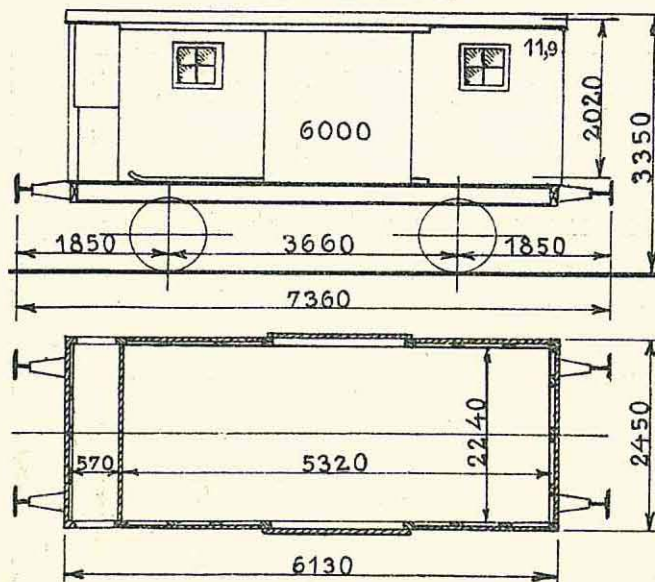

1858. København.  
Ombyggede. 1916. Aarhus.

Indrettede til bevægelige Værksteder  
for Banetjenesten.  
5. „44. Overbanemesterstrækning“.  
6. „6. Bygningsstrækning“.  
12. „5. “

Last 6000 kg.  
Bundfl. 11,9 m<sup>2</sup>.  
Tara ca. 6600 kg.  
Haandbremse.

## 1 Bygningsvogn. Nr. 7.

Værkstedsovråde: Ar.

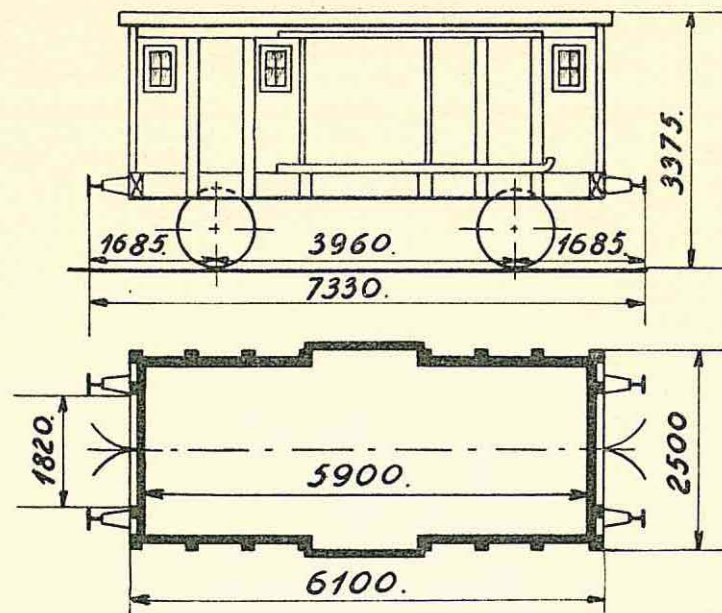
1883. Atlas.  
Ombygget 1948. Aarhus.Indrettet til brug for »baneingeniøren«.  
Hjemsted: Aarhus H.Last 12,5 t.  
Bundflade 13,4 m<sup>2</sup>.  
Tara ca. 7000 kg.  
Håndbremse.  
Trykluffledning.

## 1 Bygningsvogn. Nr. 5.

Værkstedsovråde: Ar.

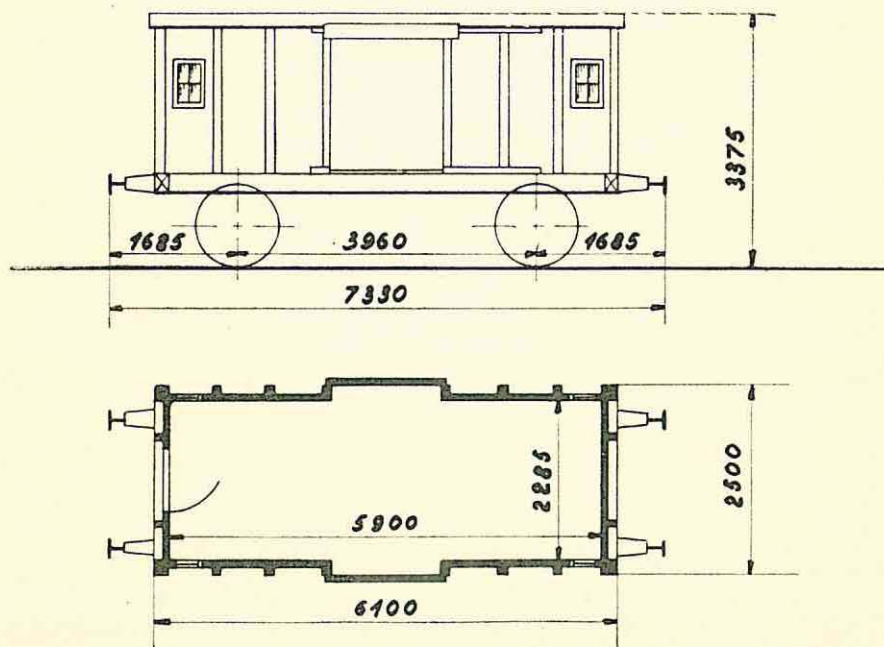
1883. Atlas.  
Ombygget 1949. Aarhus.Indrettet til bevægeligt værksted for  
6. bygningsstrækning.  
Hjemsted: Aalborg.Last 6,0 t.  
Bundflade 13,4 m<sup>2</sup>.  
Tara ca. 7000 kg.  
Håndbremse.  
Trykluffledning.

## 3 Bygningsvogne. Nr. 1, 16, 17.

Værkstedssområde: Ar.

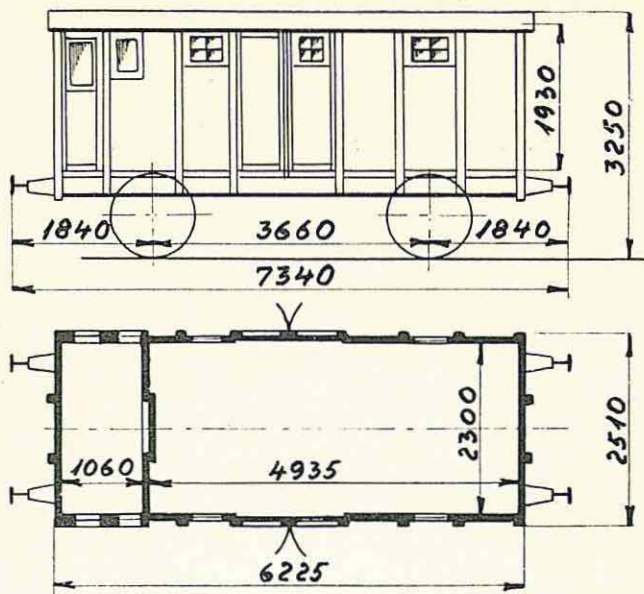

1873—1874. Randers.  
Ombyggede:  
1. 1924. Aarhus.  
16, 17, 1926, Aarhus.

Last 6000 kg.  
Bundfl. 11,4 m<sup>2</sup>.  
Tara ca. 6700 kg.  
Håndbremse.

Indrettede til bevægelige værksteder for banetjenesten.

- 1. 20. Overbanemesterstrækning.
- 16. 11. Banesektion.
- 17. 14. Banesektion.

## 1 Bygningsvogn. Nr. 2.

Værkstedssområde: Kh.

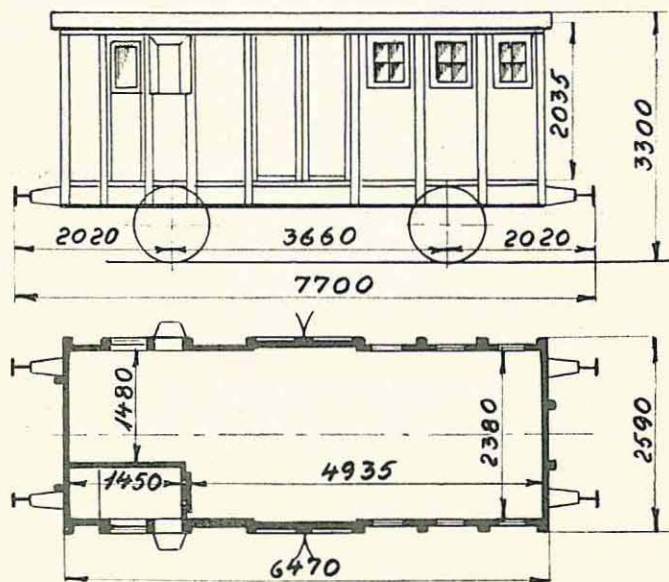

1877. Breslau.  
Ombygget 1929. Kh.

Last 6000 kg.  
Bundfl. 13,9 m<sup>2</sup>.  
Tara ca. 7300 kg.  
Håndbremse.

Indrettet til bevægeligt værksted for banetjenesten.

- 7. overbanemesterstrækning.



## 1 Bygningsvogn. Nr. 9.

Værkstedsområde: Ar.

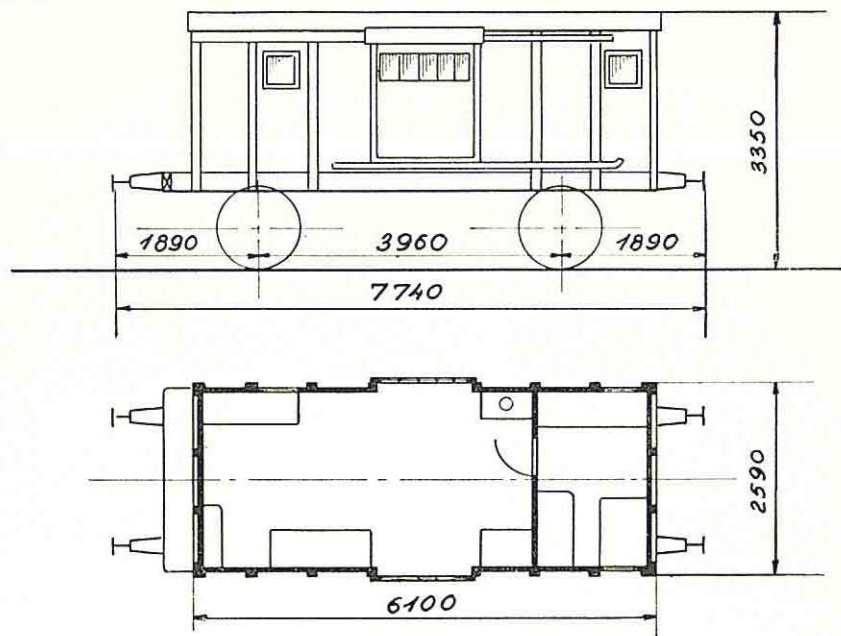

Atlas.

Indrettet til bevægeligt værksted  
for banetjenesten.  
19. overbanemesterstrækning.

Last 6000 kg.  
Bundflade 15,0 m<sup>2</sup>.  
Tara ca. 7200 kg.  
Håndbremse.

## 1 Bygningsvogn. Nr. 17.

Værkstedsområde: Ar.

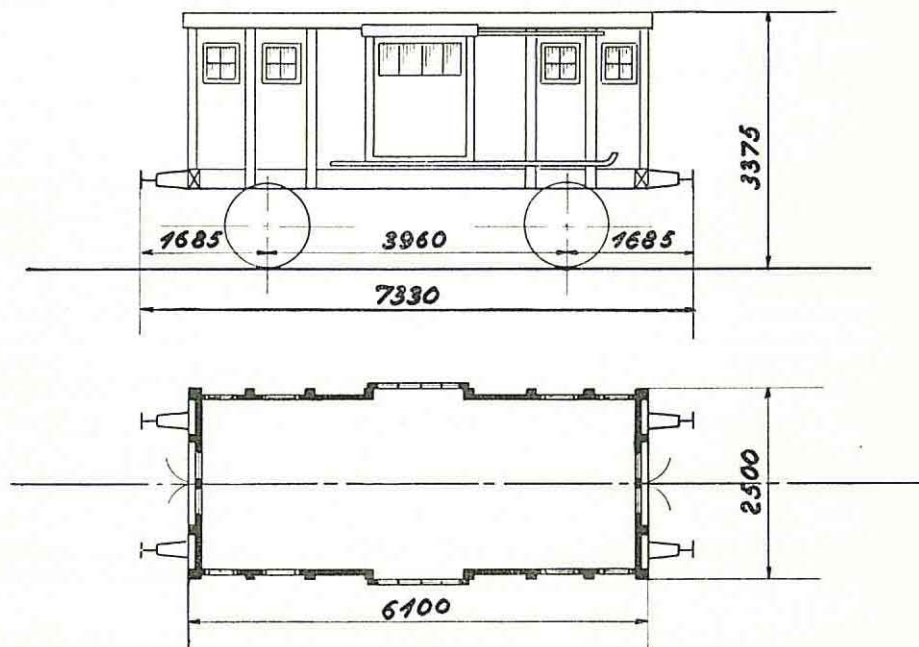

1886. Preetz.  
Ombygget 1949. Aarhus.

Indrettet til bevægeligt værksted  
for banetjenesten.  
36. overbanemesterstrækning.

Last 6000 kg.  
Tara ca. 7100 kg.  
Trykluftledning.  
Håndbremse.



## 3 Snepløve nr. 72, 74, 75

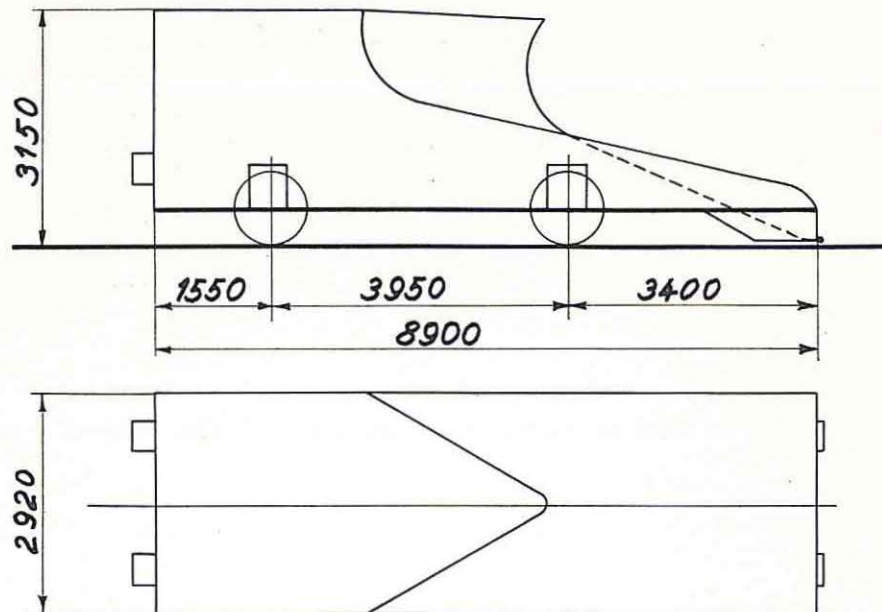

Nr. 72. 1916 S. F. J.  
 Nr. 74, 75. 1910 «

Vægt tjenstf.: Nr. 72: 10200 kg  
 Nr. 74: 12900 «  
 Nr. 75: 12700 «

## 1 Snepløve nr. 73

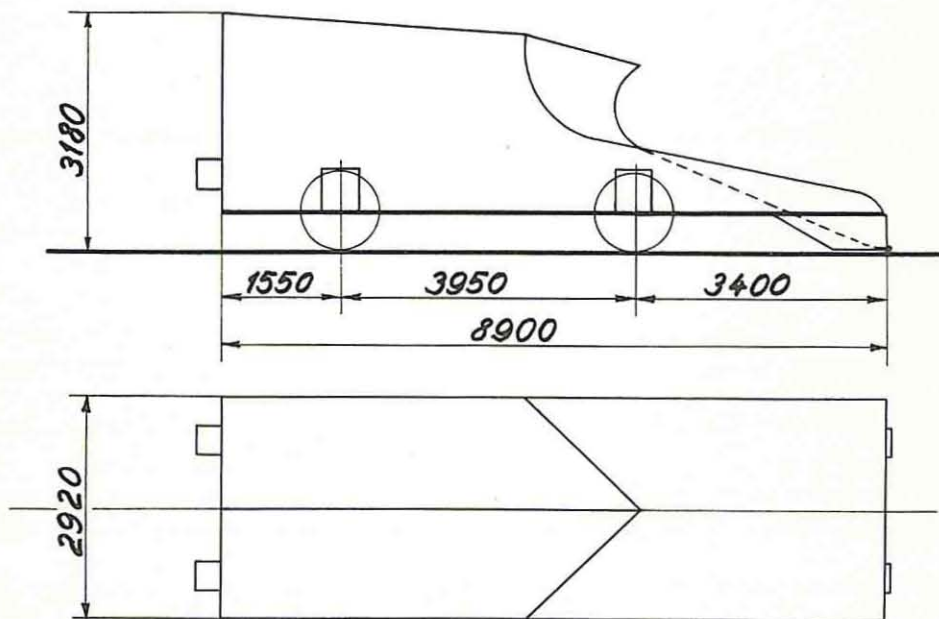

1882 Scandia

Vægt tjenstf. 11500 kg

**I 1ste distrikt er snepløvene stationerede som følger:**

Nr.	Nr.	Nr.
32. Næstved.	43. Slagelse.	62. København H.
37. Slagelse.	44. Nykøbing Fl.	63. Roskilde.
38. Gedser.	46. København Gb.	64. Roskilde.
39. Næstved.	47. « Kh.	65. Ringsted.
40. Helsingør.	48. « L.	66. Helsingør.
41. Korsør.	60. Frederikssund.	71. Kalundborg.
42. Kalundborg.	61. København H.	98. Næstved.

**I 2det distrikt er snepløvene stationerede som følger:**

Nr.	Nr.	Nr.
1. Fredericia.	18. Esbjerg.	45. Tønder H.
2. Struer.	19. Århus H.	51. Viborg.
3. Skern.	20. Bramminge.	52. Skive H.
4. Esbjerg.	21. Ålborg.	53. Hobro.
5. Sønderborg.	22. Lunderskov.	54. Brande.
6. Frederikshavn.	23. Langå.	56. Thisted.
7. Århus Ø.	24. Randers.	57. Langå.
8. Struer.	25. Nyborg.	58. Viborg.
9. Ringkøbing.	27. Ryomgård.	67. Fredericia
10. Tønder H.	28. Ålborg.	68. Brande.
11. Århus H.	29. Sønderborg.	69. Horsens.
12. Skanderborg.	30. Haderslev.	70. Brande.
13. Randers.	31. Fredericia.	72. Odense syd.
14. Struer.	33. Assens.	73. « «
15. Brande.	34. Viborg.	74. Svendborg.
16. Bramminge.	35. Herning.	75. Nyborg.
17. Lunderskov.	36. Padborg.	99. Ålborg.

## 2 Snepløve nr. 72, 74

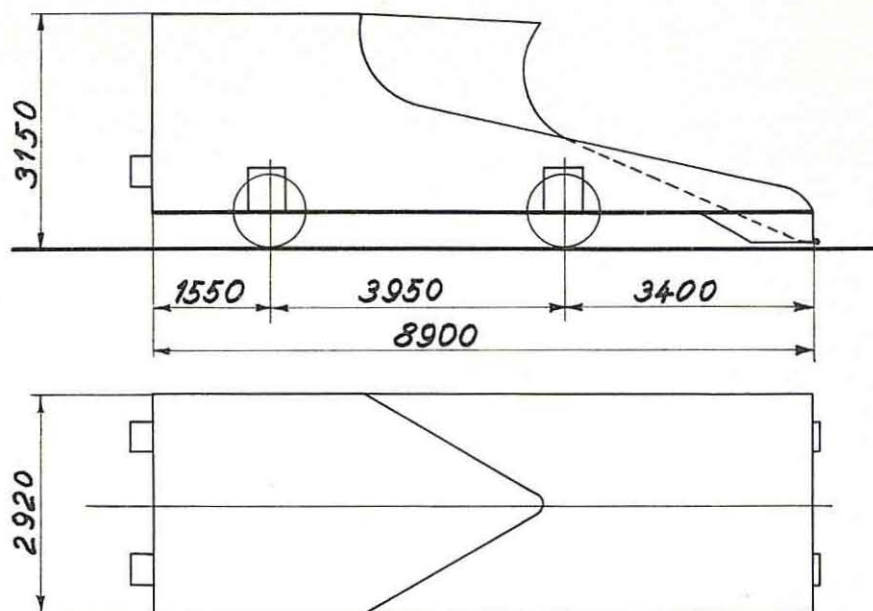

Nr. 72. 1916 S.F.J.  
Nr. 74. 1910 »

Vægt tjenstf.: Nr. 72: 10200 kg  
Nr. 74: 12900 »

**I 1. distrikt er snepløvene stationeret som følger:**

Nr.	Nr.	Nr.
37. Slagelse.	65. Ringsted.	104. København H.
40. Helsingør.	71. Kalundborg.	105. Ballerup.
44. Nykøbing Fl.	98. Næstved.	106. Slagelse.
47. København Kh.	101. Roskilde.	107. Næstved.
48. København L.	102. Kalundborg.	108. Roskilde.
61. København H.	103. Rødby Færge.	109. I reserve.

**I 2. distrikt er snepløvene stationeret som følger:**

Nr.	Nr.	Nr.
6. Frederikshavn.	24. Randers.	56. Struer.
7. Århus Ø.	25. Nyborg.	57. Langå.
9. Ringkøbing.	28. Ålborg.	58. Viborg.
11. Århus H.	30. Haderslev.	67. Fredericia.
12. Skanderborg.	31. Fredericia.	69. Horsens.
13. Randers.	34. Viborg.	70. Brande.
17. Lunderskov.	35. Herning.	72. Odense syd.
18. Esbjerg.	36. Padborg.	74. Svendborg.
19. Århus H.	45. Tønder H.	99. Ålborg.
21. Ålborg.	51. Viborg.	
22. Lunderskov.	52. Brande.	



## 2. Bygningsvogne. Nr. 8, 31.

Værkstedsomraade: Ar.

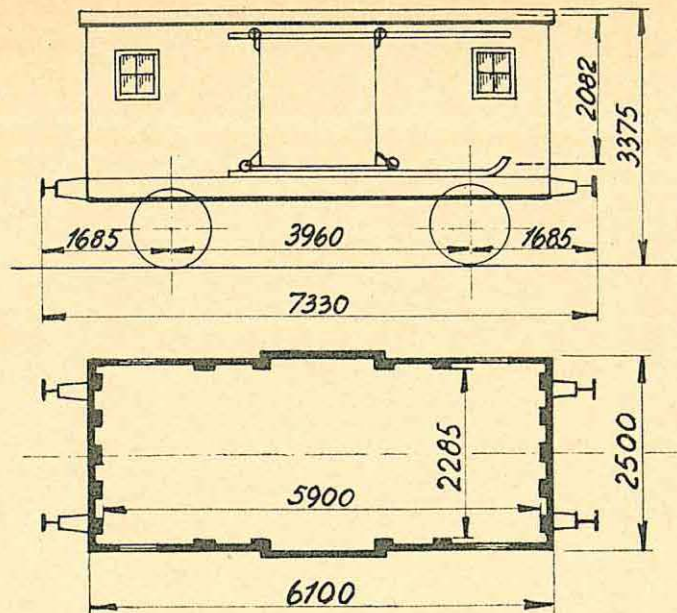

8. 1870. Elbing.  
31. 1884. Breslau.  
Ombyggede 1937. Aarhus.

Indrettede til bevægelige Værksteder  
for Banetjenesten.

8. »25. Overbanemesterstrækning«,  
31. »6. Anlægsomraade, Oddeund N.«

Last 12500 kg.  
Bundfl. 13,4 m<sup>2</sup>.  
Tara ca. 7000 kg.  
Haandbremse.

## 3. Bygningsvogne. Nr. 9—11.

Værkstedsomraade: Ar.

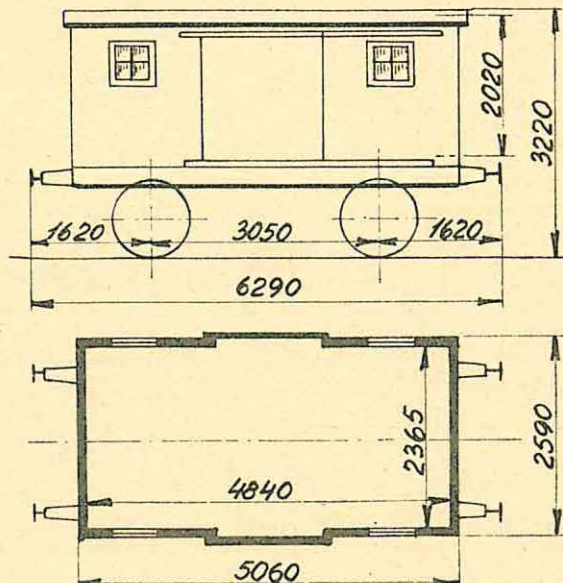

1856. Lauenstein.  
Ombyggede 1915. Aarhus.

Indrettede til bevægelige Værksteder  
for Banetjenesten.

9. »19. Overbanemesterstrækning«,  
10. »5. Bygningsstrækning«,  
11. »26. Overbanemesterstrækning«.

Last 6000 kg.  
Bundfl. 11,2 m<sup>2</sup>.  
Tara ca. 5900 kg.  
Haandbremse.

## 1. Bygningsvogn. Nr. 18.

Værkstedssomraade: Ar.

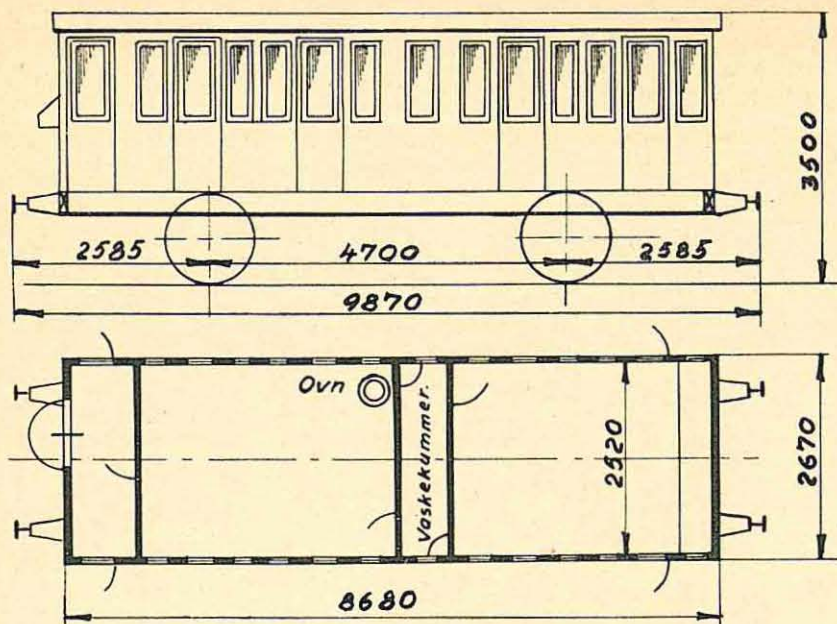

1898. Scandia.  
Ombygget 1937. Aarhus.

Indrettet til bevægeligt Redskabs-  
og Folkeskur for Banetjenesten.  
»6. Anlægsomraade«.

Tara ca. 10400 kg.  
Skruebremse.

## 1. Bygningsvogn. Nr. 19.

Værkstedssomraade: Ar.

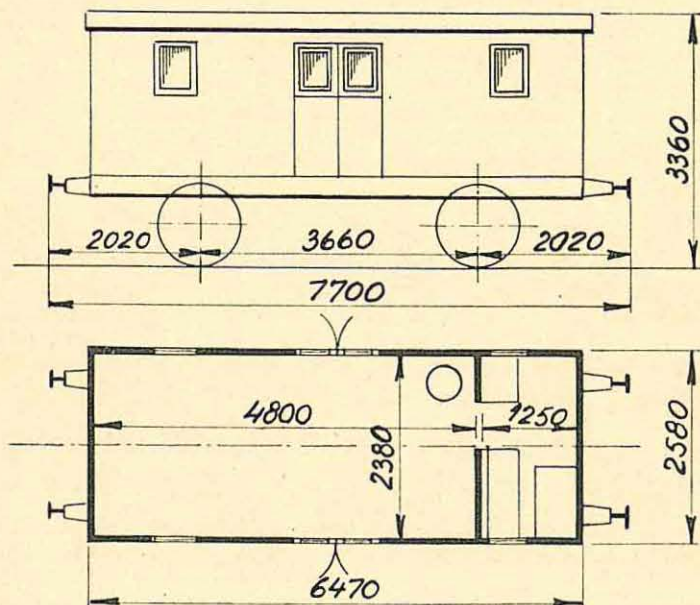

1879. Zypen.  
Ombygget 1944. Aarhus.

Indrettet til bevægeligt Værksted  
for Banetjenesten.  
»35. Overbanemesterstrækning«.

Last 6000 kg.  
Bundfl. 14,5 m<sup>2</sup>.  
Tara 7100 kg.  
Trykluffledning.  
Haandbremse.



## 1 Bygningsvogn. Nr. 20.

Værkstedsomraade: Kh.

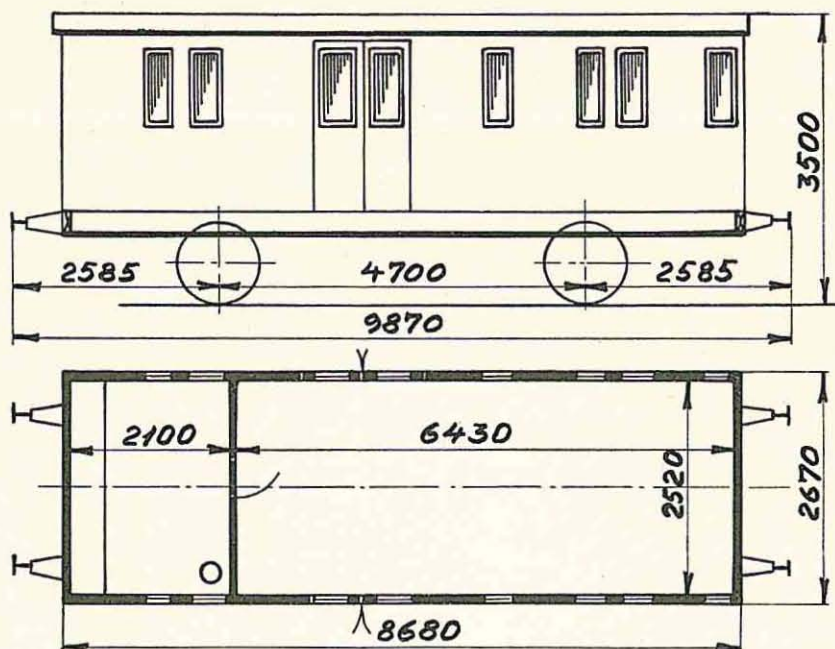

Last 4000 kg.  
 Bundfl. 20,0 m<sup>2</sup>.  
 Tara ca. 9100 kg.  
 Trykluftledning.  
 Haandbremse.

1898. Scandia.  
 Omdannet 1946. København.

Indrettet til bevægeligt Værksted for Banetjenesten.  
 46. Overbanemesterstrækning.

## 1 Bygningsvogn. Nr. 32.

Værkstedsomraade: Kh.

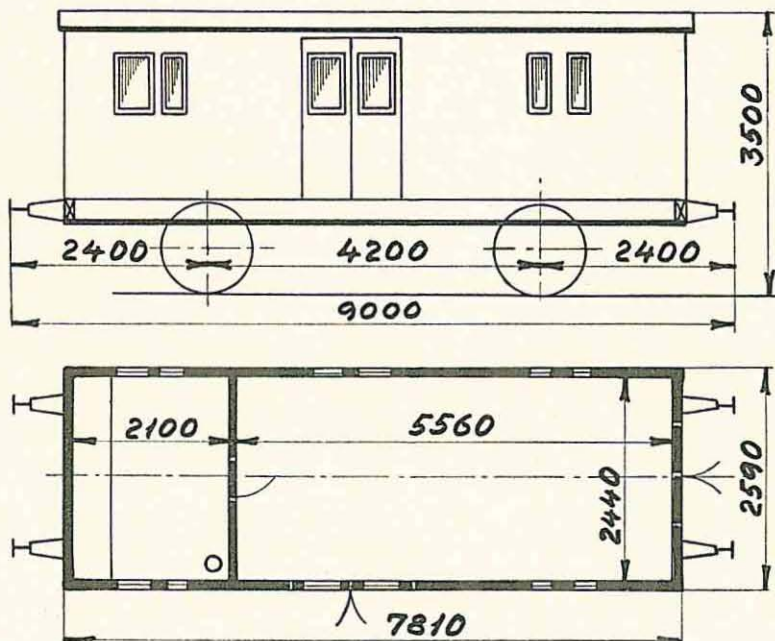

Last 4000 kg.  
 Bundfl. 17,5 m<sup>2</sup>.  
 Tara ca. 8200 kg.  
 Trykluftledning.  
 Haandbremse.

1897. Scandia.  
 Omdannet 1946. København.

Indrettet til bevægeligt Værksted for Banetjenesten.  
 5. Overbanemesterstrækning.

## 1 Bygningsvogn. Nr. 37.

Værkstedsomraade: Ng.

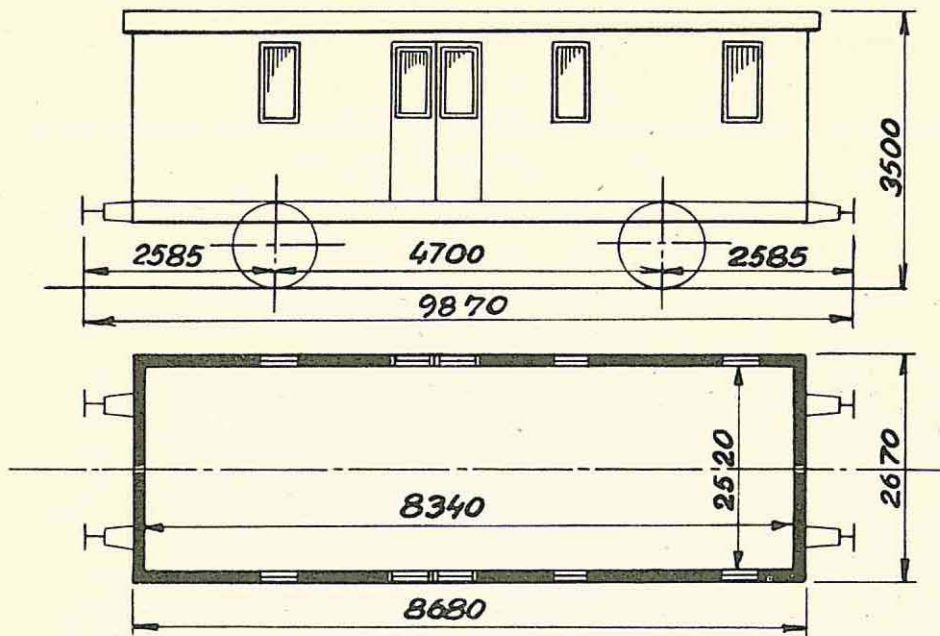

1899. Scandia.  
Omdannet 1947. Nyborg.

Indrettet til bevægeligt Værksted  
for Banetjenesten.  
16. Overbanemesterstrækning.

Last 4000 kg.  
Bundfl. 19,0 m<sup>2</sup>.  
Tara ca. 9000 kg.  
Trykluftledning.  
Haandbremse.

## 1 Bygningsvogn. Nr. 44.

Værkstedsomraade: Ar.

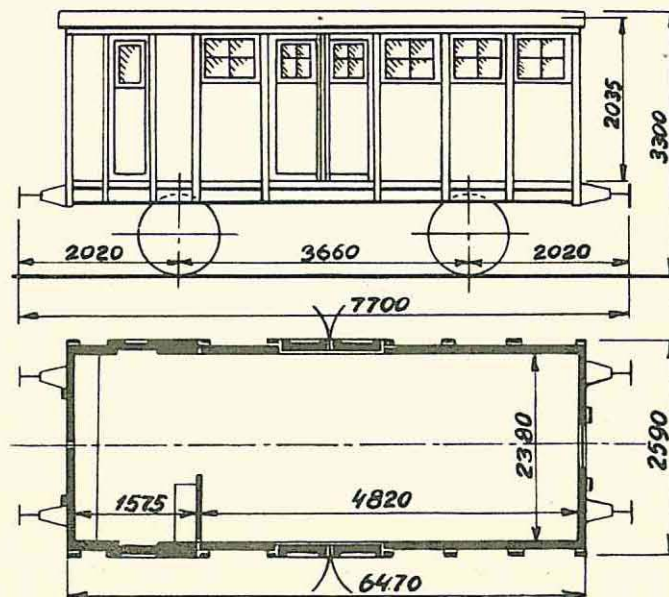

1875. Wagenbau.  
Omdannet 1947. Aarhus.

Indrettet til bevægeligt Værksted  
for Banetjenesten.  
44. Overbanemesterstrækning.

Last 6000 kg.  
Bundfl. 11,4 m<sup>2</sup>.  
Tara ca. 9200 kg.  
Trykluftledning.  
Haandbremse.

## 1 Bygningsvogn. Nr. 24.

Værkstedso mråde: Kh.

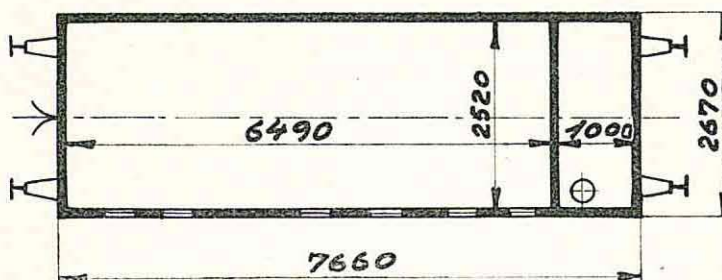
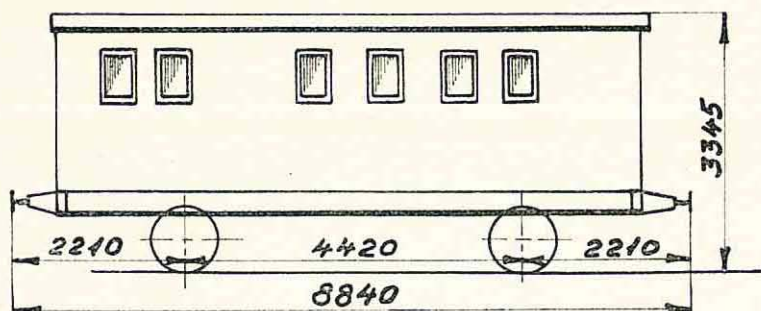

Last 4000 kg.  
 Bundfl. 21,7 m<sup>2</sup>.  
 Tara ca. 9800 kg.  
 Trykluftledning.  
 Håndbremse.

1870. Lauenstein.  
 Omdannet 1947. København.

Indrettet til bevægeligt værksted for banetjenesten.  
 3. bygningsstrækning.

## 1 Bygningsvogn. Nr. 33.

Værkstedso mråde: Kh.

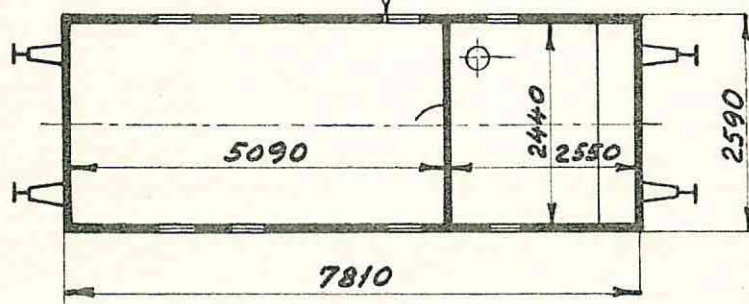
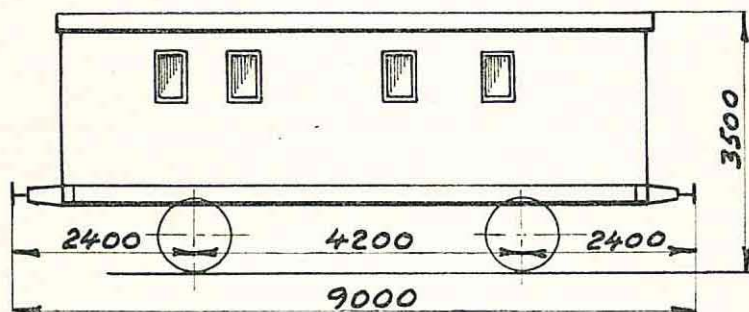

Last 4000 kg.  
 Bundfl. 21,7 m<sup>2</sup>.  
 Tara ca. 9400 kg.  
 Trykluftledning.  
 Håndbremse.

1896. Scandia.  
 Omdannet 1947. København.

Indrettet til bevægeligt værksted for banetjenesten.  
 2. bygningsstrækning,



## 1 Bygningsvogn. Nr. 36.

Værkstedssområde: Kh.

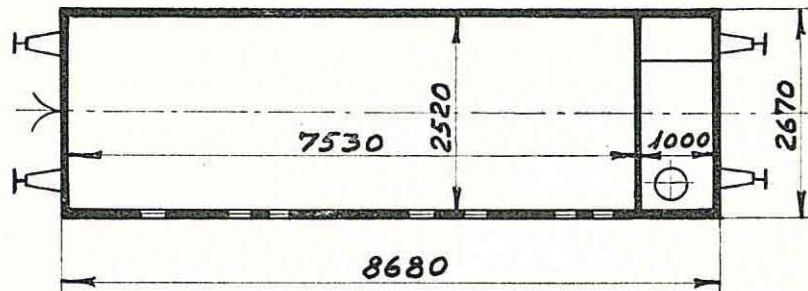
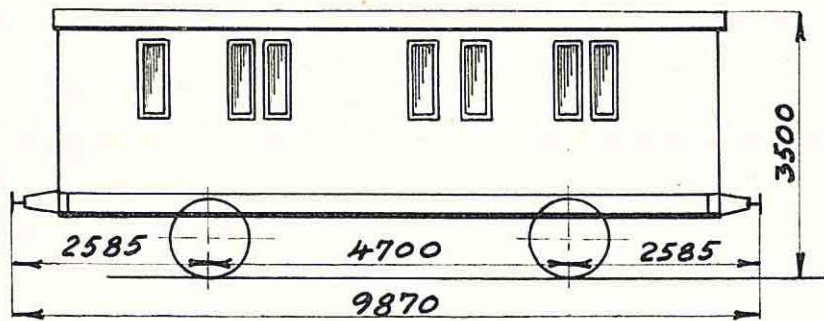

Last 4000 kg.  
 Bundfl. 20,0 m<sup>2</sup>.  
 Tara ca. 8900 kg.  
 Trykluftledning.  
 Håndbremse.

1898. Scandia.  
 Omdannet 1947. København.

Indrettet til bevægeligt værksted for banetjenesten.  
 3. bygningsstrækning.

## 1 Bygningsvogn. Nr. 46.

Værkstedssområde: Kh.

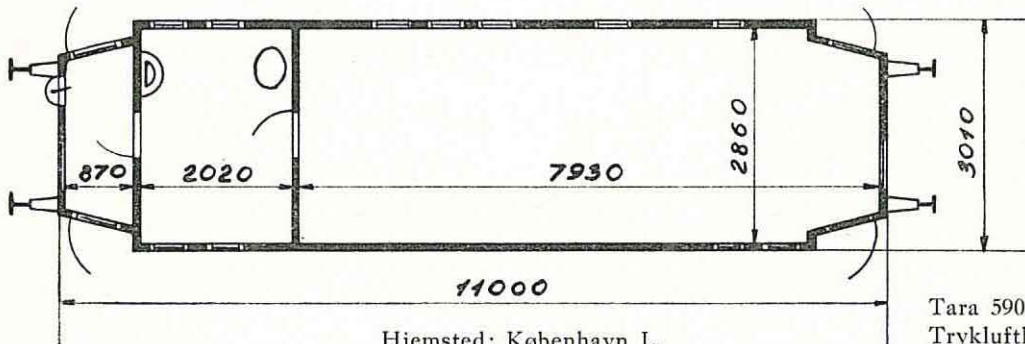
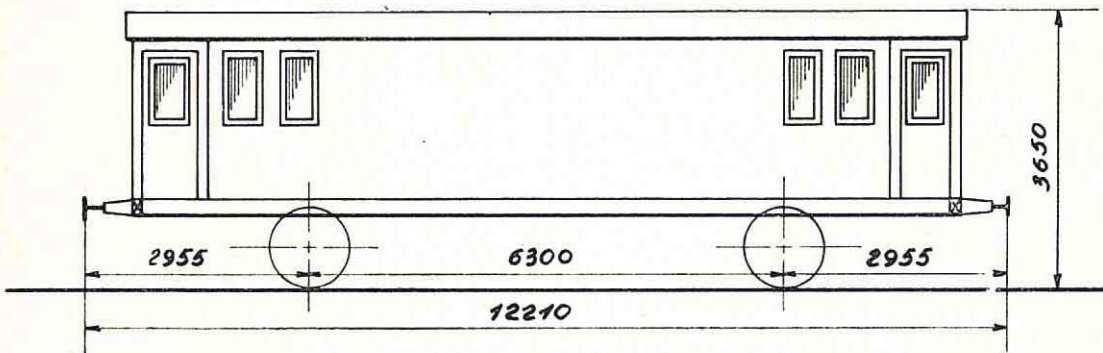

Tara 5900 kg.  
 Trykluftledning.  
 Håndbremse.  
 Brændeovn.

Omdannet 1948. København.

Hjemsted: København L.  
 Indrettet til bevægeligt værksted for banetjenesten.  
 46. Overbanemesterstrækning.



## 1 Bygningsvogn nr. 38

Værkstedsområde: Ar

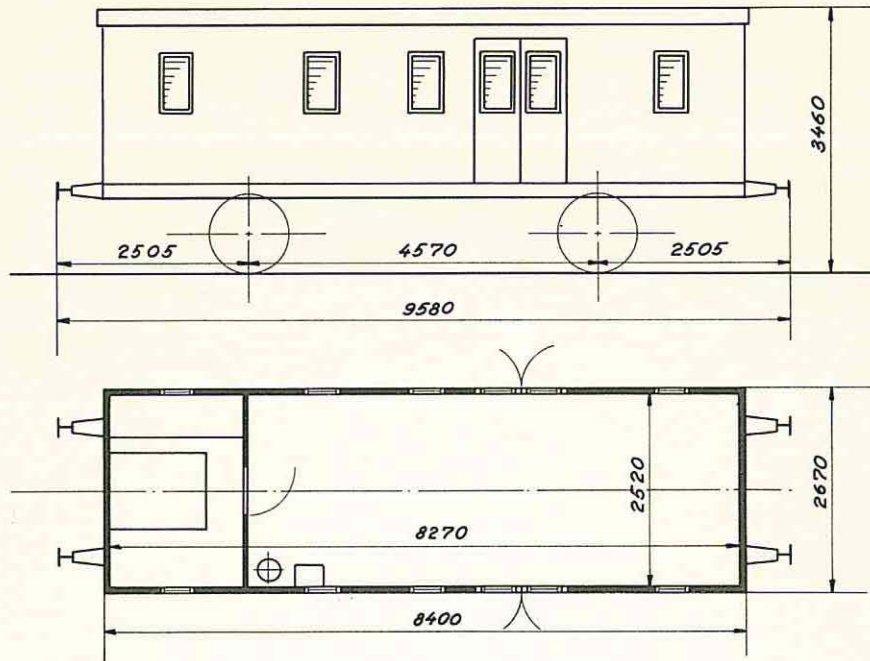

1917 Breslau  
Omdannet 1953 Aarhus

Indrettet til bevægeligt værksted  
for 6. anlægsområde, Aarhus  
Kakkelovn

Tara ca. 9000 kg  
Håndbremse

## 1 Bygningsvogn Nr. 47

Værkstedsområde: Kh

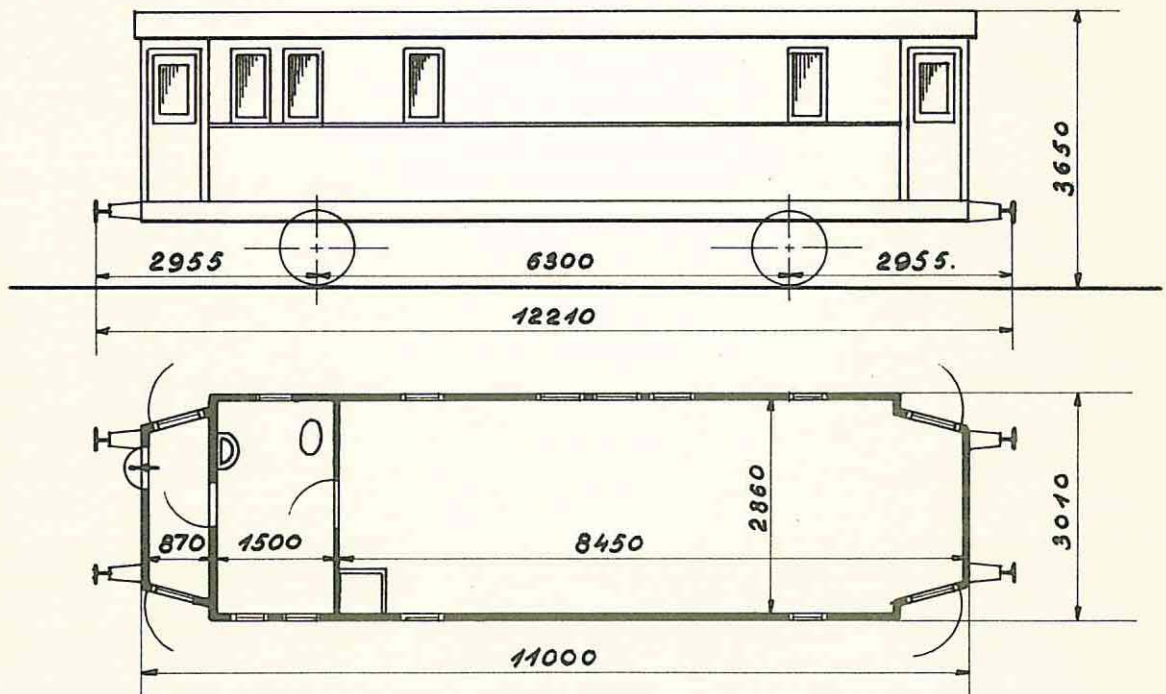

1922 Scandia  
Omdannet 1949 København

Indrettet til bevægeligt værksted for banetjenesten  
8. overbanemesterstrækning, Ringsted  
Brændeovn

Tara ca. 11300 kg  
Trykluftledning  
Skruebremse

## 2. Bygningsvogn nr. 49, 50

Værkstedsområde: Kh

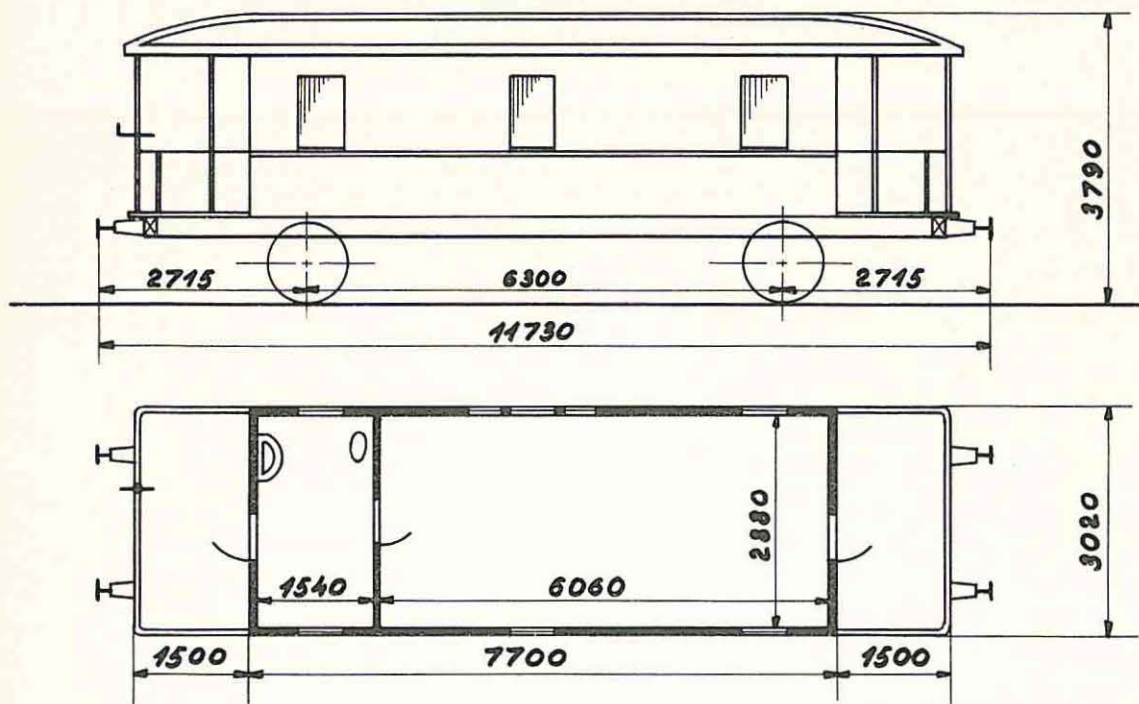

1907 Scandia  
Ombygget 1949 København

Indrettet til bevægeligt værksted for banetjenesten  
Nr. 49: 10. overbanemesterstrækning, Vordingborg  
Nr. 50: 14. —,— Slagelse

Tara 10100 kg  
Trykluftledning  
Skruebremse

## 1 Bygningsvogn. Nr. 51.

Værkstedssområde: Ng.

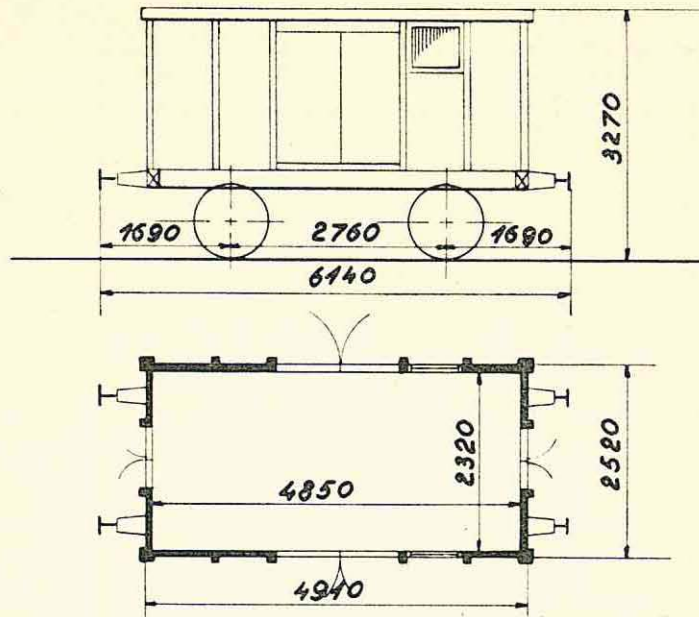

Scandia.

Indrettet til bevægeligt værksted  
for banetjenesten.  
Hjemsted: Odense.

Tara 5100 kg.  
Trykluftledning.  
Håndbremse.

## 1 Bygningsvogn. Nr. 52.

Værkstedssområde: Ng.

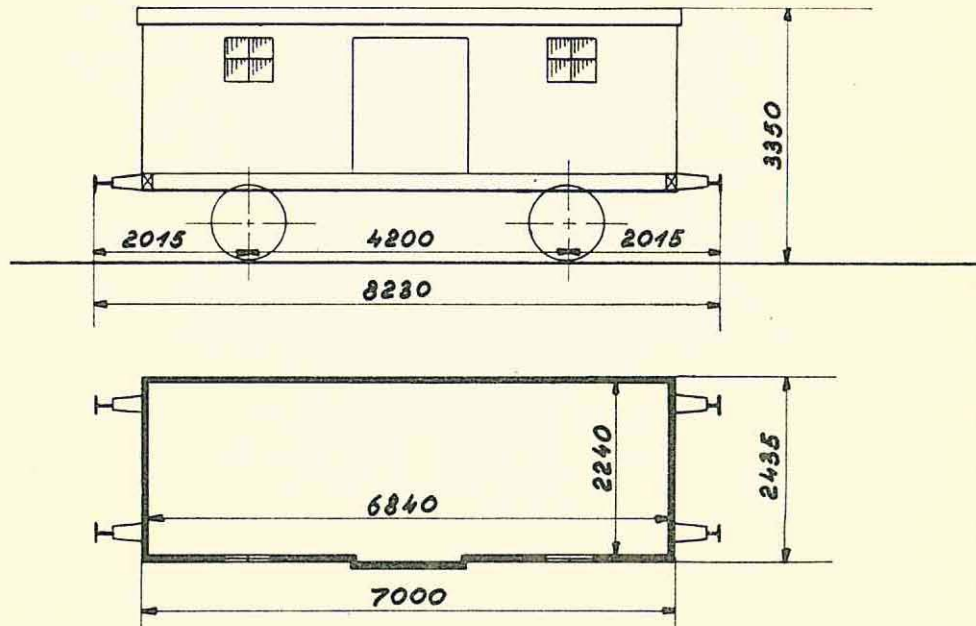

1888. Scandia.

Indrettet til bevægeligt værksted  
for banetjenesten.  
Hjemsted: Odense syd.

Tara 7200 kg.  
Trykluftledning.  
Håndbremse.

## 1 Bygningsvogn. Nr. 14.

Værkstedsområde: Ar.

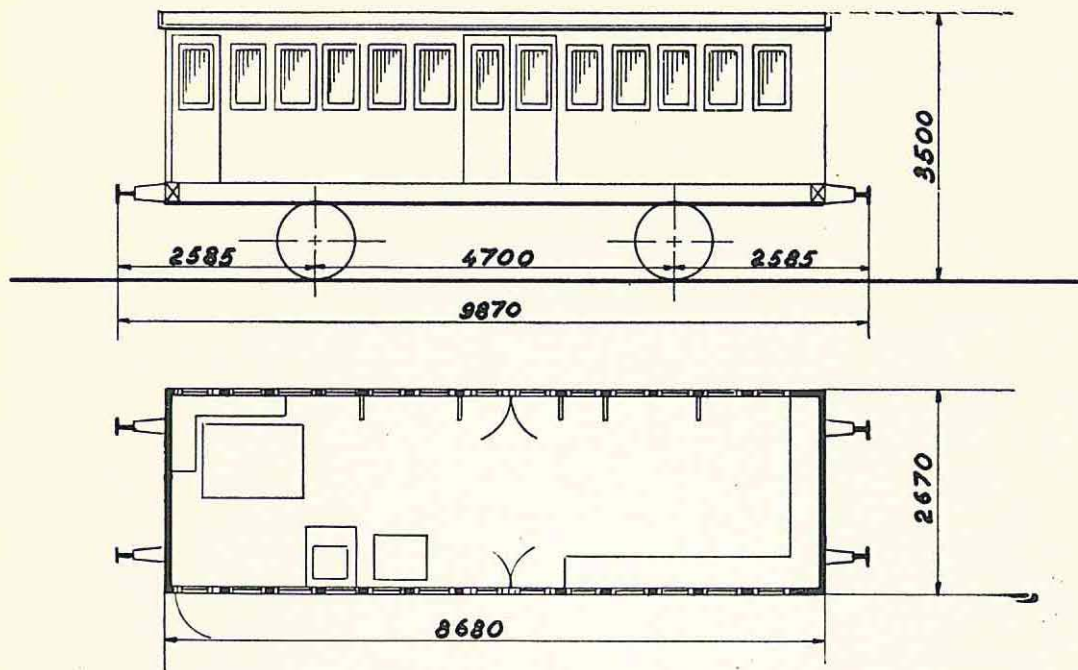

1898. Scandia.  
Ombygget 1949. Aarhus.

Indrettet til bevægeligt værksted  
for banetjenesten.  
Hjemsted: Viborg.

Last 4000 kg.  
Bundflade 20 m<sup>2</sup>.  
Tara 9400 kg.  
Trykluftbremse.  
Skruebremse.



## 1 Bygningsvogn. Nr. 53.

Værkstedssområde: Ng.

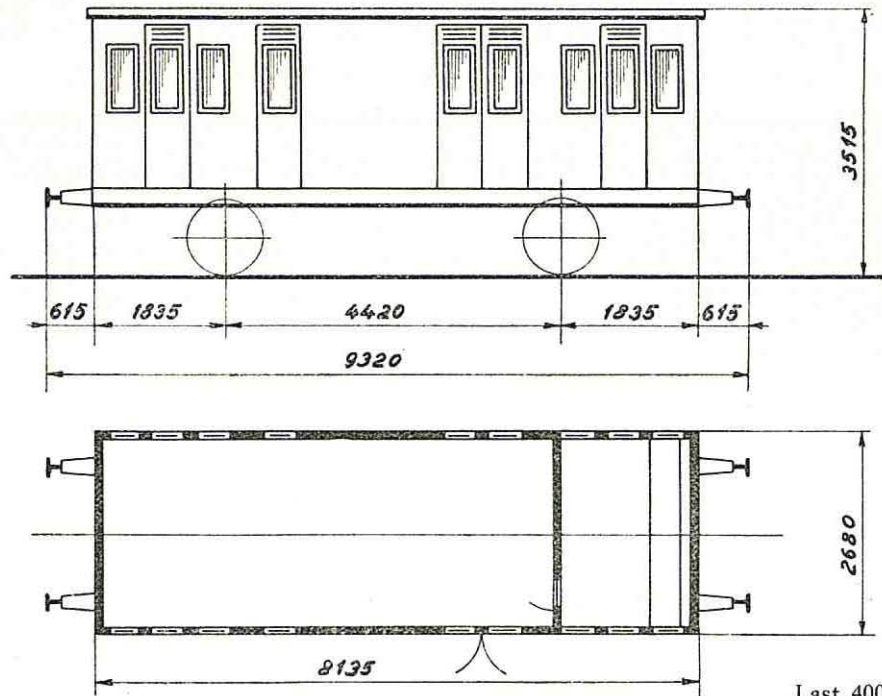

Ombygget 1950. Nyborg.

Indrettet til bevægeligt værksted  
for banetjenesten.  
Hjemsted: Odense syd.

Last 4000 kg.  
Tara ca. 8600 kg.  
Trykluftledning.  
Håndbremse.  
Kakkelovn.

## 1 Bygningsvogn. Nr. 55.

Værkstedssområde: Ng.

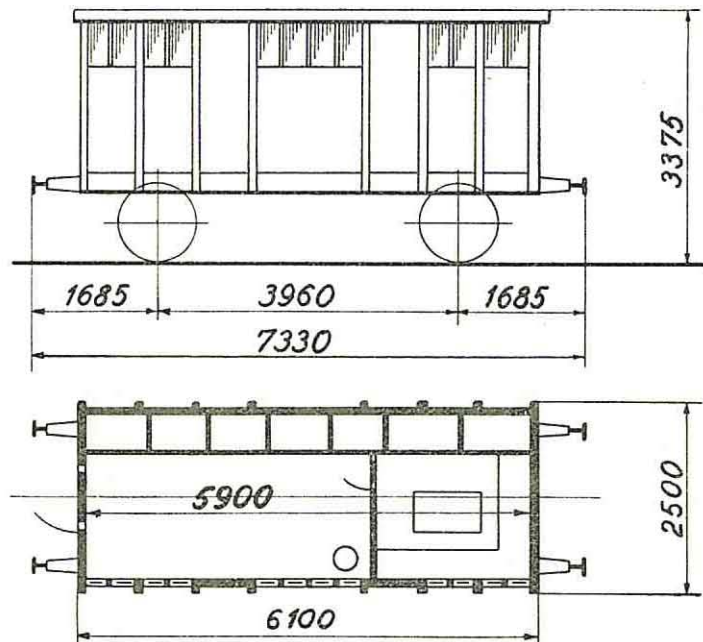

1884. Breslau.  
Ombygget 1950. Nyborg.

Indrettet til bevægeligt værksted  
for banetjenesten.  
Hjemsted: Svendborg.

Last 4000 kg.  
Bundflade 13,4 m<sup>2</sup>.  
Tara ca. 7000 kg.  
Håndbremse.

## 1 Bygningsvogn. Nr. 54.

Værkstedsområde: Ar.

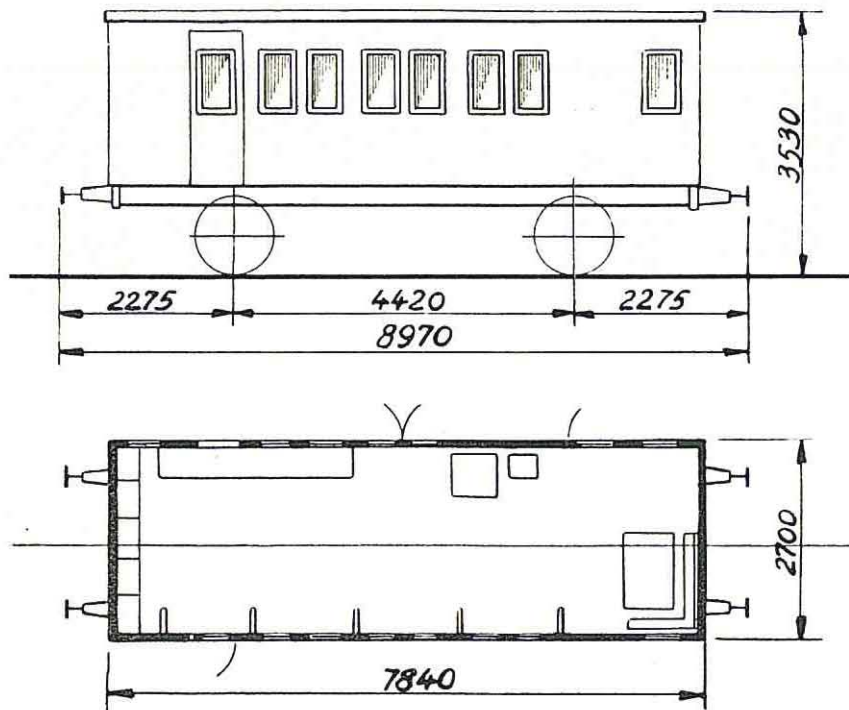

1916. S.F.J.  
Ombygget 1950. Aarhus.

Indrettet til bevægeligt værksted  
for banetjenesten.  
Hjemsted: Aalestrup.

Last 4000 kg.  
Tara ca. 9200 kg.  
Trykluftledning.  
Håndbremse.



## 1 Bygningsvogn nr. 56

Værkstedssområde: Ar

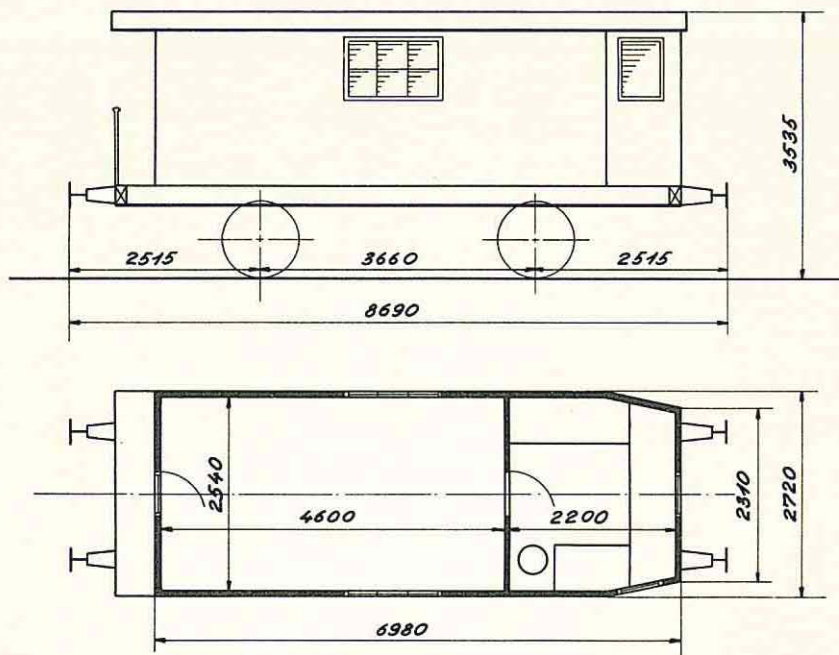

1899 Scandia  
Omdannet 1954 Aarhus

Indrettet til bevægeligt værksted  
for banetjenesten  
Hjemsted: Grindsted

Last 6000 kg  
Tara ca. 8000 kg  
Trykluftledning  
Håndbremse  
Kakkelovn



## 2 Snepløve nr. 98, 99

Værkstedssområde } nr. 98: Kh  
 } nr. 99: Ar

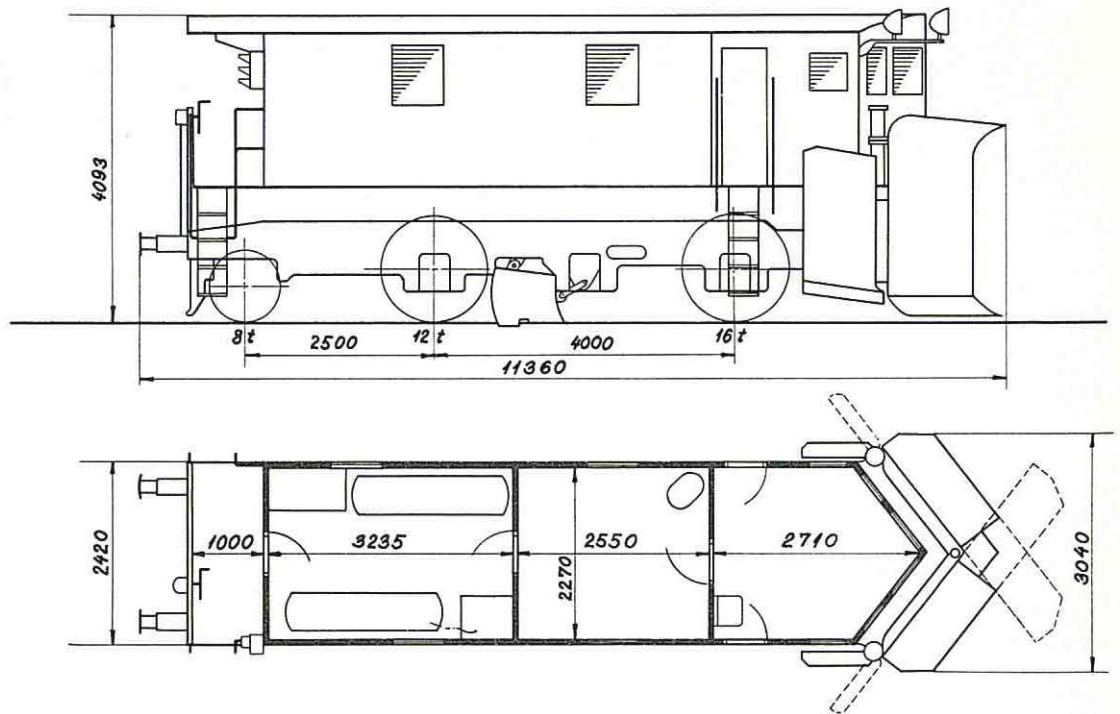

1957 Århus

Nr. 98. Hjemsted: Næstved  
 Nr. 99. « Ålborg  
 Kakkelovn  
 Dynamoanlæg, spænding 24 volt,  
 til plovens egenbelysning

Tjenstf. vægt 36000 kg  
 Trykluftbremse  
 Skruebremse

## 2 Udrykningsbiler

Værkstedsområde } 1 stk. i Kh  
 } 1 stk. i Ar

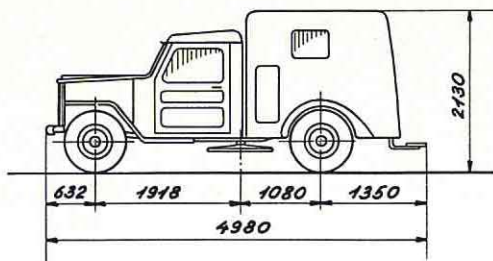

1956 Willys Overland

Benzinmotor 72 hk  
 4-hjuls hyd. bremse  
 2- « mek. «

Tara ca. 1950 kg  
 Last 850 kg  
 Højest 3 passagerer

## 1 Påhængsvogn for udrykningsbiler

Værkstedsområde: Ar

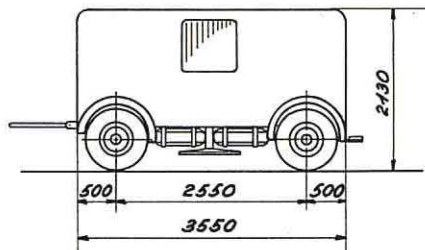

1956 Åbenrå

Mekanisk standbremse  
 Vakuumbremse

Tara ca. 800 kg  
 Last 2600 kg

## 6 Bygningsvogne. Nr. 21, 22, 23, 27, 28, 35.

Værkstedssomraade: { Kh. 2 Nr. 22, 35.  
Ar. 2 » 21, 23.  
Ng. 2 » 27, 28.

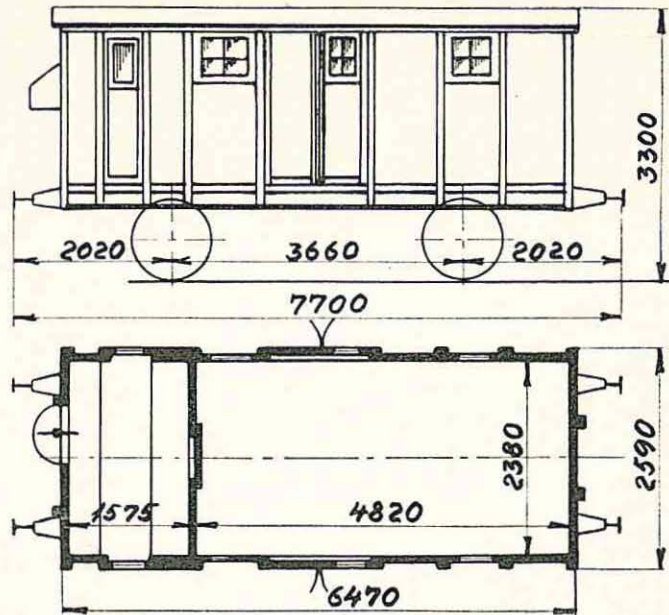

21. 1877. Scandia.  
Ombygget 1931. Aarhus.  
22. 1875. Wagenbau.  
Ombygget 1931. København.  
23. 1876. Randers.  
Ombygget 1932. Aarhus.  
27, 28. 1875. Wagenbau.  
Ombyggede 1933. Aarhus.  
35. 1876, Randers.  
Ombygget 1940. København.

Indrettede til bevægelige Værk-  
steder for Banetjenesten.  
21 har ingen Skillevæg, men  
kun eet Rum.

Last 6000 kg.  
Bundfl. 11,4 m<sup>2</sup>.  
Tara ca. 7000 kg.  
21. Haandbremse.  
22, 23, 27, 35. Skruebremse.

21. 42. Overbanemesterstrækning.  
22. Anlægskolonnen, Frederiksberg Station.  
23. 41. Overbanemesterstrækning.  
27. 37. »  
28. 2. Anlægsomraade.  
35. 9. Overbanemesterstrækning.



2 Bygningsvogne Nr. 25, 26.

Værkstedssomraade { Kh. 1 Nr. 26.  
Ar. 1 » 25.

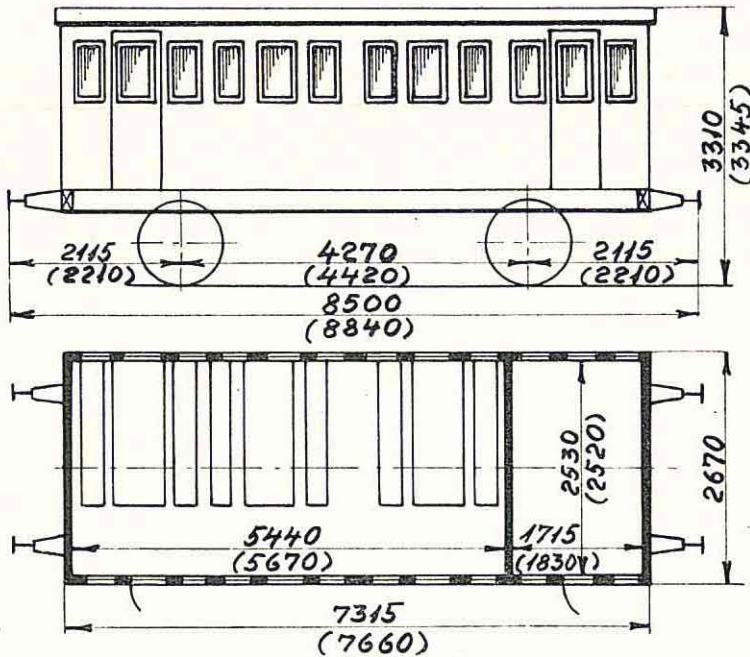

25. 1864. Lauenstein.  
26. 1874. Wagenbau.  
Ombyggede 1933. Kh.

Tara ca. 8500 kg.  
25. Trykluftledning.  
Haandbremse.

Maalene i ( ) gælder for Nr. 26.  
Indrettede til bevægelige Redskabs- og Folkeskure for Banetjenesten.  
25. 17. Overbanemesterstrækning, Fredericia. 26. 6. Anlægsomraade.

1 Bygningsvogn. Nr. 29.

Værkstedssomraade: Ar.

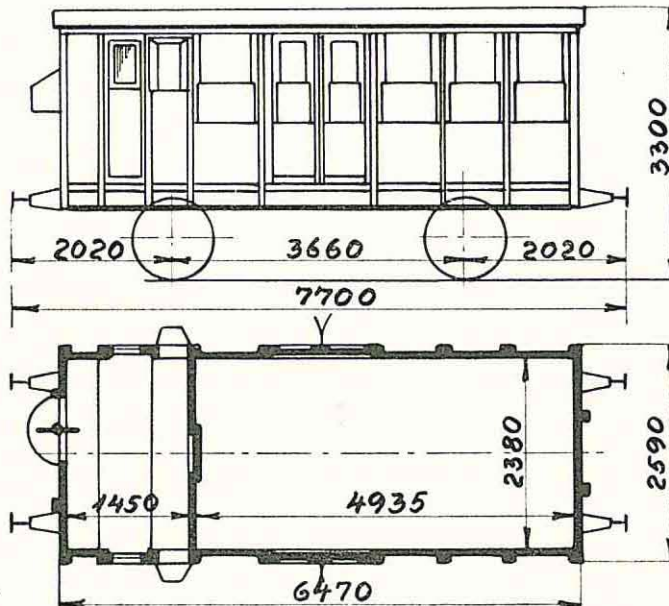

1877. Breslau.  
Ombygget 1934. Aarhus.

Last 6000 kg.  
Bundfl. 11,7 m<sup>2</sup>  
Tara ca. 6800 kg.  
Trykluftledning.  
Skruebremse.

Indrettet til bevægeligt Værksted for Banetjenesten.  
37. Overbanemesterstrækning.



# 1 Sneplø nr. 101

Værkstedssområde: Kh.

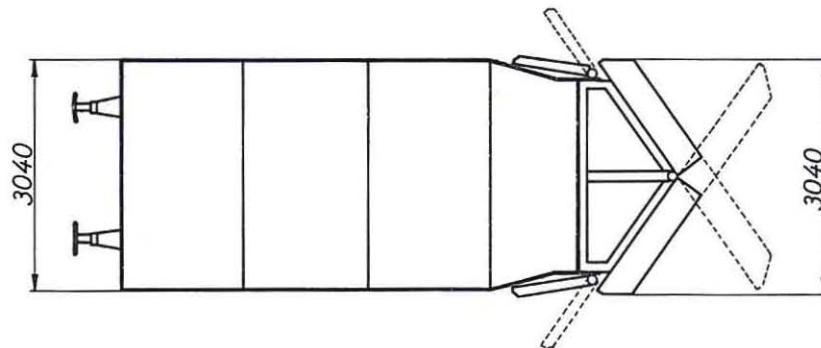
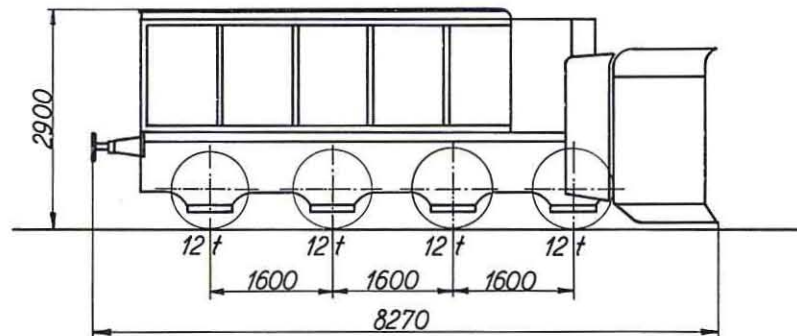

1908 Linden  
Ombygget 1964 København

Hjemsted: Roskilde

Tjenstf. vægt 47000 kg



## 12 Hjelpevogn nr. 1-12

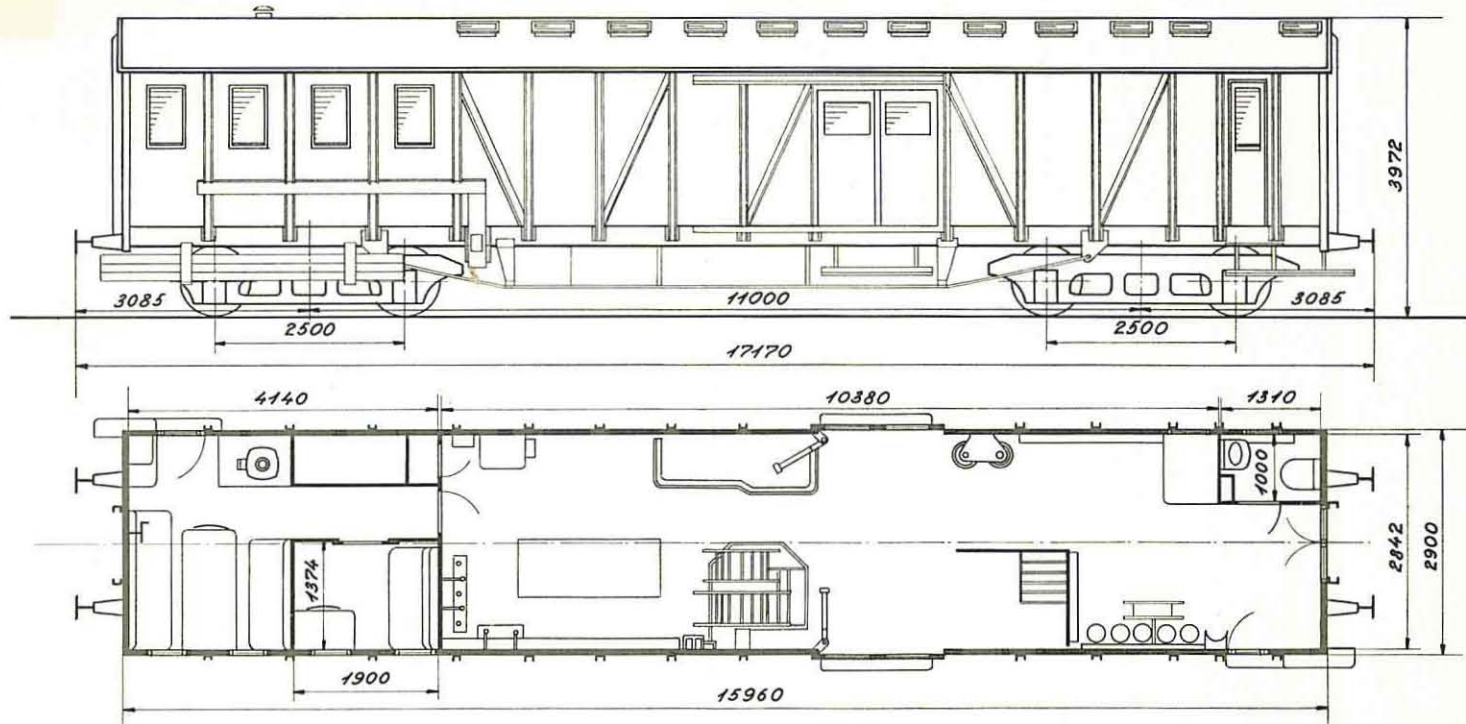

	Hjemsted:	Værkstedssomr.:		
Nr. 7, 10. Scandia 1903	Nr. 1. København	København	Gasbelysning	Tjenestfærdig vægt 43000 kg
øvrige Scandia 1907	« 2. «	«	Højtryksvarmeanlæg	Trykluftbremse (G-P)
Ombygget 1954-55	« 3. Korsør	«	Kakkelovn	Nødbremse
København	« 4. Næstved	«	Tørkloset	Skrubremse
	« 5. Nyborg	Aarhus	Håndvask	
	« 6. Fredericia	«		
	« 7. Padborg	«		
	« 8. Esbjerg	«		
	« 9. Aarhus	«		
	« 10. Aalborg	«		
	« 11. Struer	«		
	« 12. Reserve i Kh	København		

## 4 Hjælpevogne 101, 102, 103, 104

Værkstedssområde: Kh 101—102

« Ar 103—104

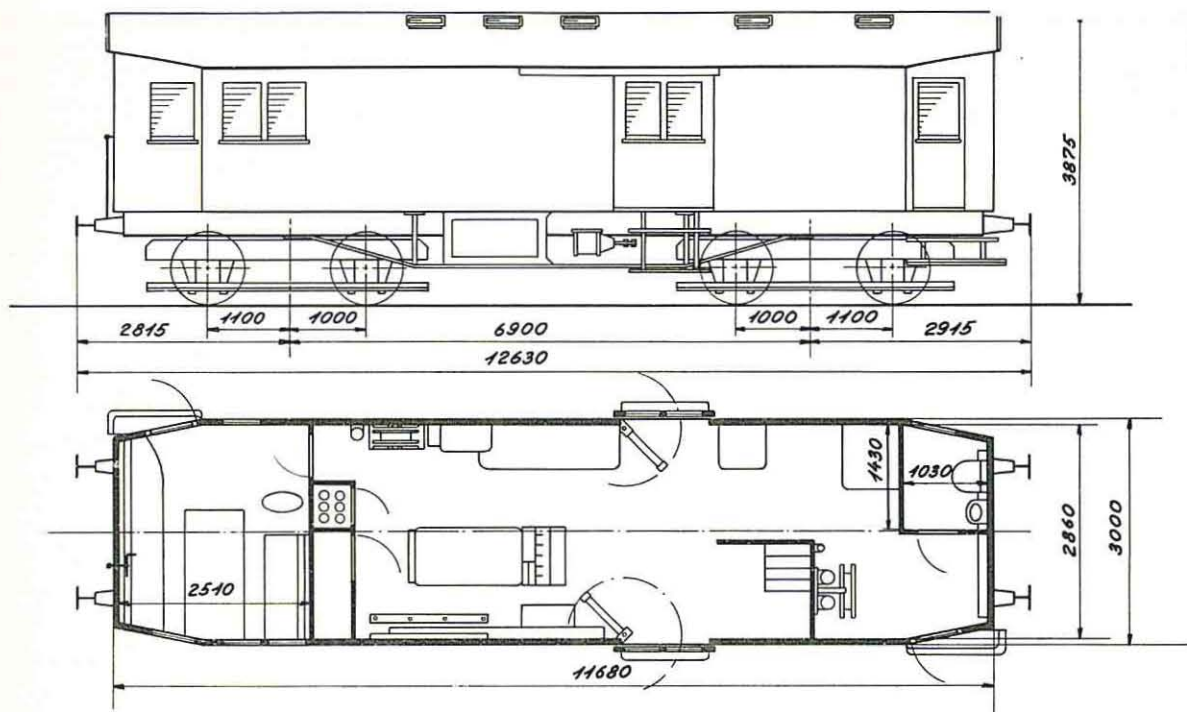

1927 Scandia  
Ombygget 1955 København

Gasbelysning  
Højtryksvarmeapparater  
Kakkelovn  
Tørkloset

Tjenstf. vægt ca. 28000 kg  
Nødbremse  
Varmeledning  
Skruebremse

## Hjemsted:

Nr. 101 Roskilde  
« 102 Næstved  
« 103 Randers  
« 104 Brande

## 4 Bygningsvogne. Nr. 4, 12, 15, 34.

Værkstedssomraade: Ar.

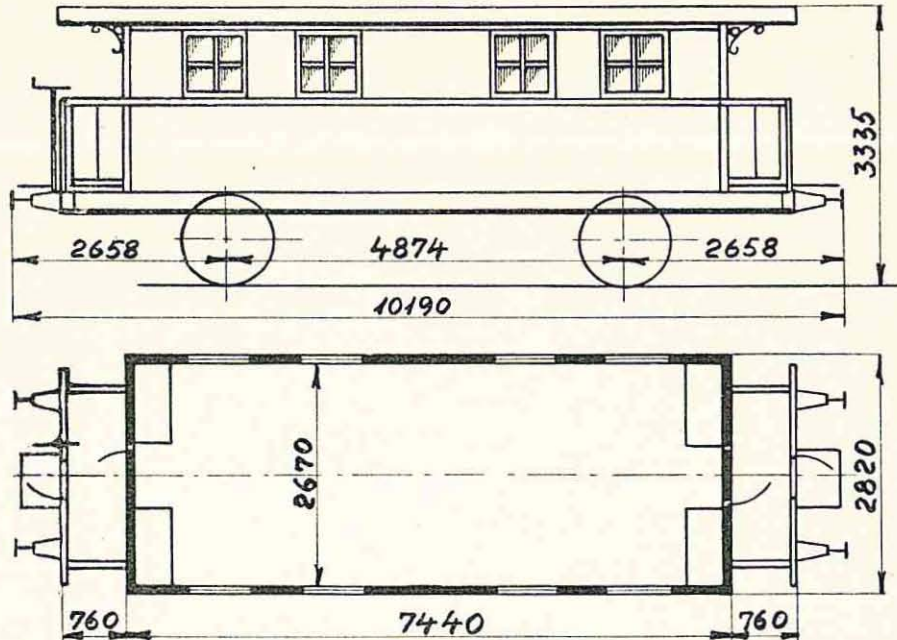

4. 1896. Strommen.  
Ombygget. 1939. Aarhus.  
12, 15. 1897. Strommen.  
34. 1893. Scandia.  
Ombyggede. 1938. Aarhus.

Indrettede til bevægelige Værksteder  
for Banetjenesten.  
4. 22. Overbanemesterstrækning, Struer.  
12. 5. Bygningsstrækning, Aarhus H.  
15. 30. Overbanemesterstrækning, Struer.  
34. 34. Overbanemesterstrækning.

Last 5000 kg.  
Bundfl. 19,5 m<sup>2</sup>.  
Tara ca. 8900 kg.  
4: Trykluftledning.  
Skruebremse.

## 1 Bygningsvogn. Nr. 30.

Værkstedssomraade: Ar.

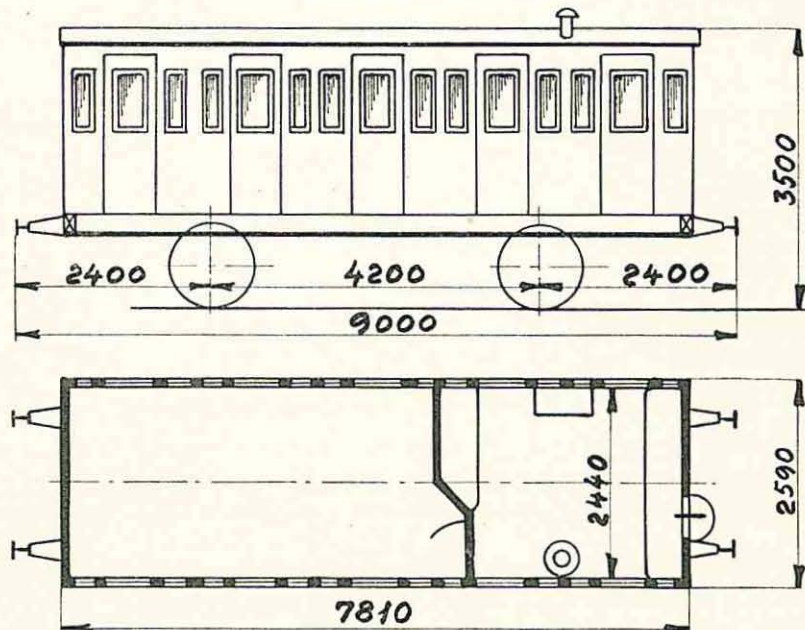

1885. Scandia.  
Ombygget. 1936. Aarhus.

Indrettet til bevægeligt Redskabs- og  
Folkeskur for Banetjenesten.  
6. Anlægsomraade, 2. Spor Aarhus—Laurberg.

Tara ca. 9300 kg.  
Skruebremse.



1 Bygningsvogn. Nr. 40.

Værkstedsomraade: Ar.

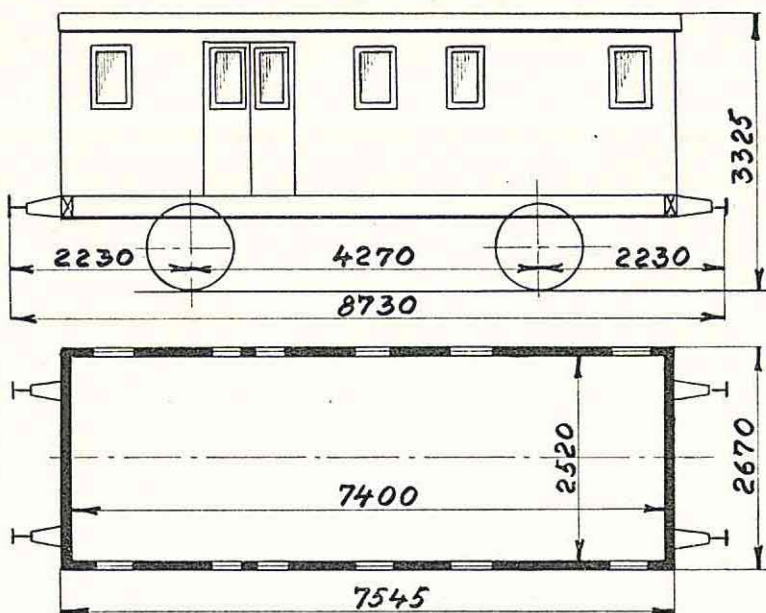

1876. Wagenbau.  
Ombygget 1946. Aarhus.

Indrettet til bevægeligt Værksted  
for Banetjenesten.  
28. Overbanemesterstrækning.

Last 6000 kg.  
Bundfl. 18,7 m<sup>2</sup>.  
Tara ca. 8300 kg.  
Trykluftledning.  
Haandbremse.

1 Bygningsvogn. Nr. 99.

Værkstedsomraade: Ar.

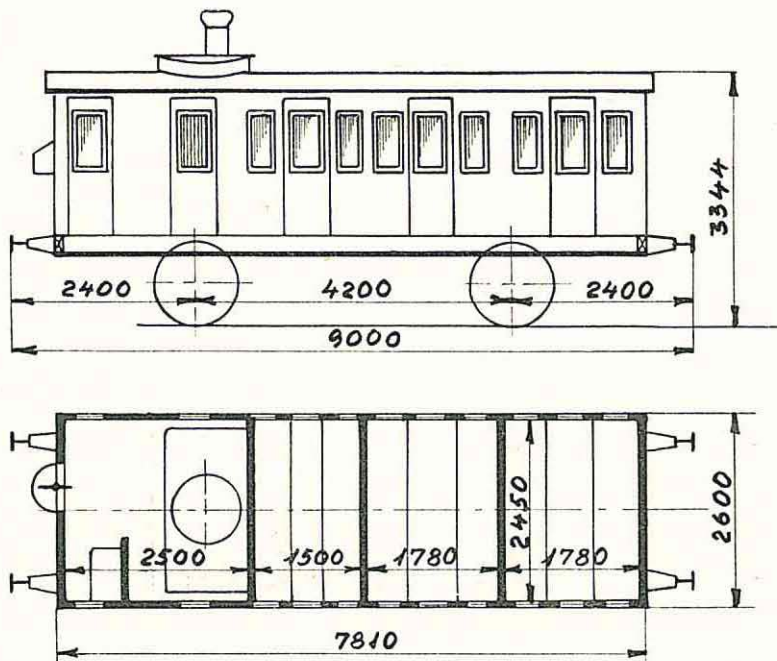

1888. Scandia.

Kun til Brug for Filialværkstedet  
i Mølleengen.

Tara ca. 14200 kg.  
Vakuumbremse.  
Skruebremse.



## 1 Telegrafvogn. Nr. 8.

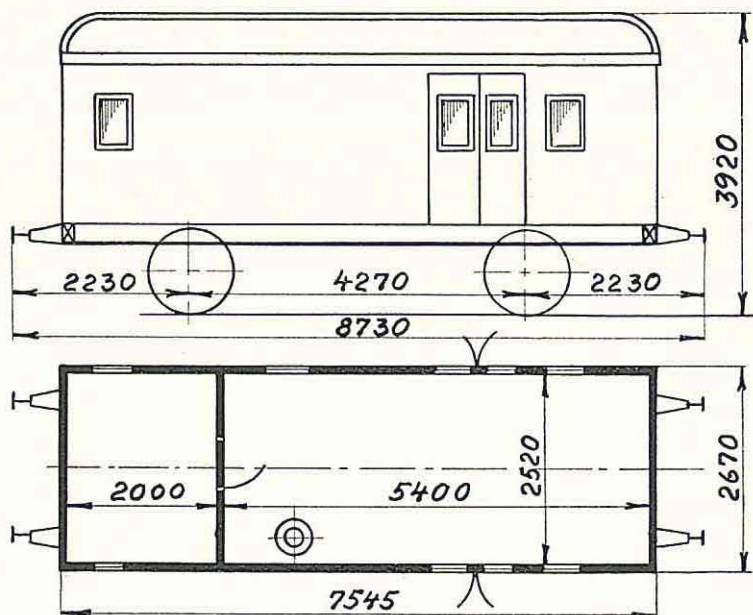

1885. Breslau.  
Omdannet 1946. Aarhus.

Indrettet til bevægeligt Værksted  
for Signaltjenesten.  
Hjemsted: Herning.

Last 6000 kg.  
Bundfl. 18,7 m<sup>2</sup>.  
Tara ca. 8900 kg.  
Trykluffledning.  
Haandbremse.  
Kakkelovn.

## 1 Telegrafvogn. Nr. 35.

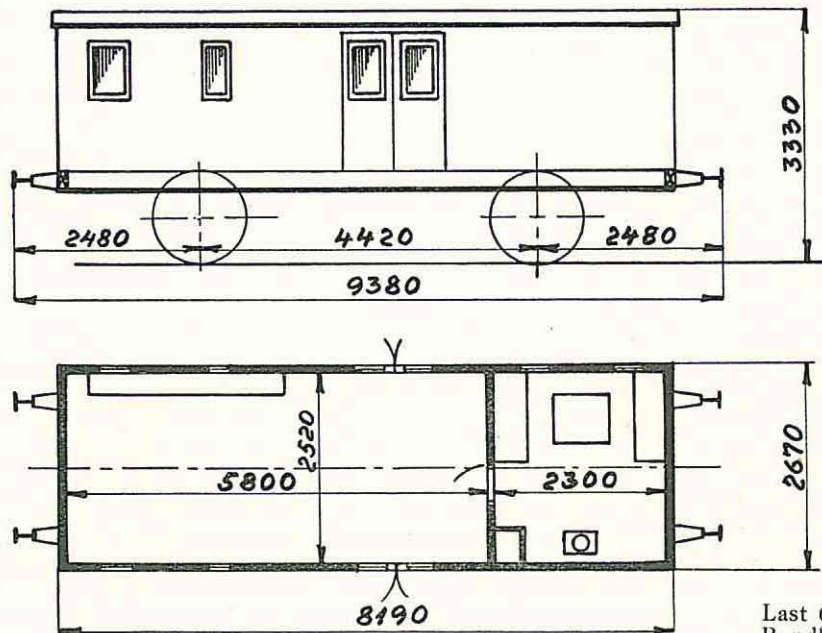

1885. Breslau.  
Omdannet 1945. Aarhus.

Indrettet til bevægeligt Værksted  
for Signaltjenesten.  
Hjemsted: Silkeborg.

Last 6000 kg.  
Bundfl. 19,0 m<sup>2</sup>.  
Tara ca. 9900 kg.  
Trykluffledning.  
Haandbremse.  
Kakkelovn.

1 Telegrafvogn. Nr. 61.

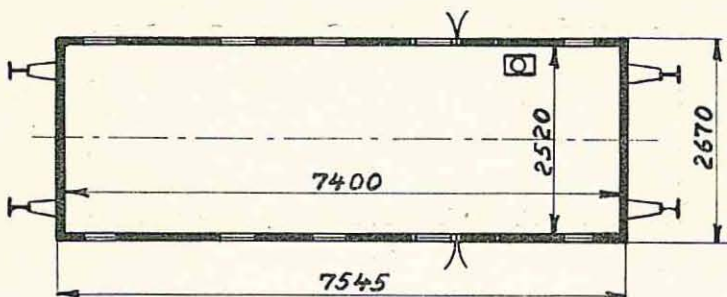
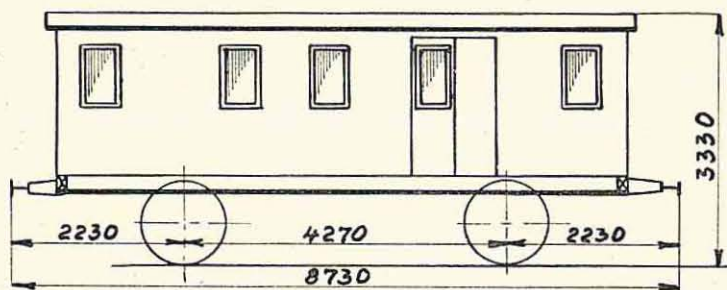

Last 6000 kg.  
 Bundfl. 18,7 m<sup>2</sup>.  
 Tara ca. 8600 kg.  
 Trykluftledning.  
 Haandbremse.  
 Kakkelovn.

1880. Scandia.  
 Omdannet  
 1946. Aarhus.

Indrettet til bevægeligt Værksted for Signaltjenesten.  
 Hjemsted: Herning.

1 Telegrafvogn. Nr. 69.

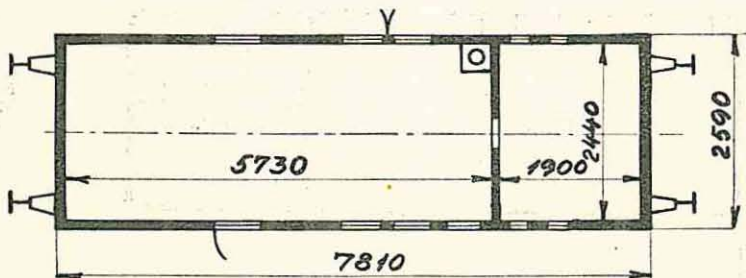
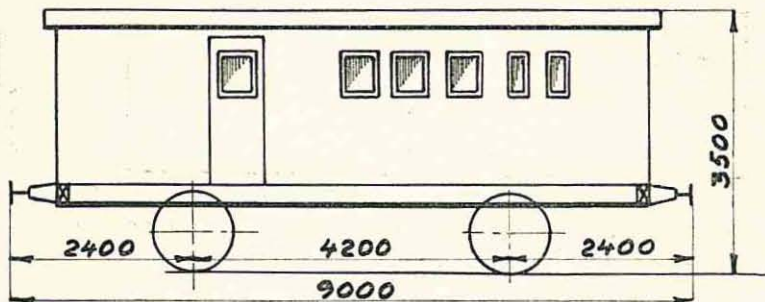

Last 6000 kg.  
 Bundfl. 17,5 m<sup>2</sup>.  
 Tara ca. 8400 kg.  
 Trykluftledning.  
 Haandbremse.  
 Kakkelovn.

1884. Breslau.  
 Omdannet  
 1946. Aarhus.

Indrettet til bevægeligt Værksted for Signaltjenesten.  
 Hjemsted: Struer.



## 1 værkstedsvogn for Signaltjenesten nr. 16.

Værkstedsområde: Kh.

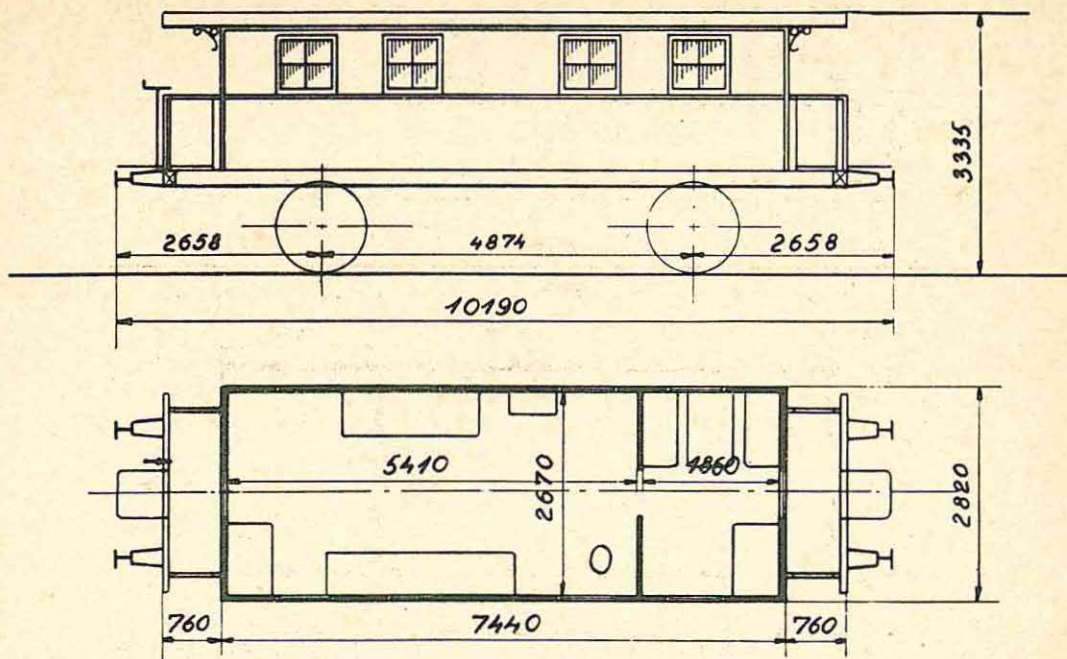

1897. Strømmen.  
Ombygget 1936. København.  
Omdannet 1949. "

Hjemsted: Roskilde.  
Indrettet til bevægeligt værksted  
for Signaltjenesten.

Last 5000 kg.  
Bundflade 19,5 m<sup>2</sup>.  
Trykluftledning.  
Skruebremse.  
Kakkelovn.

## 1 værkstedsvogn for Signaltjenesten nr. 27

Værkstedsområde: Ar.

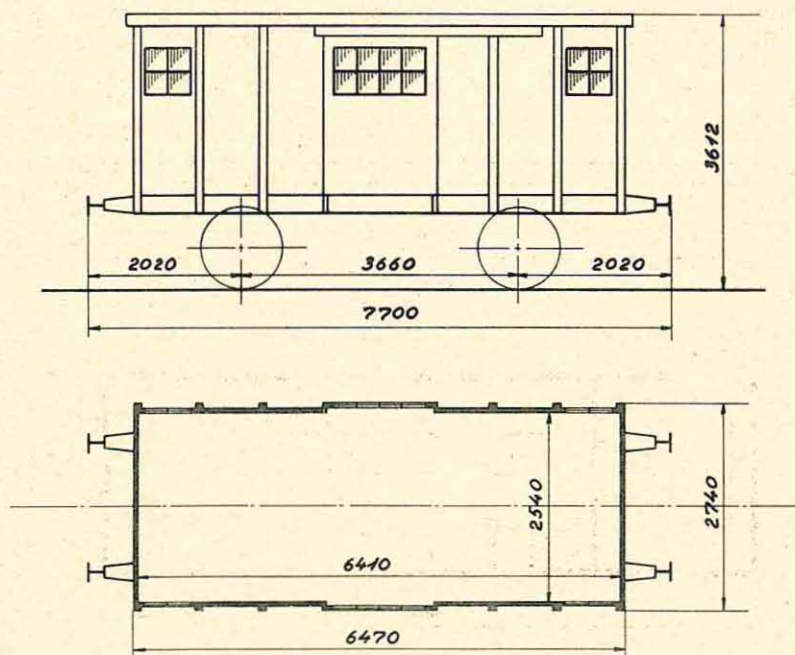

1902. Strømmen.  
Ombygget 1951. Aarhus.

Hjemsted: Aarhus.  
Indrettet til bevægeligt værksted  
for Signaltjenesten.

Last 10000 kg.  
Bundflade 16,3 m<sup>2</sup>.  
Tara ca. 7200 kg.  
Trykluftledning.  
Håndbremse.



## 1 værkstedsvogn for signaltjenesten nr. 5.

Værkstedsområde: Ar.

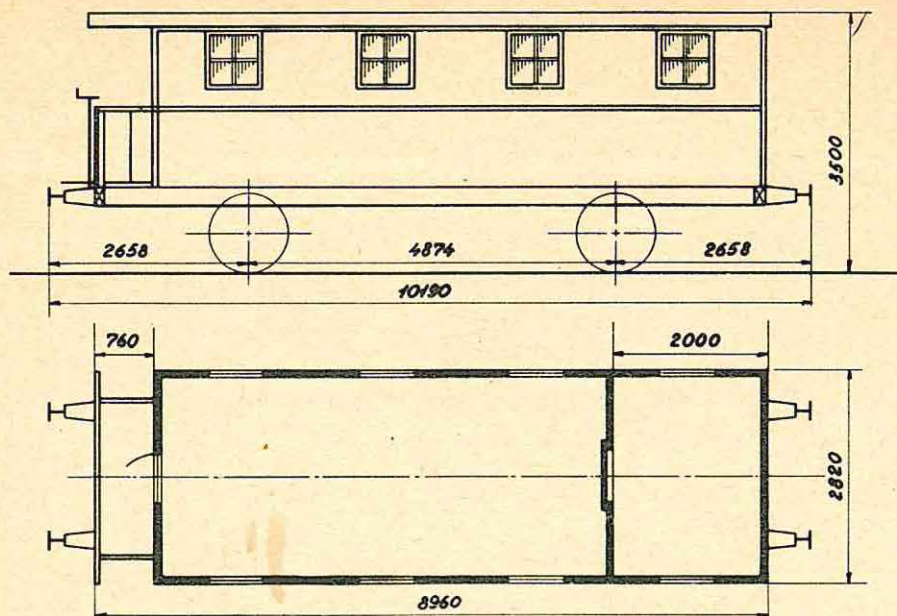

1896 Strømmen  
Ombygget 1951 Aarhus.

Hjemsted Aarhus H.  
Indrettet til bevægeligt værksted  
for Signaltjenesten.

Last 5000 kg.  
Bundflade 21,8 m<sup>2</sup>.  
Tara ca. 9300 kg.  
Trykluftledning.  
Skruebremse.  
Kakkelovn.

## 1 værkstedsvogn for signaltjenesten nr. 6.

Værkstedsområde: Ar.

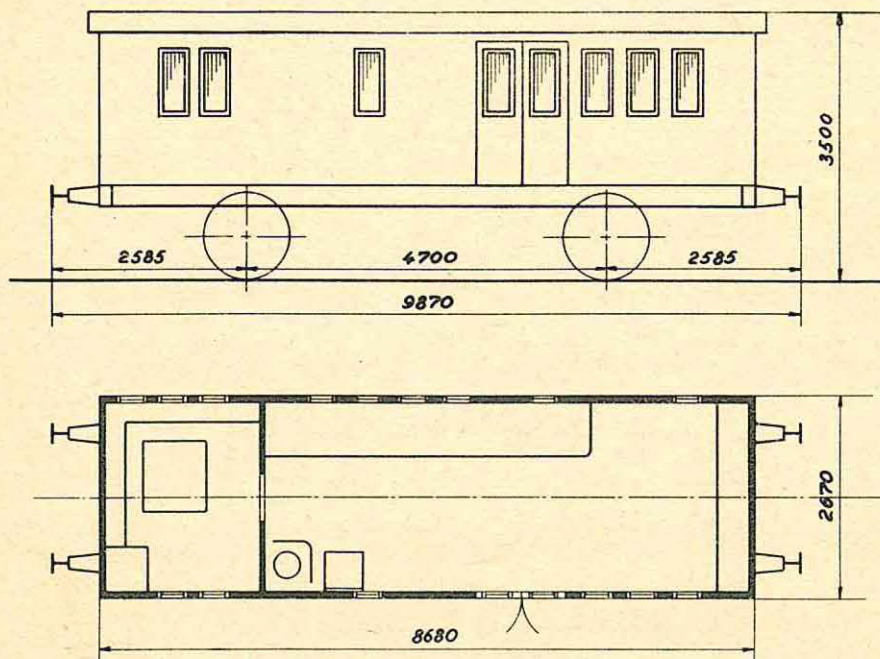

1898. Scandia.  
Ombygget 1951 Aarhus.

Hjemsted Tinglev.  
Indrettet til bevægeligt værksted  
for Signaltjenesten.

Last 6000 kg.  
Bundflade 21,3 m<sup>2</sup>.  
Tara ca. 9100 kg.  
Trykluftledning.  
Håndbremse.  
Kakkelovn.

## 1 Værkstedsvogn for Vognopsynet. Nr. 6.

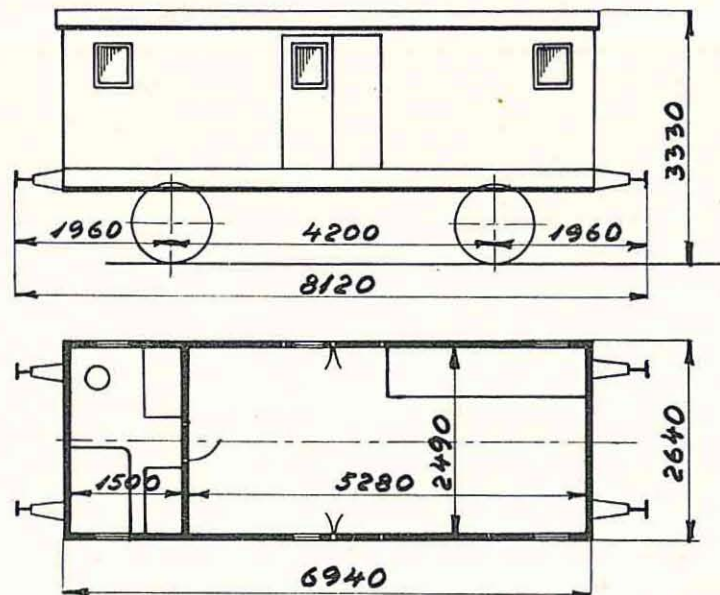

1888. Scandia.  
Omdannet 1946. København.

Hjemsted: Korsør.

Last 6000 kg.  
Bundfl. 13,1 m<sup>2</sup>.  
Tara ca. 8300 kg.  
Trykluftledning.  
Haandbremse.  
Kakkelovn.

1 Værkstedsvogn for Elektrikere. Nr. 1.

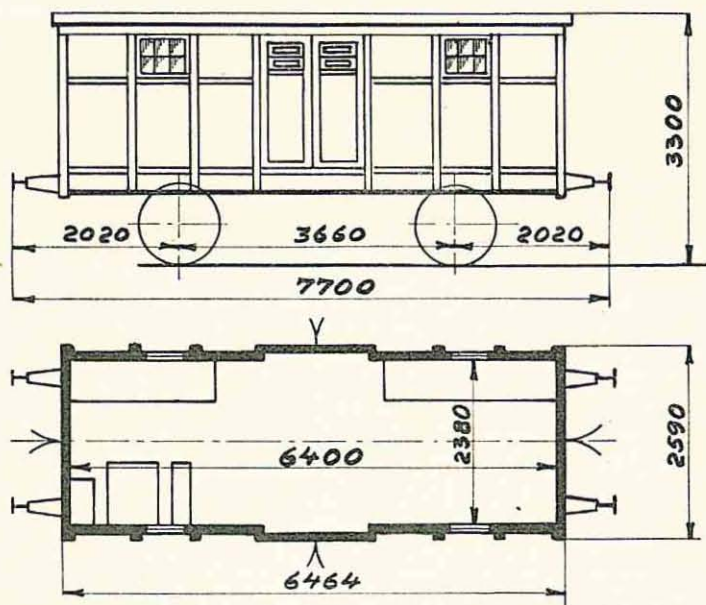

1876. Wagenbau.  
Omdannet 1946. København.

Hjemsted: Ctv. Kh.

Last 10000 kg.  
Bundfl. 15,2 m<sup>2</sup>.  
Tara ca. 6700 kg.  
Haandbremse.



## I Værkstedsvogn for Signaltjenesten nr. 19

Værkstedsområde: Nyborg.

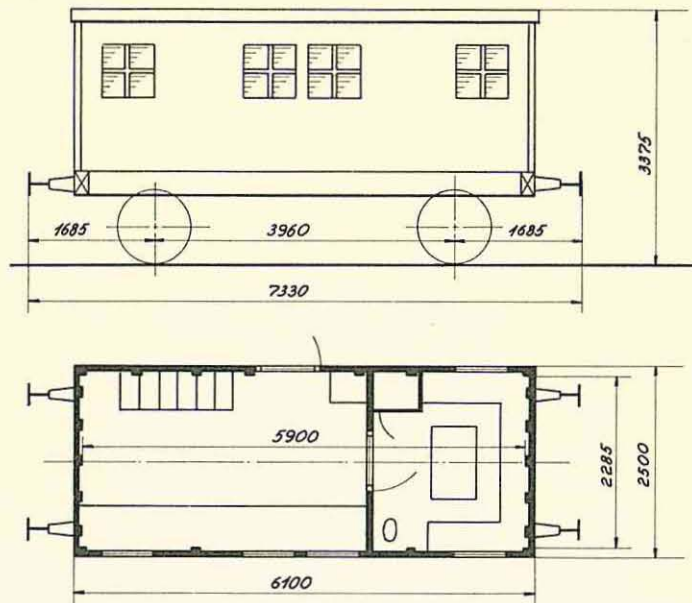

1884 Breslau  
Ombygget 1951 Nyborg.

Hjemsted: Svendborg.  
Indrettet til bevægeligt værksted for  
signaltjenesten.

Last 12500 kg.  
Bundflade 13,4 m<sup>2</sup>.  
Tara ca. 6900 kg.  
Trykluftledning.  
Håndbremse.

## 1 Værkstedsvogn for Signaltjenesten nr. 13

Værkstedsområde: Kh

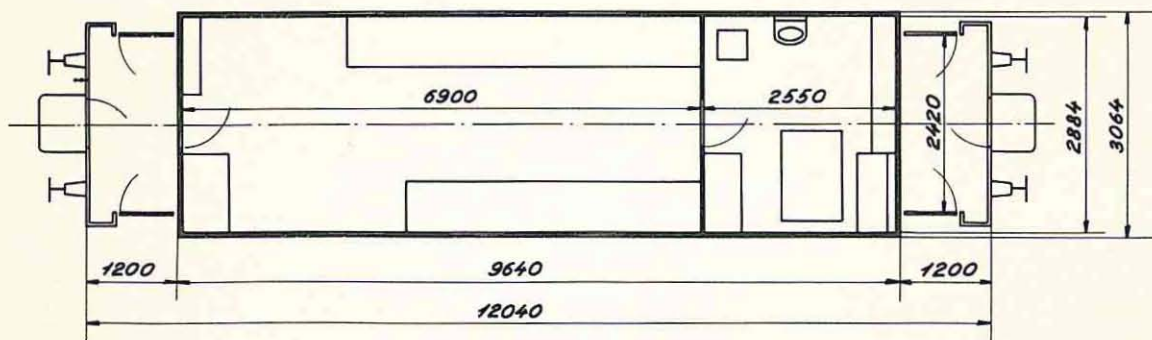
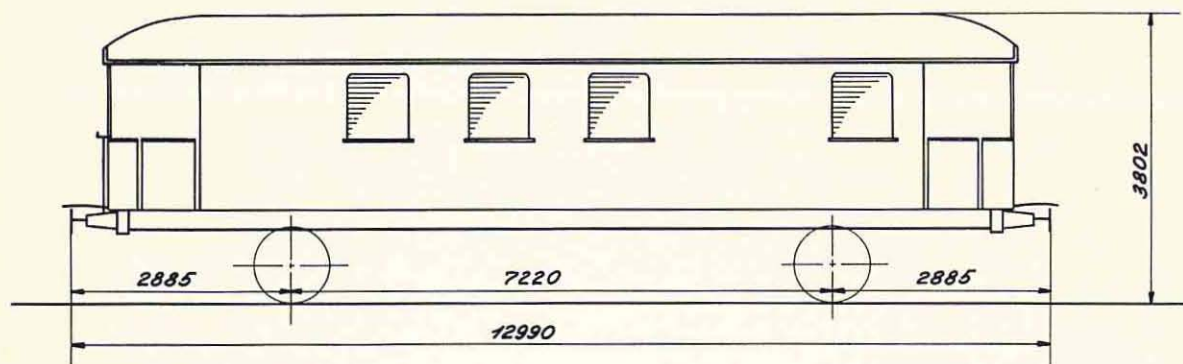

1915  
Ombygget 1955, Kh

Hjemsted: Kalundborg  
Indrettet til bevægeligt værksted  
for signaltjenesten

Tara ca. 13100 kg  
Trykluftledning  
Rangerskruebremse  
Kakkelovn  
Elektr. installation med  
tilslutning til byens net.

29. Telegrafvogne. Nr. 1—7, 9—12, 14, 16—17, 22, 36—41, 43, 45, 47—52.

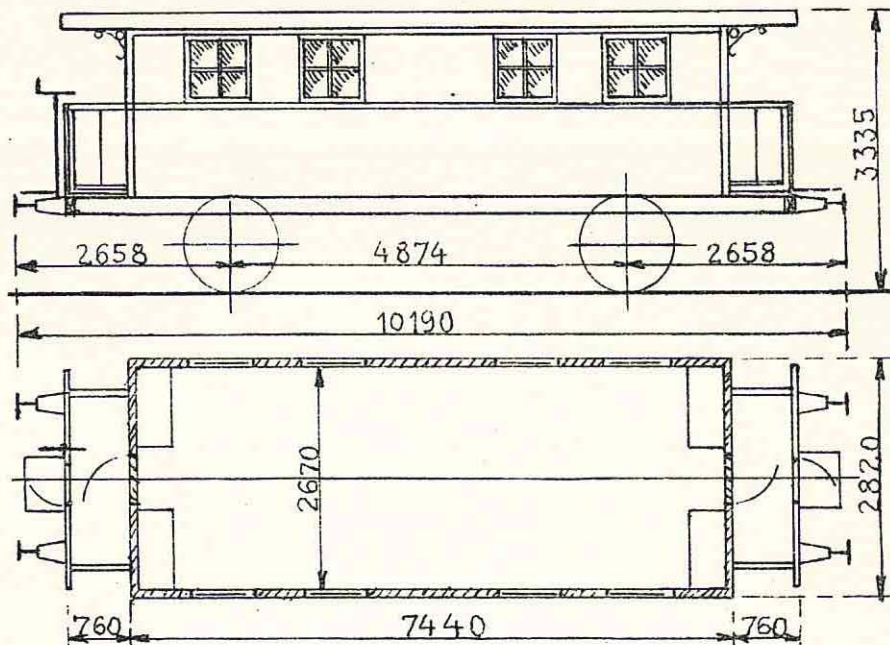

1. 1885. Atlas.  
Ombygget 1939. Aarhus.  
2. 1880. Scandia.  
Ombygget. 1936. København.  
3. 1896. Strømmen.  
Ombygget. 1932. Aarhus.  
4. 1880. Scandia.  
Ombygget. 1930. Aarhus.  
5. 1896. Strømmen.  
Ombygget 1931. Aarhus.  
6. 1893. Scandia.  
Ombygget. 1933. Aarhus.  
7. 1893. Scandia.  
Ombygget. 1937. København.  
9. 1897. Strømmen.  
Ombygget. 1931. Aarhus.  
10. 1885. Atlas.  
Ombygget. 1937. Aarhus.  
11. 1881. Kockum.  
Ombygget. 1931. Aarhus.  
12. 1896. Strømmen.  
Ombygget. 1935. Aarhus.  
14. 1896. Strømmen.  
Ombygget. 1936. København.  
16. 1897. Strømmen.  
Ombygget. 1936. København.  
17. 1893. Scandia.  
Ombygget. 1937. Aarhus.  
36. 1881. Kockum.  
Ombygget. 1931. Aarhus.

Indrettede til bevægelige  
Værksteder for Signaltjenesten.

Last 5000 kg.  
Bundfl. 19,5 m<sup>2</sup>.  
Tara ca. 10000 kg.  
Trykluftledning.  
Skruebremse.

Hjemsted:

1. „Fredericia“. 2. „Hellerup“. 3. „Tinglev“. 4. „Struer“.  
5. „Aarhus H“. 6. „Nyborg“. 7. „Næstved“. 9. „Silkeborg“.  
10. „Aalborg“. 11. „Herning“. 12. „Fredericia“. 14. „Slagelse“.  
16. „Roskilde“. 17. „Aarhus H.“ 22. „Aarhus“. 36. „Herning“.  
37—40. „Fredericia“. 41. „Silkeborg“. 43. „Kbhvn. H.“ 45. „Struer“.  
47. „Klampenb.“ 48. „Helsingør“. 49. „Hillerød“. 50. „Roskilde“.  
51. „Ringsted“. 52. „Frederiksberg“.

37. 1885. Atlas.  
Ombygget. 1934. Aarhus.  
38—39. 1881. Kockum.  
Ombyggede. 1934. Aarhus.  
40. 1880. Scandia.  
Ombygget. 1934. Aarhus.  
41. 1881. Kockum.  
Ombygget. 1936. Aarhus.  
43. 1897. Strømmen.  
Ombygget. 1937. København.  
22, 45. 1897. Strømmen.  
Ombyggede. 1938. Aarhus.  
47. 1896. Strømmen.  
Ombygget. 1939. København.  
48—49. 1880. Scandia.  
Ombyggede. 1939. København.  
50. 1885. Atlas.  
Ombygget. 1939. København.  
51—52. 1896. Strømmen.  
Ombyggede. 1939. København.



1. Telegrafvogn. Nr. 44.

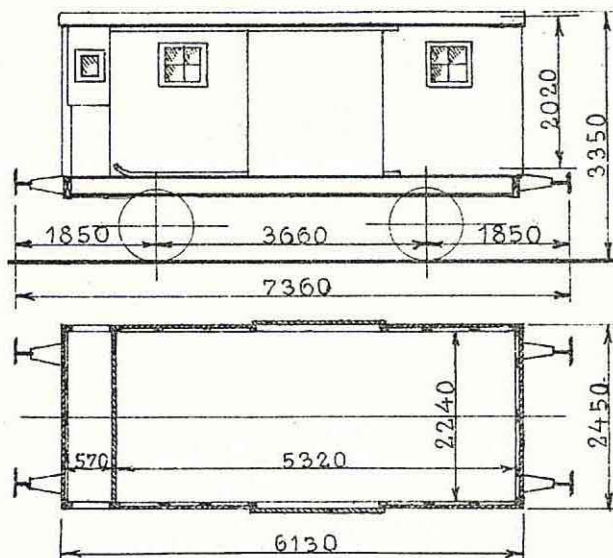

1858. København.  
Ombyggede:  
1914. København.

Indrettet til bevægeligt Værksted  
for Signaltjenesten.  
Hjemsted: „Nykøbing Fl.“

Last 6000 kg.  
Bundfl. 12,2 m<sup>2</sup>.  
Tara ca. 6500 kg.  
Trykluffledning.  
Haandbremse.

6. Telegrafvogne. Nr. 8, 13-15, 30-31.

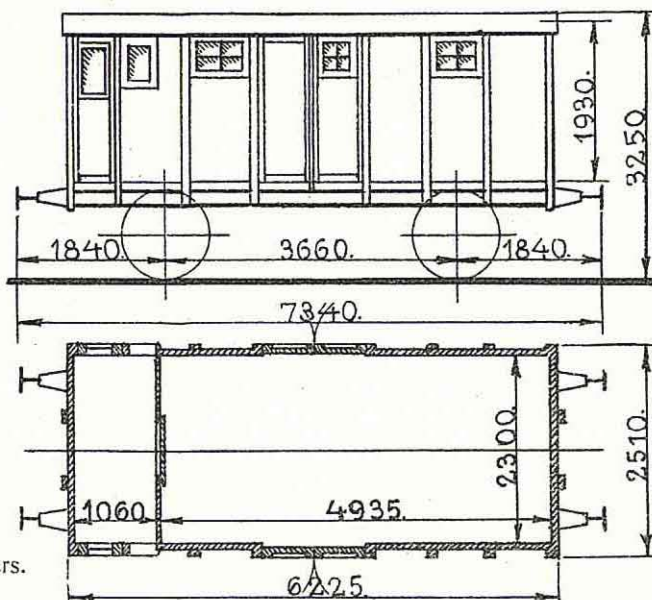

13. 1872. Randers.  
8, 30. 1873. „  
14. 1875. Wagenbau.  
15, 31. 1874. Randers.  
Ombyggede:  
13. 1923. Aarhus.  
14. „. København.  
8. 1924. Aarhus.  
15. 1925. København.  
30-31. 1927. Aarhus.

Indrettede til bevægelige Værksteder  
for Signaltjenesten.

Hjemsted:

8. „Herning“. 13. „København“. 14. „Roskilde“.  
15. „Hvalsø“. 30-31 „Fredericia“.  
30-31 har Endedør og Overgangsbro.  
15 har ingen Skillevæg.

Last 6000 kg.  
Bundfl. 11,4 m<sup>2</sup>.  
Tara ca. 6500 kg.  
Haandbremse.

## 14. Telegrafvogne. Nr. 18-21, 23-24, 26-29, 34-35, 42, 53.

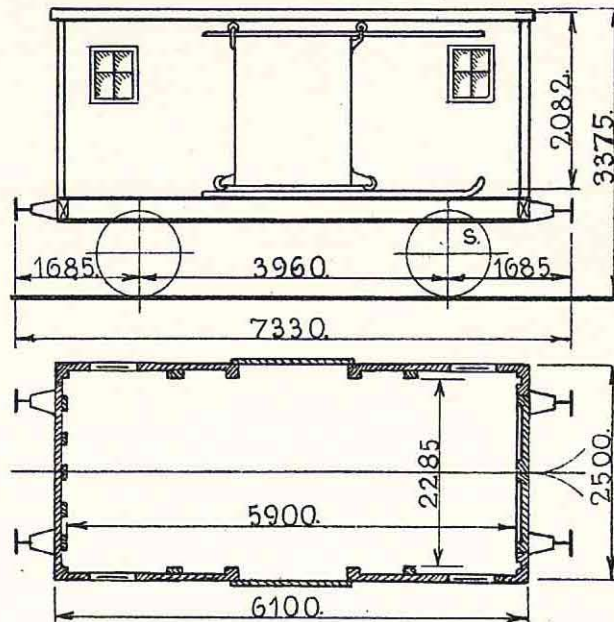

29, 34, 42.1881. Atlas.  
 19, 21, 23.1873. Wagenbau.  
     20.1874.       "  
 24-28.1875.       "  
 18, 35.1870. Elbing.  
     53.1883. Atlas.  
 Ombyggede:  
 19-29.1926. Aarhus.  
     34.1929.       "  
     35.1930.       "  
     42.1936. Nyborg.  
 18, 53.1939. Aarhus.

Indrettede til bevægelige Værksteder.  
 for Signaltjenesten.

## Hjemsted:

29, 35., „Silkeborg“.	19, 42., „Tinglev“.
34., „Randers“.	27., „Herning“.
18, 23., „Aalborg“.	26., „Aarhus H.“
20-21, 24., „Aarhus“.	28., „Skern“.
	53., „Grindsted“.

Last 10000 kg.  
 Bundfl. 13,4 m<sup>2</sup>.  
 Tara ca. 6500 kg.  
 Trykluffledning.  
 Haandbremse.

## 1. Telegrafvogn. Nr. 33.

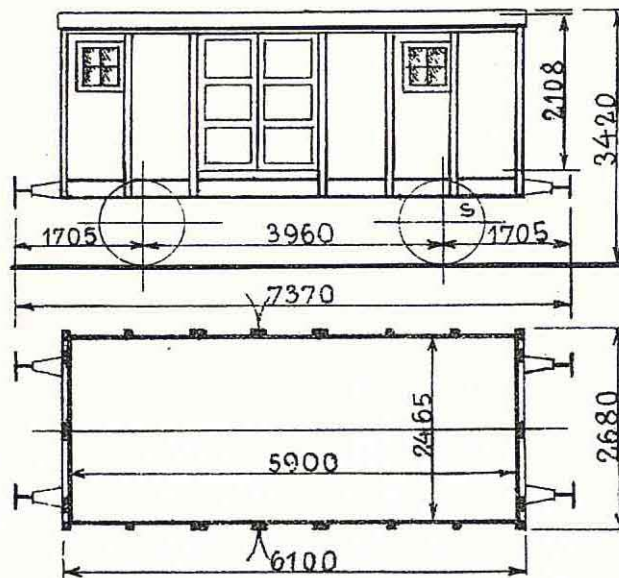

1883. Atlas.  
Ombygget. 1929. Aarhus.

Indrettet til bevægeligt Værksted  
for Signaltjenesten.  
Hjemsted: „Herning“.

Last 10000 kg.  
Bundfl. 13,9 m<sup>2</sup>.  
Tara ca. 7300 kg.  
Trykluftledning.  
Haandbremse.

## 2. Telegrafvogne. Nr. 32, 54.

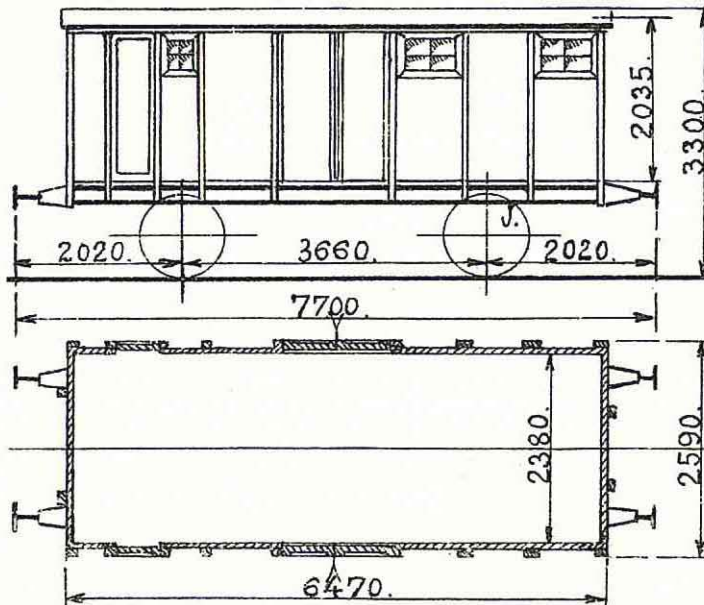

1877. Breslau.  
Ombygget:  
32. 1928. København.  
54. 1939. Aarhus.

Indrettede til bevægelige  
Værksteder for Signaltjenesten.

Hjemsted:  
32. „Horsens“. 54. „Struer“.

Last 6000 kg.  
Bundfl. 15,3 m<sup>2</sup>.  
Tara ca. 6000 kg.  
Trykluftledning.  
Haandbremse.



## 1 Kørekran nr. 143

Værkstedsområde: Kh

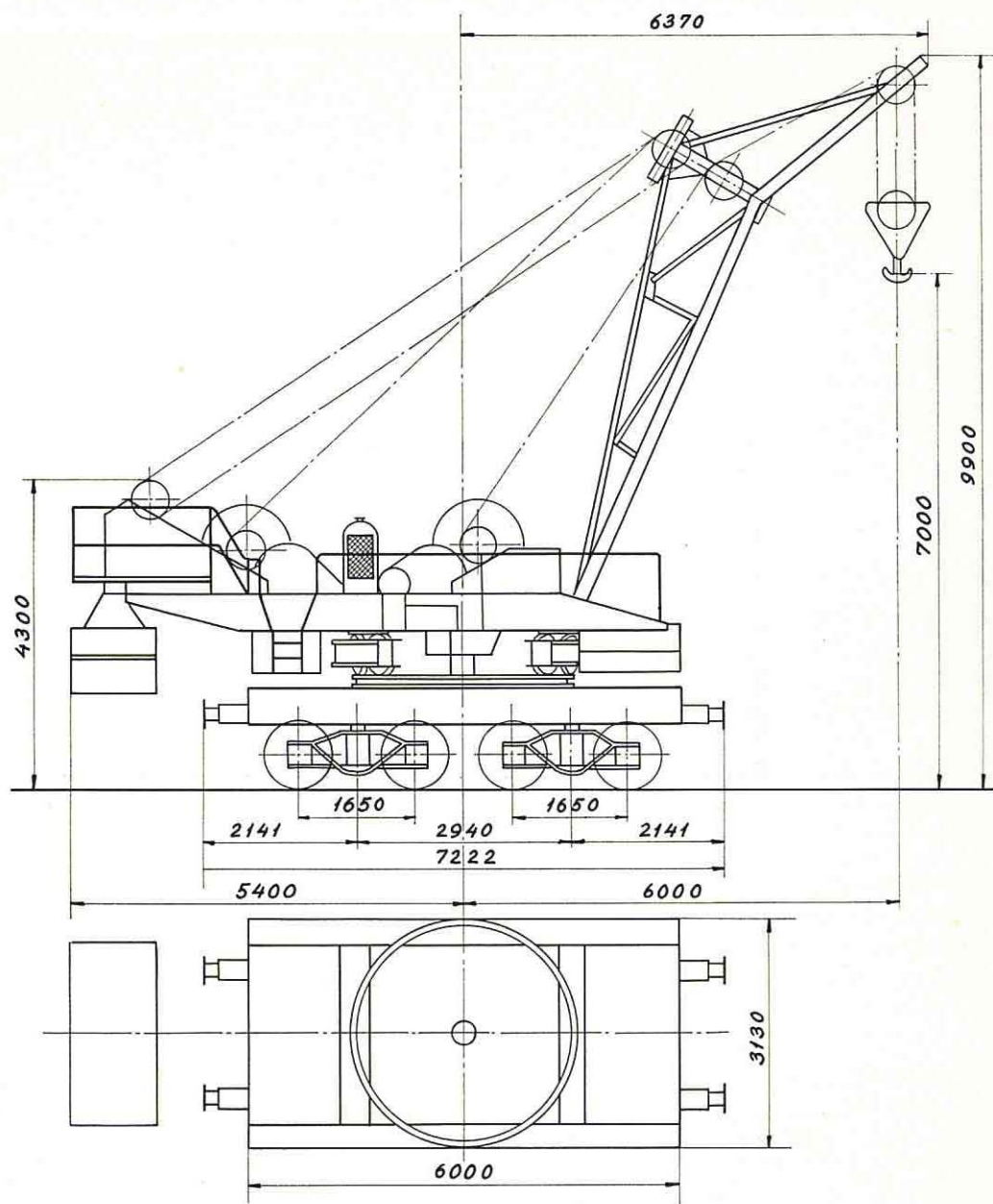

1934 Scandia-Titan

Hjemsted:  
Københavns GodsbangårdLøftehøjde 7000 mm  
Bæreevne 30000 kg  
ved 6000 mm udliggerradius  
Tjenstf. vægt  
i kørestilling ca. 61900 kg  
Rangerskruebremse

## I Kørekran nr. 144

Værkstedsområde: Ar

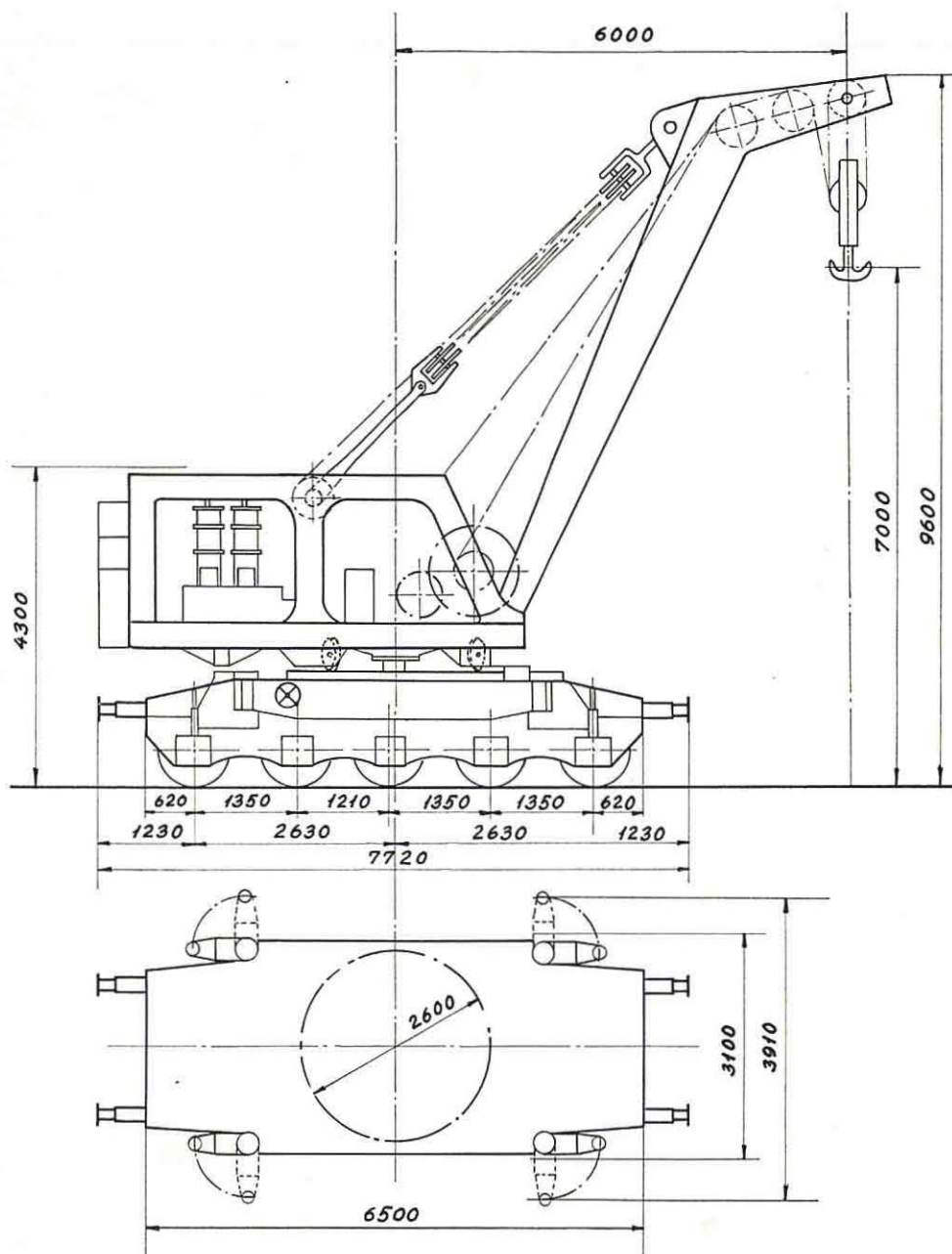

1937 Vølund

Hjemsted: »Århus H«

Løftehøjde 7000 mm  
 Bæreevne 30000 kg ved  
 6000 mm udliggerradius  
 Tjenstf. vægt i kørestilling  
 ca. 67000 kg  
 Rangerskruebremse  
 Trykluftledning  
 Varmeledning



## 2 Kørekraner nr. 141—142

Værkstedssområde } nr. 141 Ar  
 nr. 142 Kh

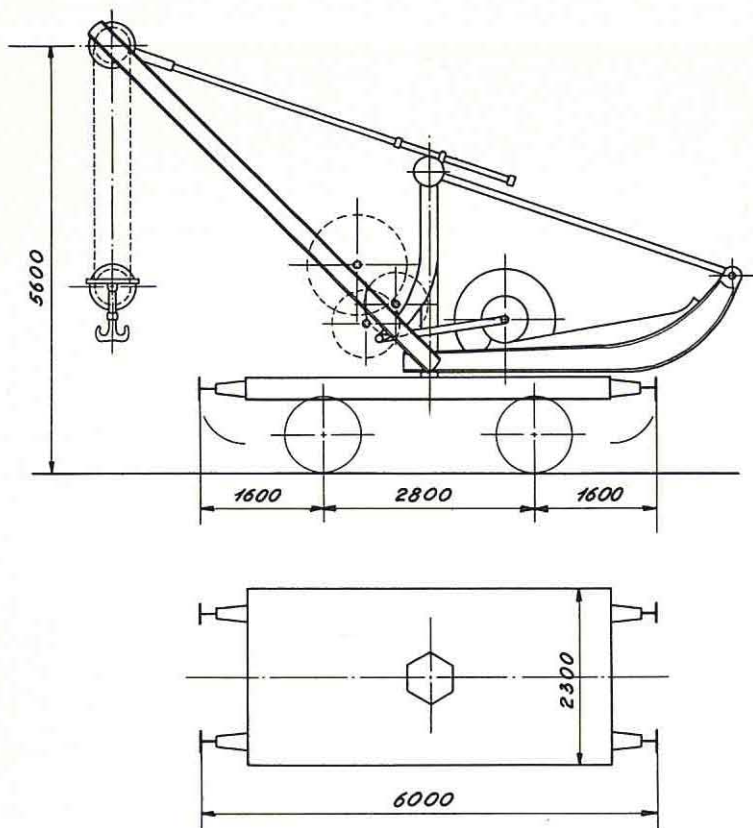

141. 1879 Bruchsal  
 142. 1880 «

Hjemsted:  
 Nr. 141. Centralværkstedet, Århus  
 « 142. « København

Løftehøjde 4600 mm  
 Bæreevne 10000 kg  
 141. Tara ca. 19500 kg  
 142. « 18550 kg

## 1. Telegrafvogn Nr. 25.

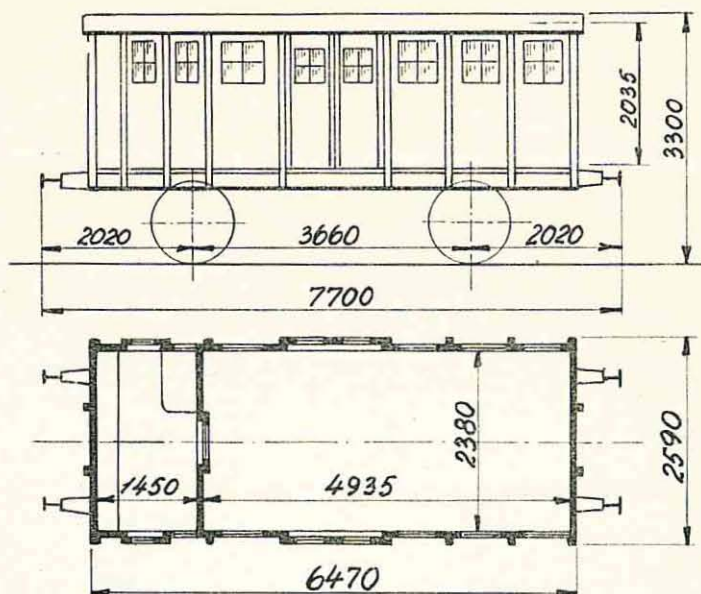

1877. Breslau.  
Ombygget 1931. Nyborg.

Indrettet til bevægeligt Værksted  
for Signaltjenesten.  
Hjemsted: »Struer«.

Last 6000 kg.  
Bundfl. 11,4 m<sup>2</sup>.  
Tara ca. 7000 kg.  
Haandbremse.

## 1. Telegrafvogn. Nr. 46.

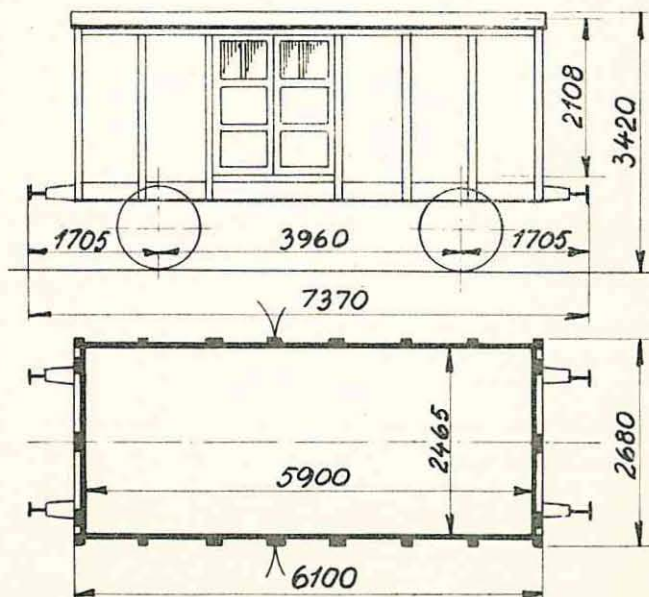

1874. Wagenbau  
Ombygget 1938. Aarhus.

Indrettet til bevægeligt Værksted  
for Signaltjenesten.  
Hjemsted: »Struer«.

Last 10000 kg.  
Bundfl. 13,9 m<sup>2</sup>.  
Tara ca. 7000 kg.  
Haandbremse.



## 1. Telegrafvogn Nr. 57.

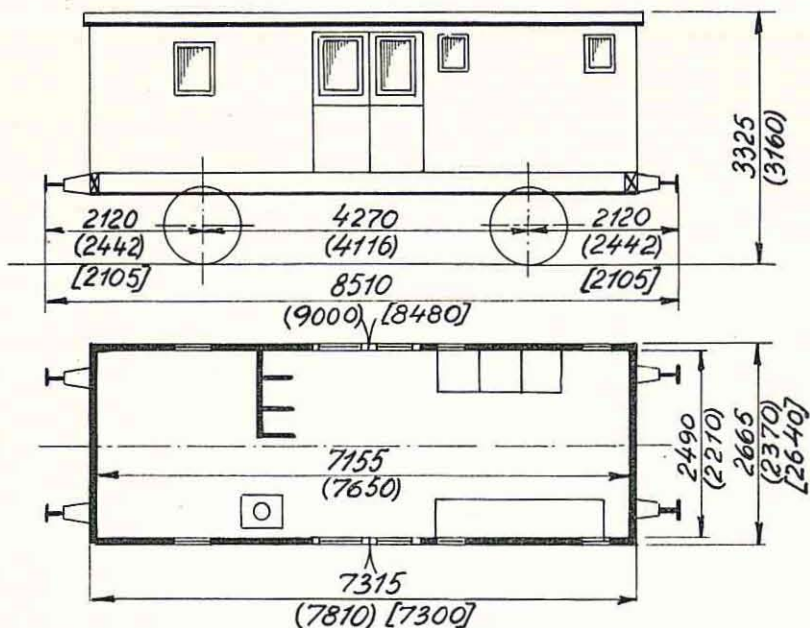

1870. Lauenstein.  
Omdannet 1944. Aarhus.

Indrettet til bevægeligt Værksted  
for Signaltjenesten.

Hjemsted:

- Nr. 55.
- » 56.
- » 57. Brande.

Last. 6000 kg.  
Bundfl. 17,7 m<sup>2</sup>.  
Tara ca. 9100 kg.  
Haandbremse.  
Trykluftledning.

Maal i ( ) gælder for Nr. 55 og i [ ] for Nr. 56, disse Vogne er endnu ikke afgivne til Drift.



## 1 Værkstedsvogn for signaltjenesten. Nr. 54.

Værkstedsområde: Kh.

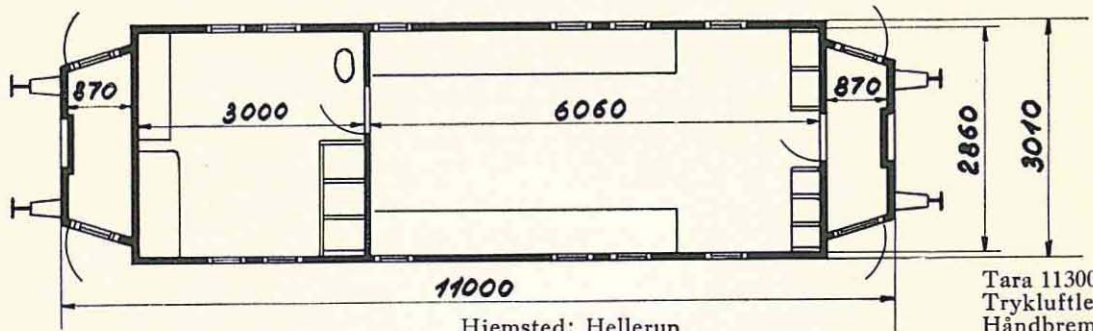
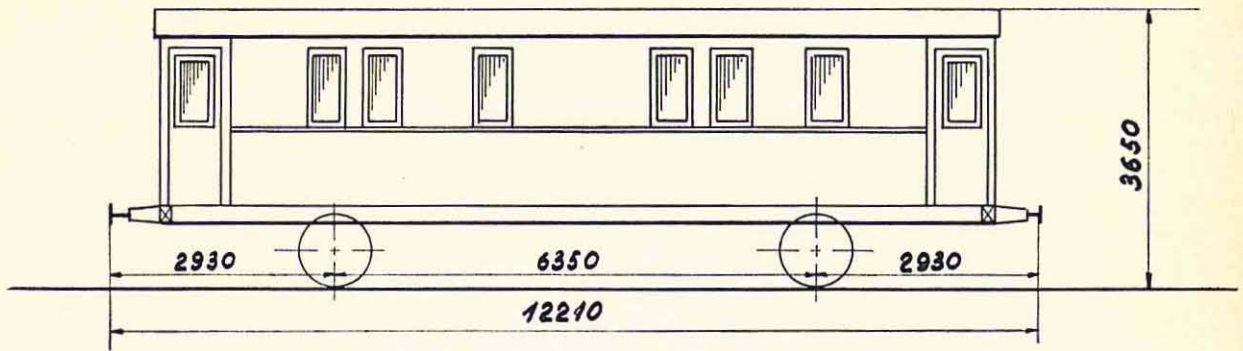

1922. Scandia.  
Ombygget 1949. København.

Hjemsted: Hellerup.

Tara 11300 kg.  
Trykluftledning.  
Håndbremse.  
Brændeovn.  
Stikkontakt til byens net.

## 1 Værkstedsvogn for signaltjenesten. Nr. 58.

Værkstedsområde: Kh.

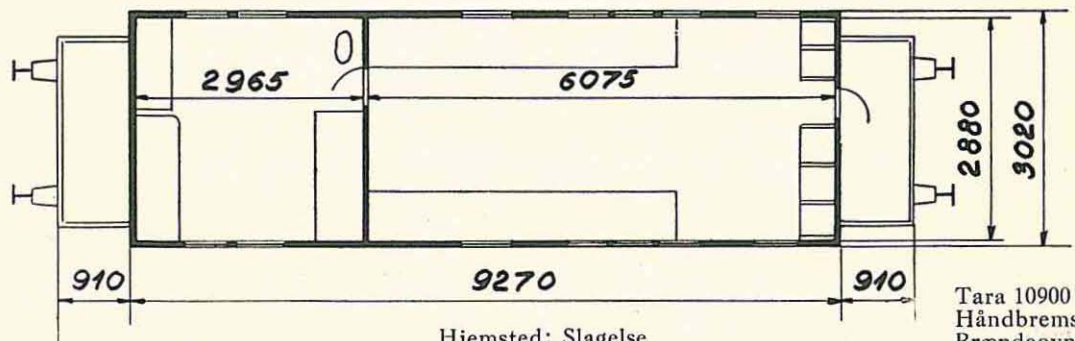
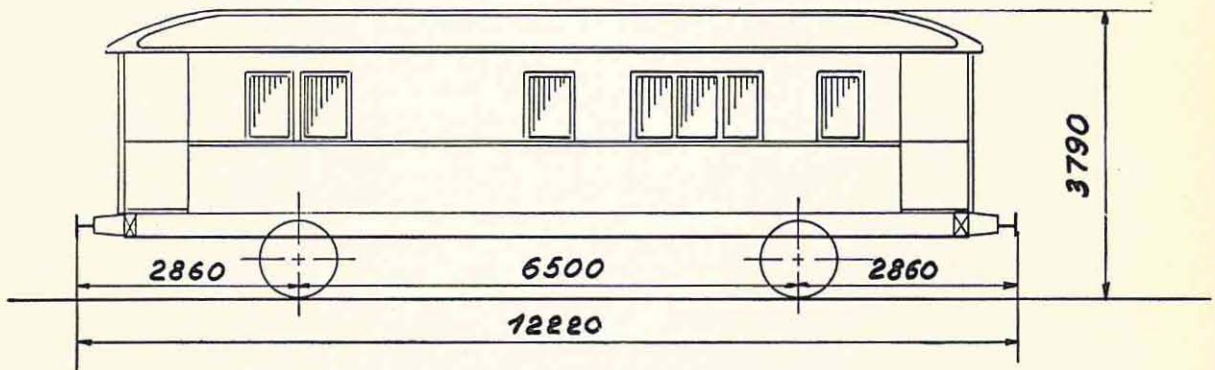

1907. Scandia.  
Ombygget 1949. København.

Hjemsted: Slagelse.

Tara 10900 kg.  
Håndbremse.  
Brændeovn.  
Stikkontakt til byens net.

1 Værkstedsvogn for signaltjenesten. Nr. 70.

Værkstedsområde: Ar.

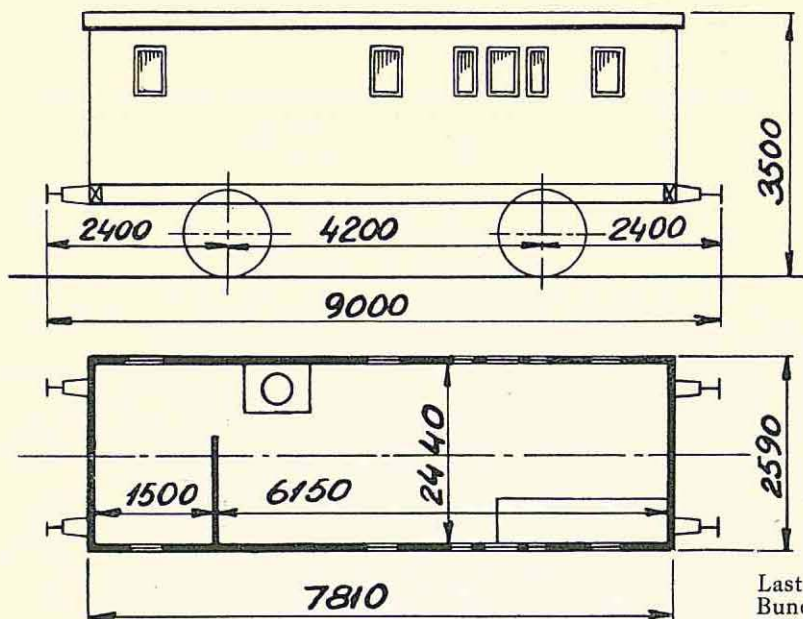

Last 4000 kg.  
Bundfl. 19,0 m<sup>2</sup>.  
Tara ca. 8600 kg.  
Trykluftledning.  
Håndbremse.

1887. Scandia.  
Omdannet 1947. Aarhus.

Hjemsted: Tinglev.

2 Værkstedsvogne for signaltjenesten. Nr. 66, 71.

Nr. 66. Værkstedsområde: Ng.

» 71. » : Ar.

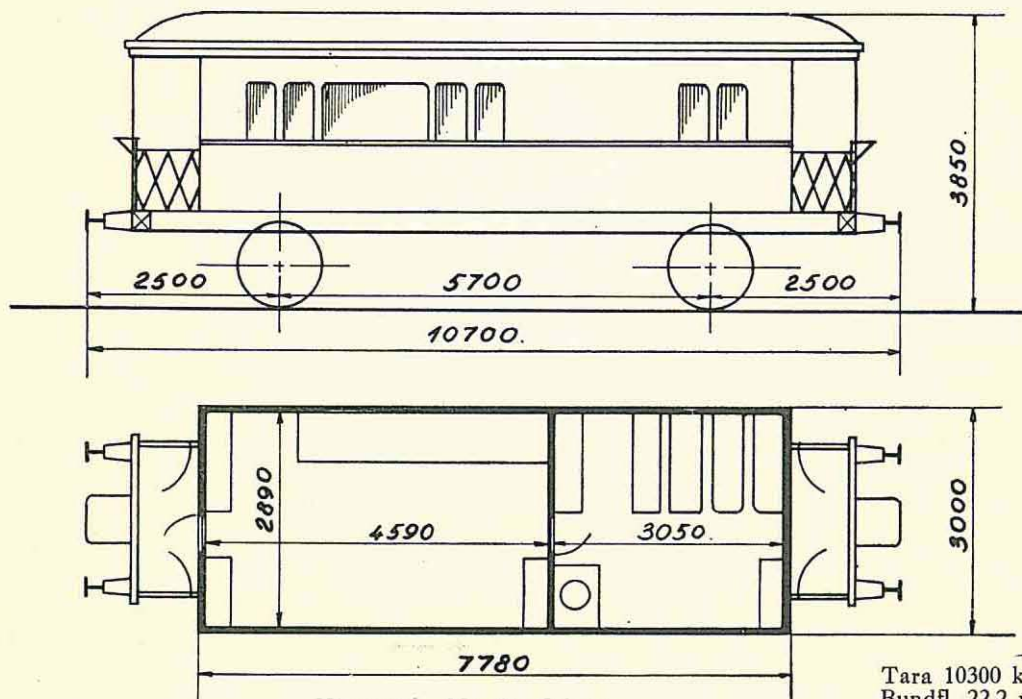

Tara 10300 kg.  
Bundfl. 22,2 m<sup>2</sup>.  
Trykluftledning.  
Håndbremse.  
Brændeovn.

Omdannet 1948. Aarhus.

Hjemsted. Nr. 66: Odense.  
» » 71: Bramminge.



## 1 Værkstedsvogn for signaltjenesten. Nr. 59.

Værkstedsområde: Kh.

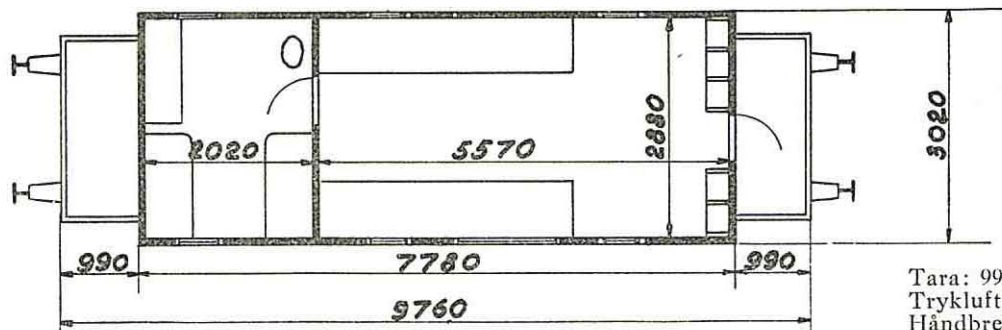
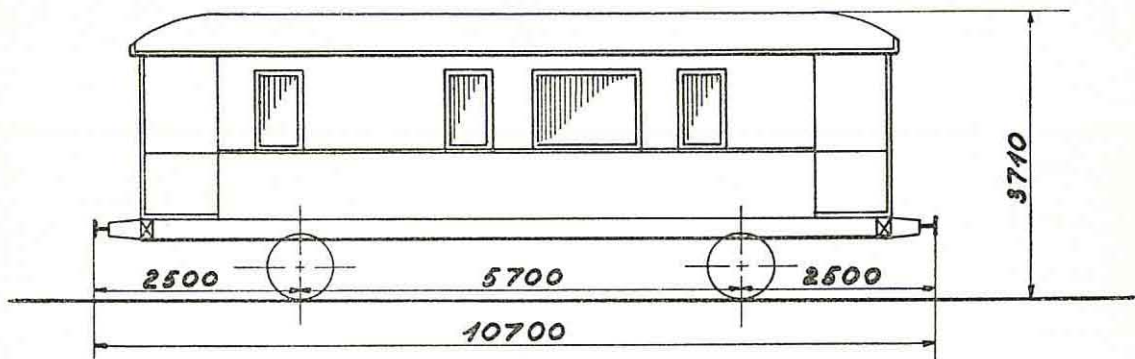
1905. Scandia.  
Ombygget 1949. København.

Hjemsted: Klampenborg.

Tara: 9900 kg.  
Trykluftledning.  
Håndbremse.  
Brændeovn.  
Stikkontakt til byens net.

## 1 Værkstedsvogn for signaltjenesten. Nr. 60.

Værkstedsområde: Kh.

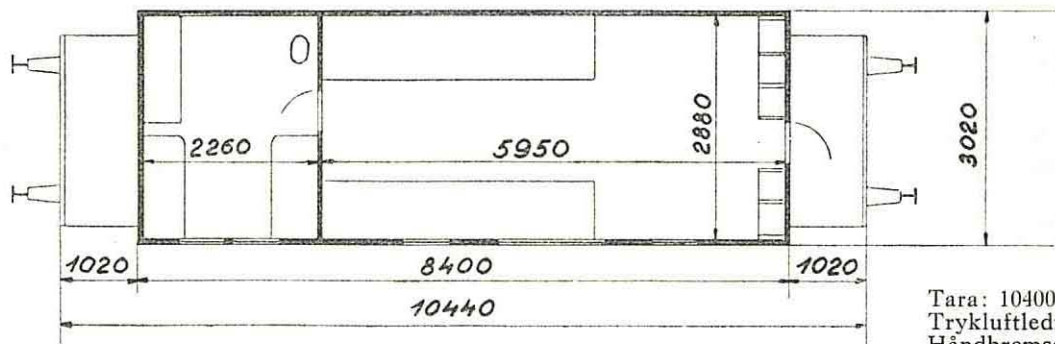
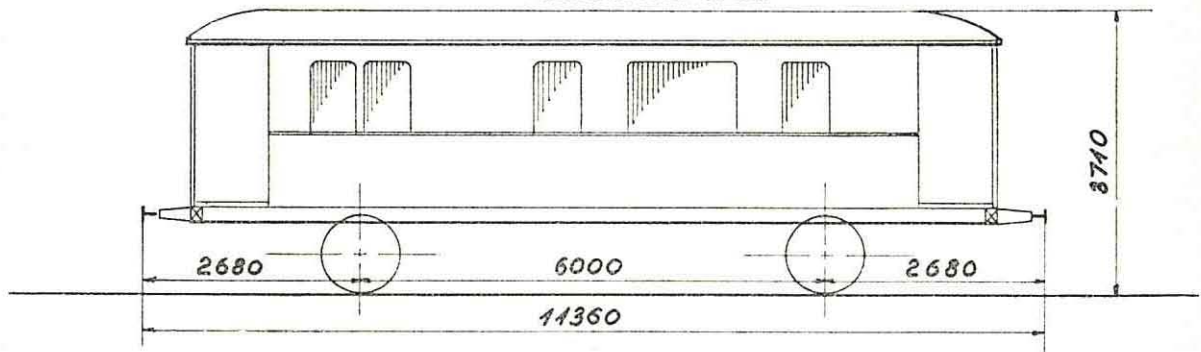
1905. Scandia.  
Ombygget 1949. København.

Hjemsted: Hillerød.

Tara: 10400 kg.  
Trykluftledning.  
Håndbremse.  
Brændeovn.  
Stikkontakt til byens net.

1 Værkstedsvogn for signaltjenesten. Nr. 67.

Værkstedsområde: Ng.

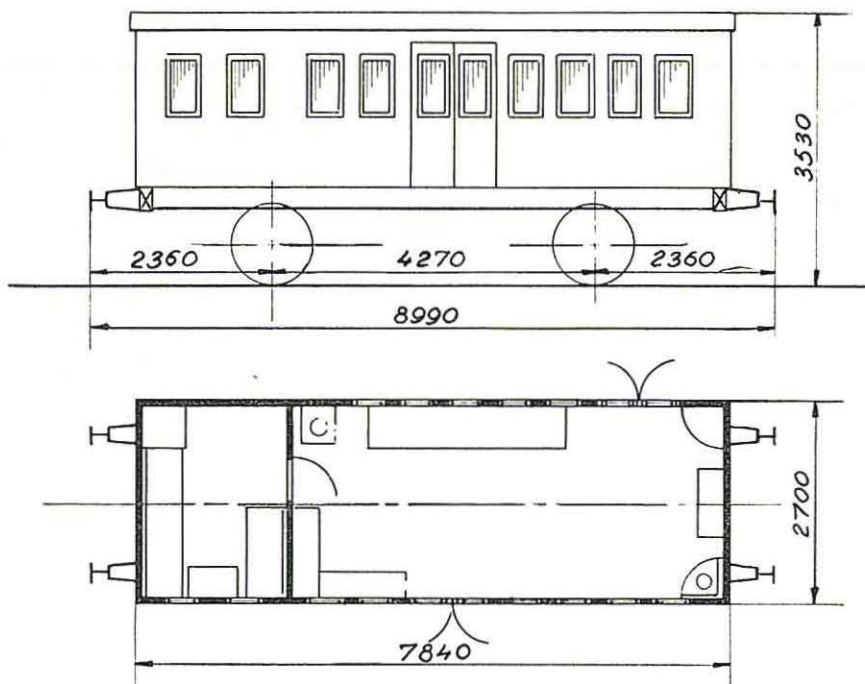

1882. Scandia.  
Ombygget 1949. Aarhus.

Hjemsted: Odense.

Last 4000 kg.  
Tara ca. 8300 kg.  
Trykluftledning.  
Håndbremse.

## 1 Værkstedsvogn for signaltjenesten. Nr. 64.

Værkstedsområde: Nyborg.

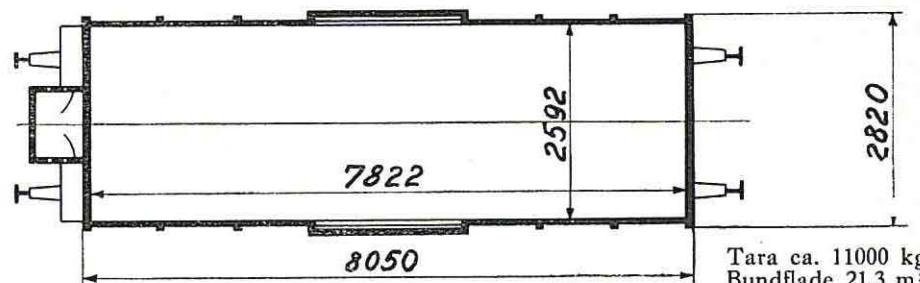
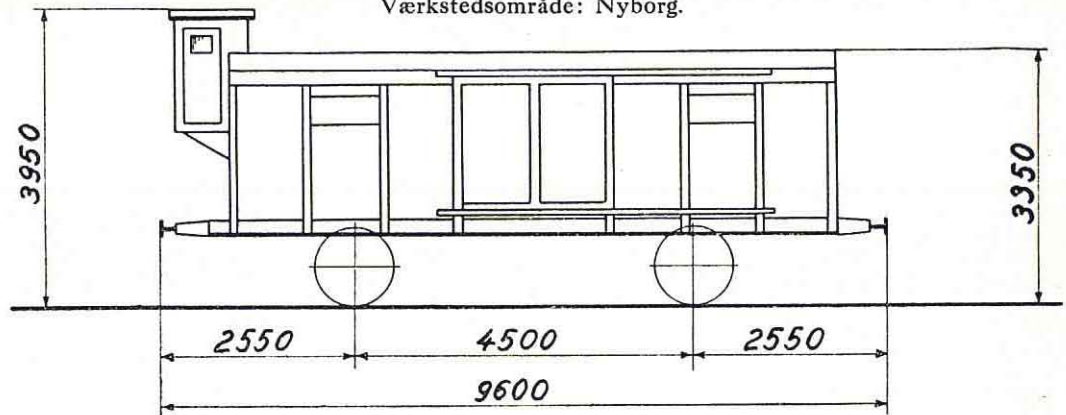

Tara ca. 11000 kg  
 Bundflade 21,3 m<sup>2</sup>.  
 Trykluftledning.  
 Skruebremse.

Ombygget 1950. Nyborg.

Hjemsted: Odense.

## 1 Værkstedsvogn for signaltjenesten. Nr. 72.

Værkstedsområde: Aarhus.

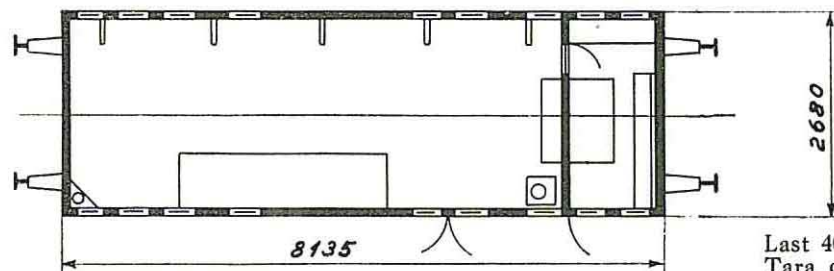
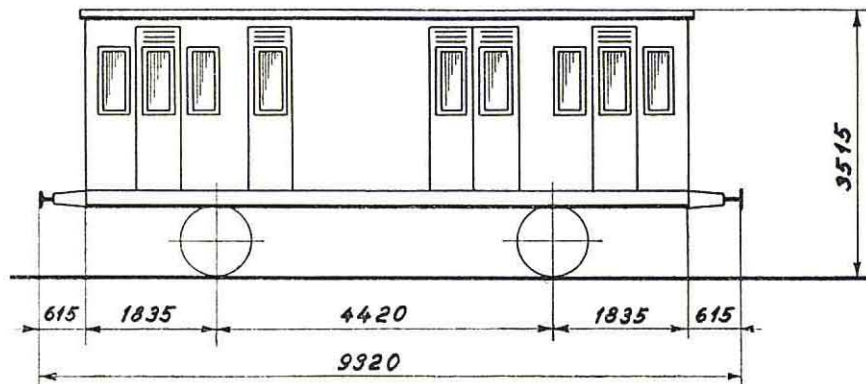

Last 4000 kg.  
 Tara ca. 8200 kg.  
 Trykluftledning.  
 Håndbremse.

Ombygget 1950. Aarhus.

Hjemsted: Tinglev.

## 1 Værkstedsvogn for signaltjenesten. Nr. 73.

Værkstedsområde: Aarhus.

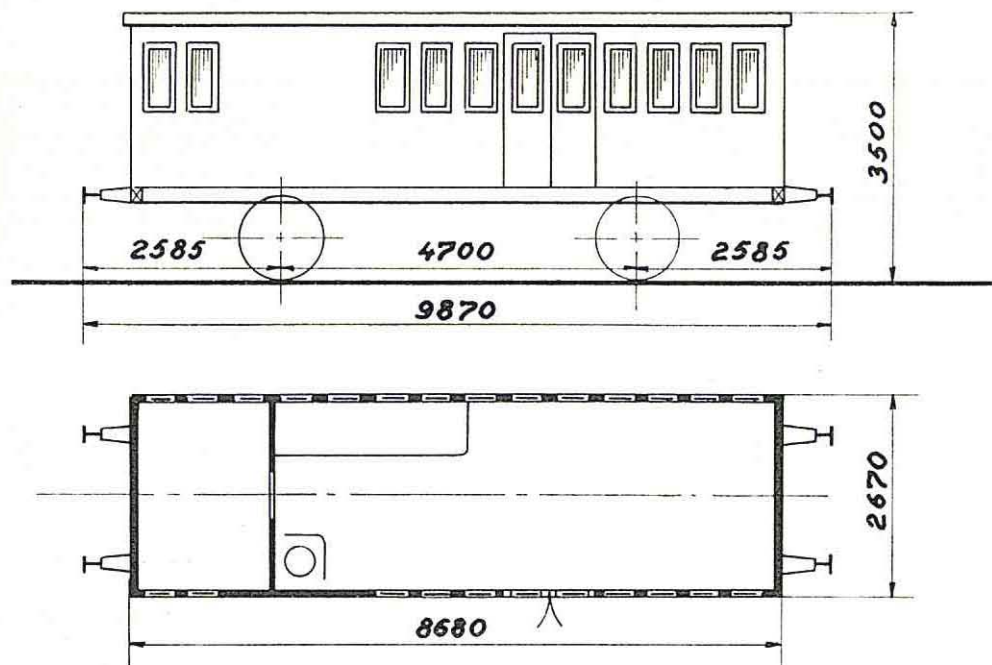

1898. Scandia.  
Omdannet 1950. Aarhus.

Hjemsted: Struer.

Last 4000 kg.  
Tara ca. 8600 kg.  
Trykluftledning.  
Håndbremse.



1 Værkstedsvogn for signaltjenesten. Nr. 62.

Værkstedsområde: Ar.

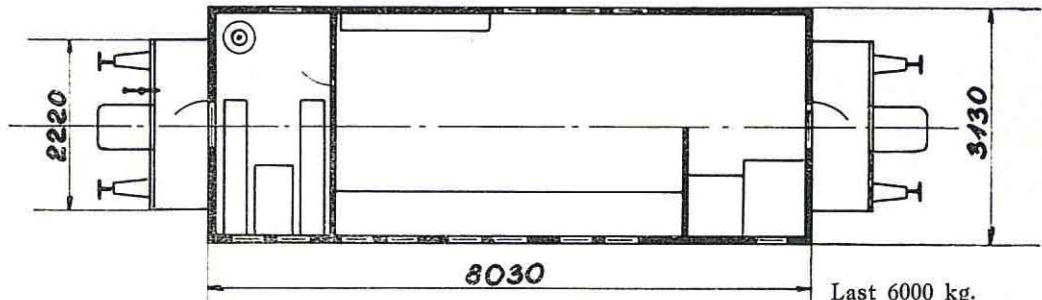
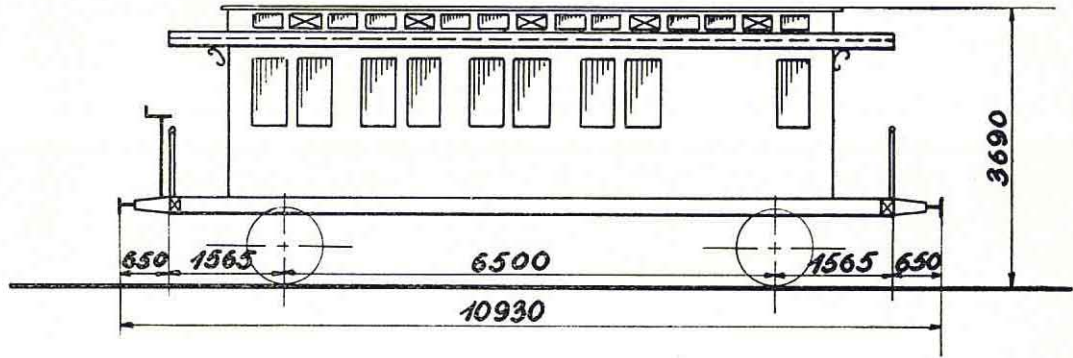

1893. Güstrow.  
Omdannet 1950. Aarhus.

Hjemsted: Tinglev.

Last 6000 kg.  
Tara ca. 13600 kg  
Trykluftledning.  
Skruebremse.

1 Værkstedsvogn for signaltjenesten. Nr. 63.

Værkstedsområde: Ar.

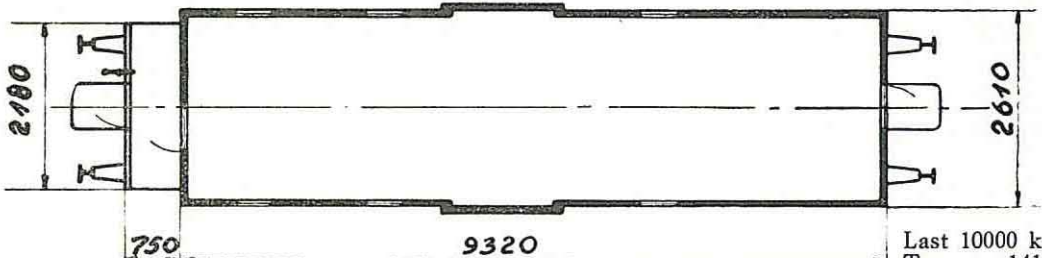
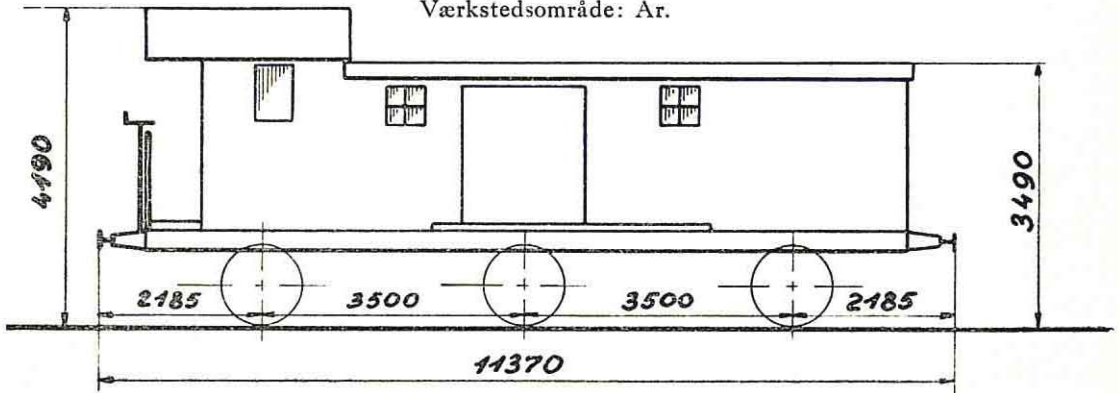

1892. Cassel.  
Omdannet 1950. Aarhus.

Hjemsted: Sønderborg.

Last 10000 kg.  
Tara ca. 14100 kg.  
Trykluftledning.  
Skruebremse.

## 1 Værkstedsvogn for signaltjenesten. Nr. 68.

Værkstedssområde: Nyborg.

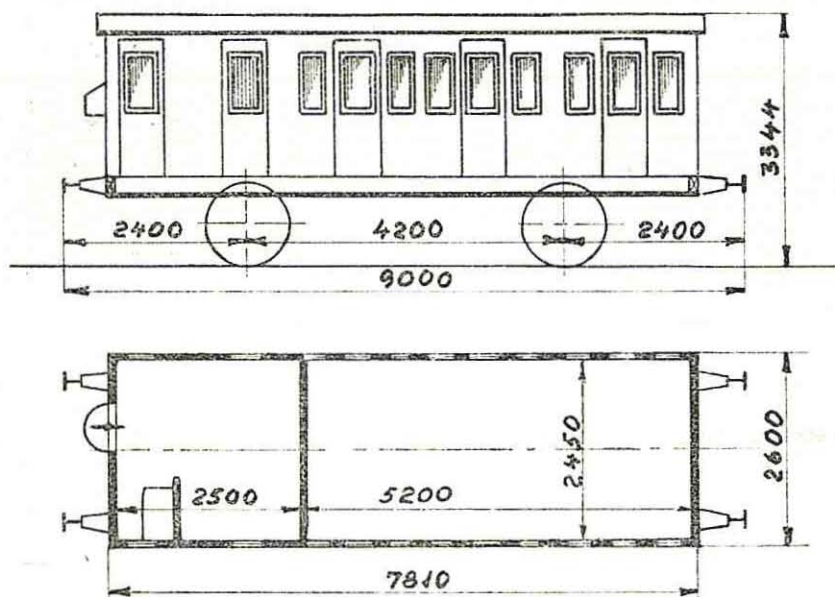

1876. Breslau.  
Omdannet 1950. Nyborg.

Hjemsted: Odense syd.

Tara ca. 13600 kg.  
Håndbremse.

## 2 Værkstedsvogn for signaltjenesten nr. 75, 76

Værkstedsområde: København

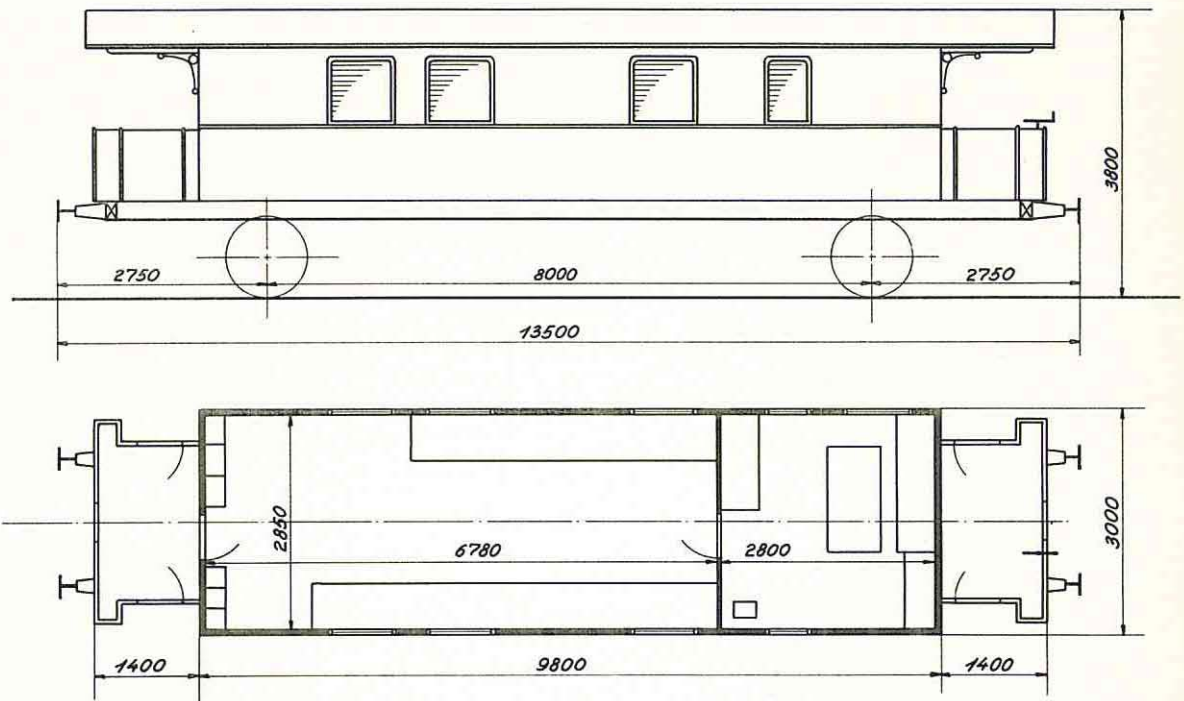

Nr. 75. 1914 Scandia  
 Nr. 76. 1913 «  
 Omdannet 1952 København

Nr. 75 hjemsted: Ringsted  
 Nr. 76 « : Næstved

Tara ca. 13300 kg  
 Trykluftledning  
 Rangerskruebremse  
 Kakkelovn  
 Stikkontakt til byens net



## 1 Værkstedsvogn for Signaltjenesten. Nr. 65.

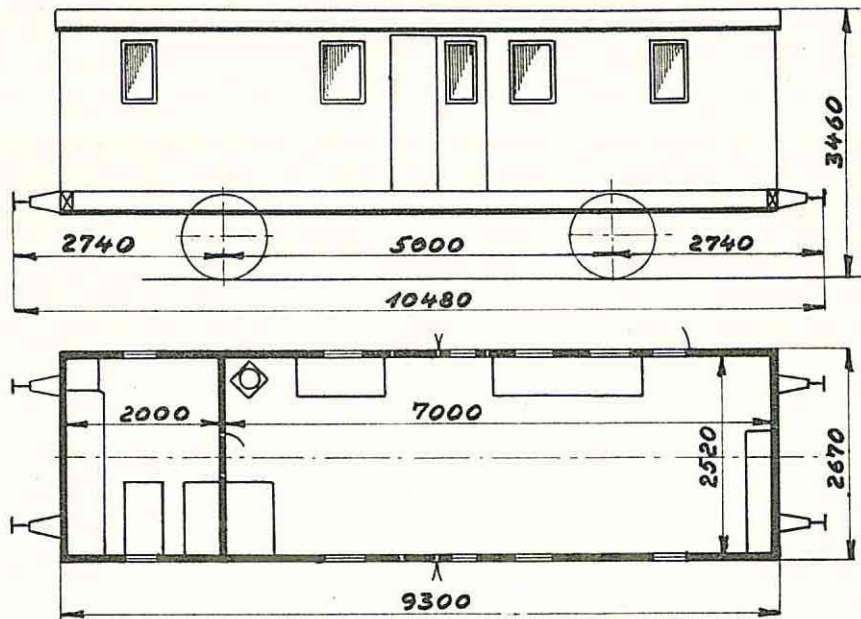

1885. Atlas.  
Omdannet 1946. Nyborg.

Hjemsted: Odense.

Last 4000 kg.  
Bundfl. 22,7 m<sup>2</sup>.  
Tara ca. 14400 kg.  
Trykluftledning.  
Haandbremse.

## 1 Værkstedsvogn for Vægtsmede. Nr. 1.

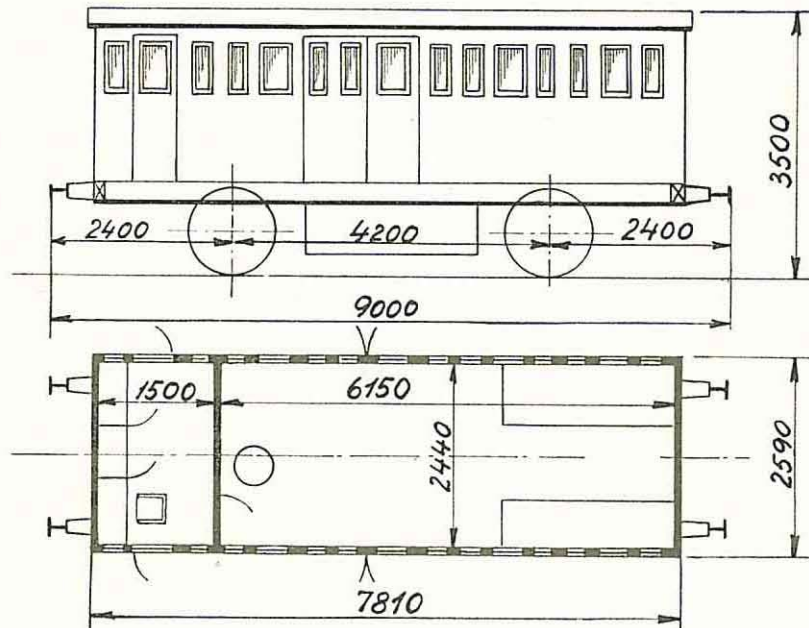

1883. Breslau.  
Ombygget 1937. Nyborg.

Hjemsted: Nyborg.

Tjenstf. Vægt ca. 12200 kg.  
Bundfl. 18,6 m<sup>2</sup>.  
Haandbremse.



3 Værkstedsvogne for Vægtsmede. Nr. 2—4.

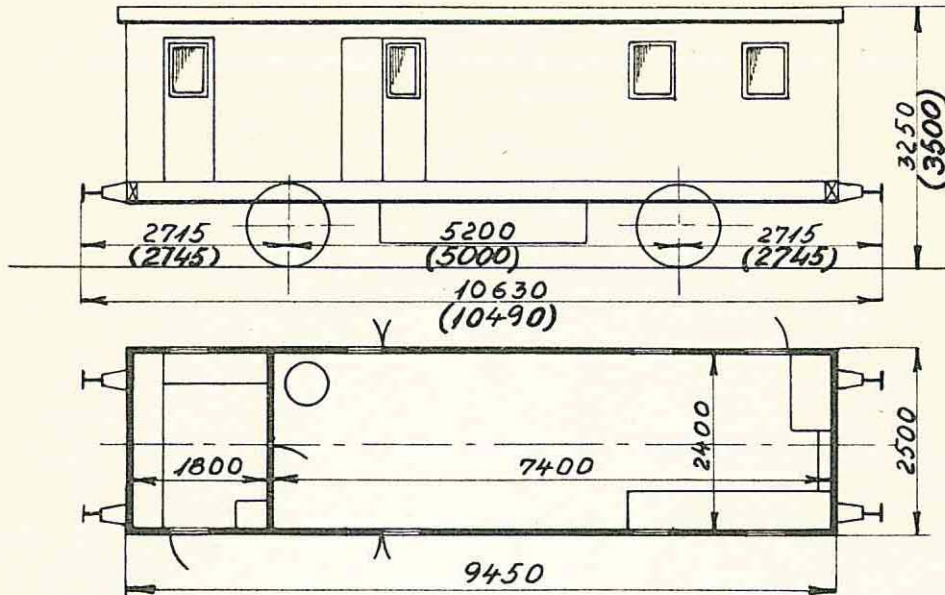

Nr. 2: 1888. Scandia.  
 Omdannet 1947. Nyborg.  
 Nr. 3: 1887. Scandia.  
 Omdannet 1945. Nyborg.  
 Nr. 4: 1899. Scandia.  
 Omdannet 1944. Nyborg.

Maal i ( ) gælder for Nr. 2.

Hjemsted: Nyborg.

2: Tjenstf. Vægt 14300 kg.  
 3,4: » » 12700 »  
 Bundfl. 21,7 m<sup>2</sup>.  
 Trykluffledning.  
 Haandbremse.



## I Værkstedsvogn for kedelsmede nr. I

Værkstedsområde: Kh.

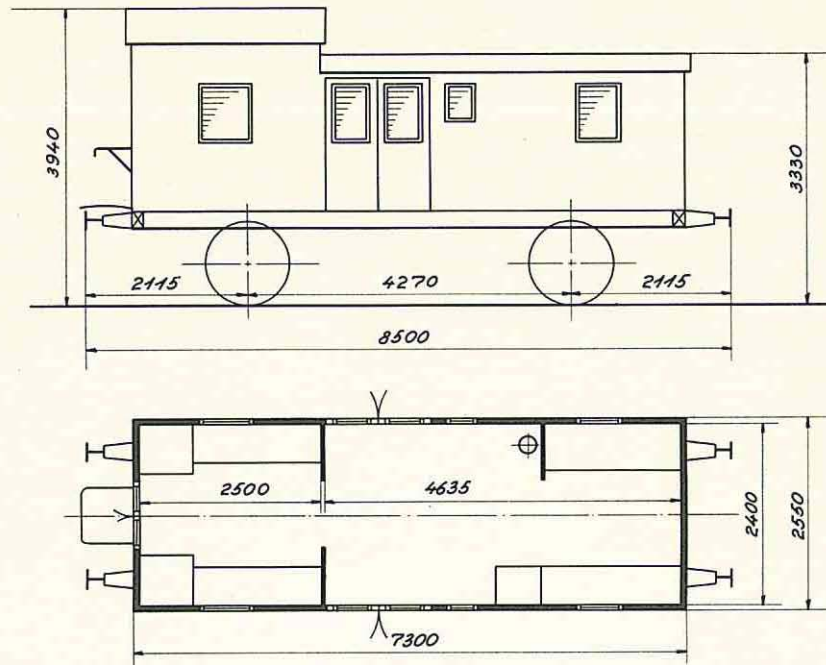
1864 Launstein  
Ombygget 1952 København

Hjemsted: København

Tara ca. 10900 kg  
Trykluftledning  
Håndbremse  
Kakkelovn  
Stikkontakt til byens net

## I Værkstedsvogn for malere nr. I

Værkstedsområde: Kh.

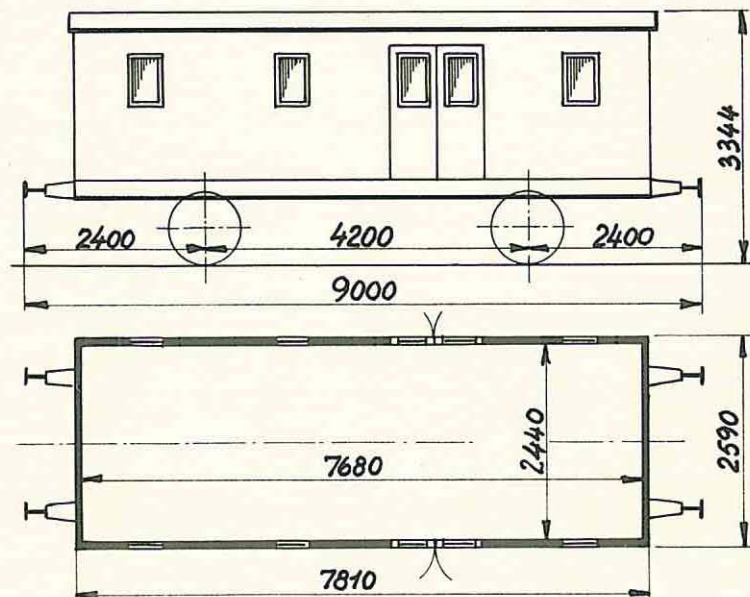
1877 Breslau  
Ombygget 1911 Scandia

Hjemsted: København

Last 6000 kg  
Bundfl. 18,7 m<sup>2</sup>  
Tara ca. 9600 kg  
Håndbremse

## I Værkstedsvogn for vognopsynet nr. 1

Værkstedssområde: Kh.

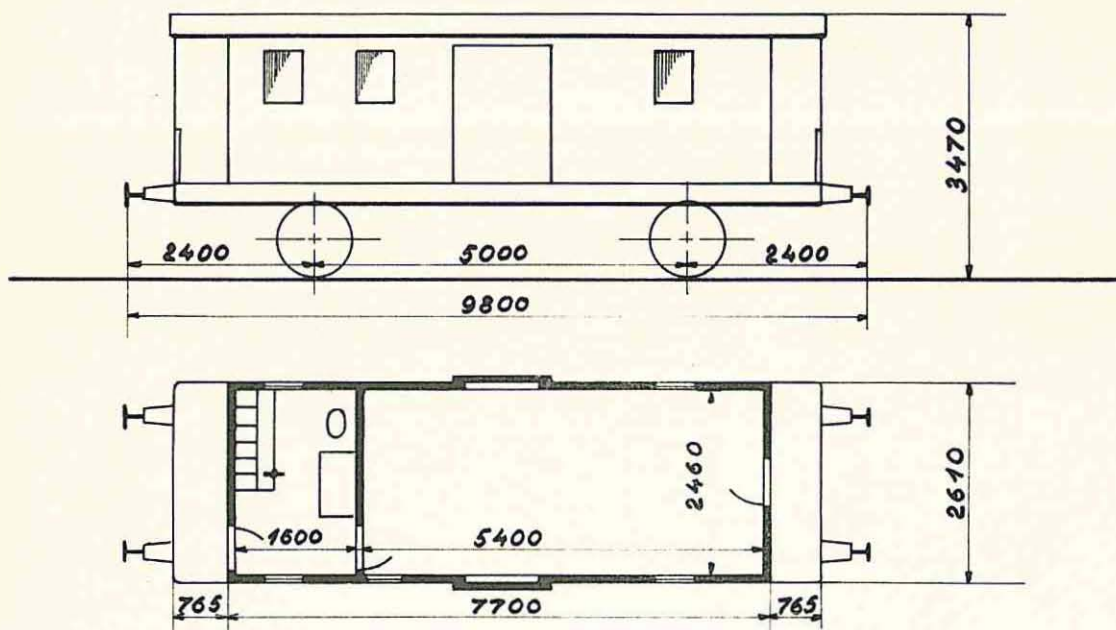

1905 Scandia  
Ombygget 1949 København

Hjemsted: Københavns godsbanegård

Tara ca. 9300 kg  
Trykluftledning  
Skruebremse

## I. Værkstedsvogn for vognopsynet nr. 2.

Værkstedssområde: Ar.

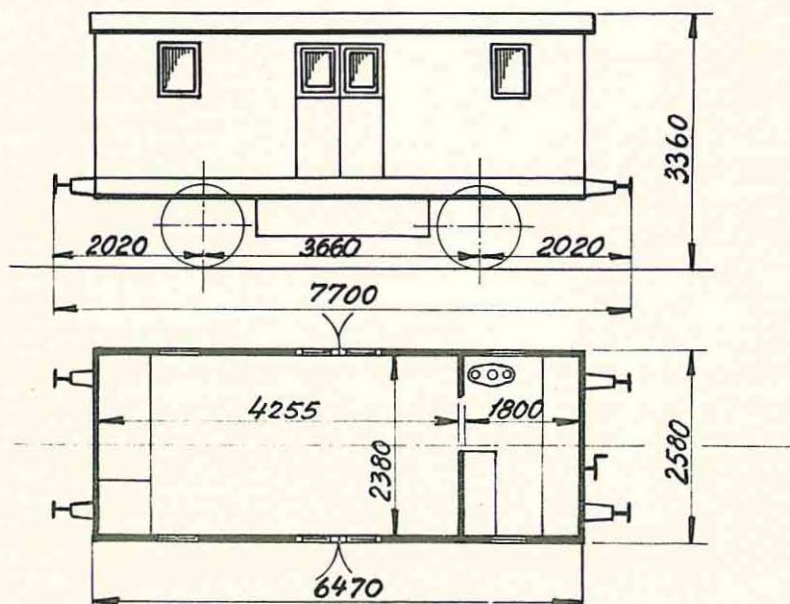

1879 Breslau  
Ombygget 1944 Aarhus

Hjemsted: Aarhus

Last 6000 kg  
Bundfl. 14,5 m<sup>2</sup>  
Tara ca. 9800 kg  
Rangerskruebremse  
Trykluftledning  
Kakkelovn

## I Værkstedsvogn for vognopsynet Nr. 3

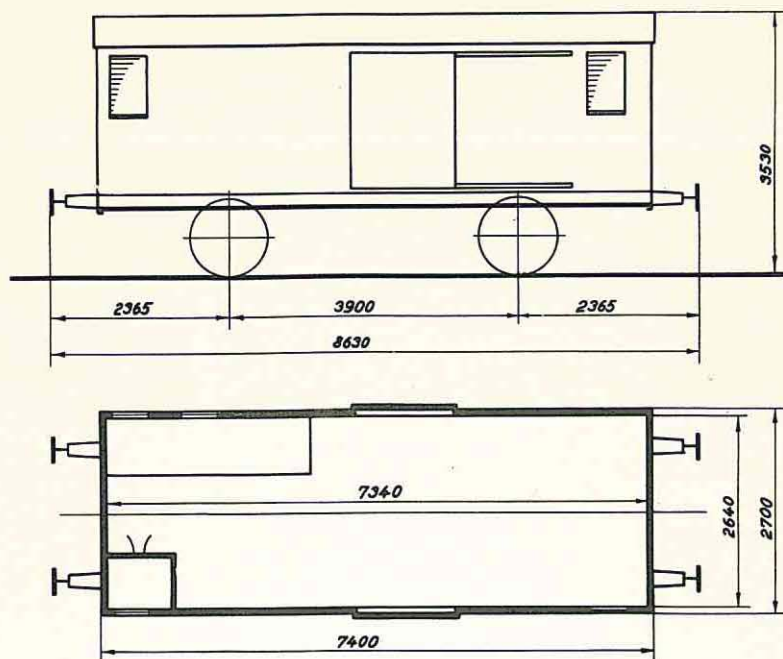

Ombygget 1951. København.

Hjemsted: Roskilde.

Last 10000 kg.  
 Bundflade 17,5 m<sup>2</sup>.  
 Vognvægt 12 t.  
 Trykluftledning.  
 Håndbremse.

## I Værkstedsvogn for vognopsynet Nr. 6

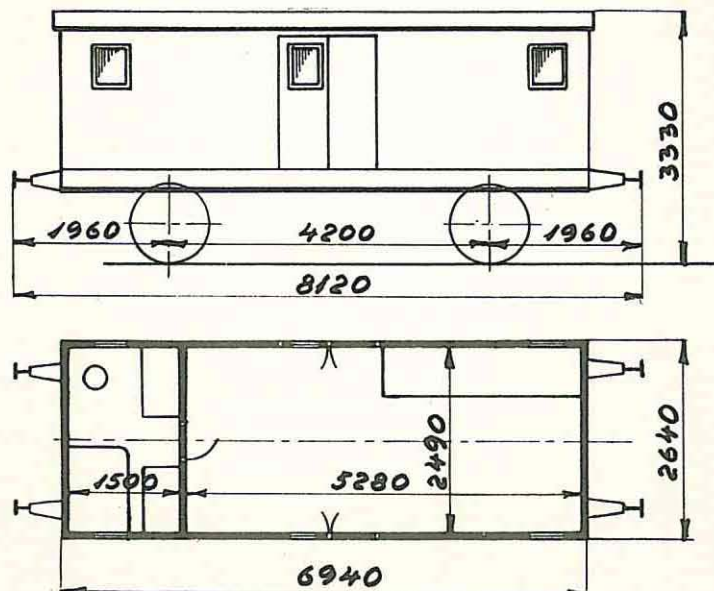
1888. Scandia.  
Omdannet 1946. København.

Hjemsted: Korsør.

Last 6000 kg.  
 Bundflade 13,1 m<sup>2</sup>.  
 Tara ca. 8300 kg.  
 Trykluftledning.  
 Håndbremse.  
 Kakkelovn.



## I Værkstedsvogn for elektrikere Nr. I

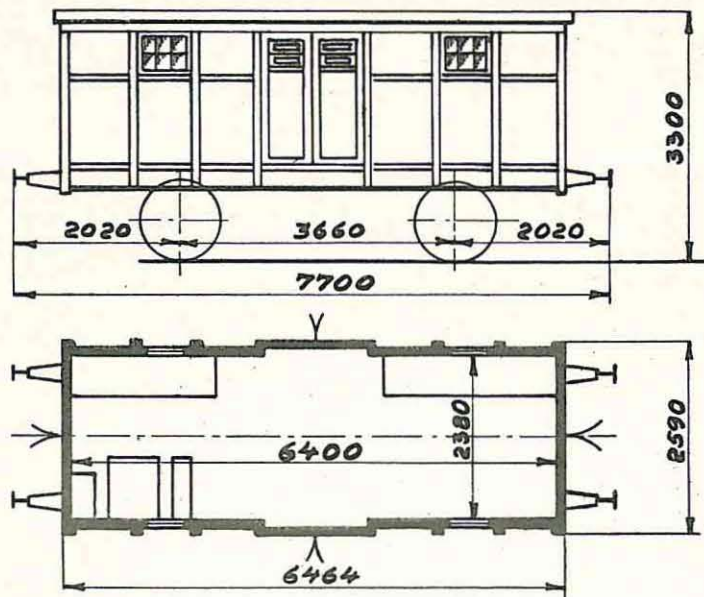

1876. Wagenbau.  
Omdannet 1946. København.

Hjemsted: Ctv. Kh.

Last 10000 kg.  
Bundflade 15,2 m<sup>2</sup>.  
Tara ca. 6700 kg.  
Håndbremse.

## 2 Værkstedsvogne for elektrikere Nr. 2, 3

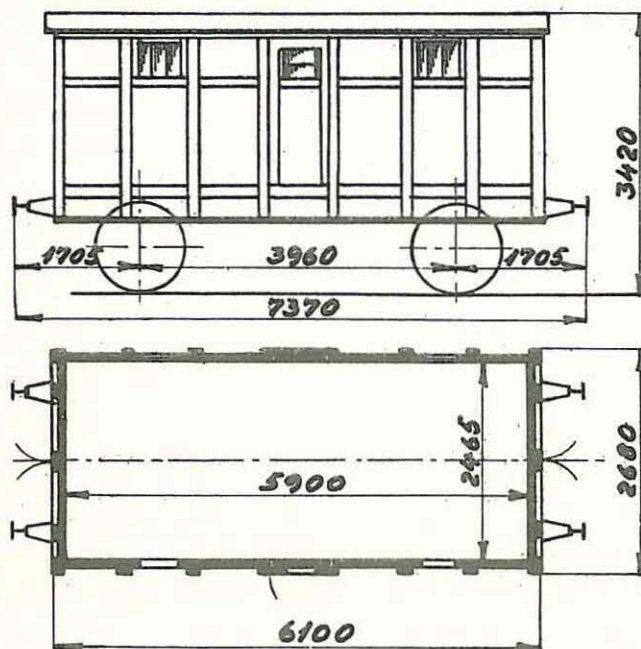

2. 1870. Elbing.  
3. 1864. Lauenstein.  
Omdannet 1946. København.

Hjemsted: Ctv. Kh.

Last 6000 kg.  
Bundflade 13,9 m<sup>2</sup>.  
Tara ca. 6700 kg.  
Håndbremse.

# 1 Værkstedsvogn for elektrikere nr. 4

Værkstedsområde: Ar

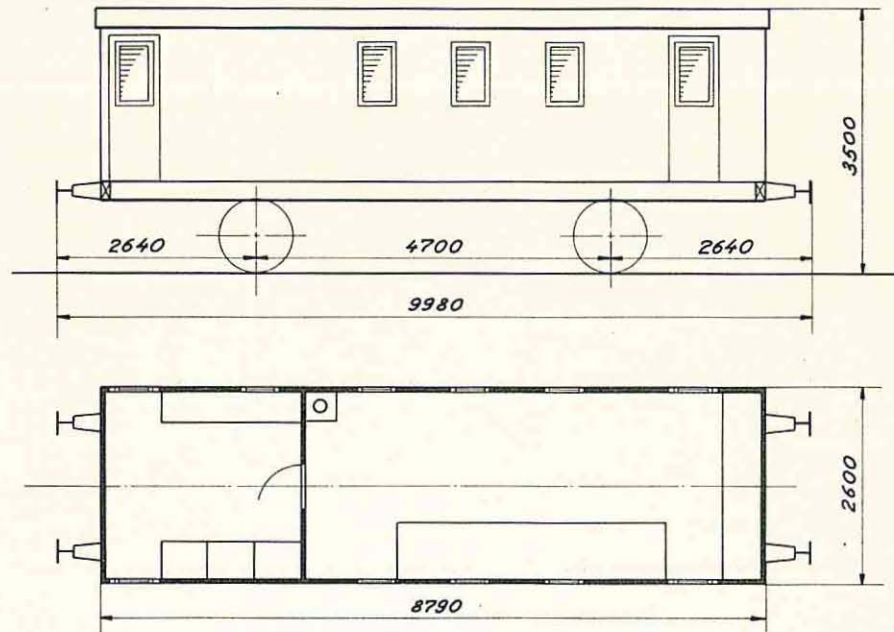

1898 Goerlitz  
omdannet 1954 Aarhus

Hjemsted: Aarhus

Last 4000 kg  
Bundflade 21,3 m<sup>2</sup>  
Tara ca. 10600 kg  
Håndbremse

# 2 Værkstedsvogn for signalvæsenet nr. 1, 2

Værkstedsområde: Kh.

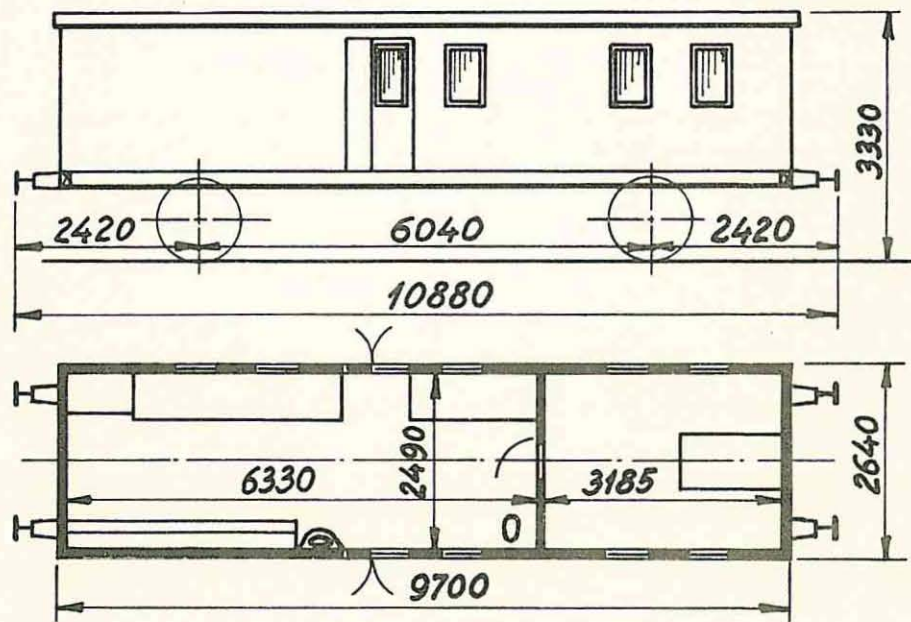

1884 Breslau  
Omdannet 1947 København

Hjemsted:  
Nr. 1. Frederiksberg  
Nr. 2. Slagelse

Tara ca. 9600 kg  
Bundflade 23,7 m<sup>2</sup>  
Trykluftledning  
Håndbremse  
Kakkelovn  
Stikkontakt til byens net

# I Mandskabsvogn for sikringsanlægskolonnen nr. 5

Værkstedsområde: Kh.

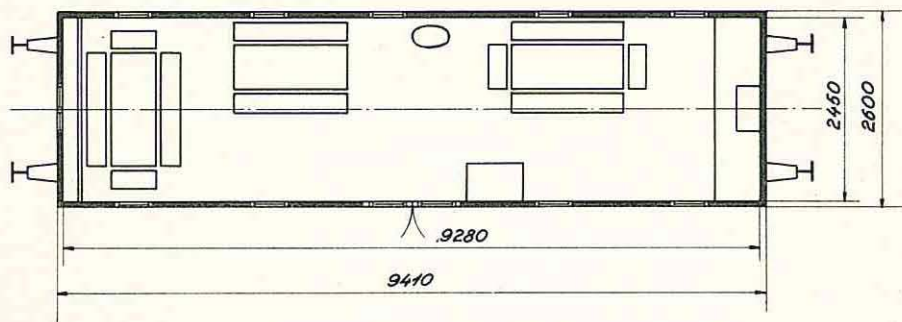
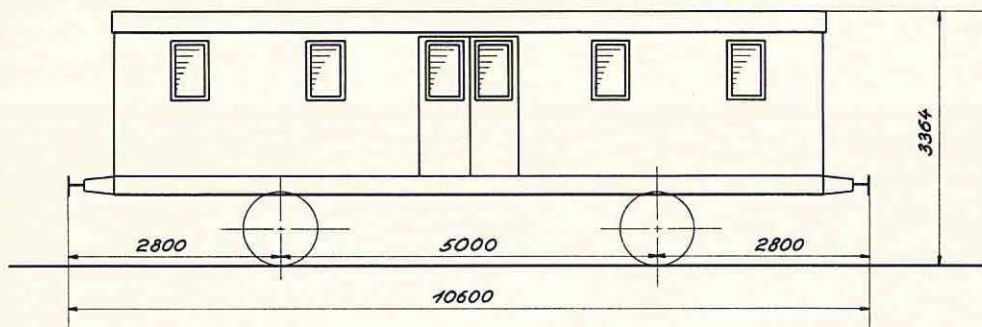

1886 Skabo  
Ombygget 1952 København

Hjemsted: Valby

Tara ca. 9600 kg  
Trykluftledning  
Håndbremse



## 3 Værkstedsvogn for sikringsanlægskolonnen. Nr. 1, 2, 3.

Værkstedsområde: Kh.

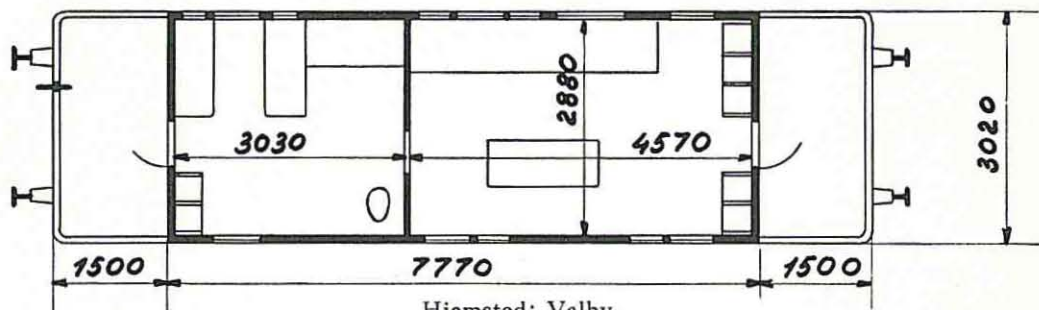
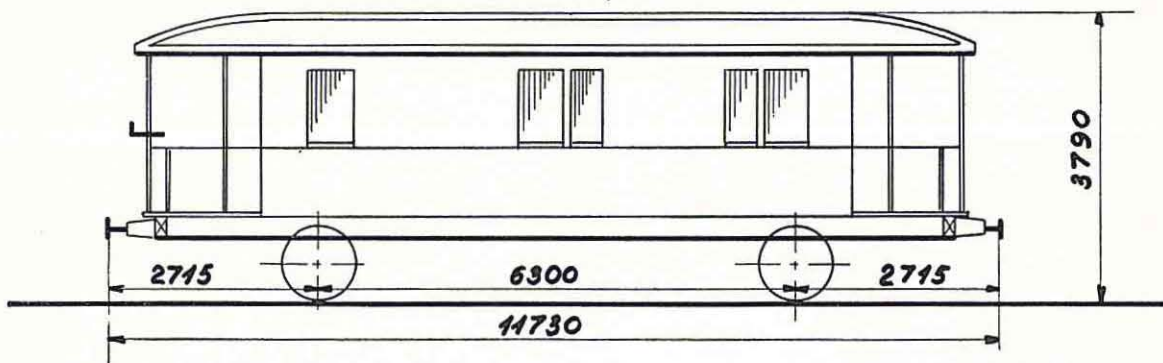

Hjemsted: Valby.

1907. Scandia.  
Ombygget 1949. København.Brændeovn.  
Stikkontakt til byens net.Nr. 1: Tara ca. 10400 kg.  
» 2, 3: » » 10700 »  
Trykluftledning.  
Skrubremse.

## 1 Værkstedsvogn for sikringsanlægskolonnen. Nr. 4.

## 1 Værkstedsvogn for telefonkolonnen. Nr. 1.

Værkstedsområde: Kh.

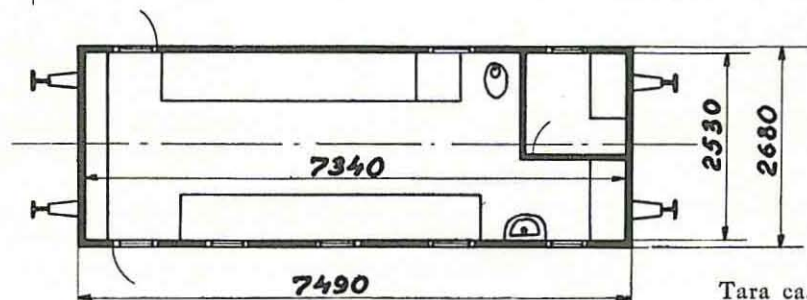
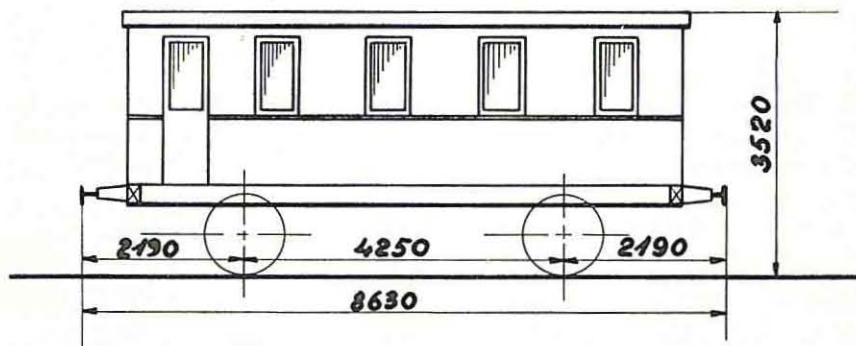

Nr. 4. Hjemsted: Valby.

1876/1877. Hamborg.  
Ombygget 1950. København.

Telef. nr. 1. » : Frederiksberg.

Brændeovn.  
Stikkontakt til byens net.Tara ca. 8300 kg.  
Trykluftledning.  
Håndbremse.

1 Værkstedsvogn for maskintjenesten. Nr. 2.

Værkstedsområde: Kh.

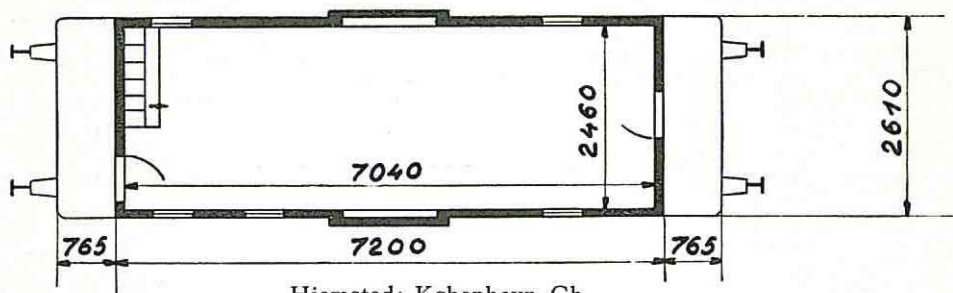
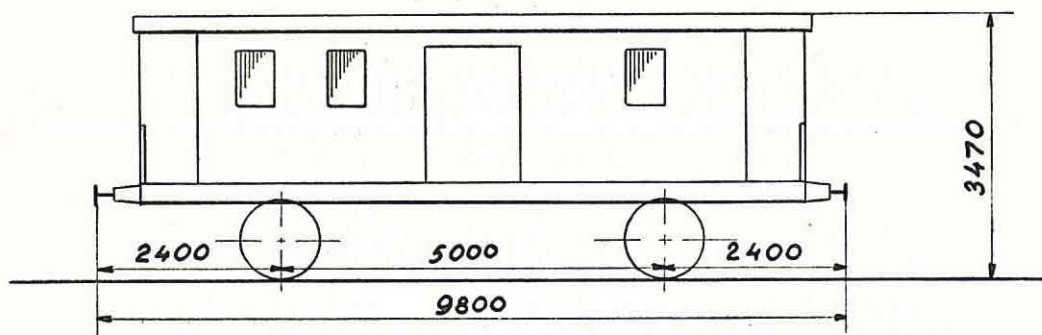

Hjemsted: København Gb.

1905. Scandia.  
Ombygget 1949. København.

Tara ca. 8700 kg.  
Trykluftledning.  
Skruebremse.

1 Værkstedsvogn for maskintjenesten. Nr. 3.

Værkstedsområde: Kh.

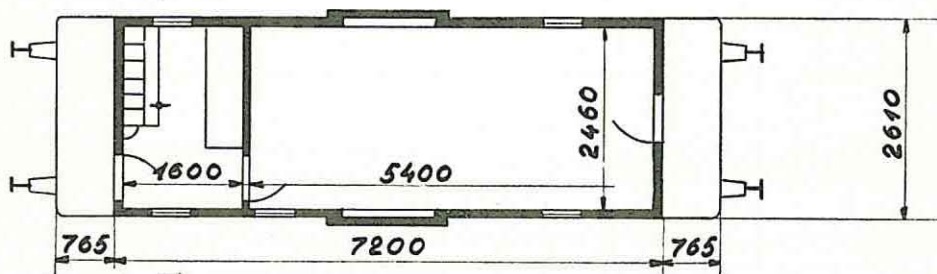
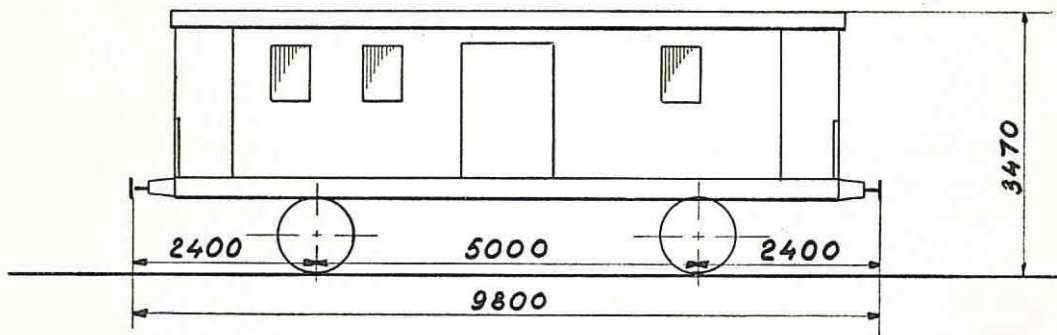

Hjemsted: København Gb.

1905. Scandia.  
Ombygget 1949. København.

Tara ca. 8900 kg.  
Trykluftledning.  
Skruebremse.

## 1 Værkstedsvogn for maskintjenesten nr. 4

Værkstedsområde: Kh

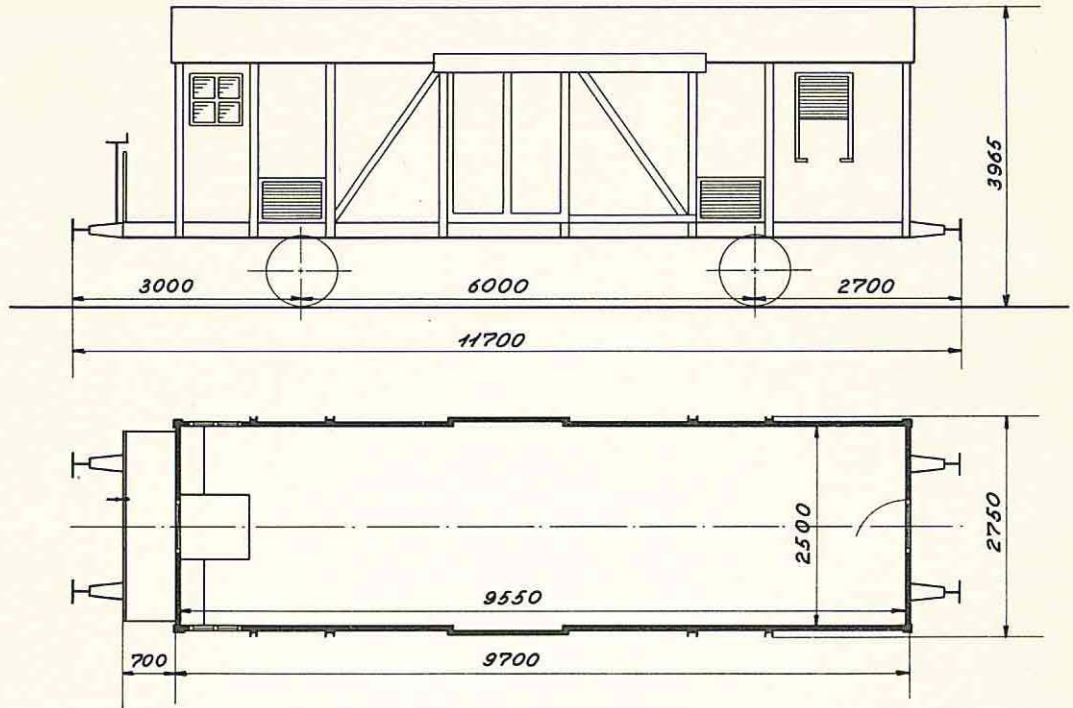

1924 Görlitz  
ombygget 1954, København

Hjemsted: Københavns Godsbanegård

Last 17000 kg  
Tara ca. 12200 kg  
Trykluftledning  
Rangerskruebremse  
Stikkontakt til byens net



## I Skinneudlægningskran nr. 155

Værkstedsovråde: Kh.

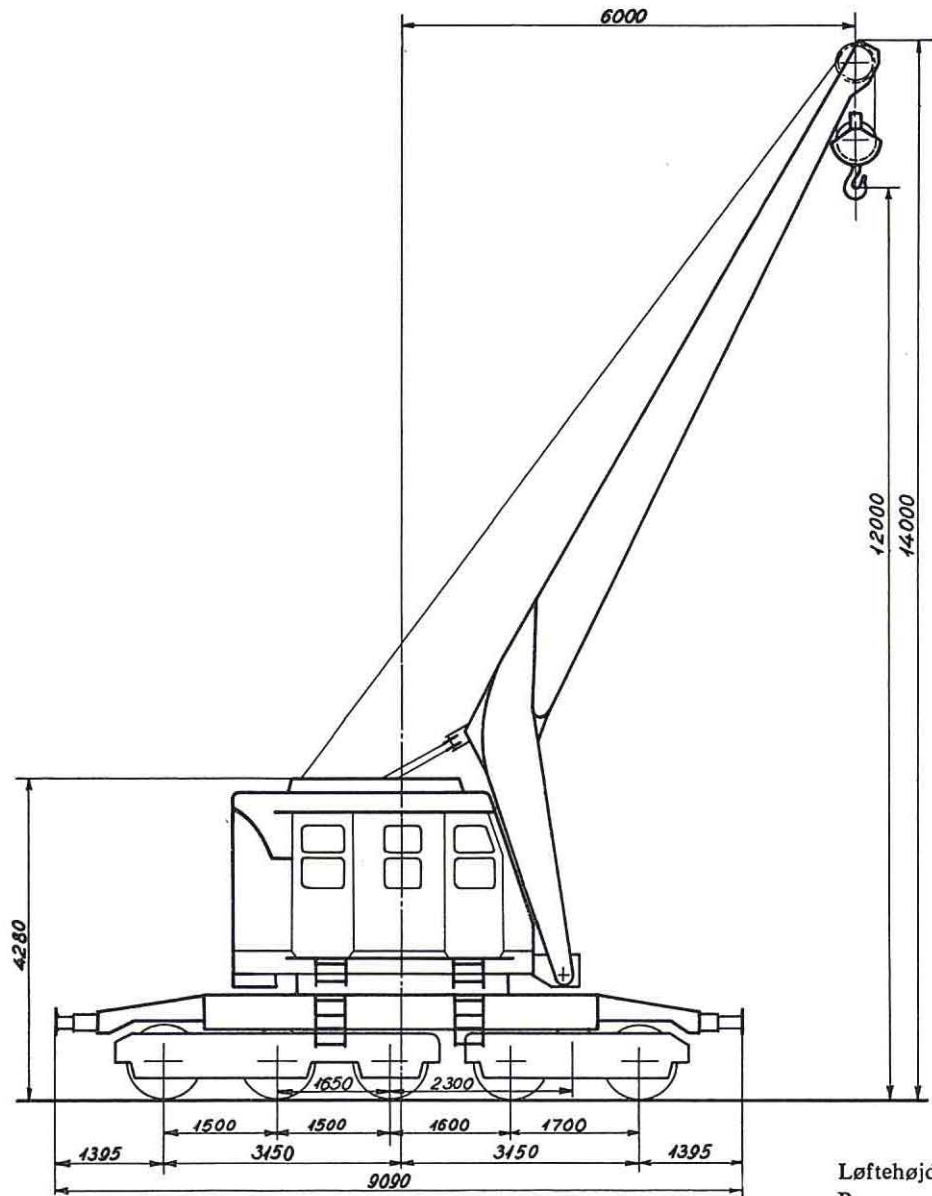

Løftehøjde 12000 mm  
 Bæreevne 15000 kg ved  
 6000 mm udligerradius.  
 Tjenestefærdig vægt  
 ca. 82 800 kg.  
 Rangerskruebremse.  
 Trykluftbremse.

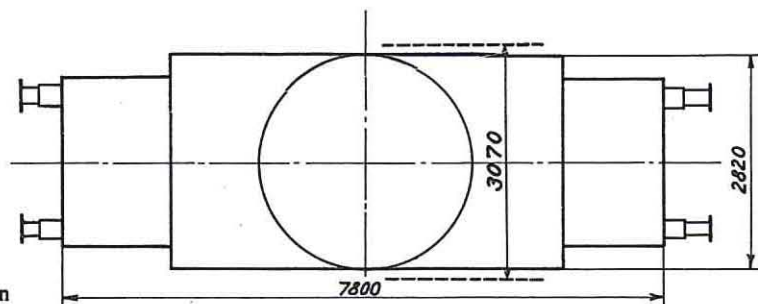





## 2 Kørekraner nr. 145-146

Kørekran nr. 145: hjemsted Gb

Kørekran nr. 146: hjemsted Fa

Befordringshastighed i tog:

maks. 80 km/t

Mindste kurveradius 90 m

Kranmotor:

Deutz diesel F/A 8L714

2 gear for selvkøring:

1. gear ca 40 m/min

2. gear ca 90 m/min

Lysanlæg:

dynamo 1000 watt 24 volt

Kranmanøvrering:

trykluft system Westinghouse

Puffere drejelige

Understøtning i arbejdsstilling:

enten 4 stk ydre eller 4 stk

indre hydrauliske donkrafte

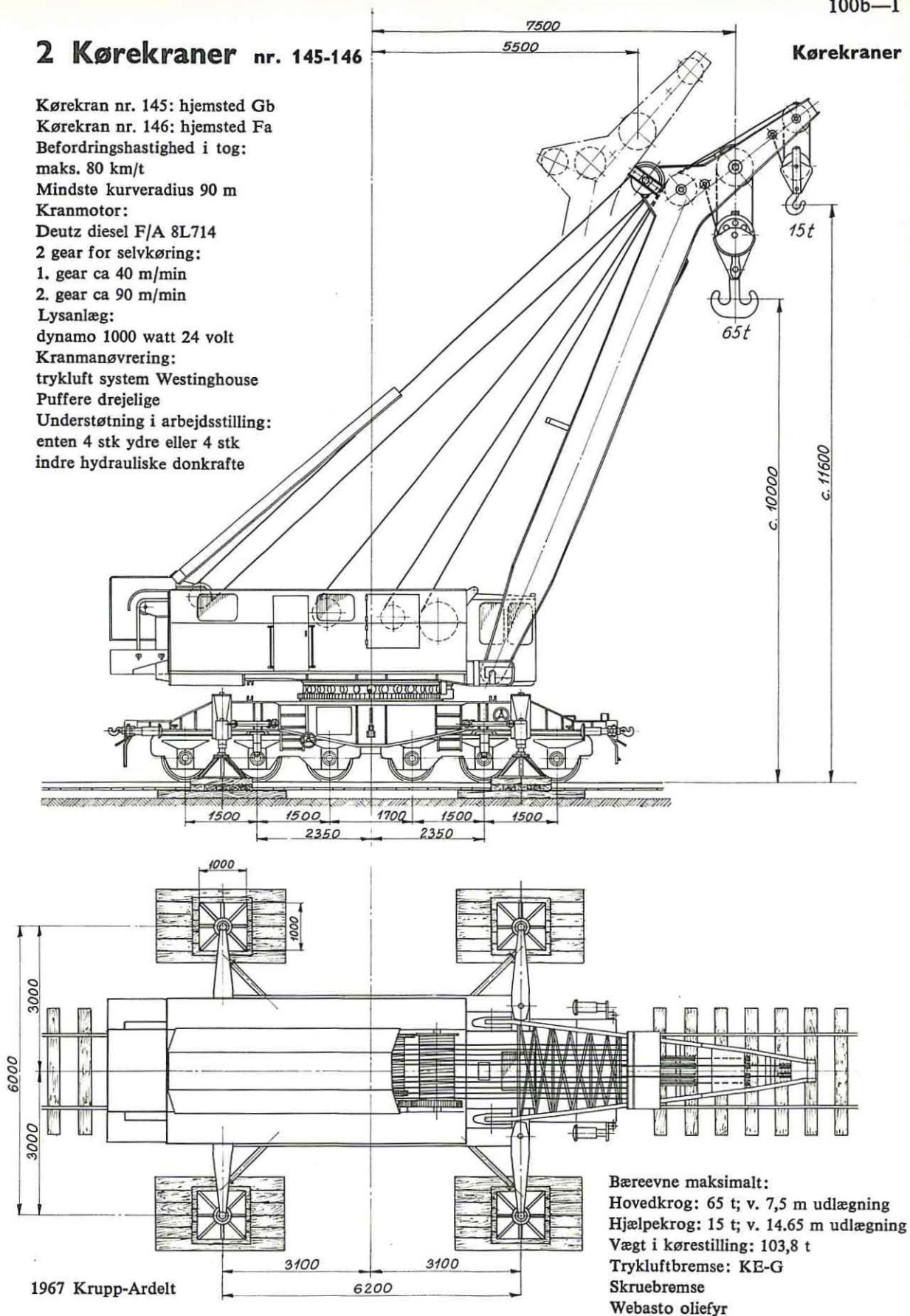



Samlingstegn af  
Værkstedsvogn 425 og 426  
Kørekran nr. 145 og 146  
Løbevogn nr. 438 og 439

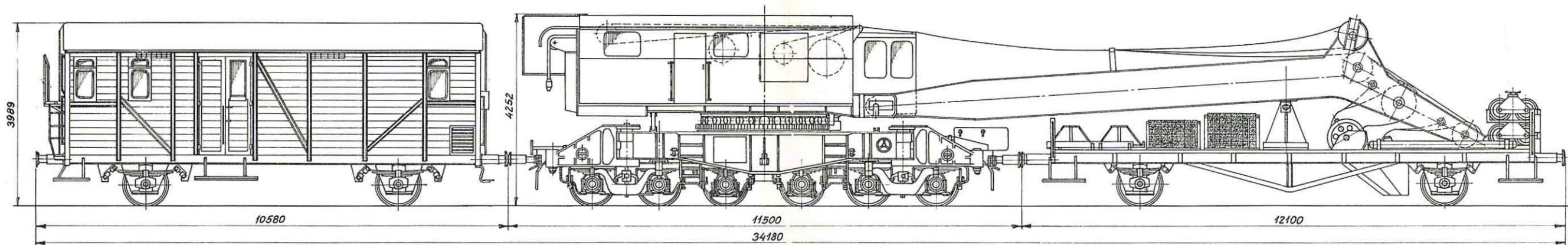

## I Skinneudlægningskran nr. 155

Hjemsted: Kh.

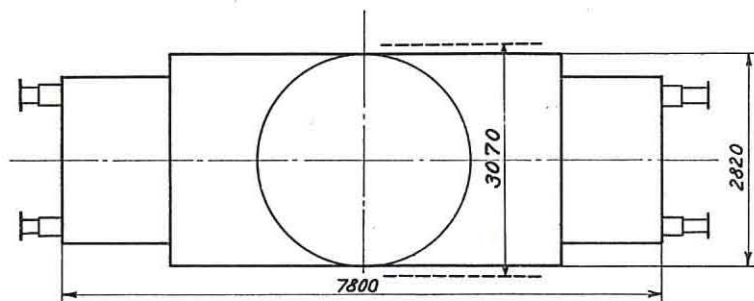
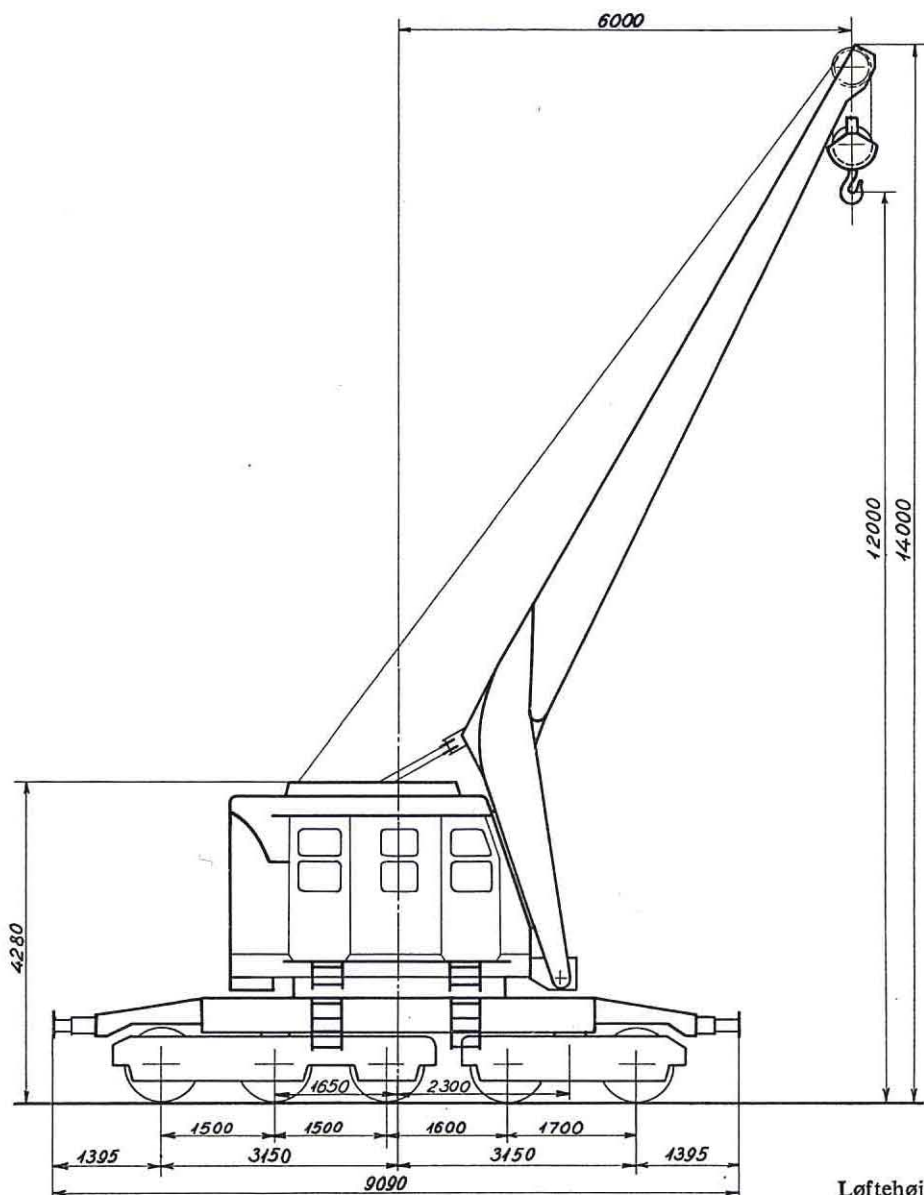

Løftehøjde 12 m  
 Bæreevne: 15 t ved  
 6 m udliggerradius  
 Tjenestefærdig vægt  
 ca. 82 800 kg.  
 Rangerskruebremse  
 Trykluftbremse  
 Befordringshastig i tog  
 80 km/t

## 2 Skinneudlægningskraner nr. 156-157

Hjemsted; nr. 156 Ar

Hjemsted; nr. 157 Kh

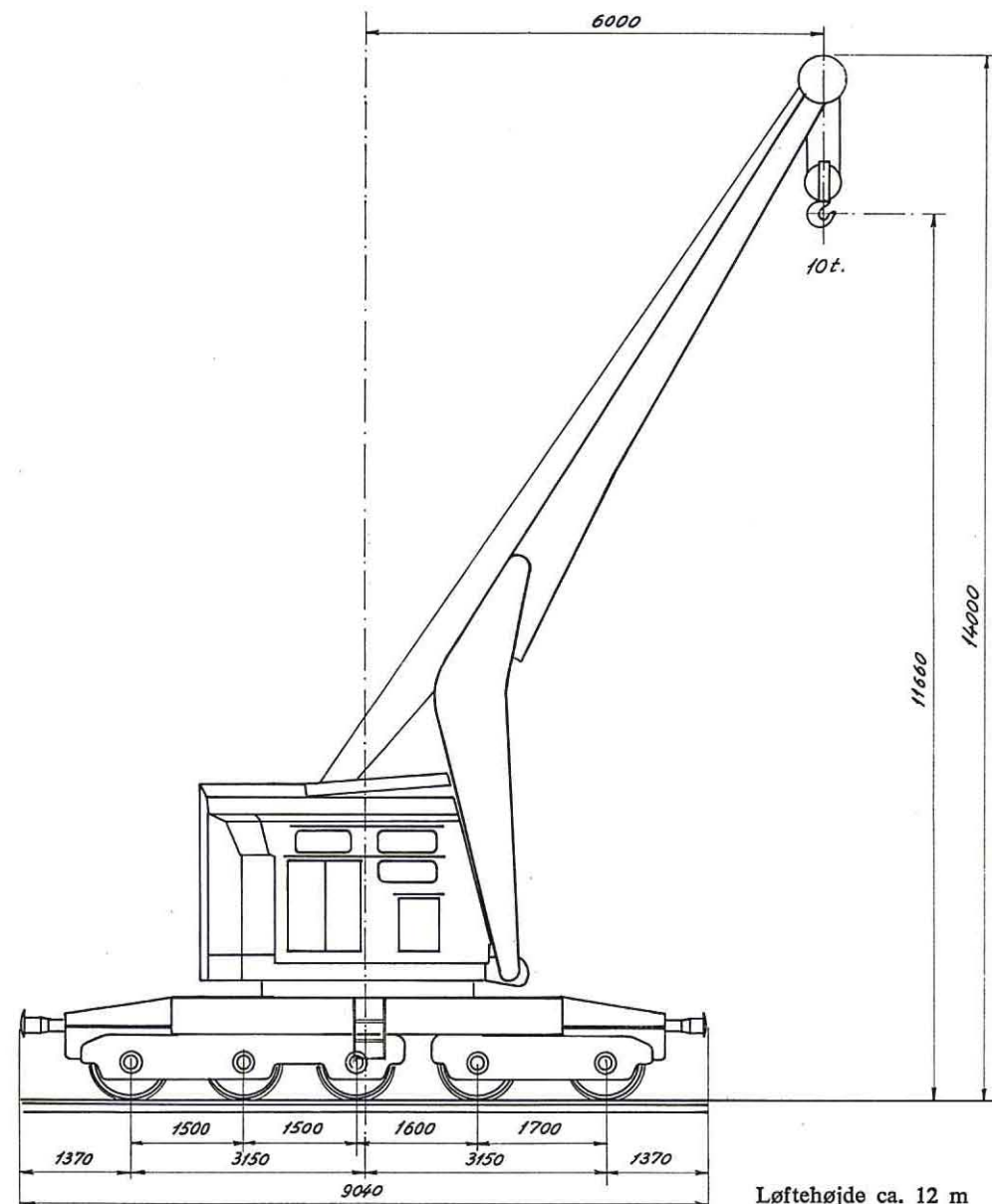

Løftehøjde ca. 12 m  
 Bæreevne maks. 15 t  
 ved 6 m udliggerradius  
 Tjenestfærdig vægt  
 85000 kg  
 Rangerskruebremse  
 Trykluftbremse  
 Befordringshastighed i tog  
 80 km/t  
 Mindste kurveradius 80 m

1963/66 Krupp-Ardelt



### 3 Skinneudlægningskraner nr. 151-153

Værkstedsområde: Ar

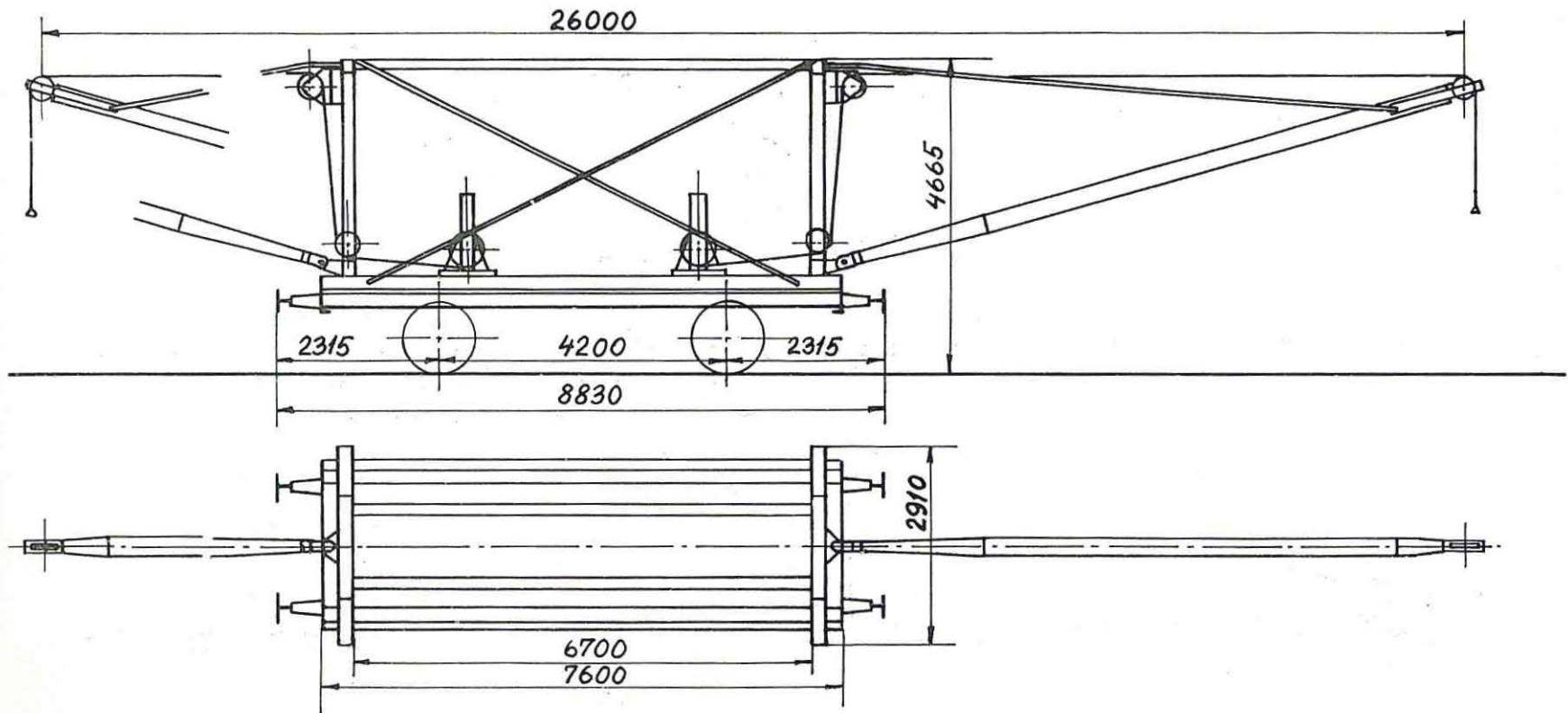

151. 1886 Scandia  
152, 153. 1883 Breslau  
152. Ombygget 1933 København  
151, 153. Ombygget 1934 København

Hører til svejseanstalten i Fredericia,  
og må ikke anvendes på strækninger.  
Der hører ingen løbevogne til kranerne.

Bæreevne for hver kran 1000 kg.  
Tjenstf. vægt 15400 kg.  
Nr. 152 Tryklufsledning



# 1 Skinneudlægningskran nr. 154

Værkstedsovråde: Ar

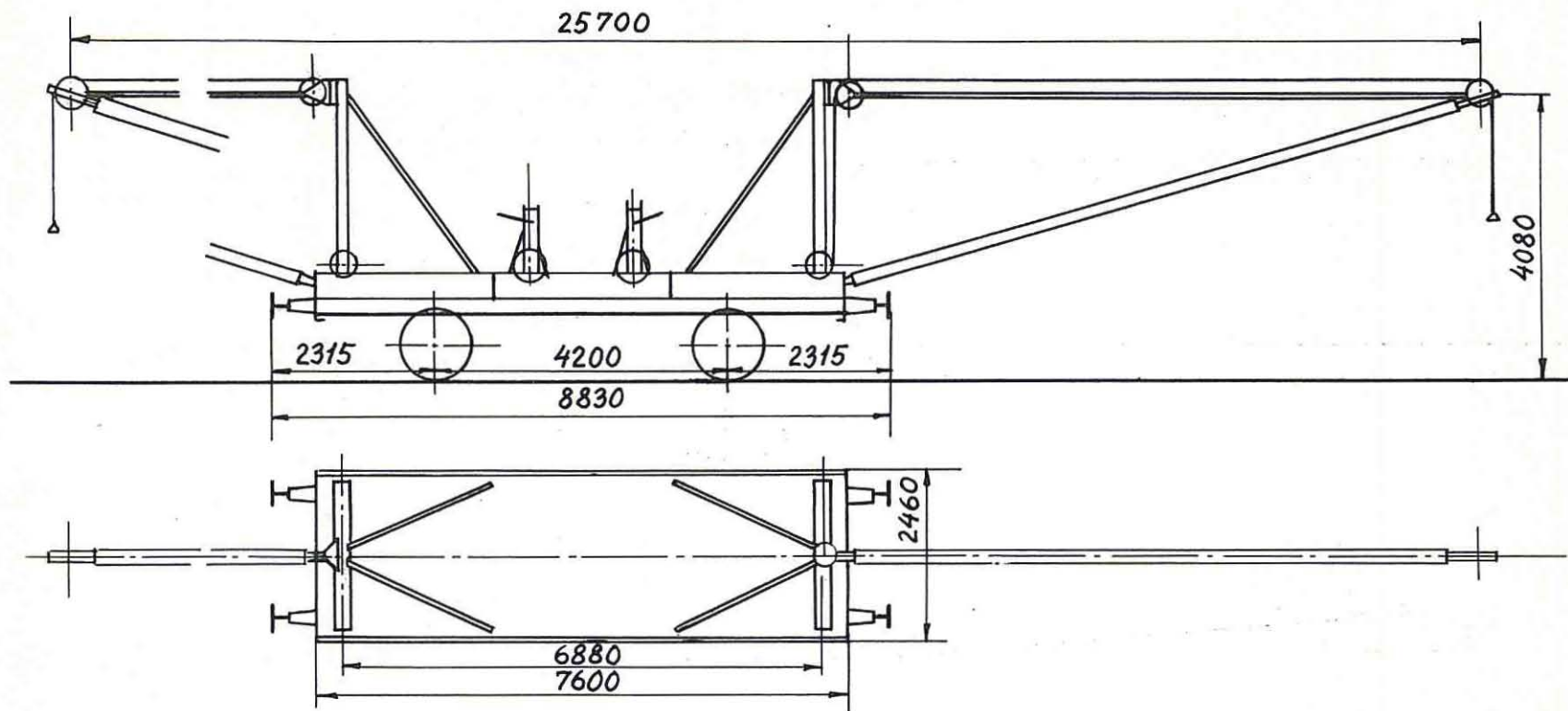

1924 Scandia  
Ombygget 1933 København

Hører til svejseanstalten i Fredericia,  
og må ikke anvendes på strækninger.  
Der hører ingen løbevogne til kranerne.

Bæreevne for hver kran 1000 kg.  
Tjenstf. vægt 17150 kg.

## I Reservedelsvogn for vandkraner nr. I

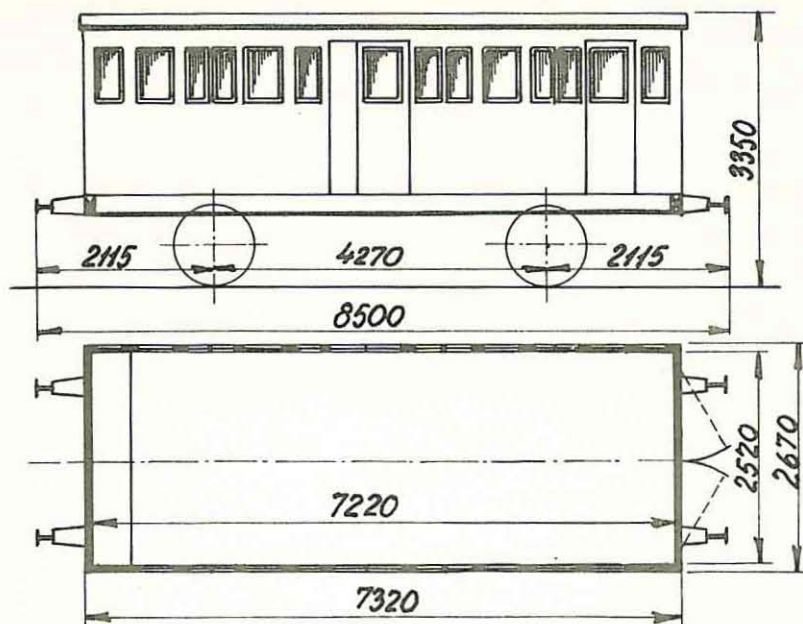

1874 Wagenbau  
Ombygget 1932 København

Anvendes kun indenfor  
Københavns Godsbanegårds område

Tara ca. 8000 kg  
Bundfl. 18,1 m<sup>2</sup>  
Håndbremse  
Trykluftledning

## I Værkstedsvogn for maskintjenesten nr. I

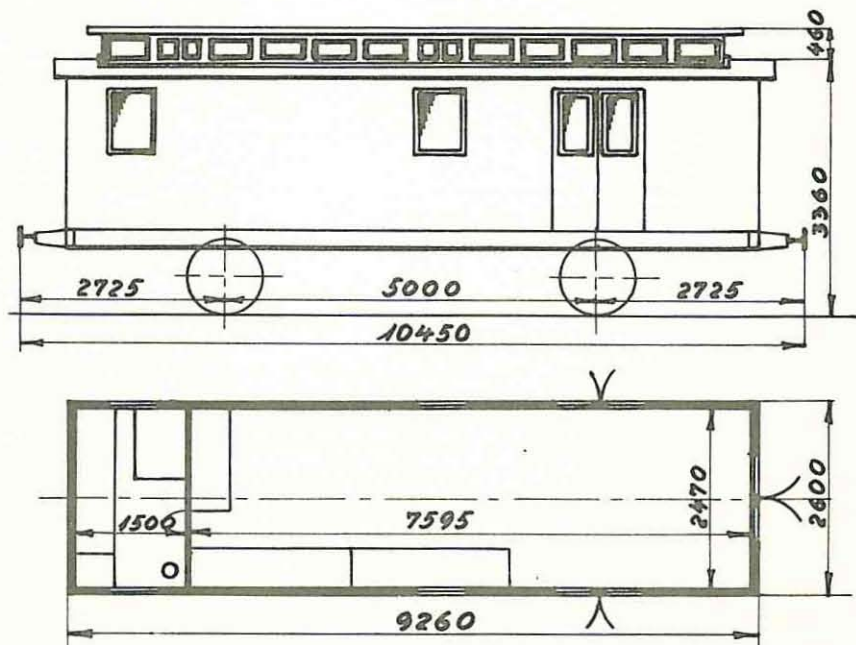

1894 Scandia  
Ombygget 1944 København

Hjemsted:  
»Københavns Godsbanegård«

Tara ca. 9300 kg  
Bundfl. 22,6 m<sup>2</sup>  
Håndbremse  
Trykluftledning

## I Værkstedsvogn for maskinarbejdere nr. 1

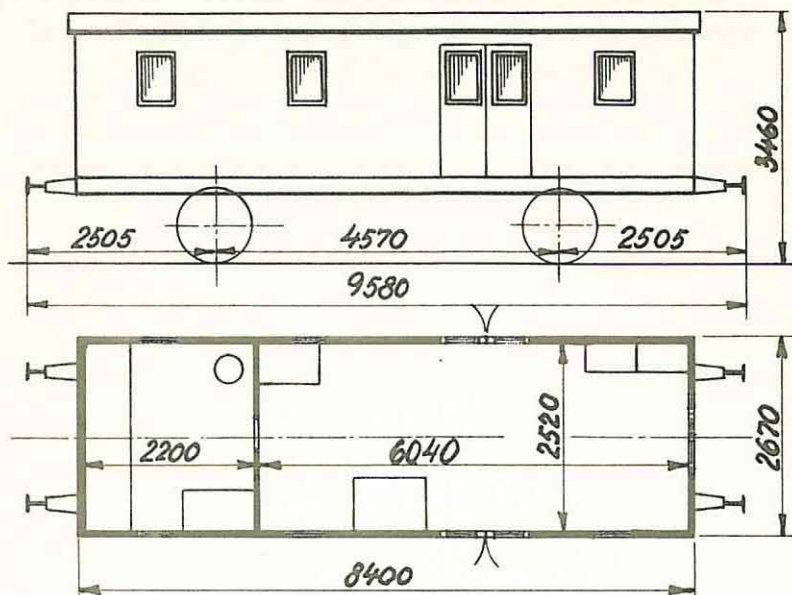

1886 Breslau  
Ombygget 1917 Scandia

Hjemsted:  
»Centralværkstedet, København«

Tara ca. 9800 kg  
Bundfl. 20,8 m<sup>2</sup>  
Trykluftledning  
Håndbremse

## I Værkstedsvogn for maskinarbejdere nr. 3

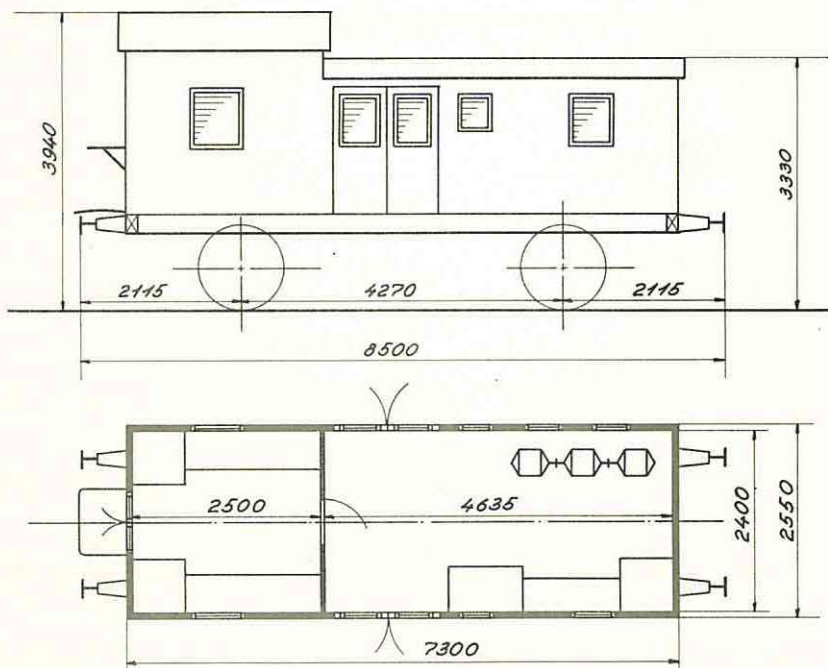

1885 Breslau  
Omdannet 1952 København

Hjemsted:  
»Centralværkstedet, København«

Tara ca. 10000 kg  
Trykluftledning  
Håndbremse  
Stikkontakt til byens net

## I Værkstedsvogn for maskinarbejdere nr. 2

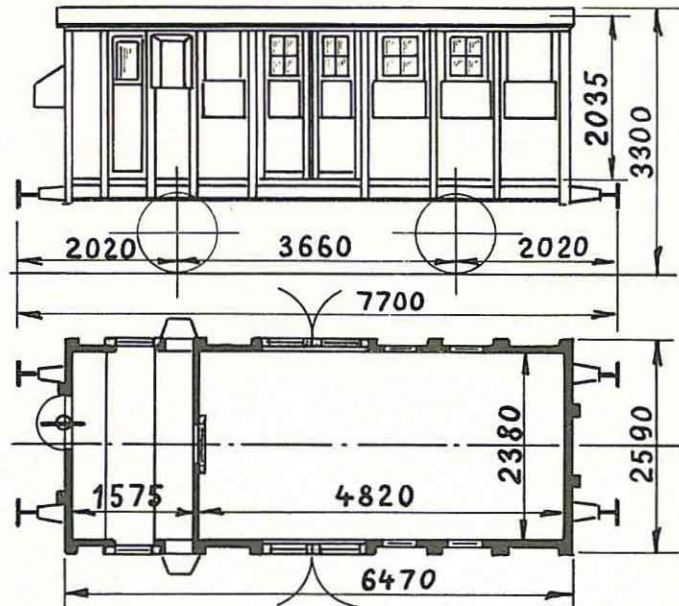

1876. Randers.  
Omdannet 1942. Aarhus.

Hjemsted: Aarhus.

Tara ca. 7400 kg.  
Bundfl. 11,4 m<sup>2</sup>.  
Trykluftledning.  
Skruebremse.



## I Svejsevojn nr. 2

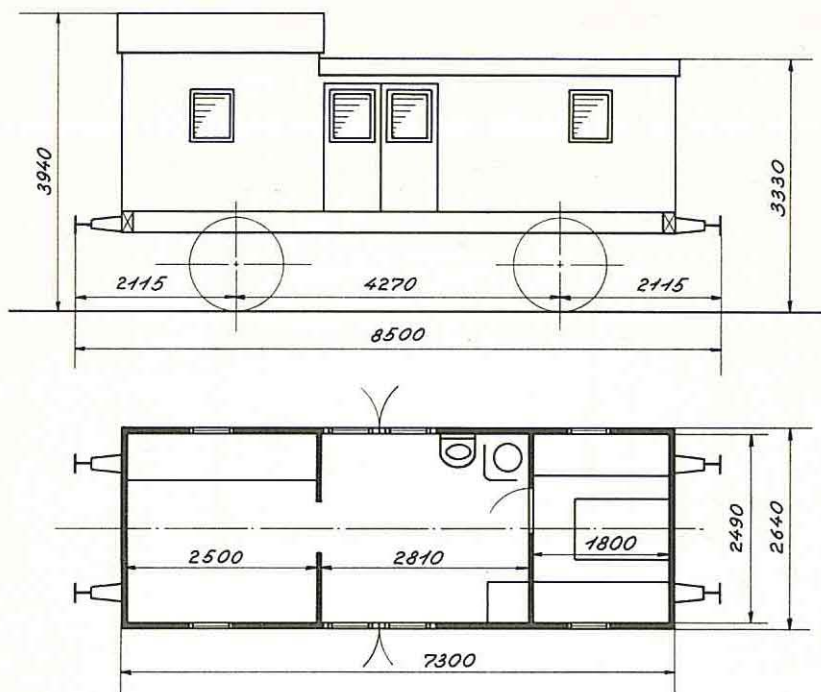

1886. Skabo.  
Omdannet 1952. Aarhus.

Hjemsted: Fredericia.

Tara ca. 8700 kg.  
Håndbremse.  
Kakkelovn.

## I Svejsevojn nr. 5

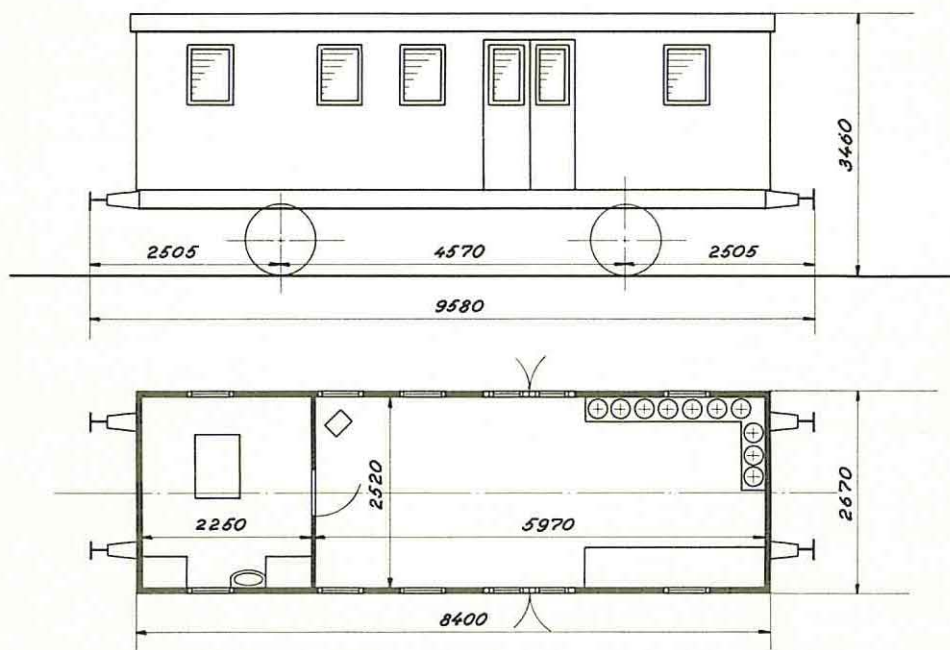

1886. Breslau.  
Omdannet 1952. København.

Hjemsted:  
Københavns Godsbangård.  
Stikkontakt til byens net.

Tara ca. 9700 kg.  
Trykluftledning.  
Håndbremse.  
Kakkelovn.

### 3 Skinneudlægningskraner nr. 151—153

Værkstedsområde Kh: 151

« Ar: 152—153

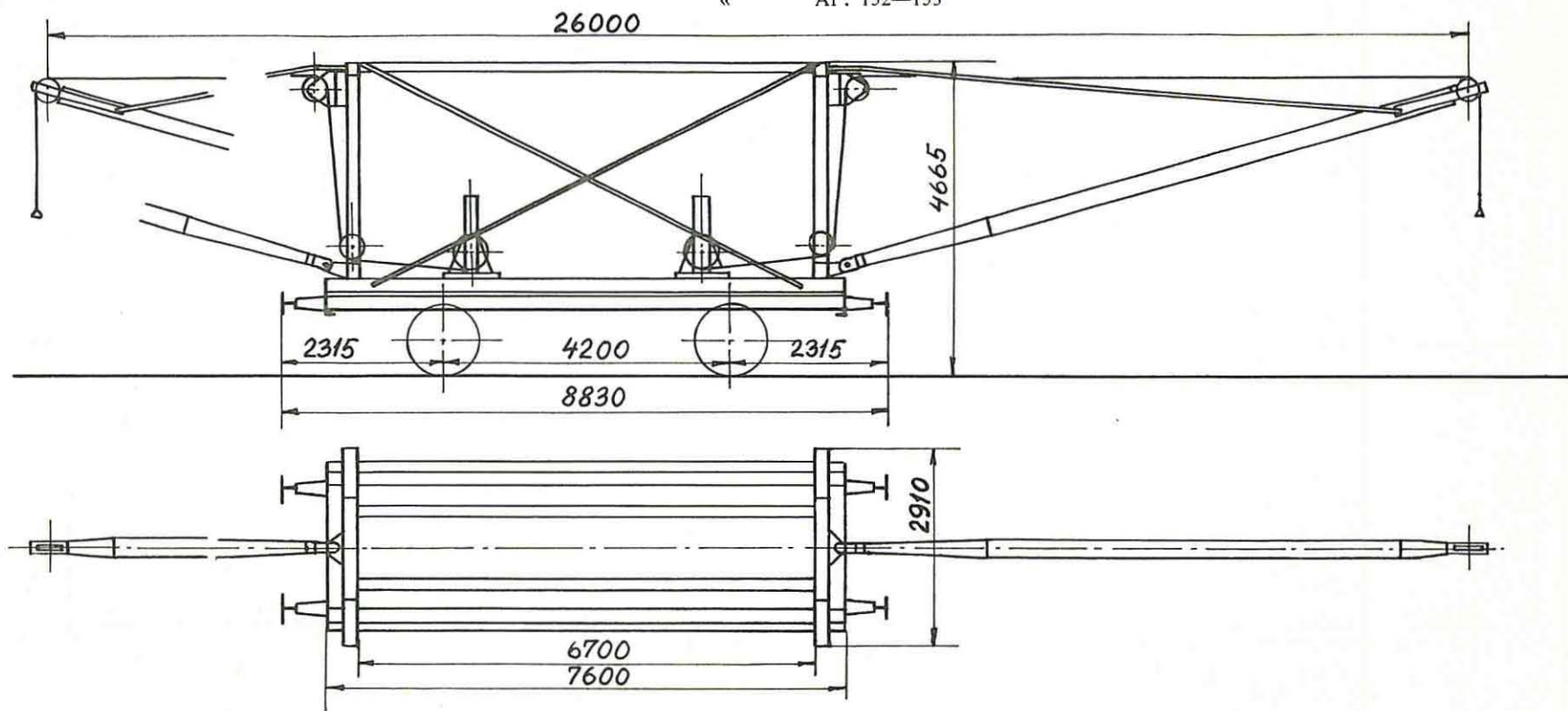

101-I

Skinneudlægningskraner

151. 1886 Scandia  
 152, 153. 1883 Breslau  
 152. Ombygget 1933 København  
 151, 153. « 1934 «

Bæreevne for hver kran 1000 kg.  
 Tjenstf. vægt 15400 «  
 Nr. 152 Trykluftledning



## 1 Skinneudlægningskran nr. 154

Værkstedso mråde: Kh

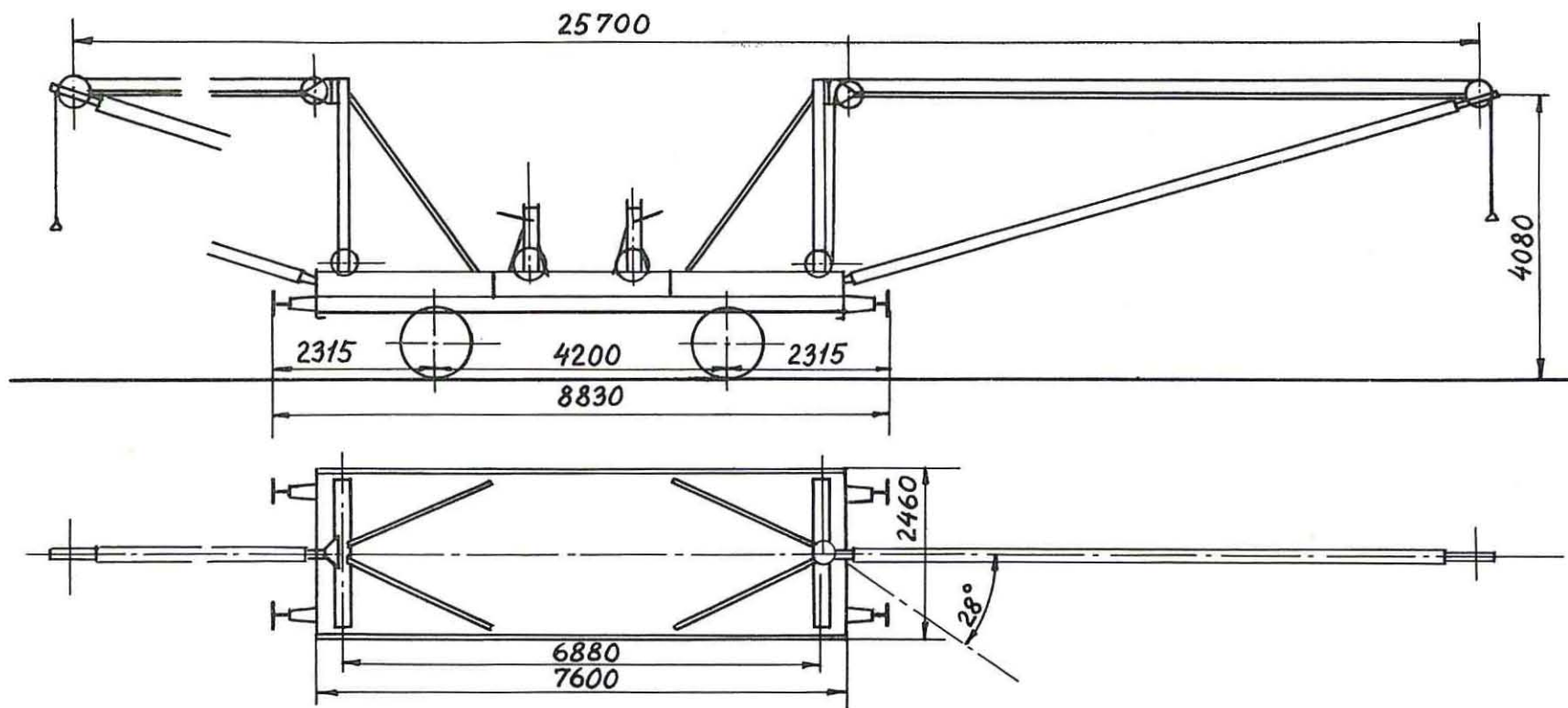

1924 Scandia  
Ombygget 1933 København

Bæreevne for hver kran 1000 kg  
Tjenstf. vægt 17150 «

## 2 Svejsevogne. Nr. 6, 7.

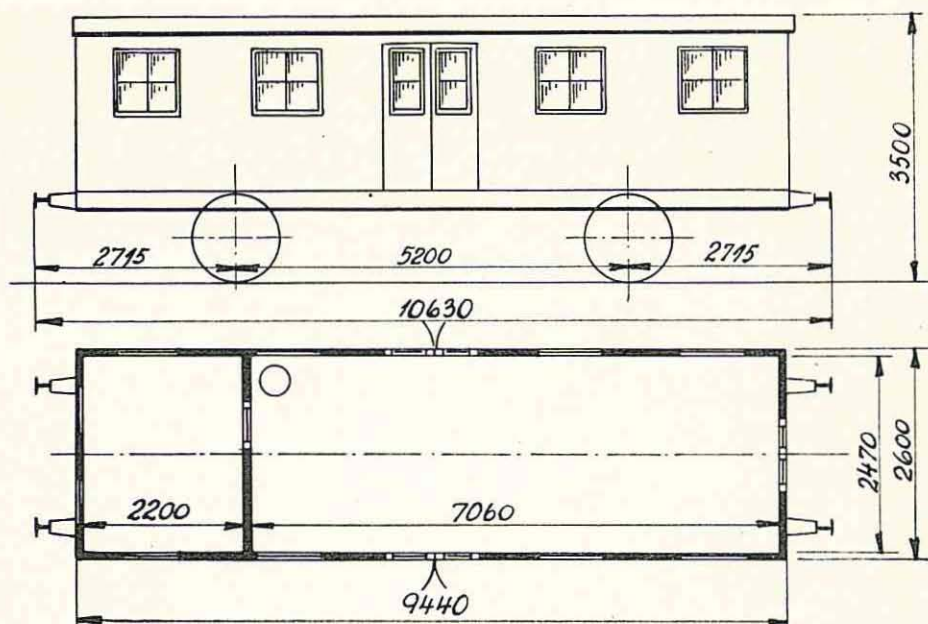

Nr. 6: 1917. Scandia.  
Omdannet 1943. Aarhus.  
Nr. 7: 1911. Scandia.  
Omdannet 1944. Aarhus.

Nr. 6: Hjemsted: Aarhus.  
Nr. 7: » Fredericia.

Nr. 6: Tara ca. 9900 kg.  
Nr. 7: Tara ca. 9600 kg.  
Bundfl. 23 m<sup>2</sup>.  
Trykluftledning.  
Haandbremse.  
Kakkelovn.

Vognene er paamalede. „2' Distrikt, Banetjenesten“.

## 1 Svejsevogn. Nr. 8.

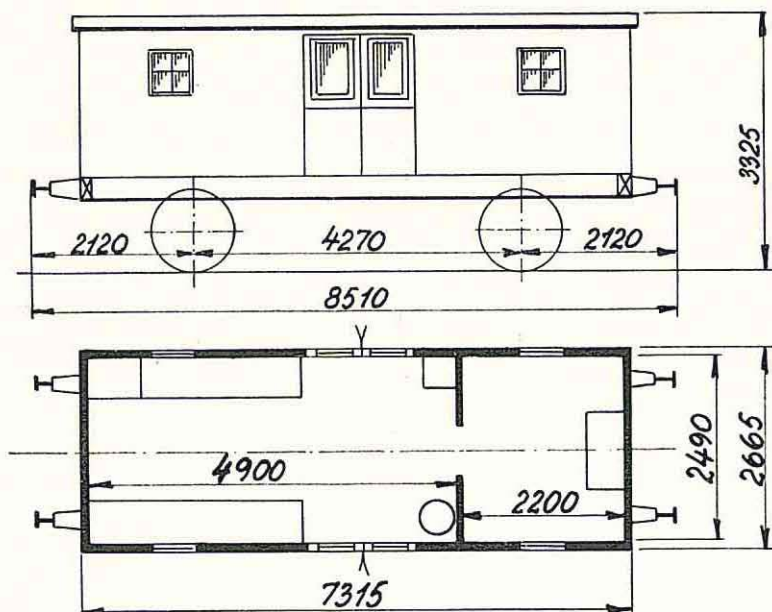

1870. Lauenstein.  
Ombygget 1925. København.

Hjemsted: Fredericia.

Tara ca. 8400 kg.  
Bundfl. 18 m<sup>2</sup>.  
Trykluftledning.  
Vakuumledning.  
Haandbremse.  
Kakkelovn.

Vognen er paamalet: „2. Distrikt, Banetjenesten“.

## 1 Svejsevogn. Nr. 12.

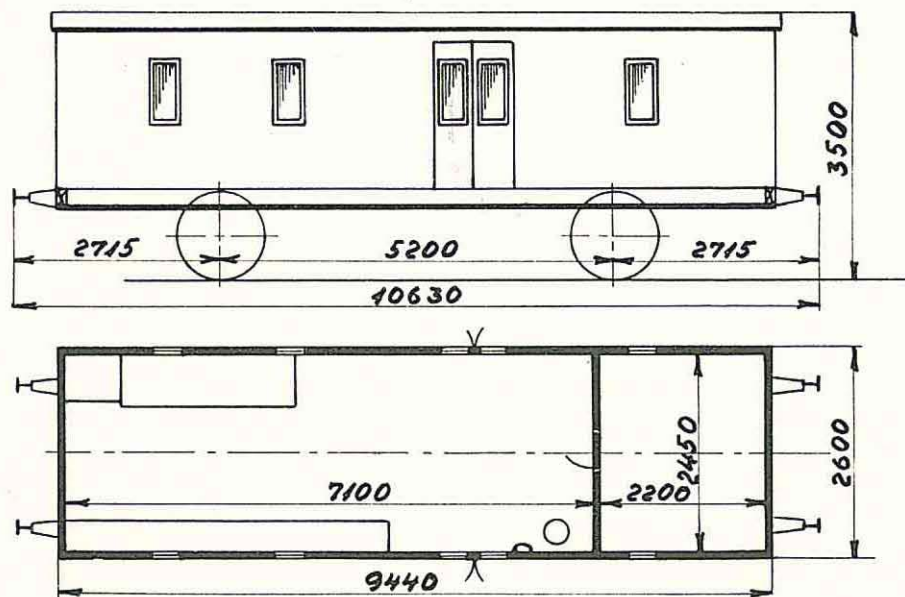

1901. Scandia.  
Ombygget 1946. Aarhus.

Hjemsted: København.

Tara ca. 10200 kg  
Bundfl. 21,7 m<sup>2</sup>.  
Trykluftledning.  
Haandbremse.  
Kakkelovn.

Vognen er paamalet: „1. Distrikt, Banetjenesten.“

## 1 Svejsevogn. Nr. 25.

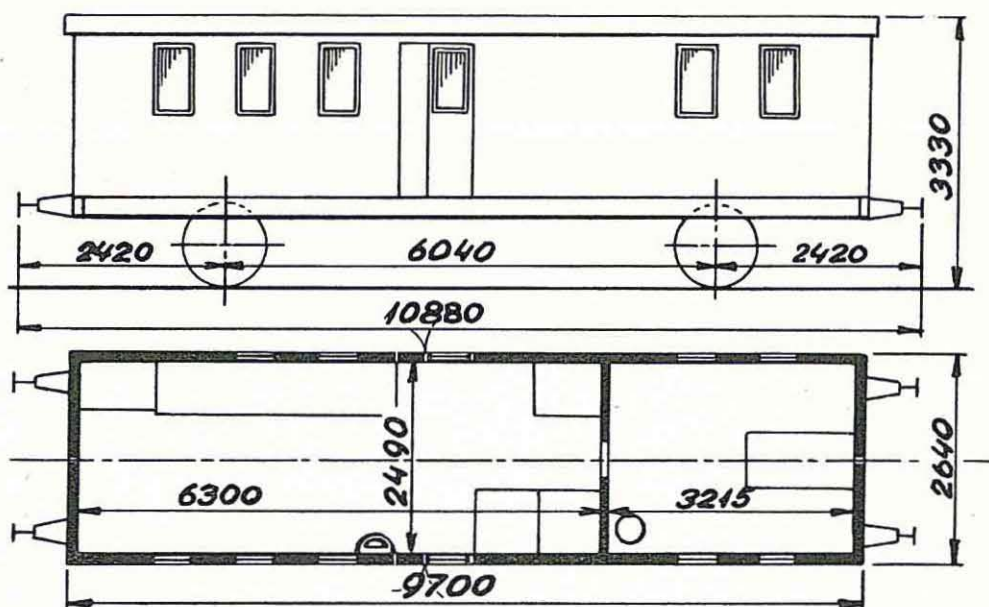

1884. Breslau.  
Omdannet 1947. København.

Hjemsted: København.

Vognen er paamalet:  
»1. Distrikt, Banetjenesten«.

Tara ca. 9600 kg.  
Bundfl. 23,6 m<sup>2</sup>.  
Trykluftledning.  
Haandbremse.  
Kakkelovn.

## 1 Svejsevogn. Nr. 29.

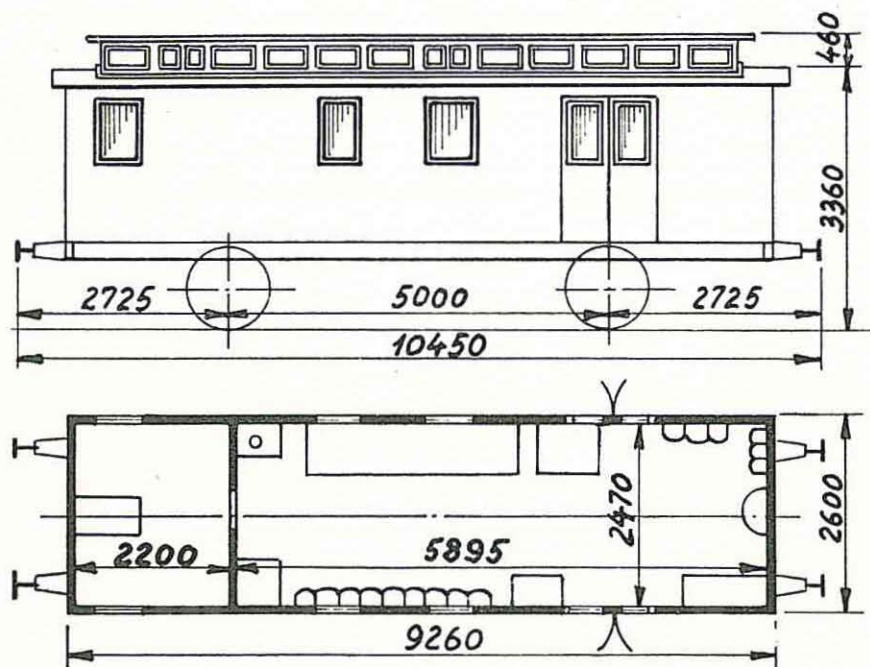

1894. Scandia.  
Omdannet 1947. Aarhus.

Hjemsted: Fredericia.

Vognen er paamalet: »2. Distrikt, Banetjenesten«.

Tara ca. 10100 kg.  
Bundfl. 20 m<sup>2</sup>.  
Trykluftledning.  
Haandbremse.  
Kakkelovn.

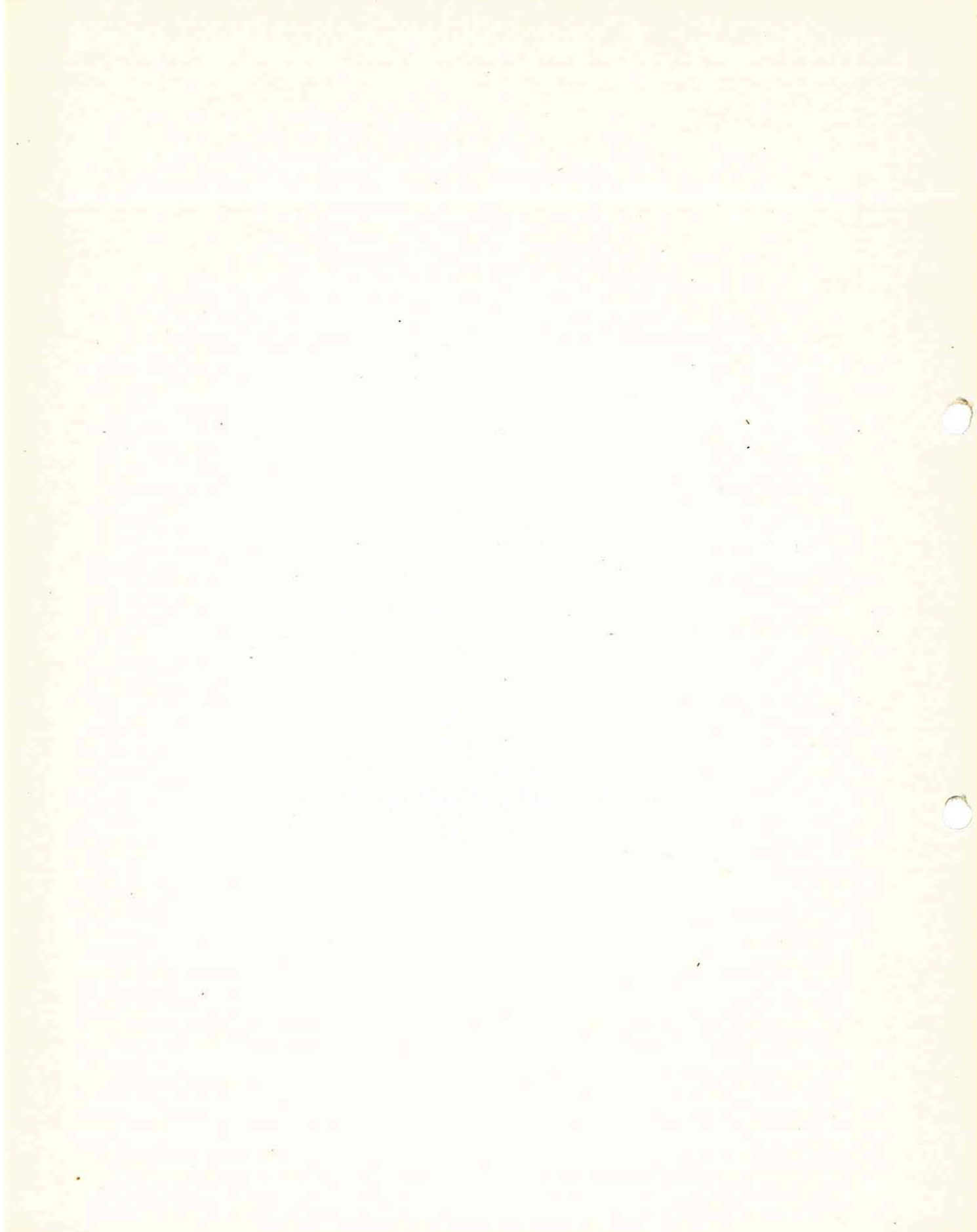



## I Svejsevogn nr. 9

Værkstedssområde: Kh

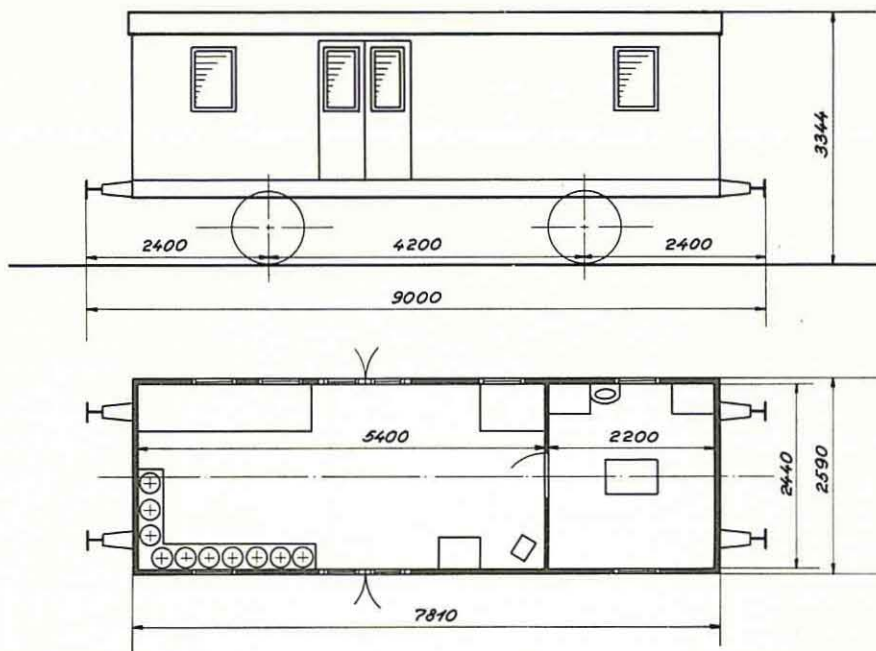

1877 Breslau  
Ombygget 1952 København

Hjemsted: Københavns godsbanegård

Tara ca. 8700 kg  
Trykluftledning  
Håndbremse  
Kakkelovn  
Stikkontakt til byens net

## I Svejsevogn nr. 14

Værkstedssområde: Ar

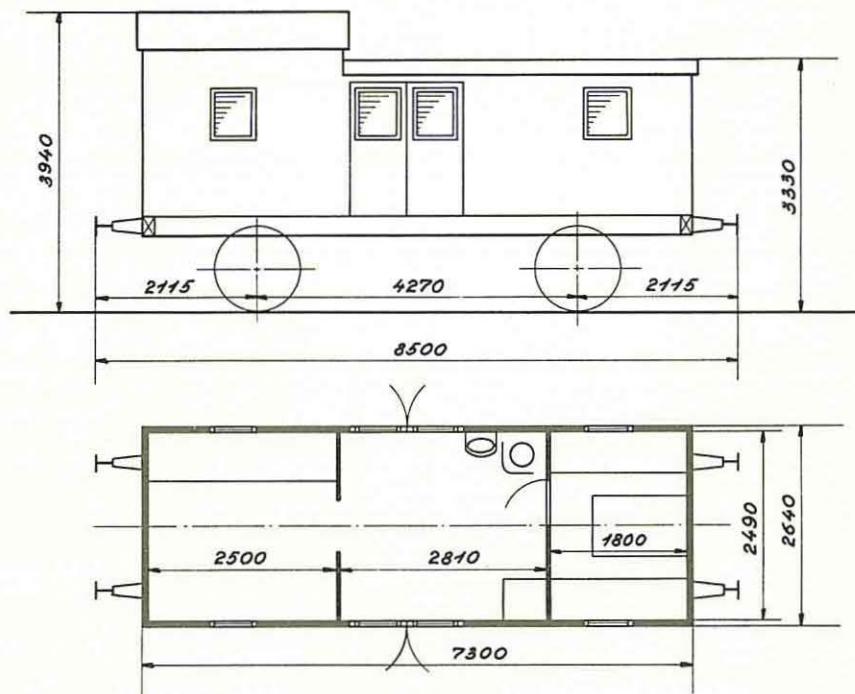

1886 Skabo  
omdannet 1954 Aarhus

Hjemsted: Fredericia

Tara ca. 8800 kg  
Håndbremse  
Kakkelovn I. 54



## I Svejevogn nr. 15

Værkstedssområde: Ar.

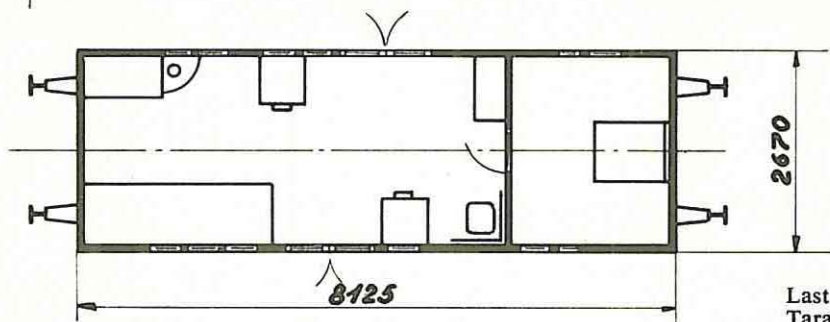
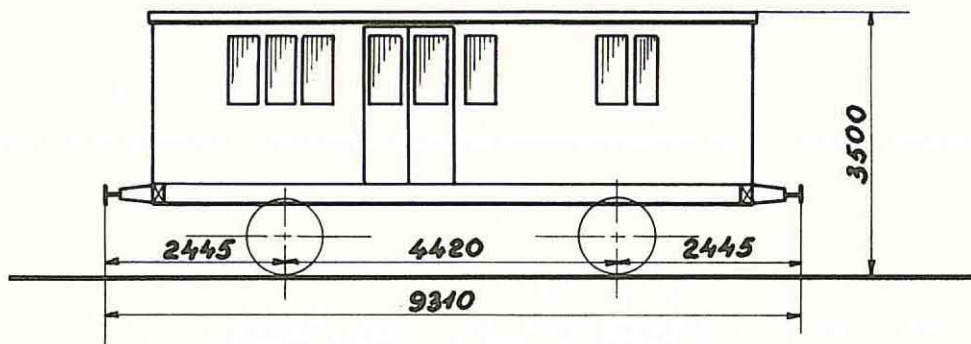
1892 Scandia  
Omdannet 1950 Aarhus.

Hjemsted: Fredericia

Last 6000 kg  
Tara ca. 9600 kg  
Trykluftledning  
Håndbremse  
Kakkelovn

## I Svejevogn nr. 16

Værkstedssområde: Kh

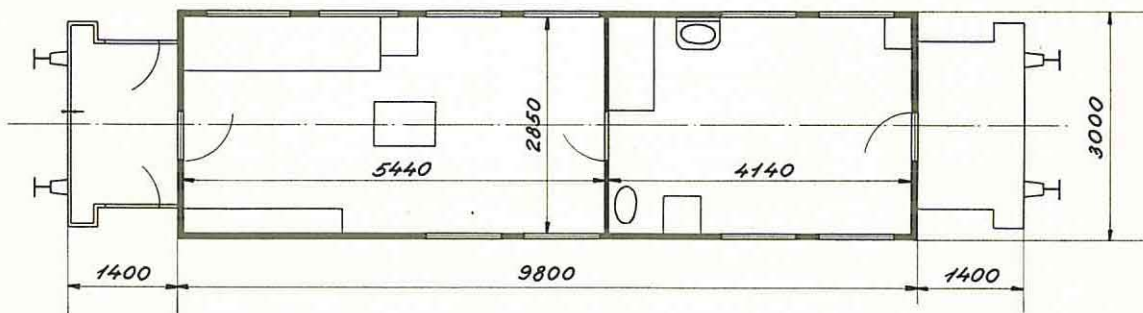
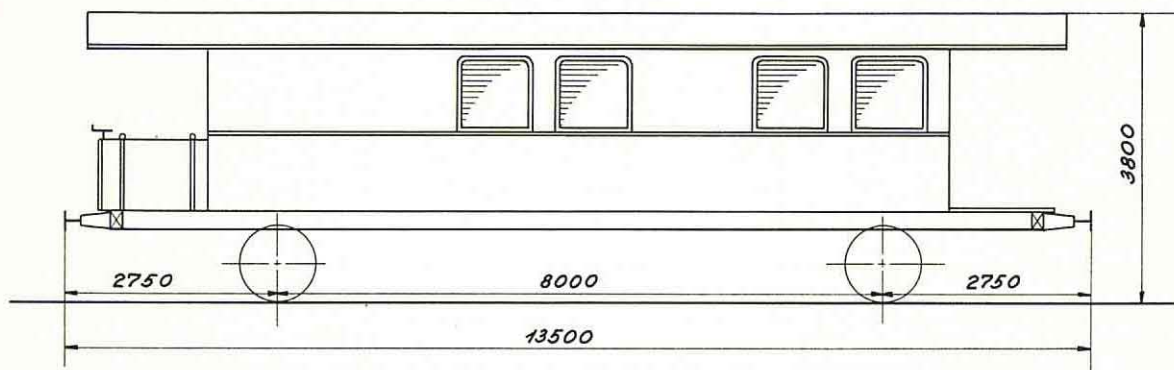
1914 Scandia  
omdannet 1953 Aarhus

Hjemsted: København

Tara ca. 13200 kg  
Trykluftledning  
Rangerskruebremse  
Brændeovn  
Stikkontakt til byens net.

# 1. Svejsevogn. Nr. 33.

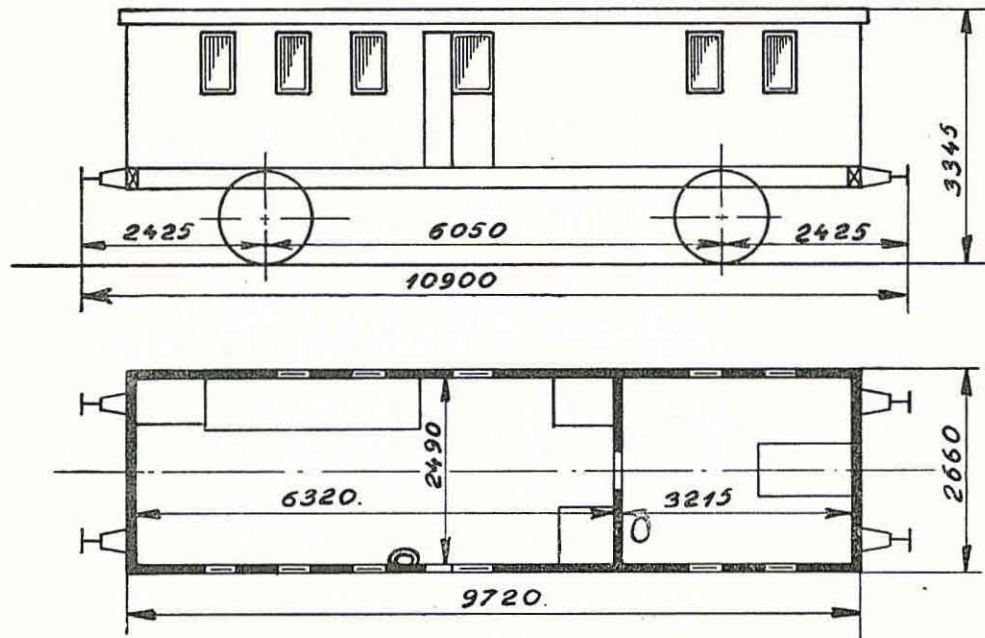

1880. Scandia.  
Omdannet 1948. København.

Hjemsted: København.  
Vognen er paamalet: „1. Distrikt, Banetjenesten“.

Tara ca. 9900 kg.  
Bundfl. 23,7 m<sup>2</sup>  
Trykluffledning.  
Haandbremse.  
Kakkelovn.  
Stikkontakt til Byens Net.



## 1 Betonsprøjteevogn. Nr. 1.

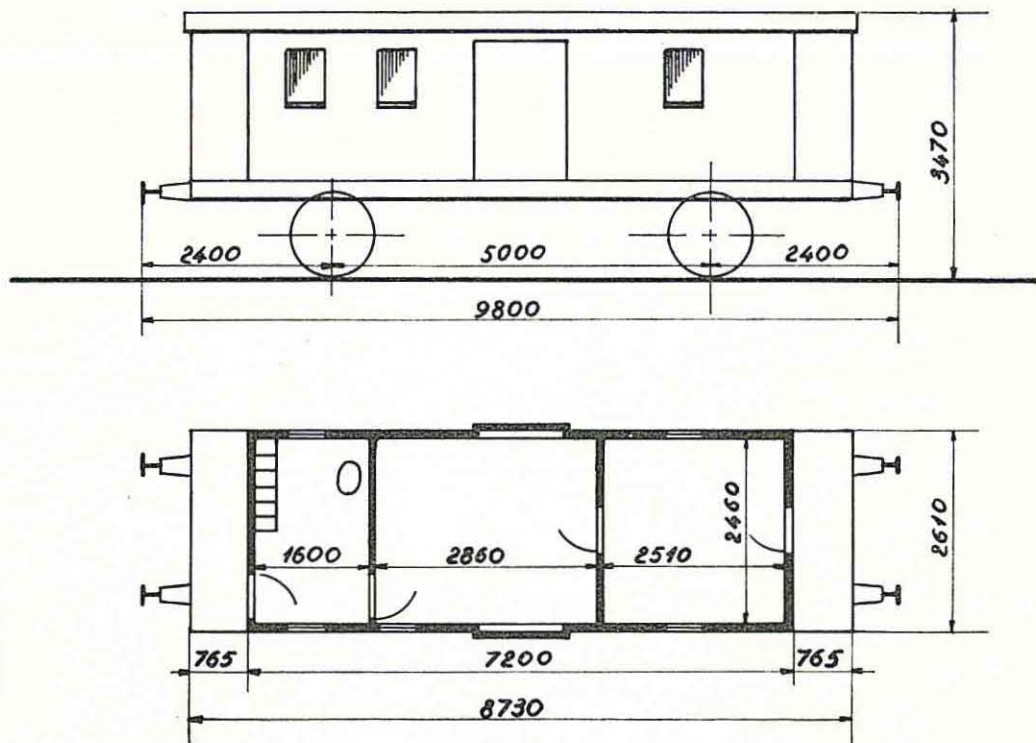

1905. Scandia.  
Ombygget 1948. København.

Hjemsted: Københavns hovedbanegård.  
Påmalet: Baneafdelingens betonsprøjte-  
anlæg nr. 1.  
Værkstedsovråde: Kh.

Tara ca. 8400 kg.  
Bundfl. 17,2 m<sup>2</sup>.  
Last 5000 kg.  
Trykluftledning.  
Rangerskruebremse.  
Brændeovn.



Vertical line of text, possibly a page number or header.

of the ...  
...  
...

...



1. Taarnvogn. Nr. 1.

Værkstedsomraade: Kh.

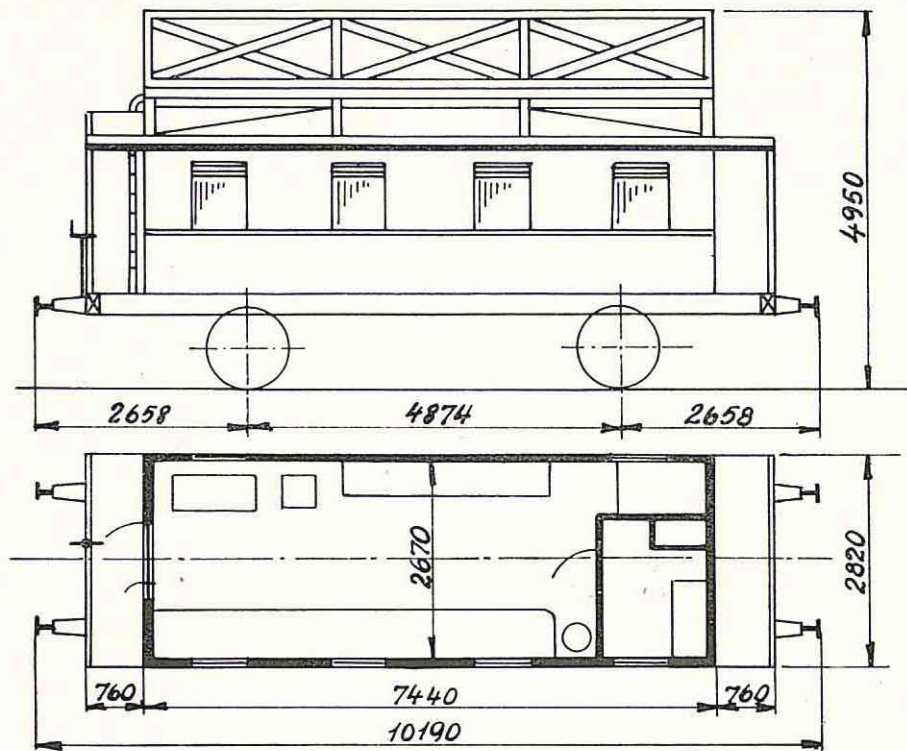

1880. Scandia.  
Ombygget 1931. København.

Til Brug for  
Køreledningstilsynet.

Tara ca. 14000 kg  
Vakuumbremse.  
Skruerbremse.

## 2. Taarnvogne. Nr. 2—3.

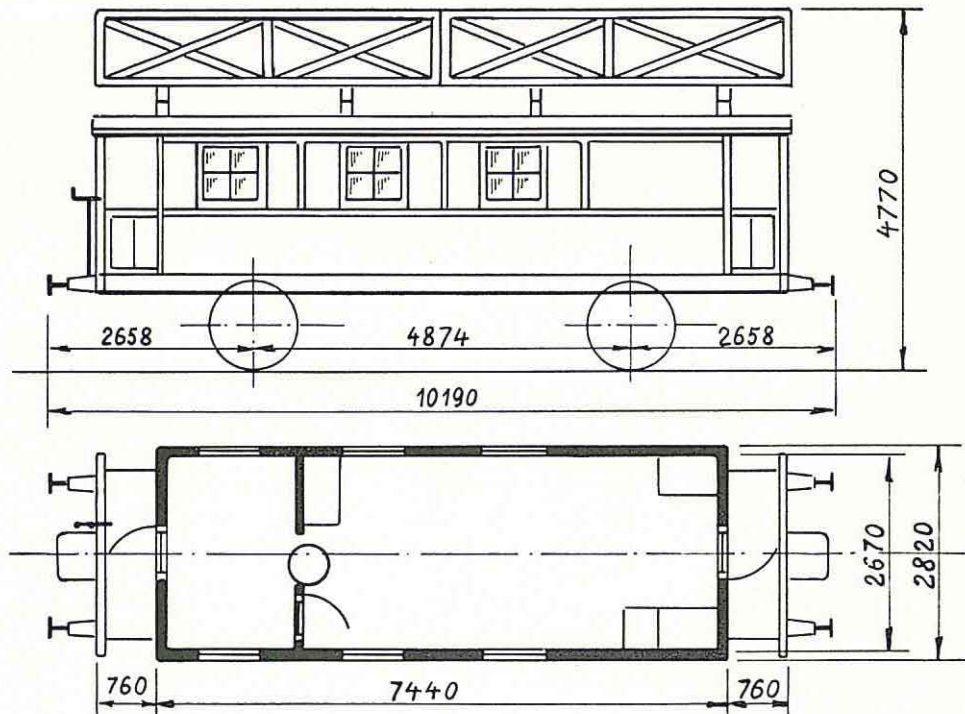

2. 1897. Strømmen.  
 3. 1898. »  
 Ombyggede 1937. København.

Indrettede for Baneafdelingen  
 til Montage af Køreledningen.

Tara ca. 10800 kg.  
 Skruebremse.

## 1. Taarnvogn. Nr. 4.

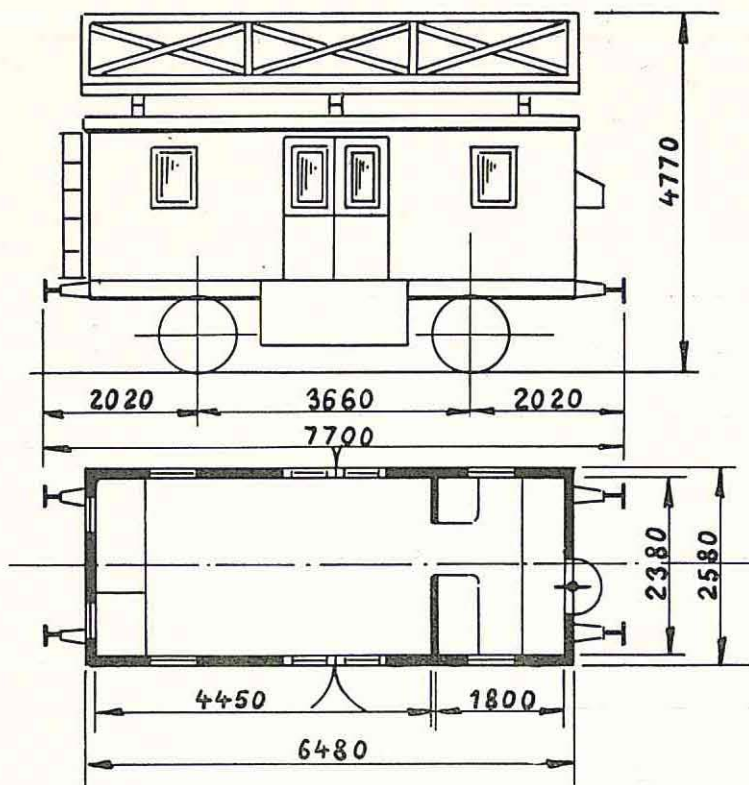

1879. Breslau.  
Ombygget 1942. København.

Indrettet for Baneafdelingen  
til Montage af Køreledningen.

Tara ca. 8800 kg.  
Skruebremse.

## 1. Taarnvogn. Nr. 5.

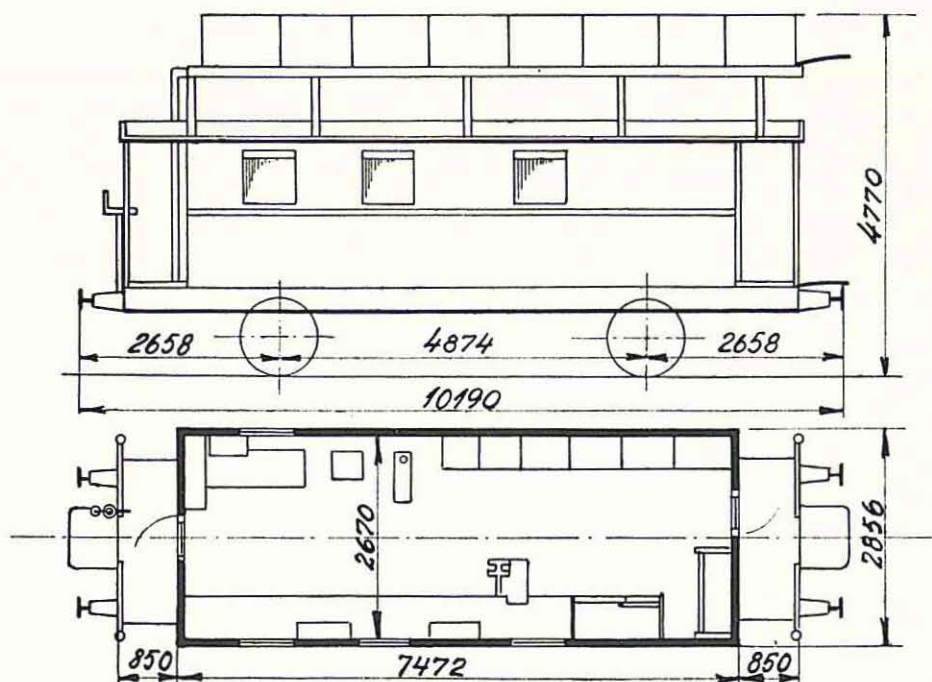

1893. Scandia.  
Ombygget 1945. København.

Til Brug for  
Køreledningstilsynet.

Tara ca. 11100 kg.  
Trykløftbremse (P).  
Nødbremsetræk.  
Skruebremse.

## 1. Taarnvogn. Nr. 6.

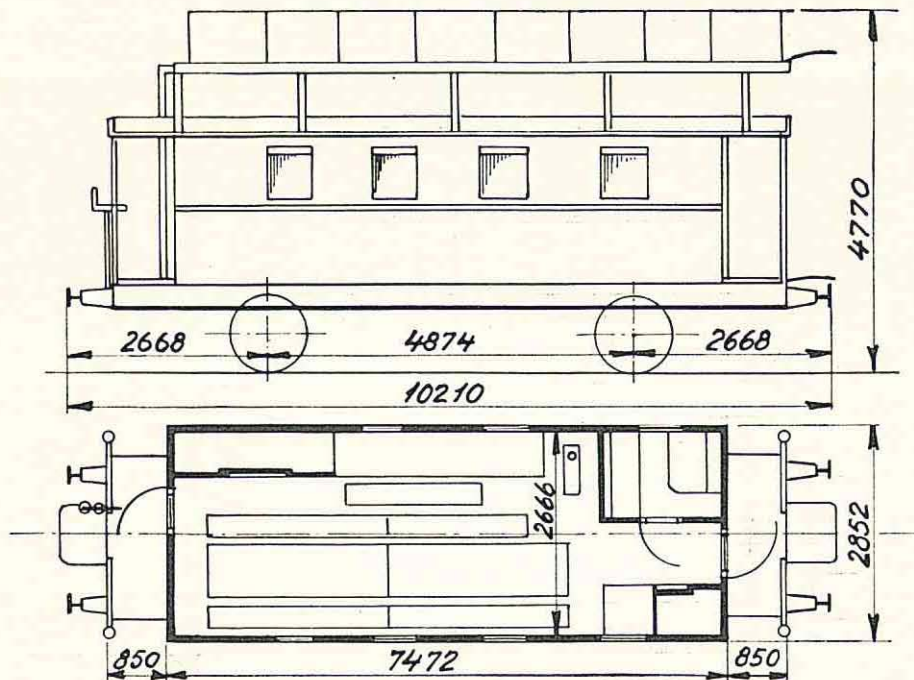

1896. Strommen.  
Ombygget 1945. København.

Til Brug for  
Køreledningstilsynet.

Tara ca. 10400 kg.  
Trykluftbremse (P).  
Nødbremsetrak.  
Skruebremse.



## 1. Spilvogn. Nr. 1.

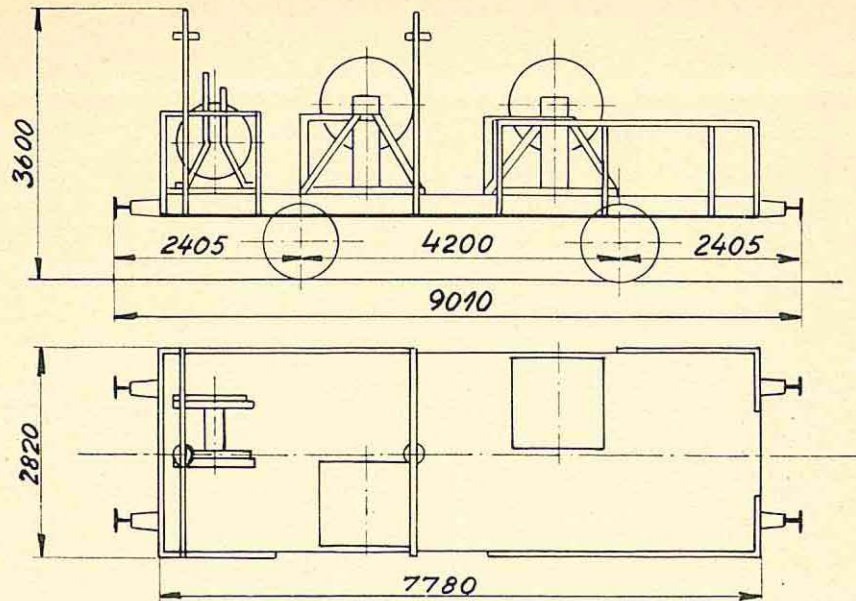

1901. Scandia.  
Ombygget 1944. København.

Til Brug for  
Køreledningstilsynet.

Last 6000 kg.  
Bundfl. 21,0 m<sup>2</sup>.  
Tara ca. 7200 kg.  
Trykluftledning.  
Nødbremsetræk.

## 1. Tromlevogn. Nr. 1.

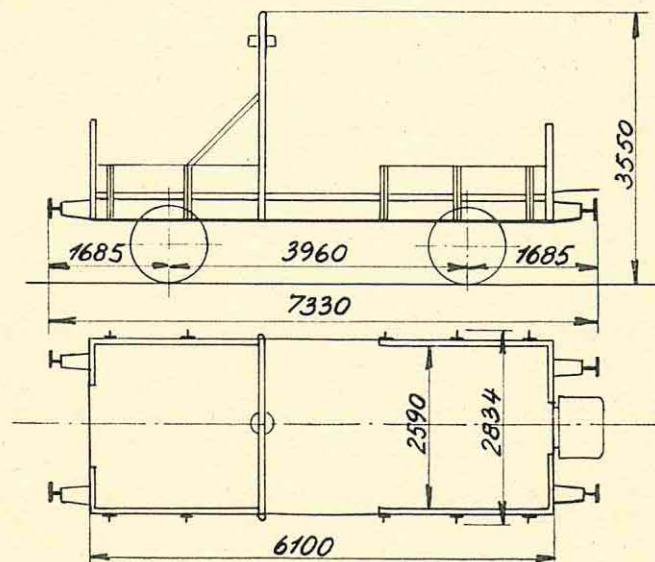

1864. Lauenstein.  
Ombygget 1944. København.

Til Brug for  
Køreledningstilsynet.

Last 10000 kg.  
Bundfl. 15,6 m<sup>2</sup>.  
Tara ca. 5600 kg.  
Trykluftledning.  
Nødbremsetræk.



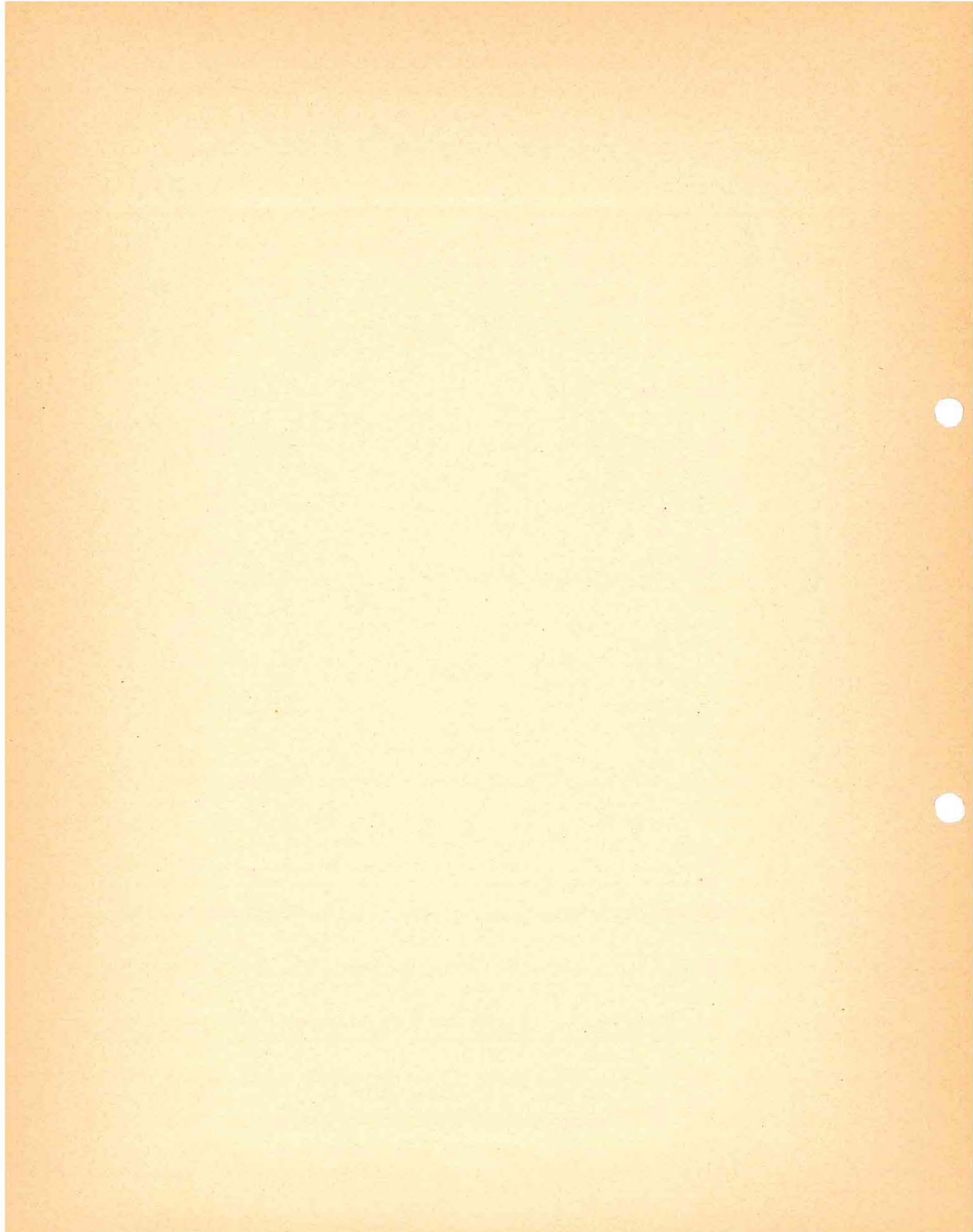

## 1 Elektrisk Forsøgsvogn. Nr. 1.

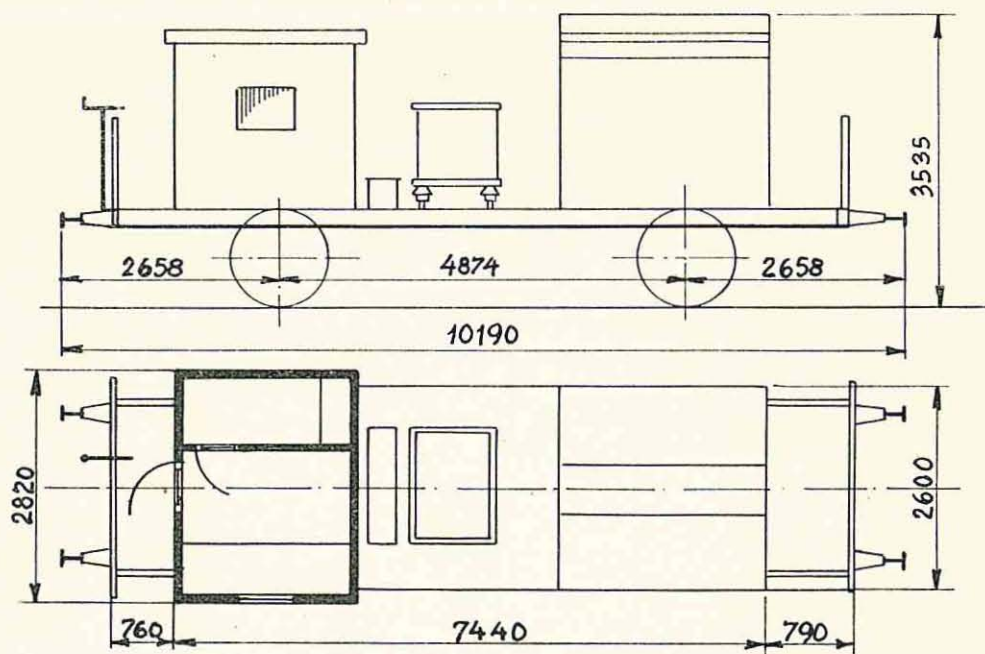

1896. Strømmen.  
Ombygget 1939. København.

Elektrisk Forsøgsvogn for  
Omformerstationerne.  
Hjemsted: Enghave Omformerstation.

Tara 12100 kg.  
Skruebremse.



## 8 Færgevogne nr. 2—9

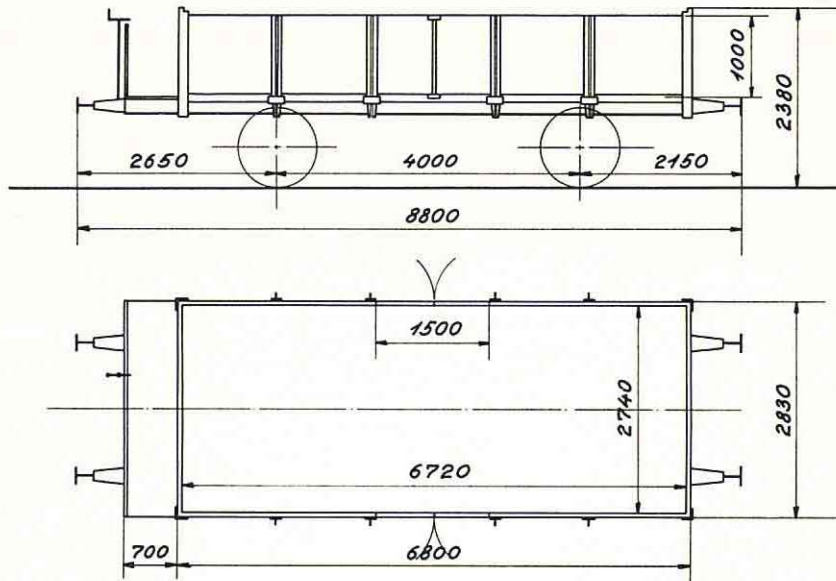

Nr. 2, 3: Zwickau 1919  
 Nr. 4, 9: MAN 1919  
 Nr. 5, 6, 7: Breslau 1920  
 Nr. 8: Bremen 1919

Nr. 2—6 hjemsted: Gedser  
 « 7—9 —«— : Korsør

Tara ca. 8400 kg

Omdannet 1953: -København



1. Færgenvogn. Nr. 1.

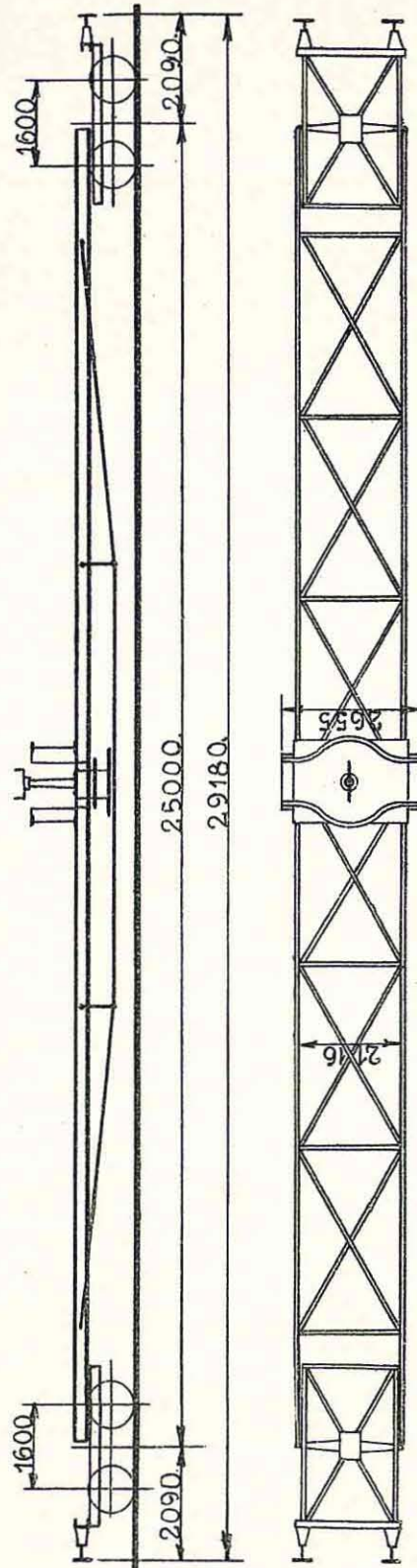

Tara ca. 10300 kg.  
Skruebremse.

Hjemsted: „Oddesund S.“

1881. Aarhus.



2. Brovægtsprøvevogne. Nr. 1, 4.

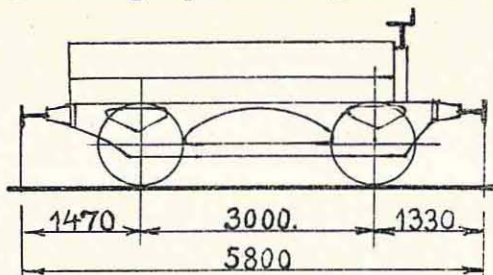

1. 1883. Borsig.  
Ombygget. 1937. Nyborg.  
4. 1884. Hartmann.  
Ombygget. 1933. Nyborg.

Hjemsted: „Nyborg“.

1. Tjenstf. Vægt 8000 kg.  
4. „ „ 10000 „  
Skruebremse.

1. Brovægtsprøvevogn. Nr. 2.

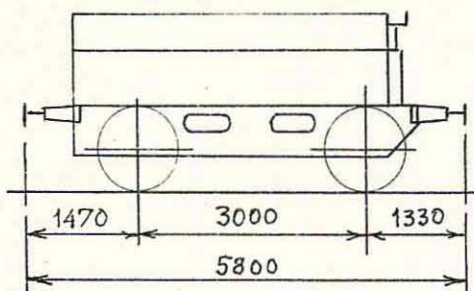

1901. Breda.  
Ombygget. 1937. Nyborg.

Hjemsted: „Nyborg“.

Tjenstf. Vægt 20000 kg.  
Skruebremse.

2. Brovægtsprøvevogne. Nr 3, 6.

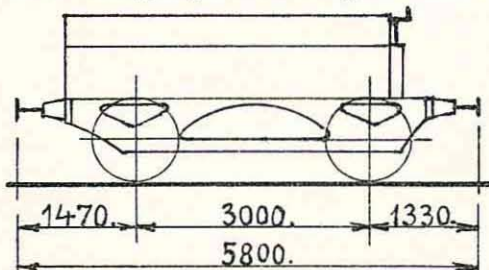

3. 1882. Borsig.  
Ombygget. 1937. Nyborg.  
6. 1884. Hartmann.  
Ombygget. 1933. Nyborg.

Hjemsted: „Nyborg“.

3. Tjenstf. Vægt 29000 kg.  
6. „ „ 25000 „  
Skruebremse.

1 Brovægtsprøvevogn. Nr. 5.

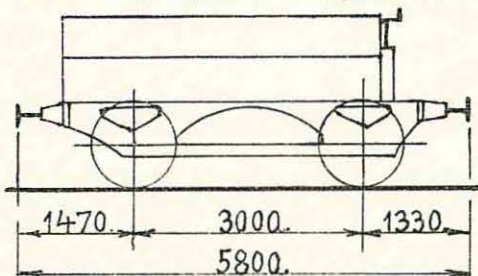

1884. Borsig.  
Ombygget. 1933. Nyborg.

Hjemsted: „Nyborg“.

Tjenstf. Vægt 18000 kg.  
Skruebremse.

## I Specialvogn nr. 423

Værkstedsområde: Kh

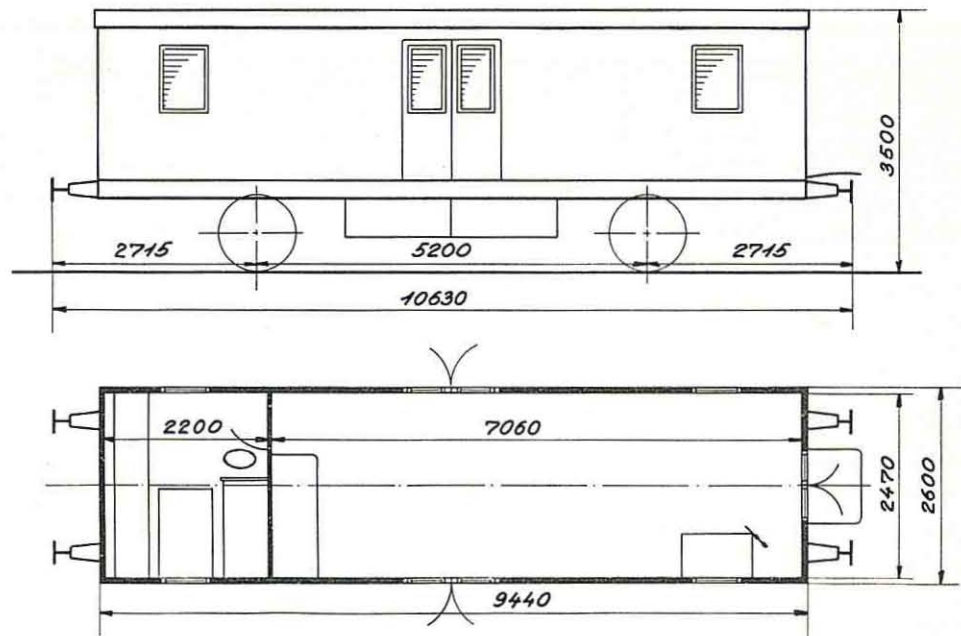

1911 Scandia  
ombygget 1956 København

Hjemsted: Københavns Godsbanegård  
Til brug som værkstedsvogn  
for kørekran nr. 143

Vognavgt 15 t  
Trykluftbremse  
Skruebremse  
Nødbremse  
Brændeovn  
Gasbelysning

## I Specialvogn nr. 424

Værkstedsområde: Ar

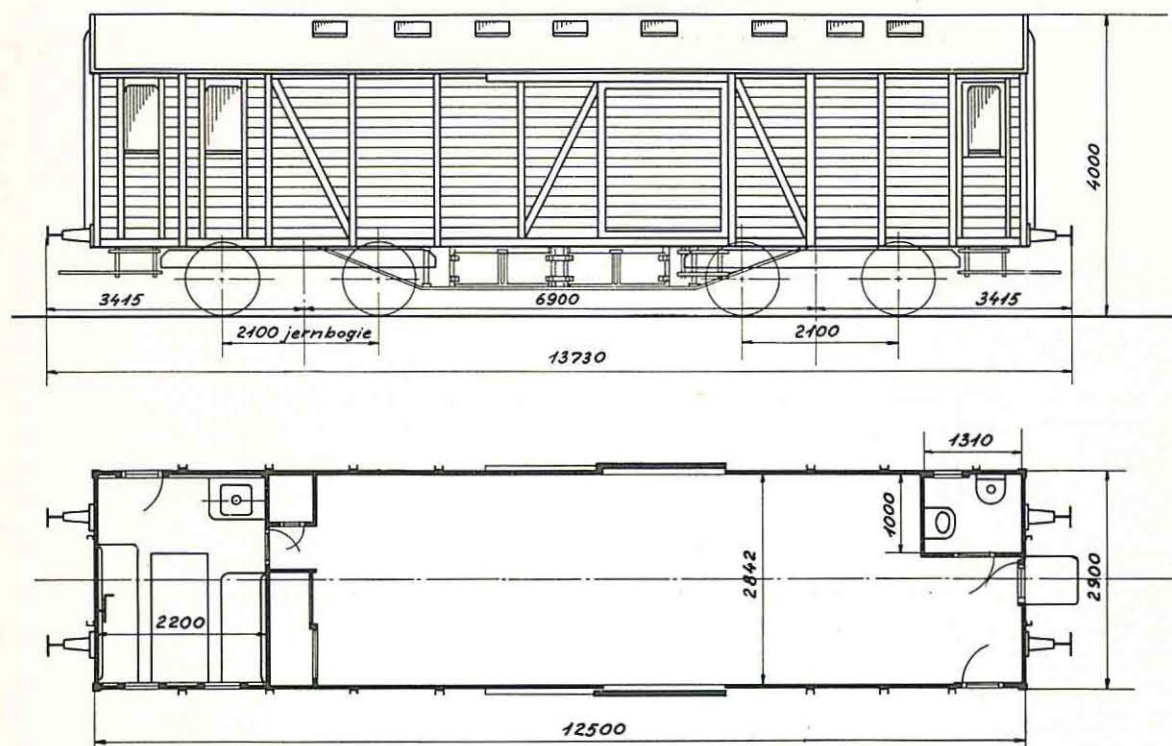

1927 Scandia  
Ombygget 1951 Århus

Hjemsted: Århus  
Petroleumslamper  
Højtryksvarmeapparater  
Kakkelovn  
Gasbelysning  
Til brug som værkstedsvogn  
for kørekran nr. 144

Tjenstf. vægt 32800 kg  
Nødbremseindretning  
Skruebremse

## I Brovogn for læseperroner Nr. I

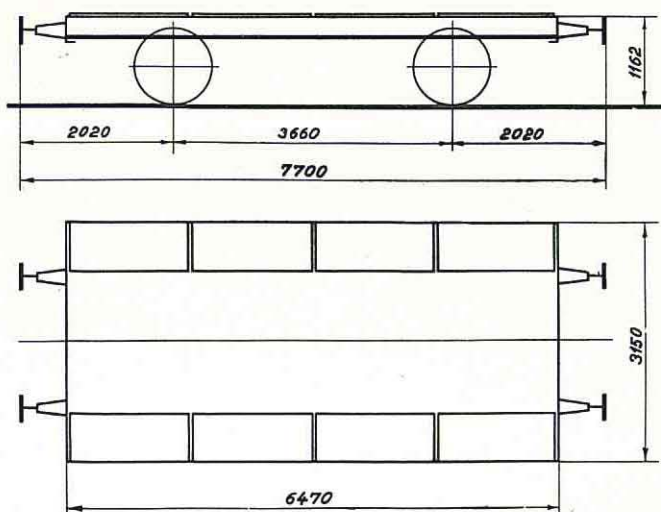

1876. Breslau.  
Ombygget 1951. København.

Hjemsted: Københavns godsbanegård.  
Påmalet: Kun til anvendelse på  
godsbanegårdens station for gaffeltrucks  
med akseltryk under 4 tons.  
Må ikke befordres i tog.





## 1. Brovægtsprøvevogn. Nr. 7.

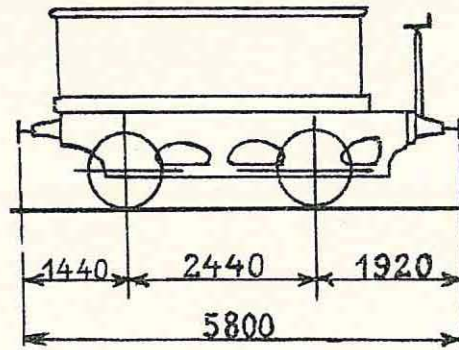

1868. Stephenson.  
Ombygget. 1926. Nyborg.

Hjemsted: „Nyborg“.

Tjenstf. Vægt 13000 kg.  
Skruebremse.

## 1. Brovægtsprøvevogn. Nr. 8.

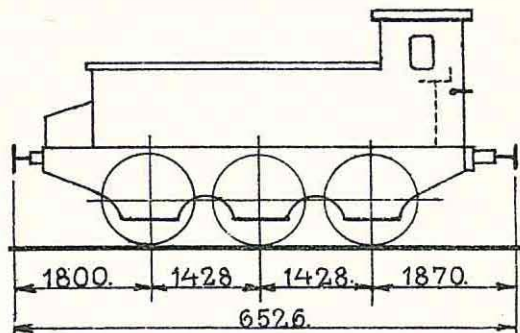

1863. Esslingen.  
Ombygget:

Hjemsted: „Nyborg“.

Tjenstf. Vægt 20000 kg.  
Skruebremse.

## 1. Brovægtsprøvevogn. Nr. 9.

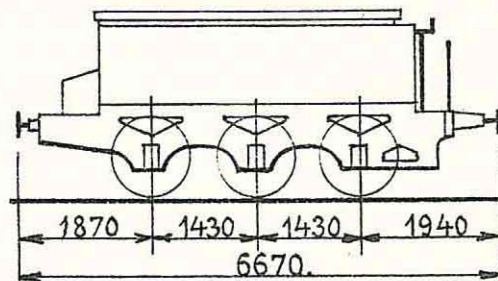

1870. Peacock.  
Ombygget. 1921. København.

Hjemsted: „Nyborg“.

Tjenstf. Vægt 29000 kg.  
Skruebremse.

## 1. Brovægtsprøvevogn. Nr. 10.

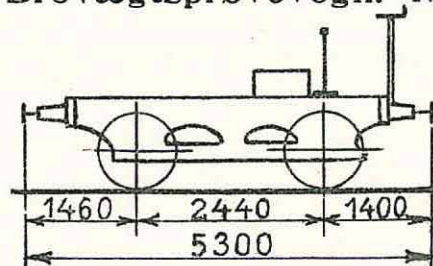

1868. Stephenson.  
Ombygget. 1926. Nyborg.

Hjemsted: „Nyborg“.  
Maa kun anvendes i Nyborg Værksted.

Tjenstf. Vægt 6000 kg.  
Skruebremse.



# Slamvogne.

106 - I

## 2. Slamvogne. Nr. 1-2.

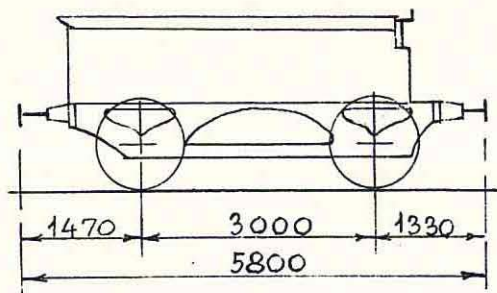

1. 1899. Breda.  
Ombygget. 1936. København.  
2. 1882. Borsig.  
Ombygget. 1937. Aarhus.

Hjemsted:  
1. „Roskilde“.  
2. „Aarhus H.“  
Til Transport af Kalkslam.

Last 13500 kg.  
Tara ca. 10300 kg.  
Skruebremse.

## 2 Specialvogn nr. 425-426

425 Hjemsted: Kh

426 Hjemsted: Fa

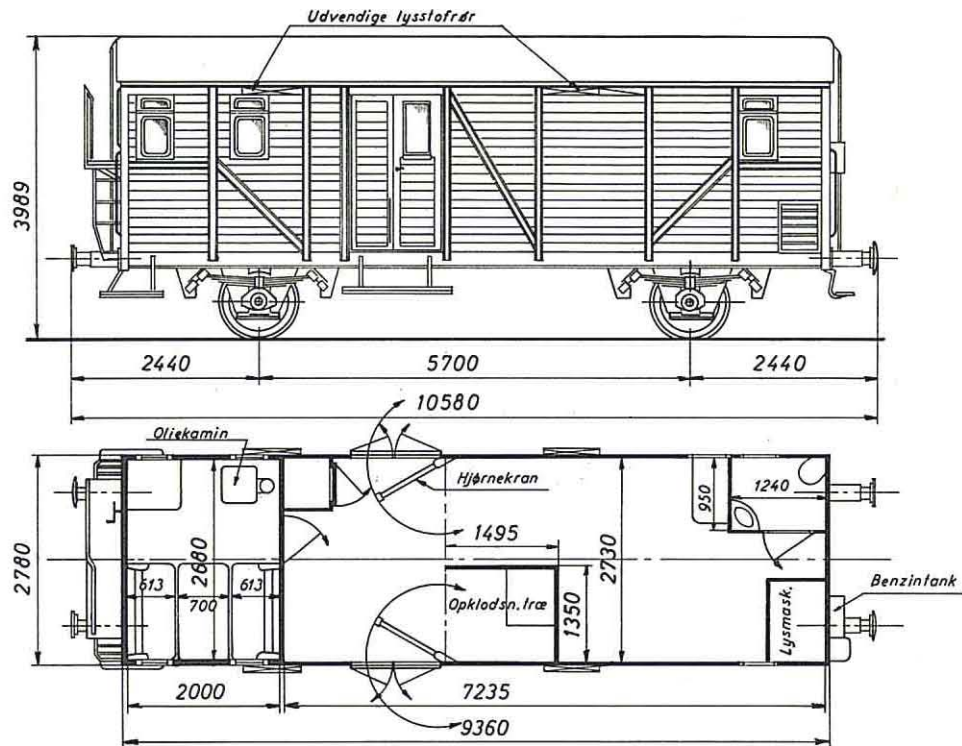

1958 Scandia  
Omb. 1967 København

Benzindrevet lysmaskine  
Olieovn  
Dampvarmeledning  
425 til brug som værkstedsvogn  
For kørekran nr. 145  
426 til brug som værkstedsvogn  
for kørekran nr. 146

Tjenstfærdig vægt 20 t  
Trykluftbremse  
Nødbremse  
Rangerskruebremse

**I Specialvogn nr. 431**

Værkstedssområde: Ar

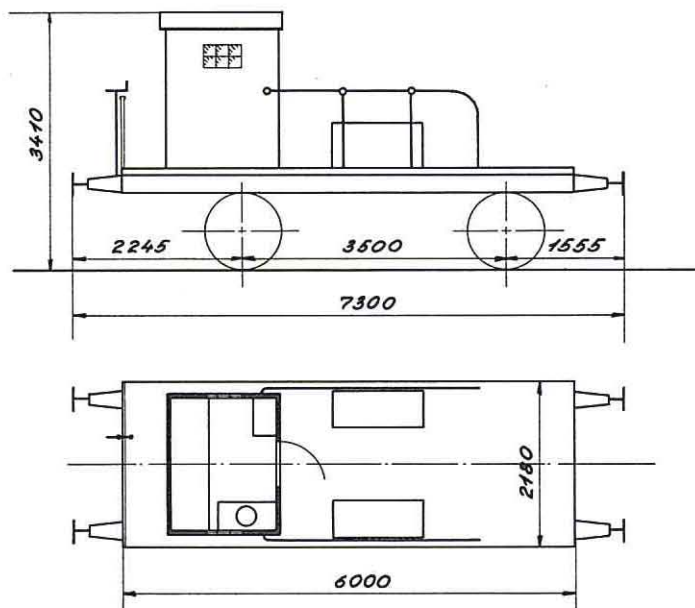

1919 Harkort-Duisborg  
ombygget 1954 Århus

Hjemsted: Centralværkstedet, Århus  
Til brug som løbevogn  
for kørekraner

Tara ca. 7000 kg  
Trykluftledning  
Rangerskruebremse  
Brændeovn

**1 Specialvogn nr. 432**

Værkstedssområde: Kh

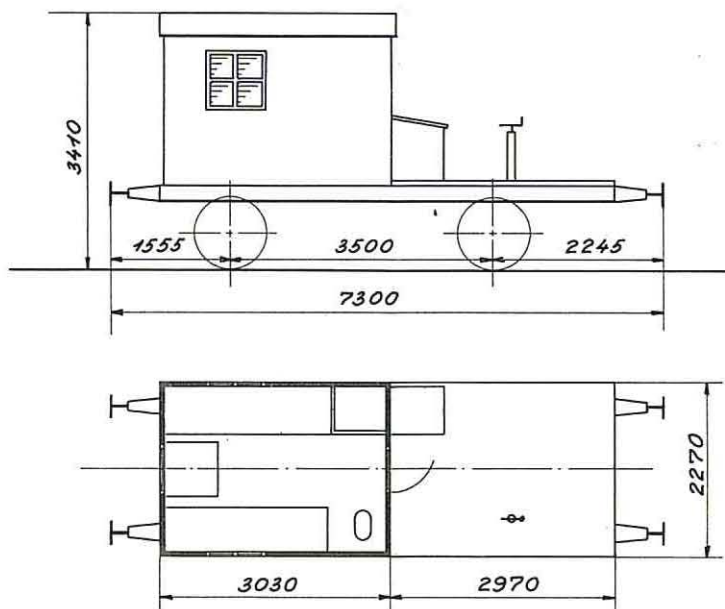

1919 Harkort-Duisborg  
ombygget 1954 København

Hjemsted:  
Centralværkstedet, København  
Maks.hast 60 km/t  
Til brug som løbevogn  
for kørekraner

Tara ca. 7600 kg  
Trykluftledning  
Rangerskruebremse

## 1 Slamvogn nr. 4

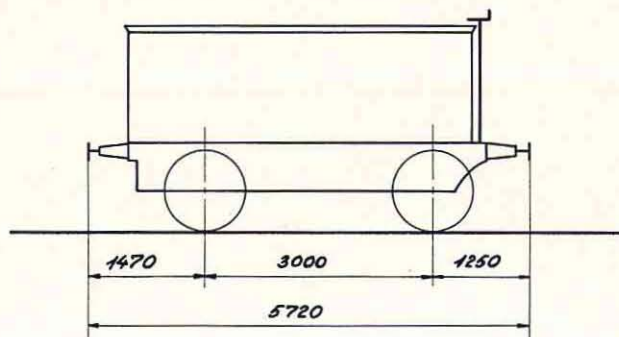

1901 Borsig  
Omdannet 1953 København

Hjemsted: Korsør

Last 13500 kg  
Tara ca. 10700 kg  
Skrubremse  
Trykluftledning



## I Specialvogn nr. 433

Værkstedssområde: Kh

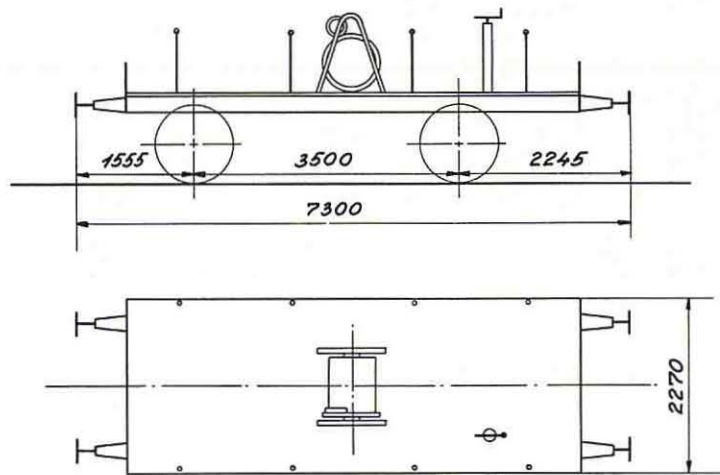

1919 Harkort-Duisborg  
ombygget 1954 København

Hjemsted:  
Centralværkstedet, København  
Maks.hast. 60 km/t  
Til brug som løbevogn  
for kørekraner

Tara ca. 7400 kg  
Trykluftledning  
Rangerskruebremse

## I Specialvogn nr. 434

Værkstedssområde: Ar

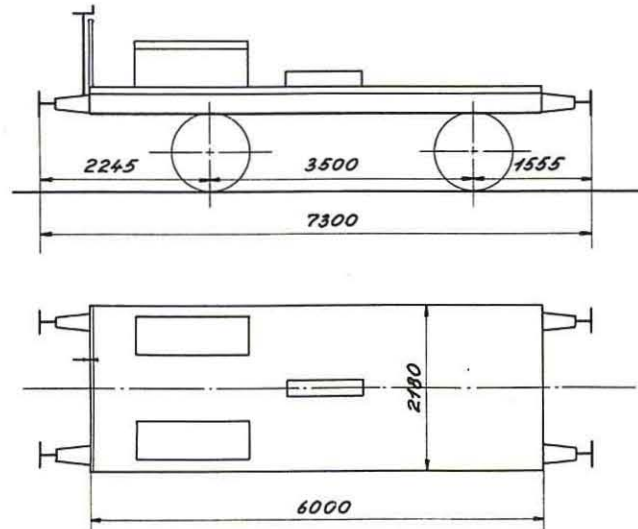

1919 Harkort-Duisborg  
ombygget 1954 Århus

Hjemsted: Centralværkstedet Århus  
Til brug som løbevogn  
for kørekraner

Tara ca. 6500 kg  
Trykluftledning  
Rangerskruebremse



## I Specialvogn nr. 435

Værkstedssområde: Kh

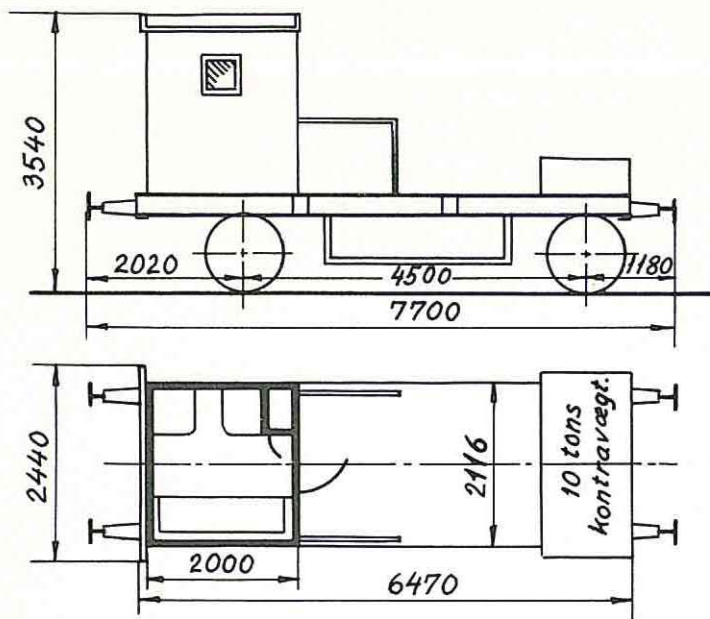

1934 København

Hjemsted:  
 »Københavns Godsbanegård«  
 Til brug som løbevogn  
 for kørekraner

Tjenstf. vægt ca. 18200 kg  
 Håndbremse

## I Specialvogn nr. 436

Værkstedssområde: Kh

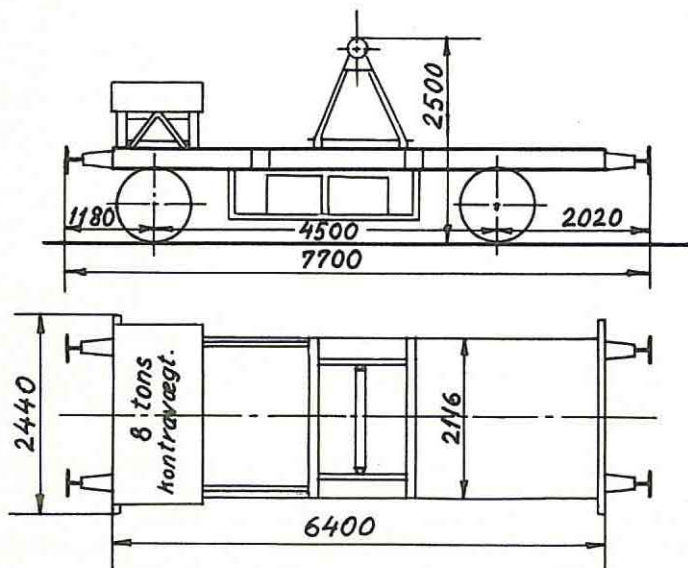

1934 København

Hjemsted:  
 »Københavns Godsbanegård«  
 Til brug som løbevogn  
 for kørekraner

Tjenstf. vægt  
 med kranens udligger ca. 18200 kg  
 Håndbremse

## 2. Vandvogne. Nr. 1—2.

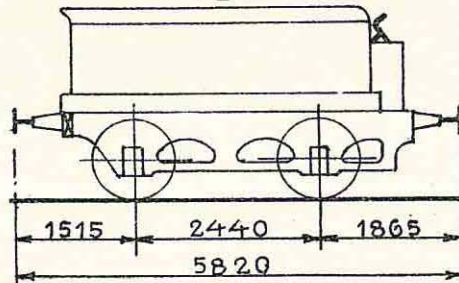

1868. Stephenson.  
1. Ombygget. 1911. Aarhus.  
2. " " 1922. "

Hjemsted:  
1. „Masnedø“.  
2. „Aarhus H.“

Last 10600 kg Vand.  
Tara ca. 10200 kg.  
Skruerbremse.

Til Færgernes og Skibenes Forsyning med Kedelvand.

## 1. Vandvogn. Nr. 3.

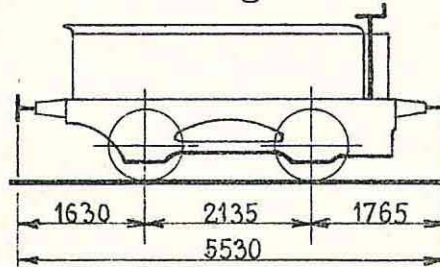

1871. Kitson.  
Ombygget. 1912. København.

Hjemsted: „Nyborg“.  
Til Knudshoved-Etablissementets  
Forsyning med Drikkevand.

Last 6500 kg Vand.  
Tara ca. 8300 kg.  
Skruerbremse.

## 1. Vandvogn. Nr. 4.

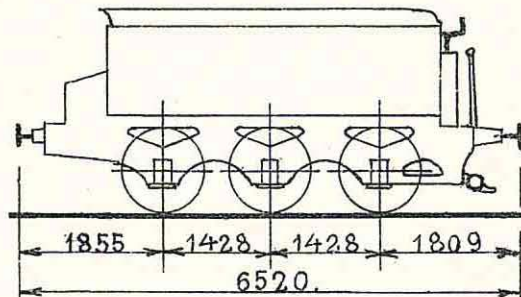

1870. Peacock.  
Ombygget. 1915. København Til Færgernes Forsyning med Drikkevand.

Hjemsted: „Masnedø“.

Last 7500 kg Vand.  
Tara ca. 11400 kg.  
Skruerbremse.

## 1. Vandvogn. Nr. 5.

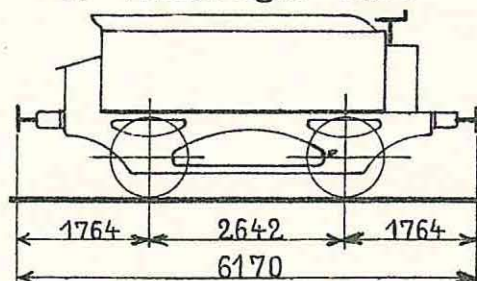

1875. Esslingen.  
Ombygget. 1906. København. Til Færgernes Forsyning med Kedelvand.

Hjemsted: „Masnedø“.

Last 11500 kg Vand.  
Tara ca. 10500 kg.  
Skruerbremse.

1. Vandvogn. Nr. 6.

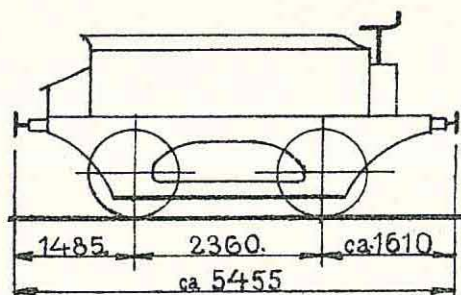

1879. Esslingen.  
Ombygget.

Hjemsted: „Masnedø“.  
Til Færgernes Forsyning med Drikkevand.

Last 4300 kg Vand.  
Tara ca. 7000 kg.  
Skruebremse.

1. Vandvogn. Nr. 7.

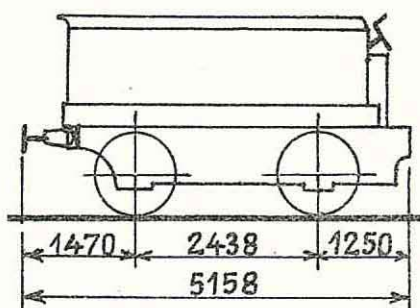

Hjemsted: „Nyborg“.

Til Knudshoved-Etablisementets Forsyning med Drikkevand.

1868. Stephenson.

Last 7000 kg Vand.  
Tara ca. 10700 kg.  
Skruebremse.

2. Vandvogne. Nr. 8-9.

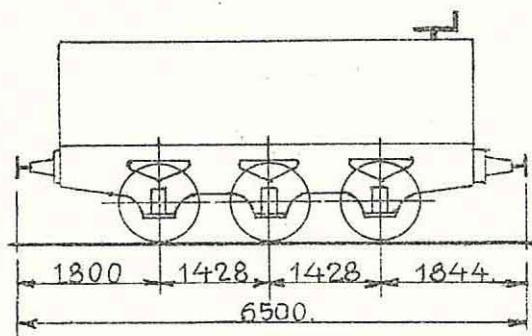

1870. Esslingen.  
Ombyggede. 1912. København.

Hjemsted:  
8. „Masnedø“.  
9. „Korsør“.  
Til Lokomotivernes Forsyning med Kedelvand.

Last 13500 kg Vand.  
Tara ca. 11300 kg.  
Skruebremse.

# I Specialvogn 445

Værkstedsområde: Kh.

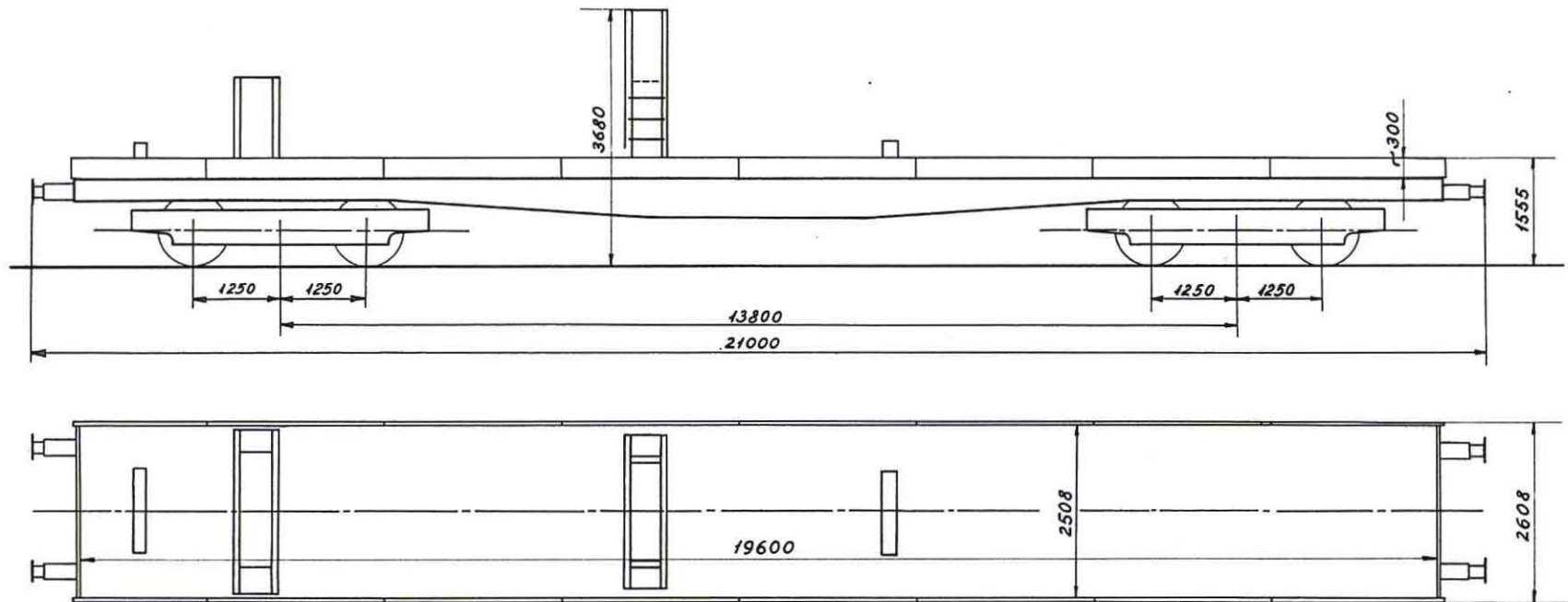

108a—I

1929 Odense  
ombygget 1958, København

Til brug som løbevogn for  
skinneudlægningskran nr. 155

Tara ca. 25 500 kg  
Last 9000 kg  
Trykluftbremse

Løbevogn





## 2 Specialvogne 438-439

438 Hjemsted Fa

439 Hjemsted Kh

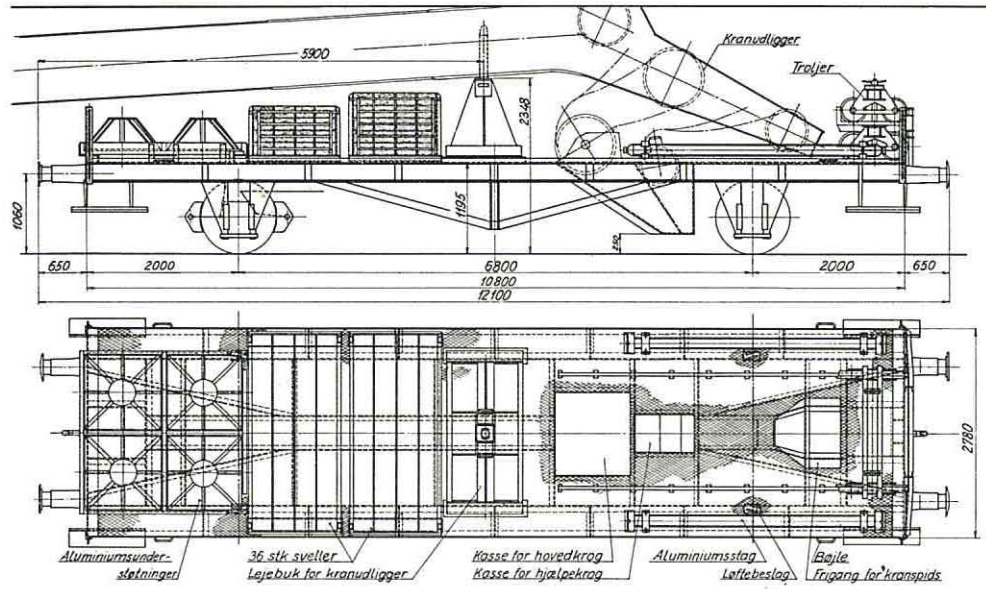

1947 Scandia  
Omb. 1967 Århus

Til brug som løbevogne for  
kørekran 145-146

Tara ca. 10200 kg  
Last 17500 kg  
Trykluftbremse  
Håndbremse



# I Specialvogn 445

Hjemsted: Kh

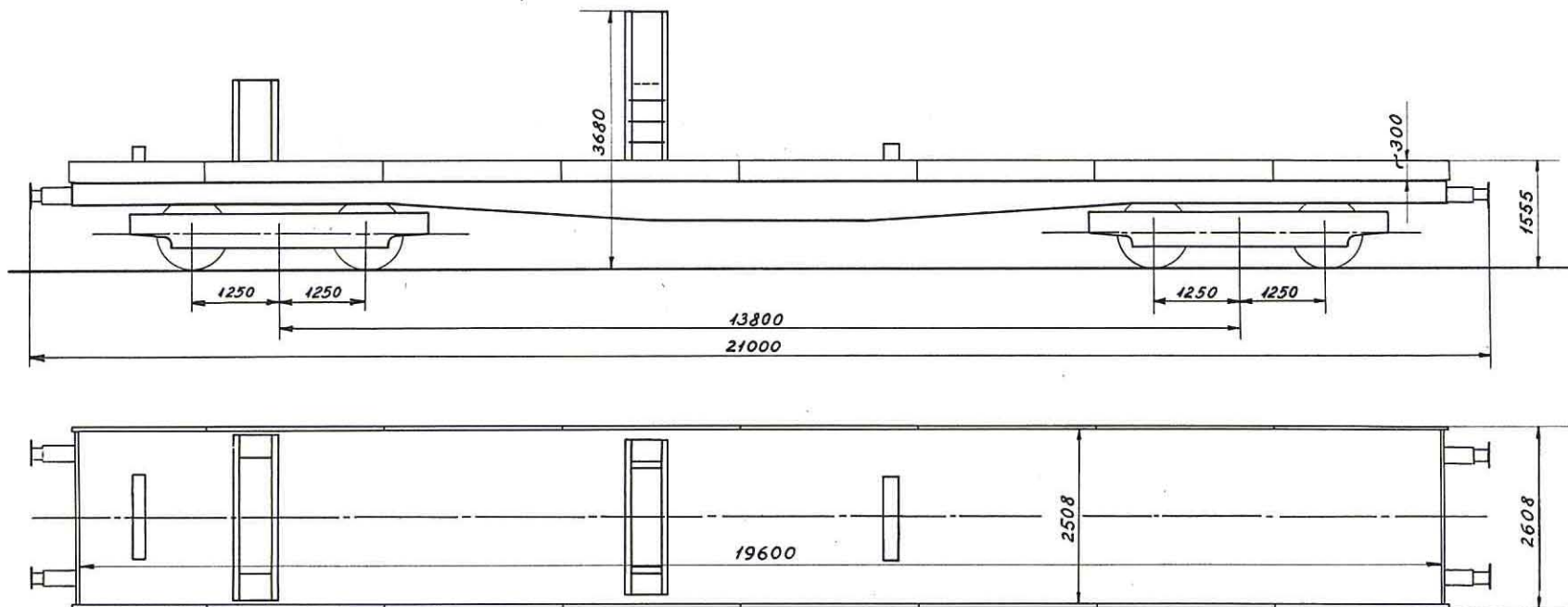

1929 Odense  
ombygget 1958, København

Til brug som løbevogn for  
skinneudlægningskran nr. 155

Tara ca. 25500 kg  
Last 9000 kg  
Trykluftbremse

## 3 Snepløve. Nr. 72, 74, 75.

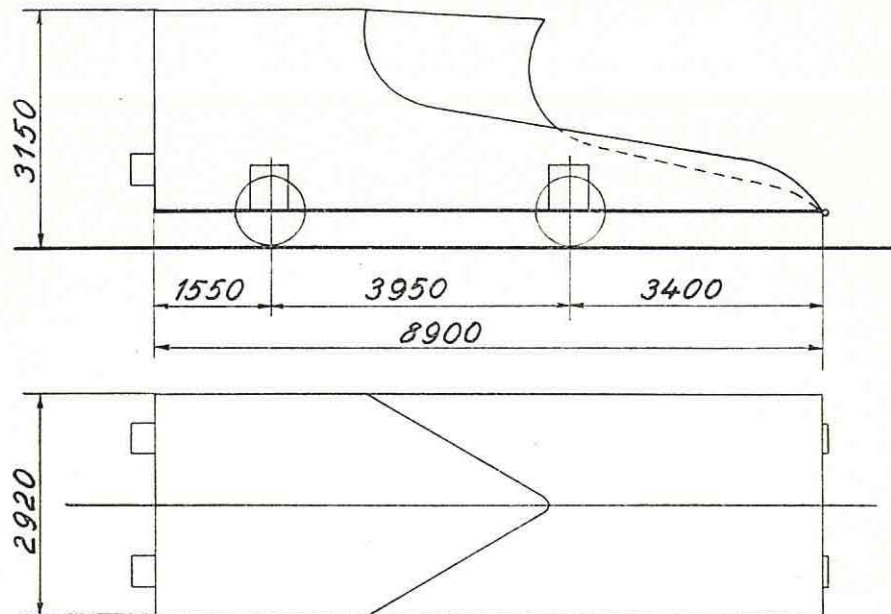

Nr. 72. 1916. S.F.J.  
 Nr. 74, 75. 1910. S.F.J.

Nr. 74 tilh. S.N.B.  
 Nr. 75 „ O.N.F.J.

Vægt tjenstf.: Nr. 72: 10200 kg.  
 Nr. 74: 12900 kg.  
 Nr. 75: 12700 kg.

## 1 Snepløve. Nr. 73.

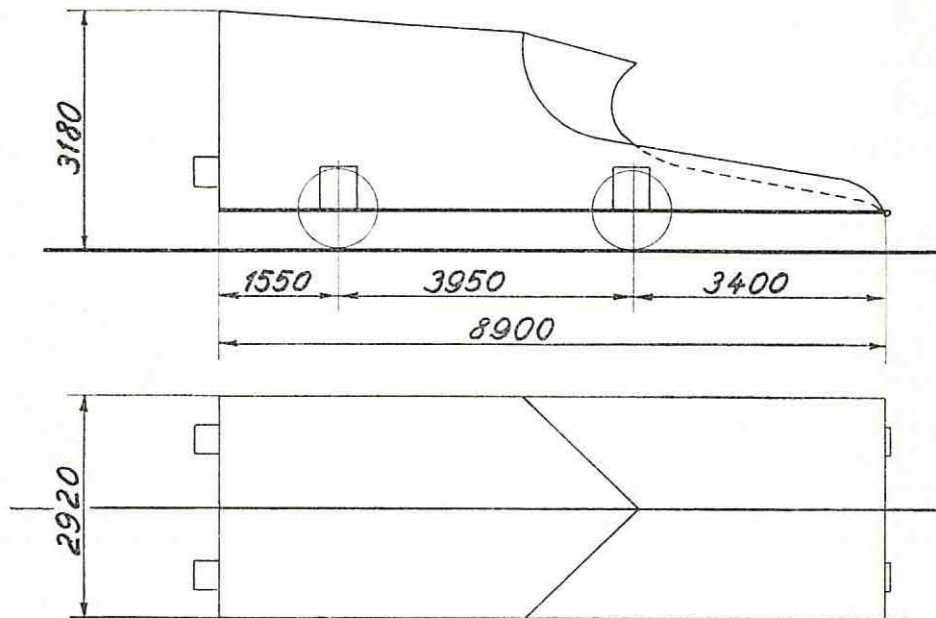

1882. Scandia.

Vægt tjenstf. 11500 kg.

## I 1ste distrikt er snepløvene stationerede som følger:

Nr.	Nr.	Nr.
32. Næstved.	43. Slagelse.	62. København H.
37. Slagelse.	44. Nykøbing F.	63. Roskilde.
38. Gedser.	46. København H.	64. Roskilde.
39. Næstved,	47. Østerport.	65. Ringsted.
40. Helsingør,	48. København L.	66. Helsingør.
41. Korsør,	60. Frederikssund.	71. Kalundborg.
42. Kalundborg.	61. København H.	

## I 2det distrikt er snepløvene stationerede som følger:

Nr.	Nr.	Nr.
1. Fredericia.	18. Esbjerg.	45. Tønder H.
2. Struer.	19. Aarhus H.	51. Viborg.
3. Skern.	20. Bramminge.	52. Glyngøre st.
4. Esbjerg.	21. Aalborg.	53. Hobro.
5. Sønderborg.	22. Lunderskov.	54. Brande.
6. Frederikshavn.	23. Langaa.	56. Thisted.
7. Aarhus Ø.	24. Randers.	57. Langaa.
8. Struer.	25. Nyborg.	58. Viborg.
9. Ringkøbing.	27. Ryomgaard.	67. Fredericia.
10. Tønder H.	28. Aalborg.	68. Brande.
11. Aarhus H.	29. Sønderborg.	69. Horsens.
12. Skanderborg.	30. Haderslev.	70. Brande.
13. Randers.	31. Fredericia.	72. Odense syd.
14. Struer.	33. Assens.	73. »
15. Brande.	34. Viborg.	74. Svendborg.
16. Bramminge.	35. Herning.	75. Nyborg.
17. Lunderskov.	36. Padborg.	

Nr. 7, 34 og 43 er forsynet med 3 lodrette sneskær, et i hver side og et i midten.

# 1 Specialvogn 446

Hjemsted: Ar

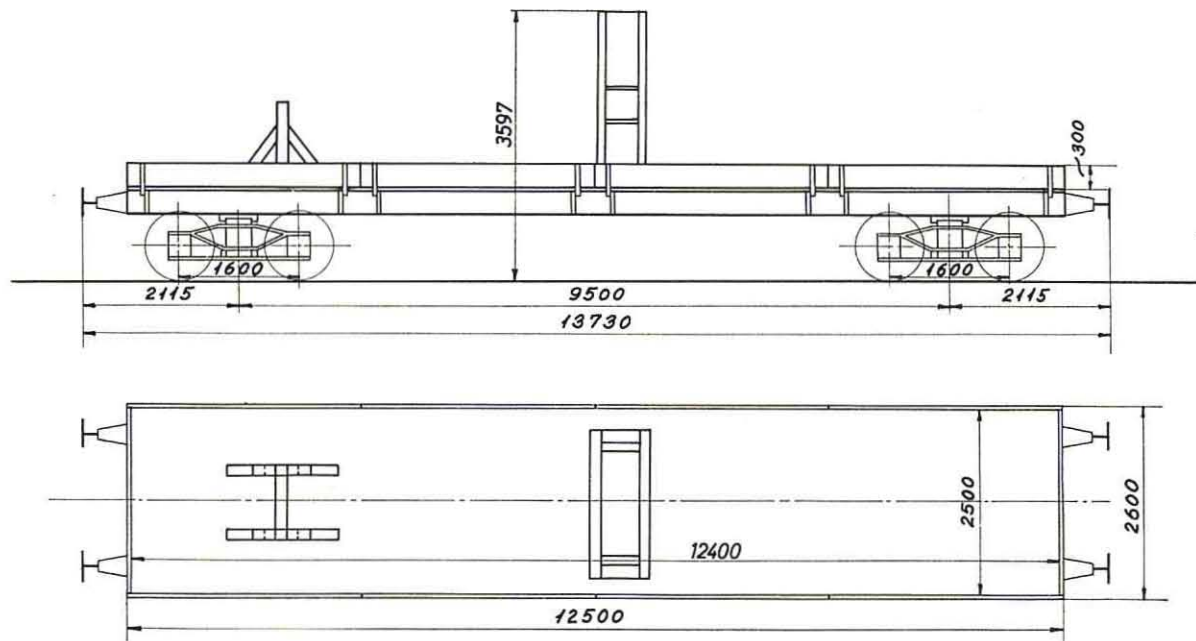

1886 Scandia  
Omb. 1963 Århus

Til brug som løbevogn for  
skinneudlægningskran nr. 156

Tara ca. 16700 kg.  
Håndbremse  
Trykluftledning

108c-1

Løbevogn

# 1 Specialvogn 447

Hjemsted: Kh

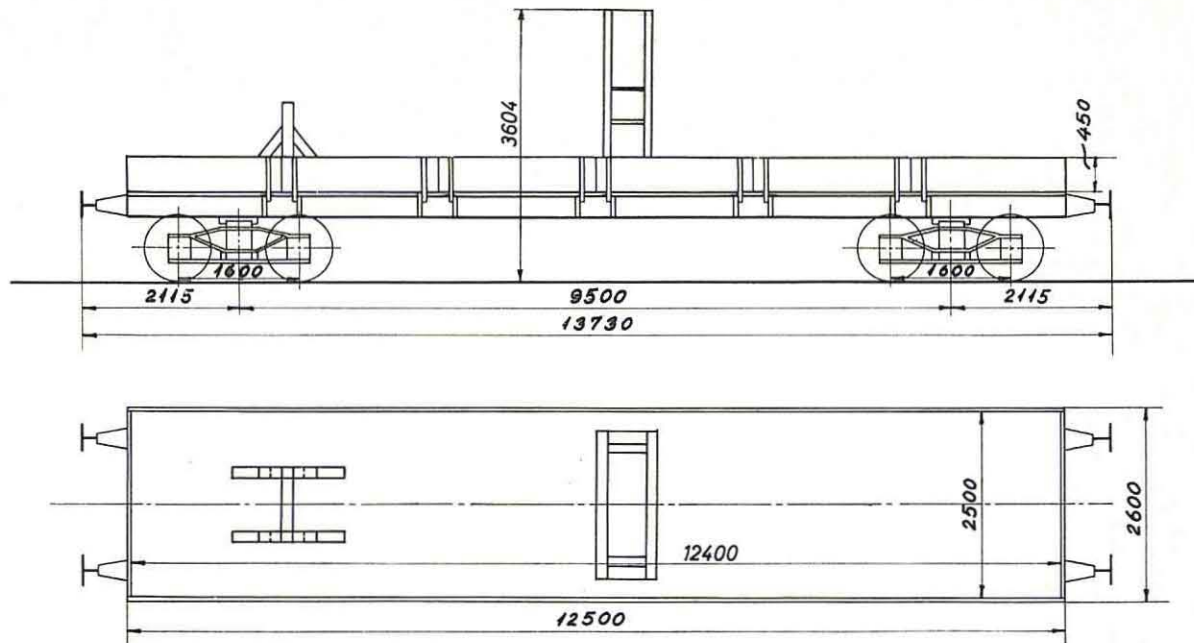

1922 Scandia  
Omb. 1966 Århus

Til brug som løbevogn for  
skinneudlægningskran nr. 157

Tara ca. 16700 kg.  
Håndbremse  
Trykluftledning



## 28. Snepløve. Nr. 1—28.

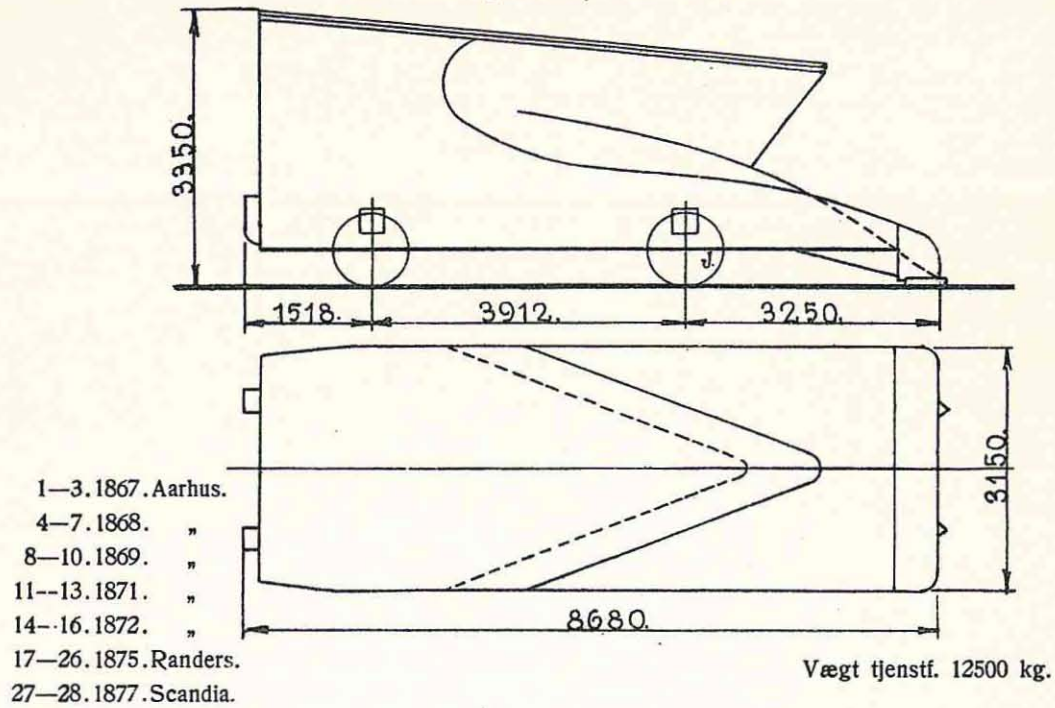

## 19. Snepløve. Nr. 29—47.

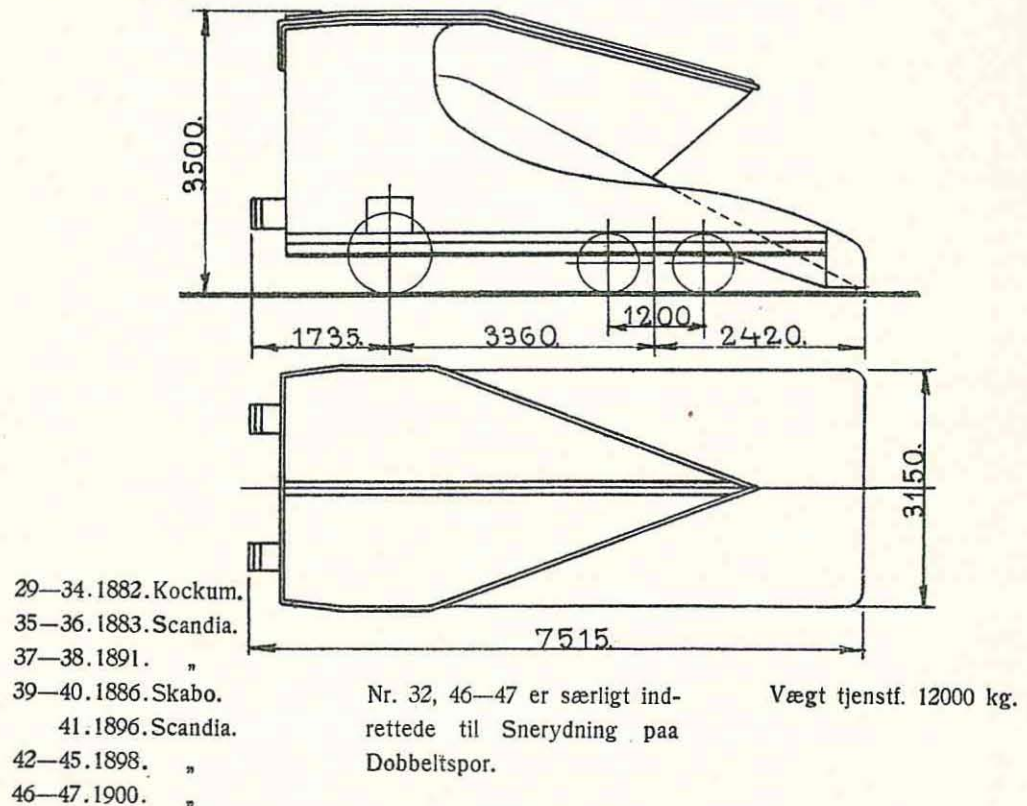



19. Snepløve. Nr. 51-71. \*)

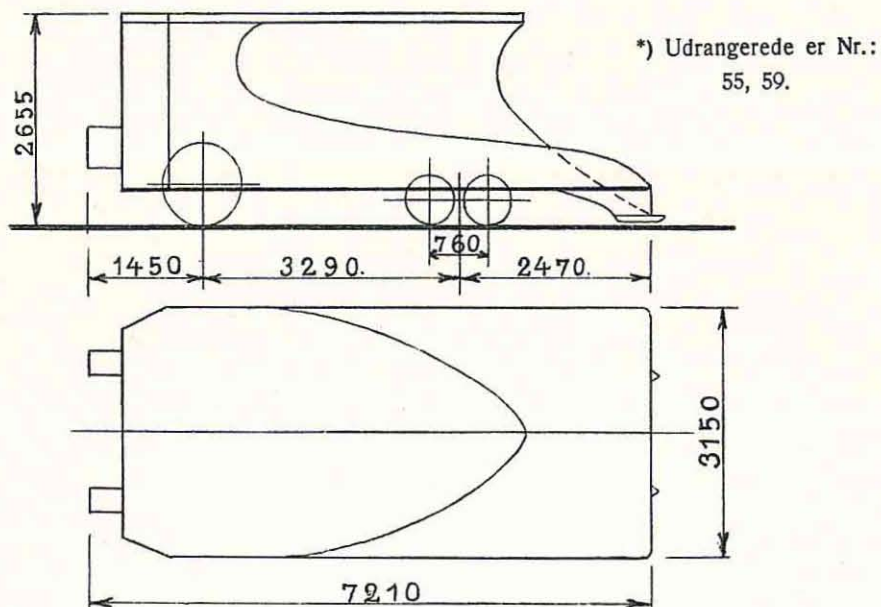

51-52.1877.Scandia.

Nr. 60-71

51--58.Vægt tjenstf. 12000 kg.

53-57.1879. "

maa kun bruges paa Baner med Skinner 60-71. " " 16500 "

58-60.1888. "

paa 32 kg eller derover.

61-62.1891. "

63-64.1905. "

65-66.1910. "

67.1912. "

68.1914. "

69-71.1920. "

## 1 Specialvogn nr. 437

Værkstedsområde: Ar

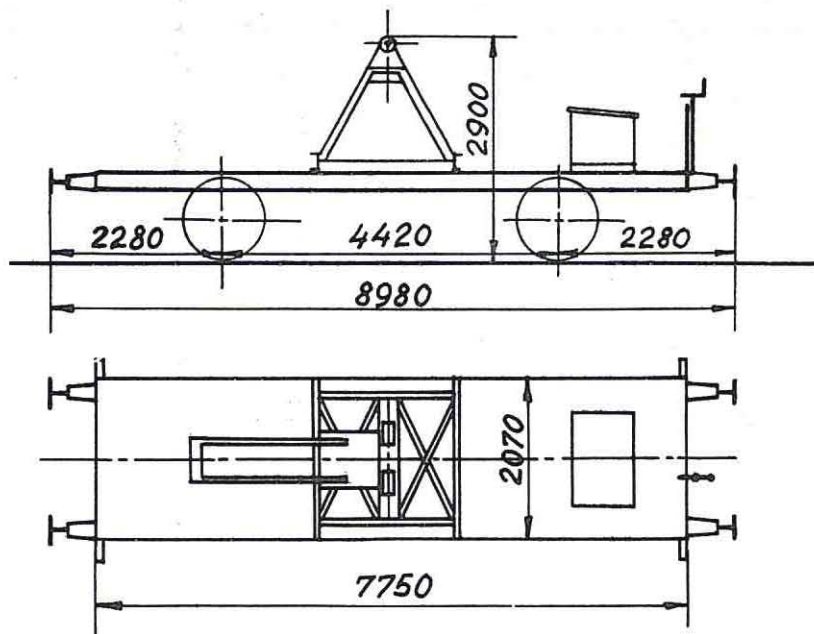

1937 København

Hjemsted: «Århus H»  
 Til brug som løbevogn  
 for kørekraner

Tjenstf. vægt med kranens  
 udligger ca. 12500 kg  
 Trykluftbremse (G-P)  
 Rangerskruebremse  
 Varmeledning

## I Specialvogn nr. 631

Værkstedsområde: Kh

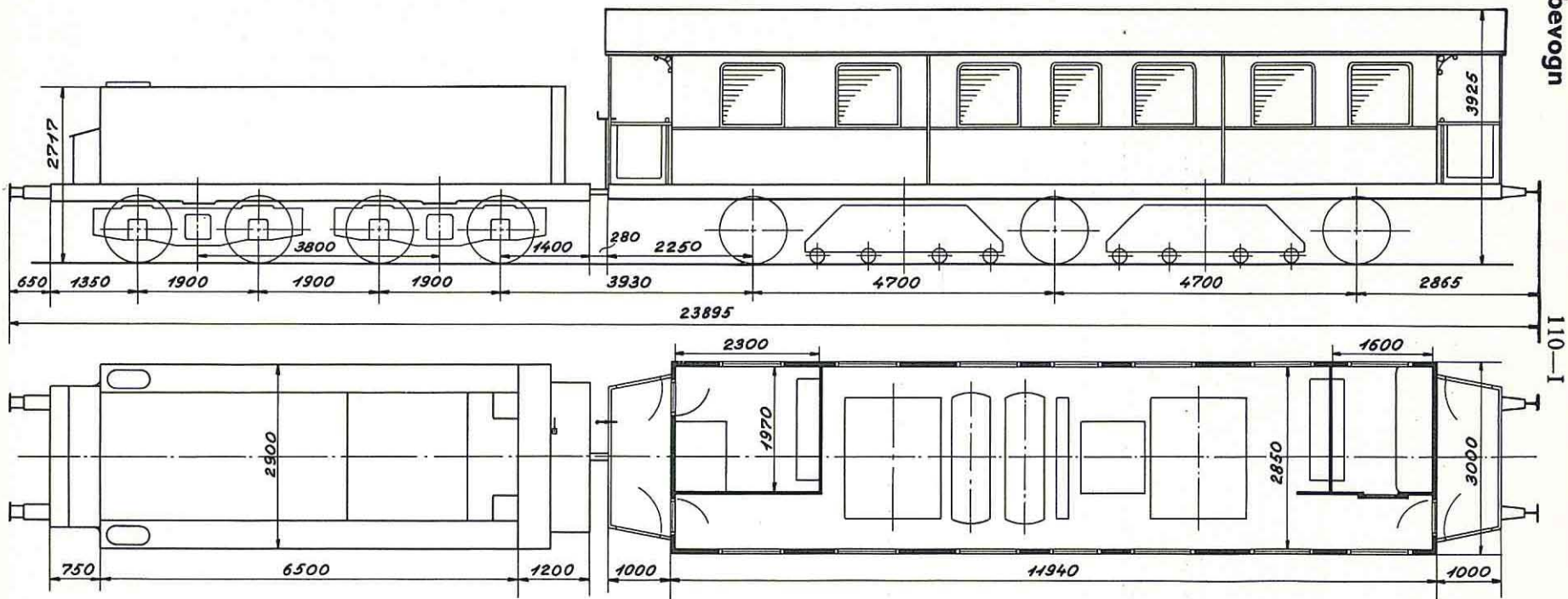

1921 Scandia  
Ombygget 1956 København

Slibevogn tara 28800 kg  
Vandvogn « 23100 «

## 4 Kedelvogne Nr. 1, 2, 3, 7.

Værkstedsomraade: Ar.

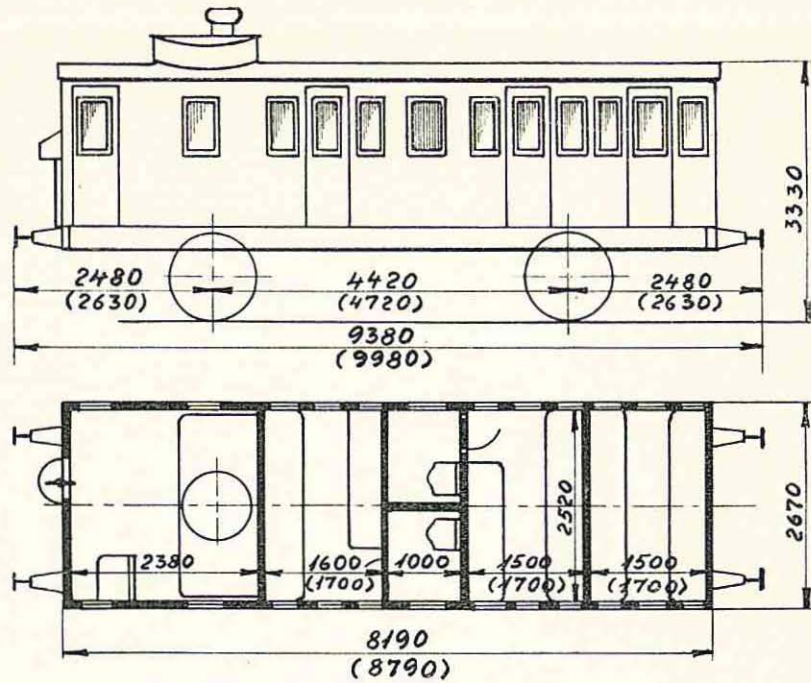

1885—1886. Atlas og Breslau.

Maalene i ( ) gælder for 1—3.

Tara ca. 15000 kg.

Lille Varmekedel.

Anvendes til Togforvarmning.

## 2 Kedelvogne Nr. 5, 6.

Værkstedsomraade: Ar.

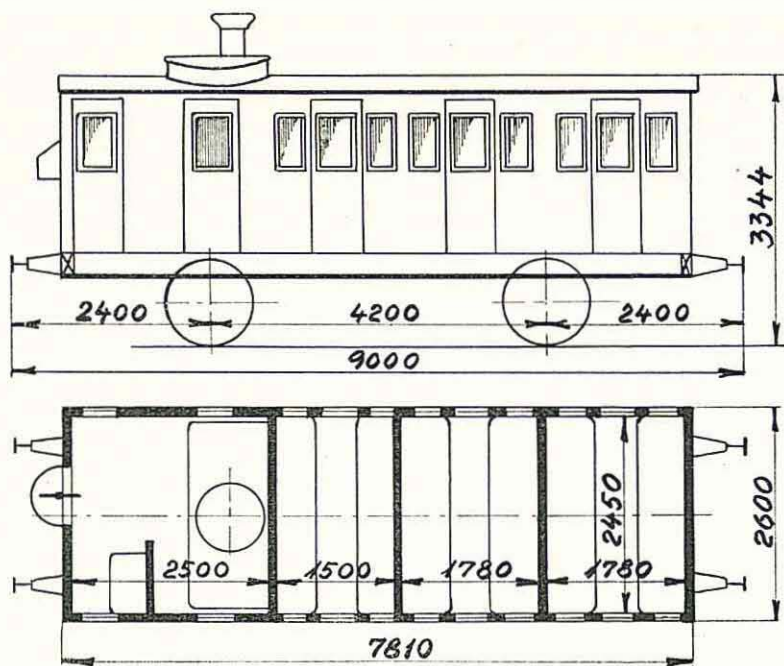

Nr. 5. 1876. Breslau.  
» 6. 1888. Scandia.

Lille Varmekedel.  
Anvendes til Togforvarmning.

Tara ca. 13600 kg



## 1 Kedelvogn. Nr. 8.

Værkstedsomraade: Ar.

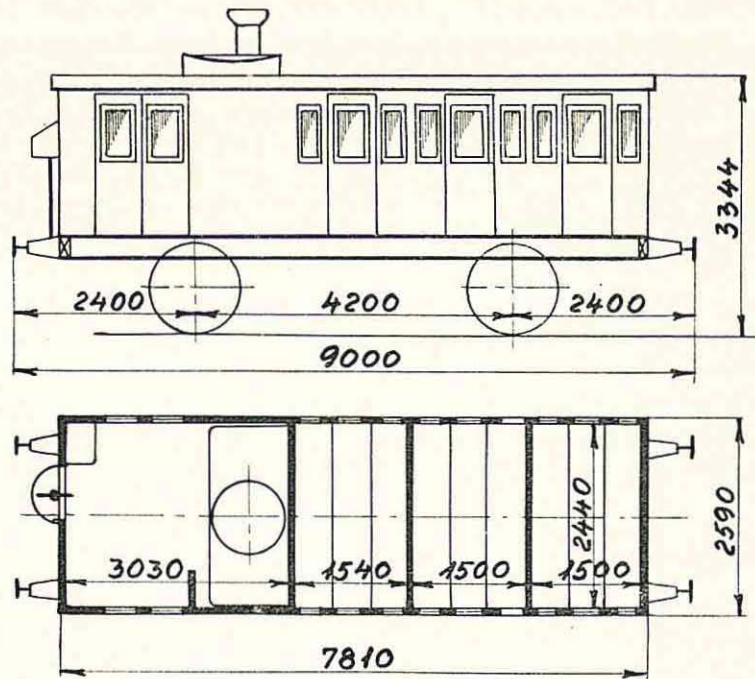

1884. Breslau.

Lille Varmekedel.  
Anvendes til Togforvarmning.

Tara ca. 13500 kg.



## 6 Kedelvogne. Nr. 9—13, 16.

Værkstedssomraade { Kh. 5: Nr. 9—13.  
Ar. 1: » 16.

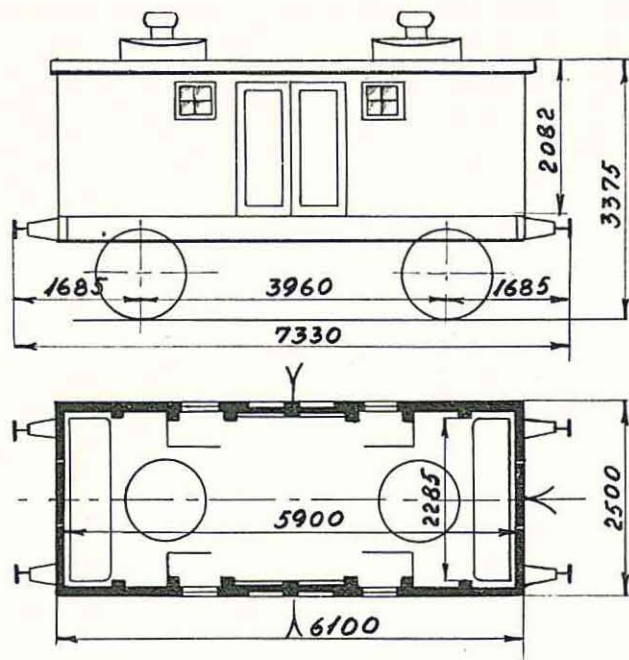

1883—1884. Atlas og Breslau. Hver af Vognene har 2 store Varmekedler og har Paaskrift:  
„Maa ikke benyttes i Tog paa Banelinien.“  
Anvendes til Togforvarmning.

9, 10: Tara ca. 15200 kg  
Øvrige: » » 12400 »

## 3. Kedelvogne. Nr. 14, 15, 17.

Værkstedssomraade: Ar.

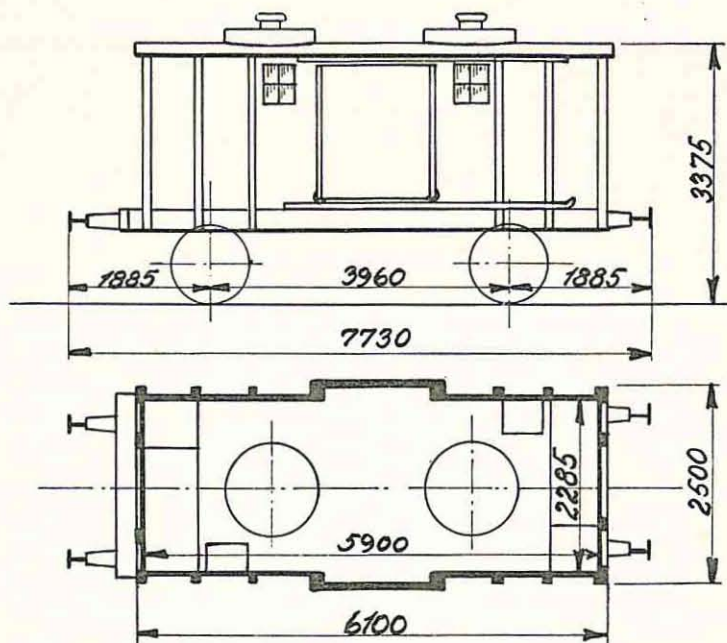

14—15. 1881—1883. Atlas.

17. 1886. Preetz.

Omdannede. 1943—1944. { København.  
Aarhus.

Nr. 15 har 2 smaa Varmekedler.

» 14 og 17 har 2 store Varmekedler.

Nr. 14. Tara ca. 13300 kg.

Øvrige » » 12800 »

Vognene har Paaskrift:

»Maa ikke benyttes i Tog paa Banlinien«.

Anvendes til Togforvarmning.

## 1. Kedelvogn. Nr. 18.

Værkstedsomraade: Ar.

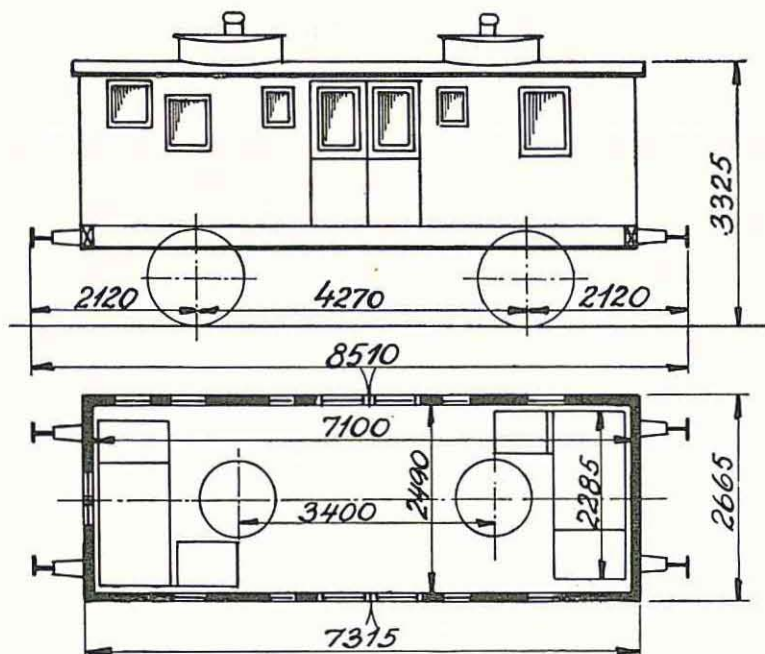

1870. Lauenstein.  
Omdannet 1943. Aarhus.

Vognen har 2 store Varmekedler og Paaskrift:  
»Maa ikke benyttes i Tog paa Banelinien«.  
Anvendes til Togforvarmning.

Tara ca. 15800 kg.

## 1. Kedelvogn. Nr. 19.

Værkstedsomraade: Ar.

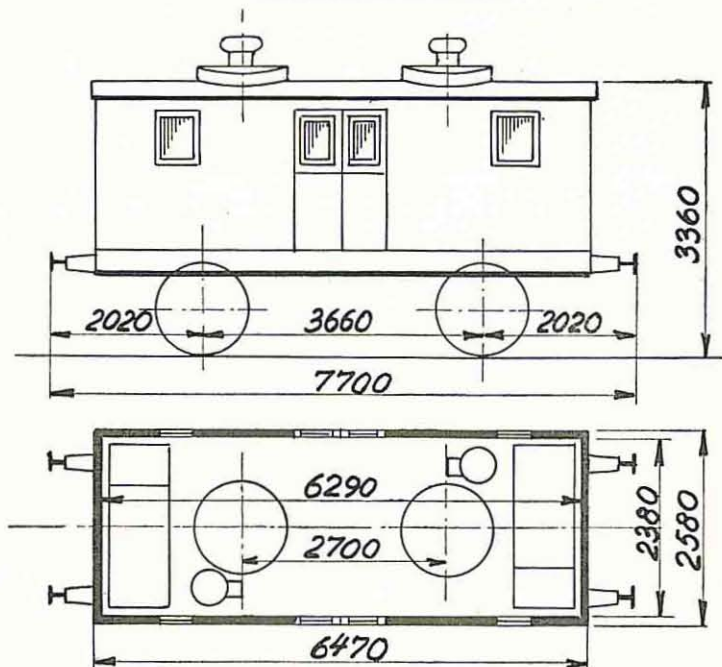

1879. Breslau.  
Omdannet 1944. Aarhus.

Vognen har 2 store Varmekedler og Paaskrift:  
»Maa ikke benyttes i Tog paa Banelinien«.  
Anvendes til Togforvarmning.

Tara ca. 14300 kg.

## 2 Specialvogne nr. 651, 652

Værkstedsområde: Kh

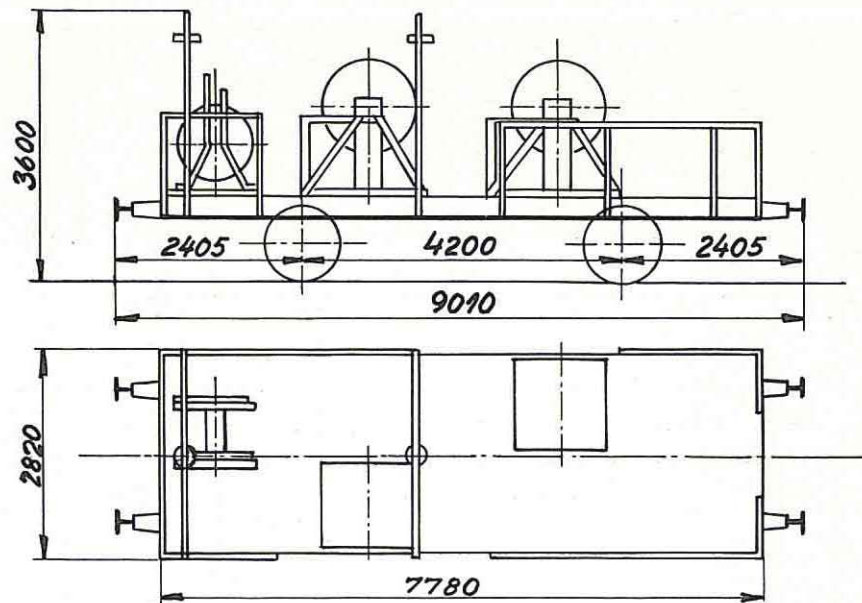

1901 Scandia  
Ombygget 1944 København

Til brug for  
Køreledningstilsynet

Last 6000 kg  
Bundfl. 21,0 m<sup>2</sup>  
Tara ca. 7200 kg  
Trykluftledning  
Nødbremsetræk

## 1 Specialvogn nr. 731

Værkstedsområde: Kh

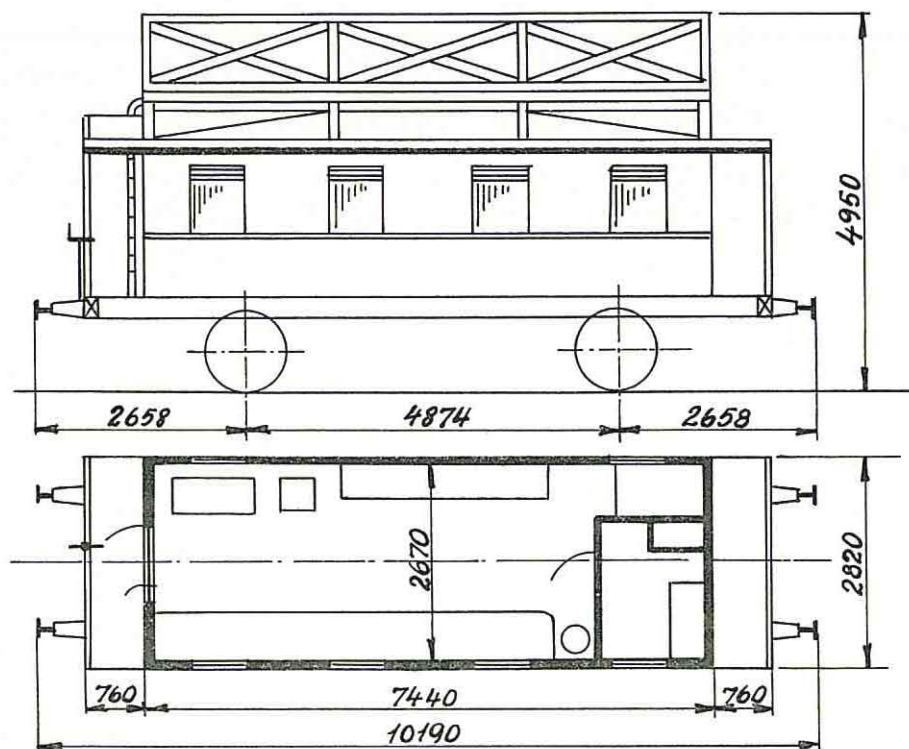

1880 Scandia  
Ombygget 1931 København

Til brug for  
køreledningstilsynet

Tara ca. 14000 kg  
Rangerskruebremse  
Trykluftledning



## 1. Sprøjtevogn. Nr. 1.

Værkstedsomraade: Kh.

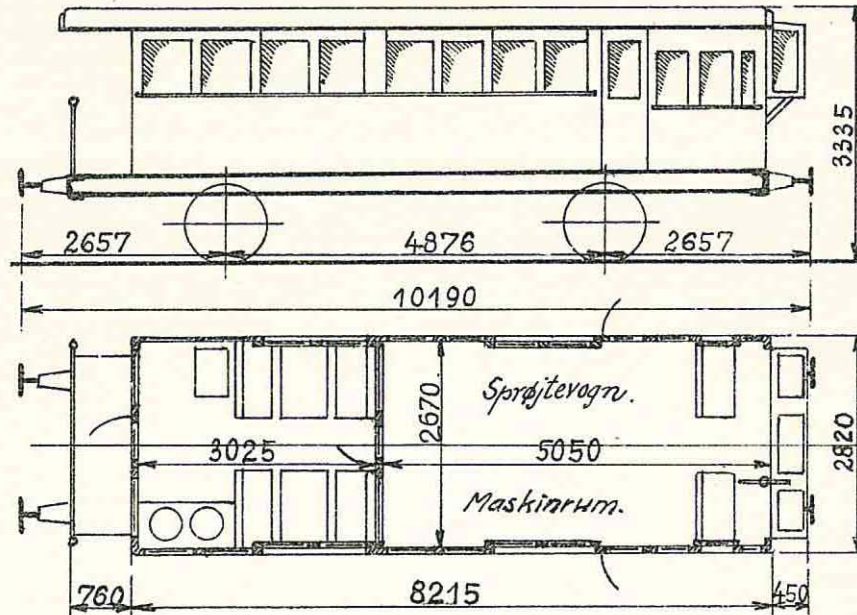

1893.Scandia.  
Ombygget.1929.København.

Indrettet til Bekæmpning  
af Ukrudt paa Banelinierne.

Tjenstf. Vægt ca 15750 kg.  
Vakuumbremse.  
Skruebremse.

## 3. Beholdervogne til Sprøjtevogn. Nr. 1-3.

Værkstedsomraade: Kh.

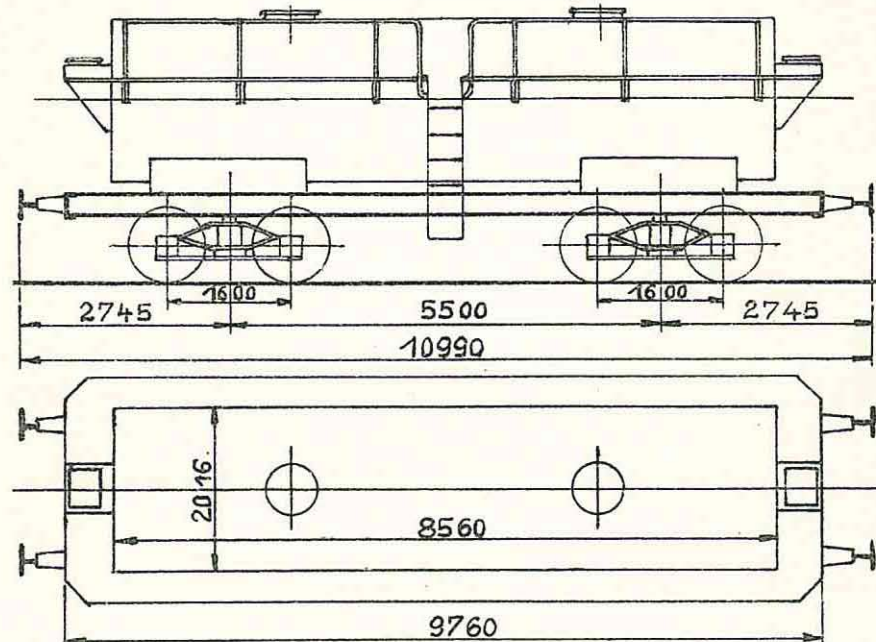

1929.Scandia.

Last 25000 kg.  
Rumindhold 26,6 m<sup>3</sup>.  
Tara ca. 18000 kg.  
Vakuumledning.  
Haandbremse.



1. Specialvogn til Ukrudtsbekæmpning. Nr. 210.

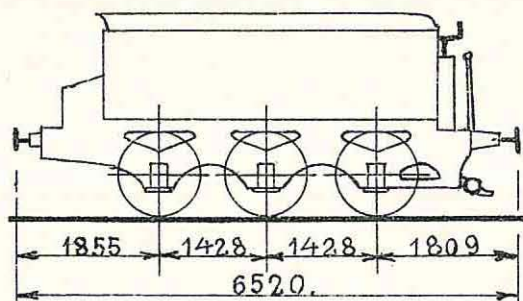

1870. Peacock.  
Ombygget. 1929. Aarhus.

Hjemsted: „Aarhus H.“  
Indrettet til Spredning af  
Natriumklorat.

Rumindhold 9100 l.  
Tara ca. 12200 kg.  
Skruebremse.

1. Specialvogn til Ukrudtsbekæmpning. Nr. 275.

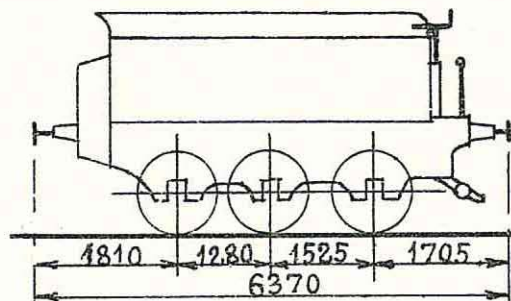

1886. Schwartzkopff.  
Ombygget. 1929. Aarhus.

Hjemsted: „Aarhus H.“  
Indrettet til Spredning af  
Natriumklorat.

Rumindhold 12200 l.  
Tara ca. 12600 kg.  
Skruebremse.

1. Transformatorvogn. Nr. 1.

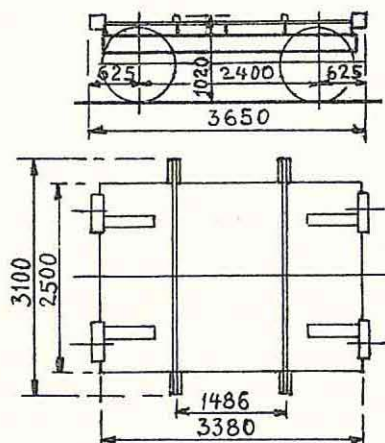

1934. København.

Til Transport af Transformatorer.

Last 18500 kg.  
Tara ca. 3500 kg.

## 1. Transformatorvogn nr. 2

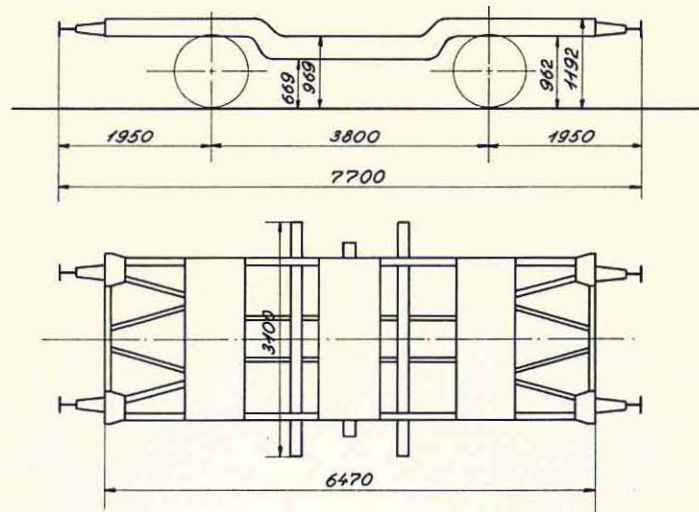

1910 Scandia.  
Ombygget 1953 København.

Kun til transport af transformatorer.  
Hjemsted: Enghave omformerstation.

Last 20000 kg  
Tara ca. 6500 kg

Maks. hast.: { læsset 20 km/t  
tom 60 „

## 2. Sprøjtevogn nr. 4, 5.

Værkstedsovråde: Ar.

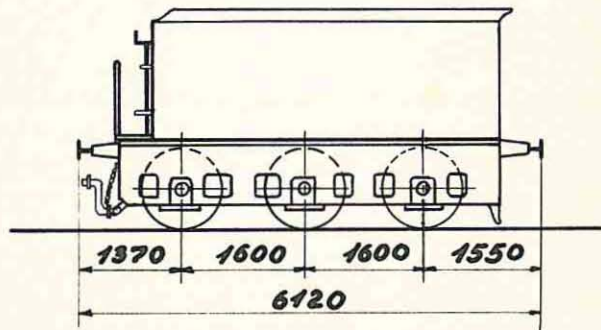

Nr. 1. 1896. Hartmann.  
Ombygget 1950. Aarhus.  
Nr. 2. 1901, Linden.  
Ombygget 1951. Aarhus.

Hjemsted: Aarhus.  
Indrettet til spredning af  
natriumklorat

Nr. 1. Rumindhold 17500 l.  
Nr. 2. « 16500 l.  
Nr. 1. Tara ca. 13000 kg.  
Nr. 2. « ca. 12700 kg.  
Skruebremse.



## 3 Olievogne Nr. 1, 2, 3

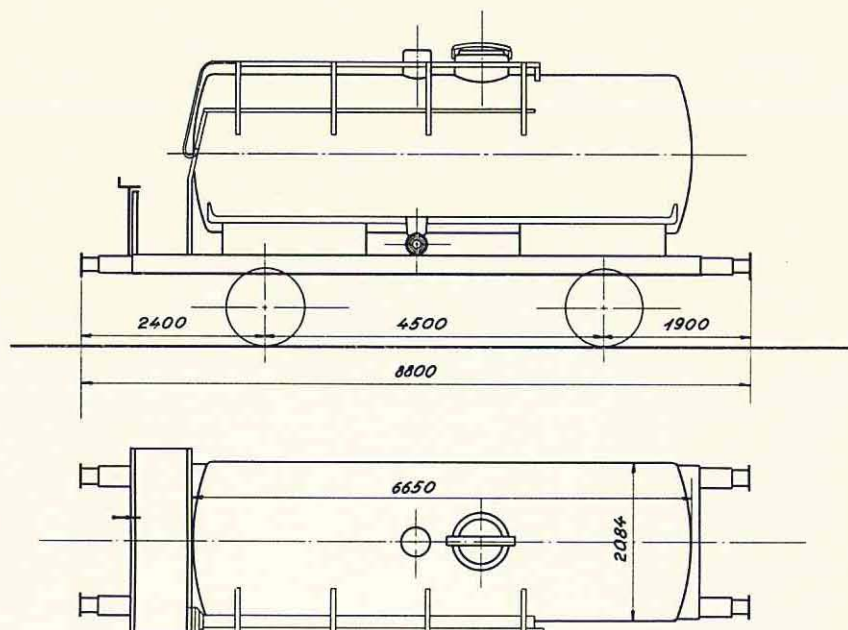

1942. Scandia.

Nr. 1. Hjemsted: Aarhus Mdt.  
 Nr. 2 og 3. Hjemsted: Helgoland Mdt.  
 Vognene er påmalet:  
 »Må kun benyttes til transport af  
 solarolie til brug for motordriften«.

Tara ca. 11800 kg.  
 Rumindh.: 22,0 m<sup>3</sup>.  
 Last 18000 kg.  
 Nr. 1, 2. Trykluftbremse.  
 Nr. 3. Trykluftledning.  
 Rangerskruebremse.

### 1 Løbevogn nr. 1

(til kørekraner)

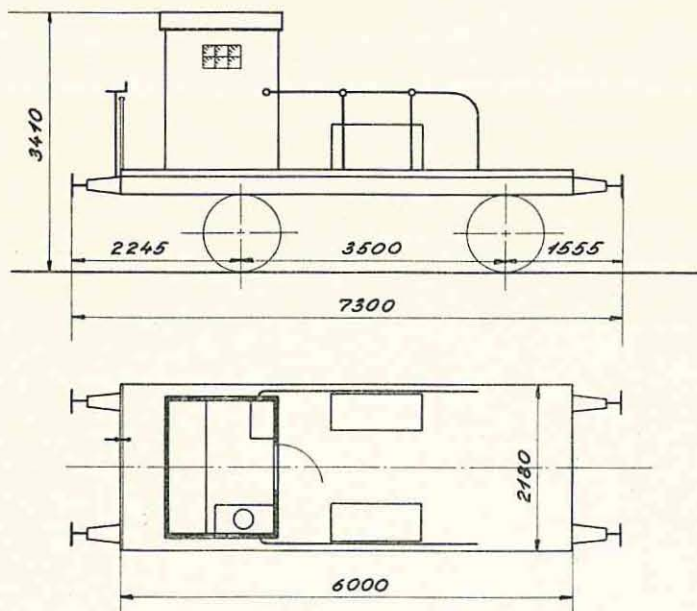

1919 Harkort-Duisburg  
ombygget 1954 Aarhus

Hjemsted: Centralværkstedet, Aarhus

Tara ca. 7000 kg  
Trykluftledning  
Rangerskruebremse  
Brændeovn

### 1 Løbevogn nr. 4

(til kørekraner)

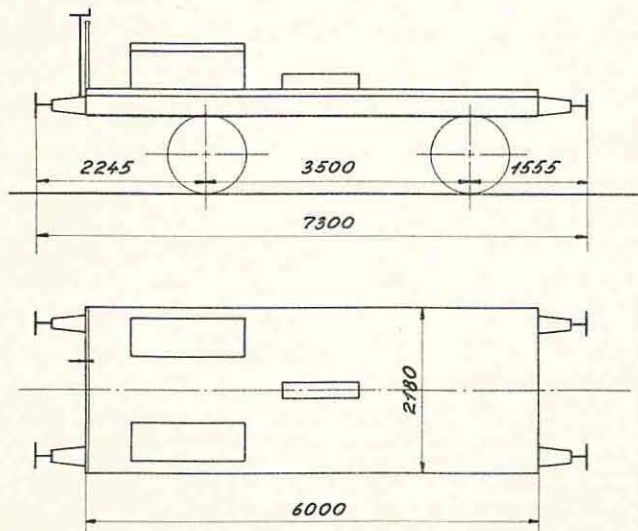

1919 Harkort-Duisburg  
ombygget 1954 Aarhus

Hjemsted: Centralværkstedet, Aarhus

Tara ca. 6500 kg  
Trykluftledning  
Rangerskruebremse



## 2 Specialvogne nr. 732, 733

Værkstedssområde: Kh

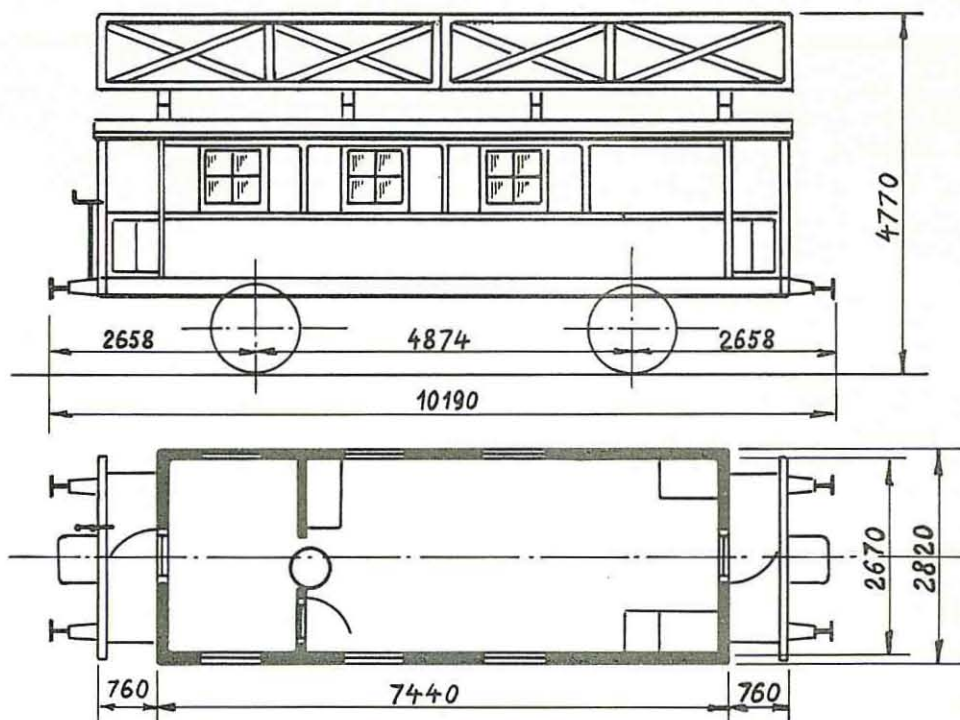

732. 1897 Strømmen  
 733. 1898 «  
 Ombygget 1937 København

Til brug for  
 køreledningstilsynet

Tara ca. 10800 kg  
 Rangierskruebremse



**1 Specialvogn nr. 734**

Værkstedsområde: Kh

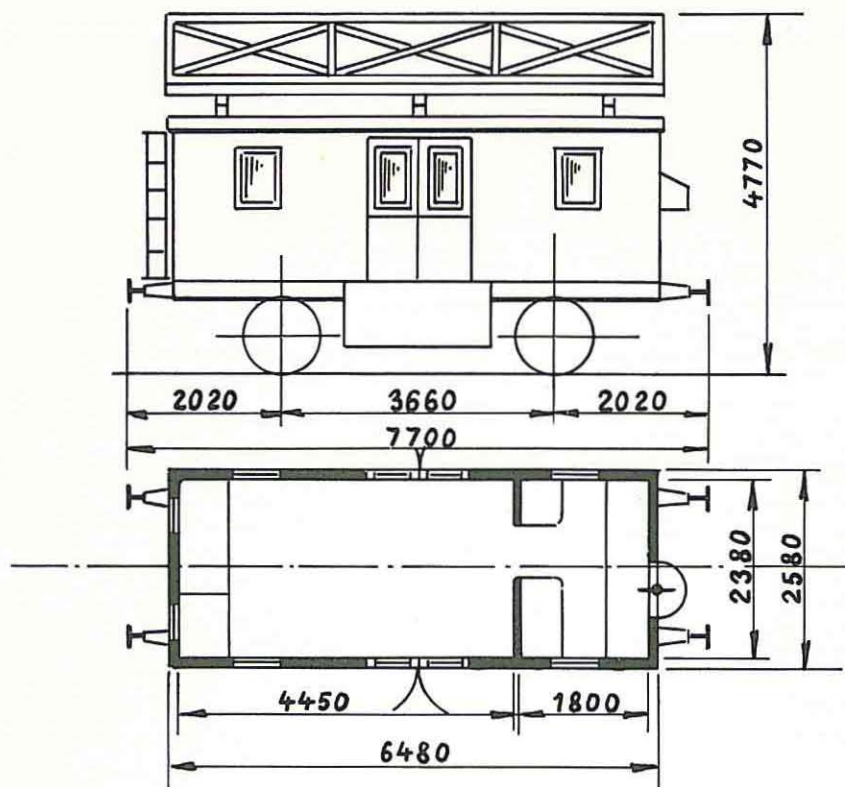

1879 Breslau  
Ombygget 1942 København

Til brug for  
køreledningstilsynet

Tara ca. 8800 kg  
Skrubremse

### 1 Løbevogn nr. 2 (til kørekraner)

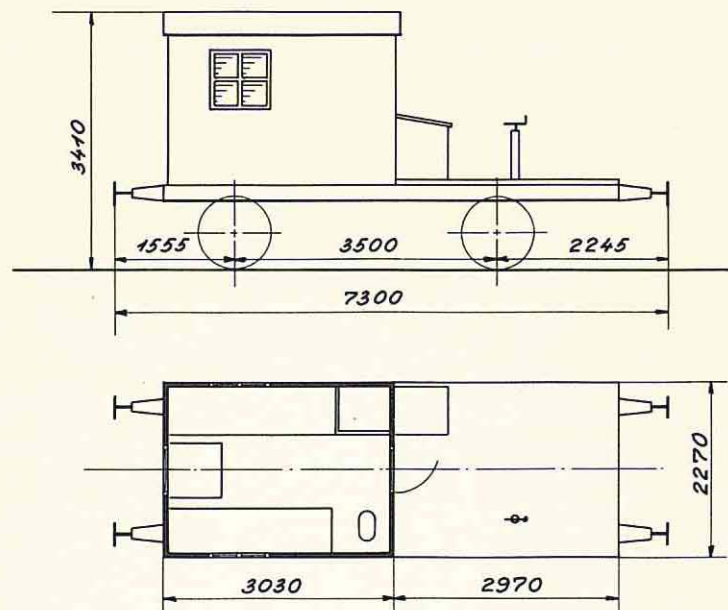

1919 Harkort-Duisburg  
ombygget 1954, København

Hjemsted:  
Centralværkstedet, København  
Maks.hast. 60 km/t

Tara ca. 7600 kg  
Trykluftledning  
Rangerskruebremse

### 1 Løbevogn nr. 3 (til kørekraner)

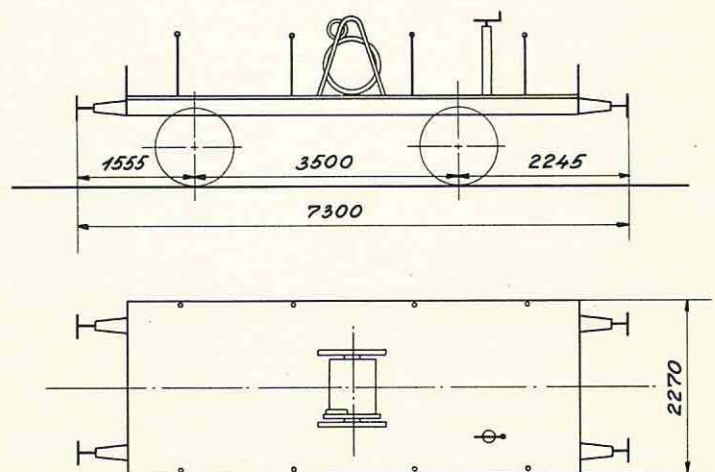

1919 Harkort-Duisburg  
ombygget 1954, København

Hjemsted:  
Centralværkstedet, København  
Maks.hast. 60 km/t

Tara ca. 7400 kg  
Trykluftledning  
Rangerskruebremse

2 Kørekraner nr. 1—2

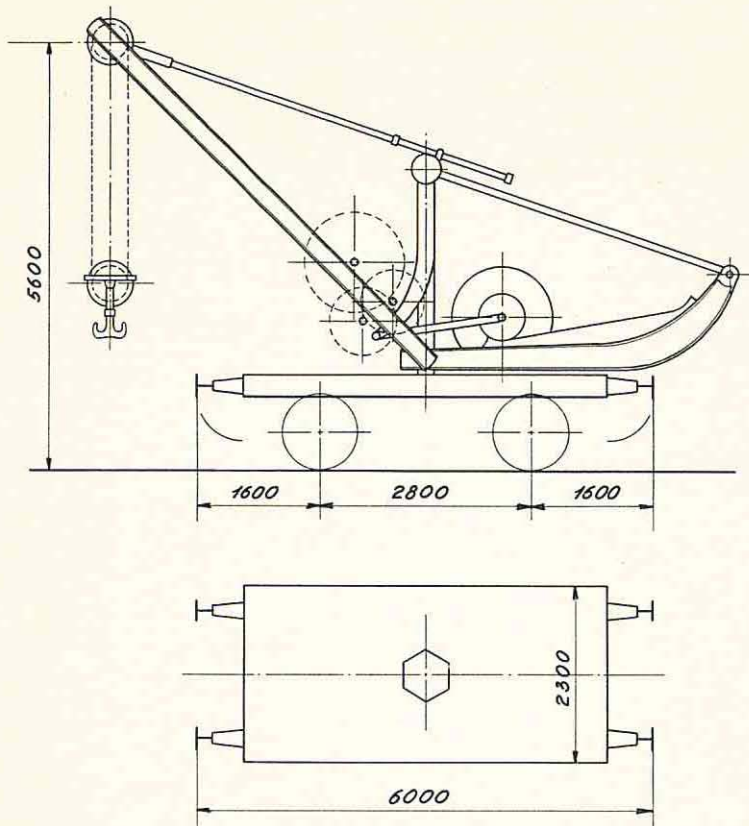

- 1. 1879 Bruchsal
- 2. 1880 —,—

Hjemsted:  
 Nr. 1. Centralværkstedet, Aarhus  
 « 2. —,— København

Løftehøjde 4600 mm  
 Bæreevne 10000 kg  
 1. Tara ca. 19500 kg  
 2. —,— 18550 kg

# 1 Specialvogn nr. 735

Værkstedsområde: Kh

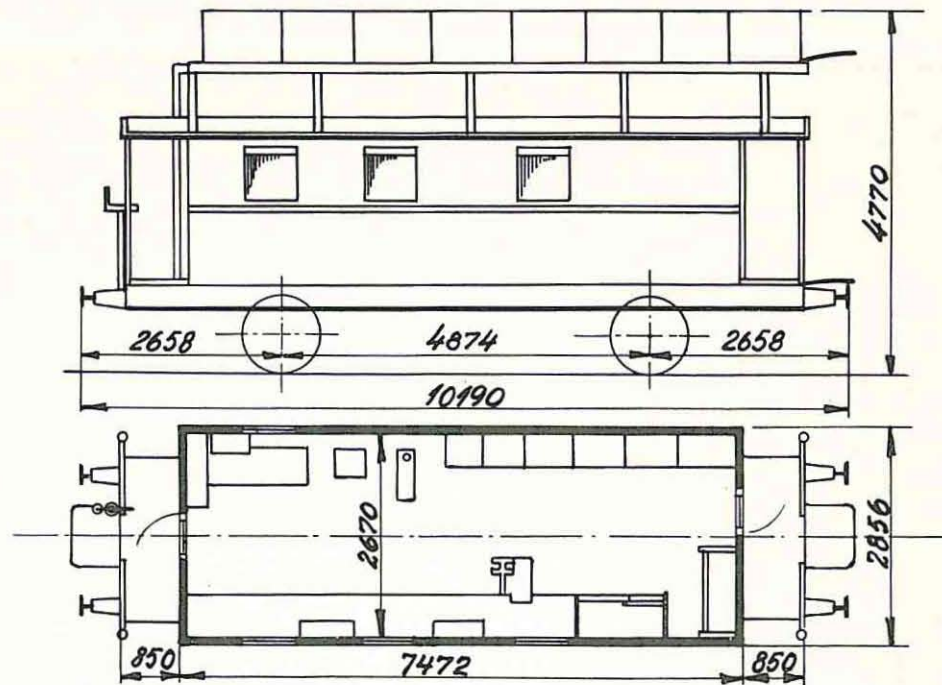

1893 Scandia  
Ombygget 1945 København

Til brug for  
køreledningstilsynet

Tara ca. 11100 kg  
Trykluftbremse (P)  
Nødbremsetræk  
Rangerskruebremse

## 1 Specialvogn nr. 736

Værkstedsovråde: Kh

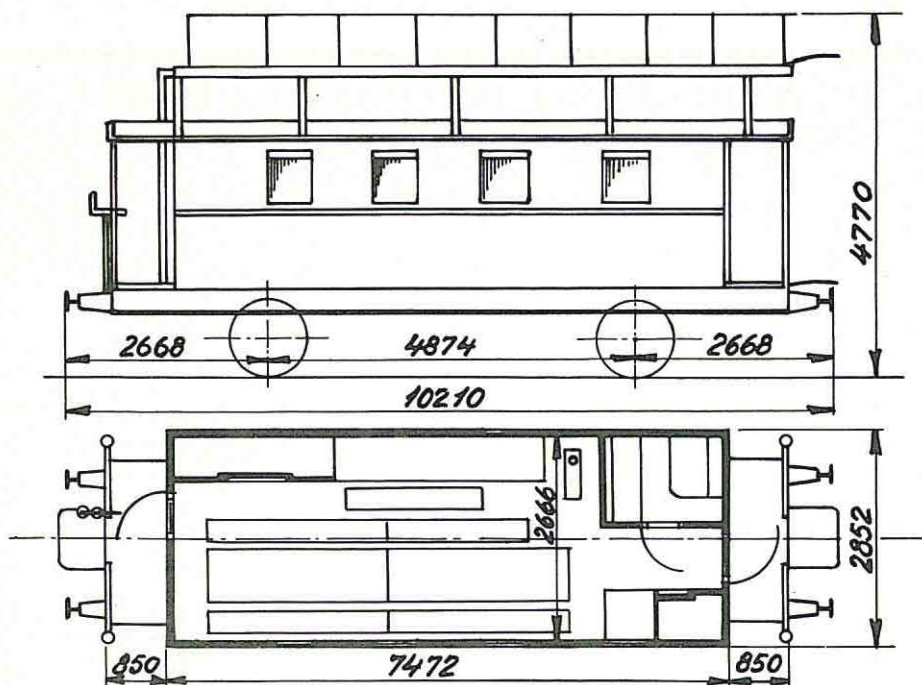

1896 Strømmen  
Ombygget 1945 København

Til brug for  
køreledningstilsynet

Tara ca. 10400 kg  
Trykløftbremse (P)  
Nødbremsetræk  
Rangerskruebremse



## 1. Kørekran. Nr. 3.

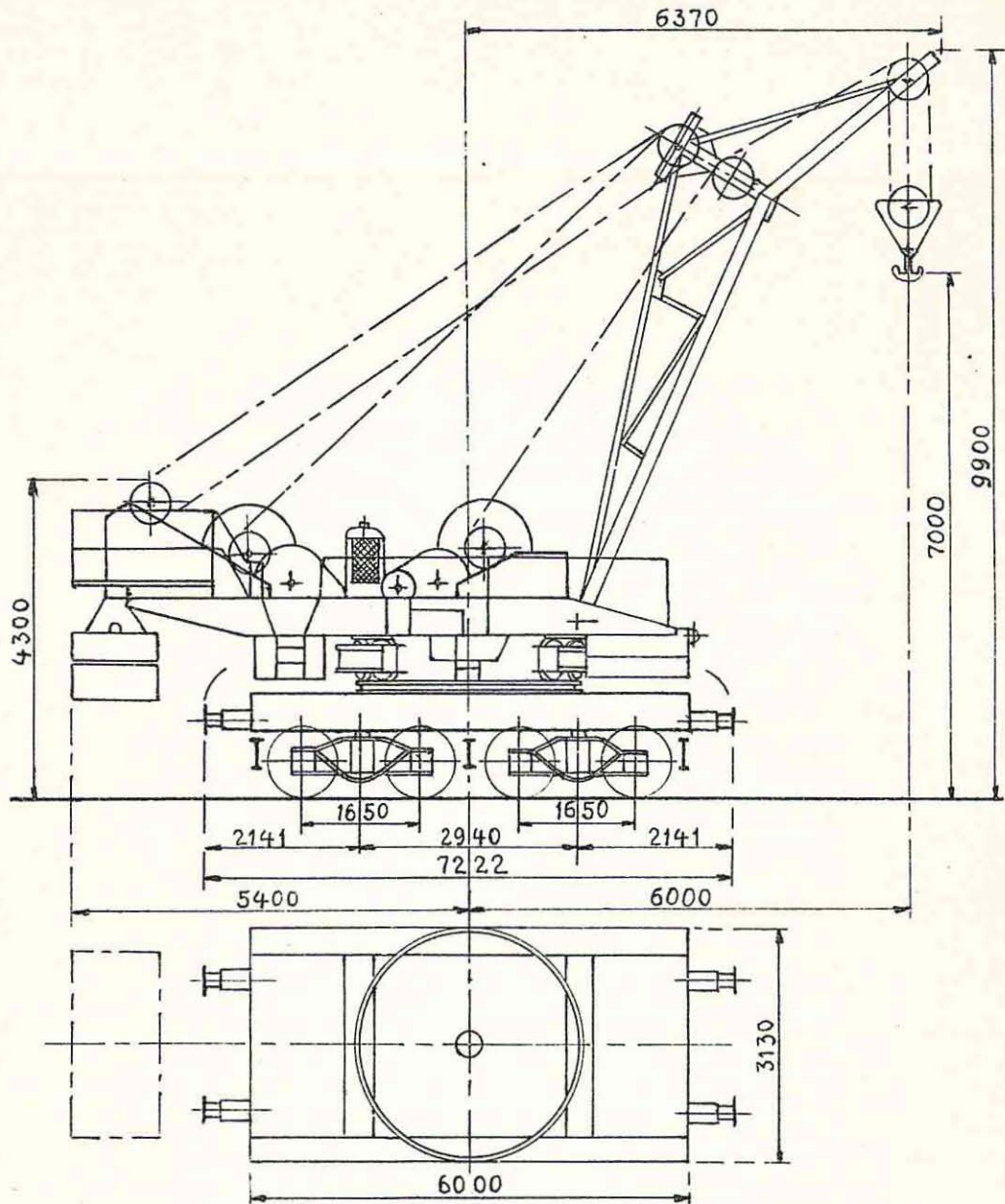

1934. Scandia-Titan.

Hjemsted:  
„Københavns Godsbanegaard“.

Løftehøjde 7000 mm.  
Bæreevne 30000 kg  
ved 6000 mm Udligerradius.  
Tjenstf. Vægt  
i Kørestilling ca. 61900 kg.  
Rangerskruebremse.



1. Løbevogn. Nr. 5.  
(til Kørekran Nr. 3).

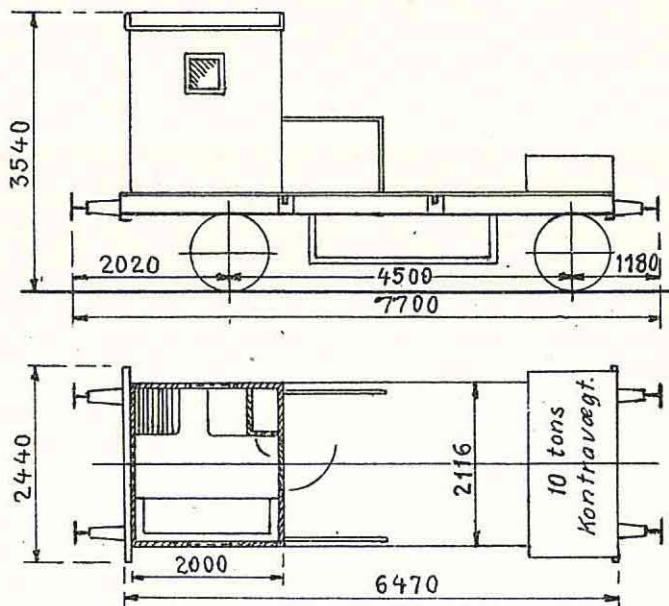

1934. København.

Hjemsted:  
„Københavns Godsbanegaard“.

Tjenstf. Vægt ca. 18200 kg.  
Haandbremse.

1. Løbevogn. Nr. 6.  
(til Kørekran Nr. 3).

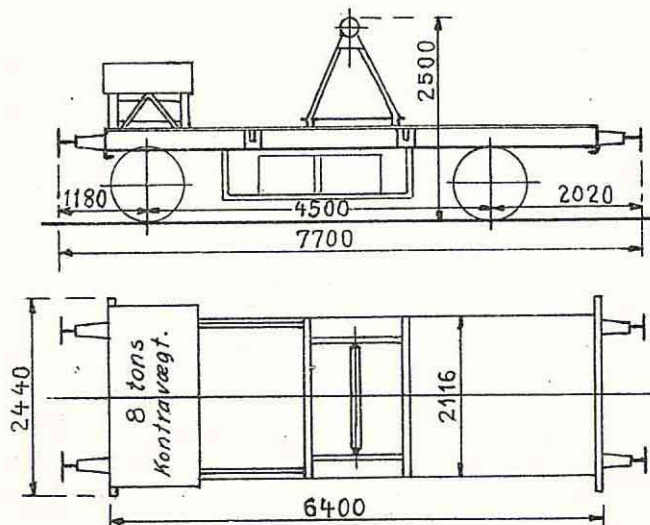

1934. København.

Hjemsted:  
„Københavns Godsbanegaard“.

Tjenstf. Vægt  
med Kranens Udligger ca. 18200 kg.  
Haandbremse.

# 1 Specialvogn nr. 751

Værkstedsområde: Kh

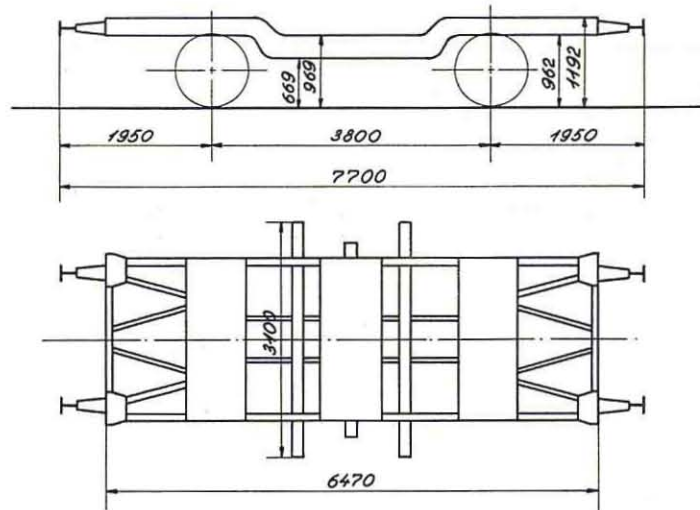

1910 Scandia  
Ombygget 1953 København

Kun til transport af transformatorer  
Hjemsted: Enghave omformerstation

Last 20000 kg  
Tara ca. 6500 kg

Maks. hast.: { læsset 20 km/t  
tom 60 «

# 1 Specialvogn nr. 756

Værkstedsområde: Kh

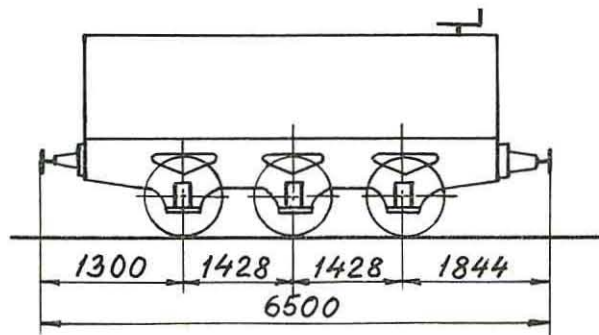

1870 Esslingen  
Ombygget 1920 København

Hjemsted: Enghave omformerstation  
Kun til brug for maskintjenesten  
og centralværkstedet til transport  
af transformatorolie

Last 12150 kg  
Tara ca. 10700 kg  
Rangerskruebremse

## 2 Specialvogne nr. 761, 762

Værkstedssområde: Kh

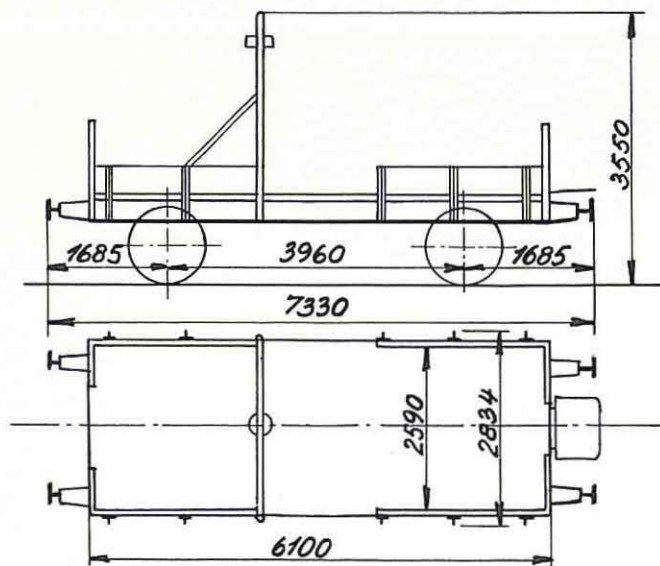

1864 Lauenstein  
Ombygget 1944 København

Til brug for  
køreledningstilsynet

Last 10000 kg  
Bundfl. 15,6 m<sup>2</sup>  
Tara ca. 5600 kg  
Trykluftledning  
Nødbremsetræk

## 1. Kørekran. Nr. 4.

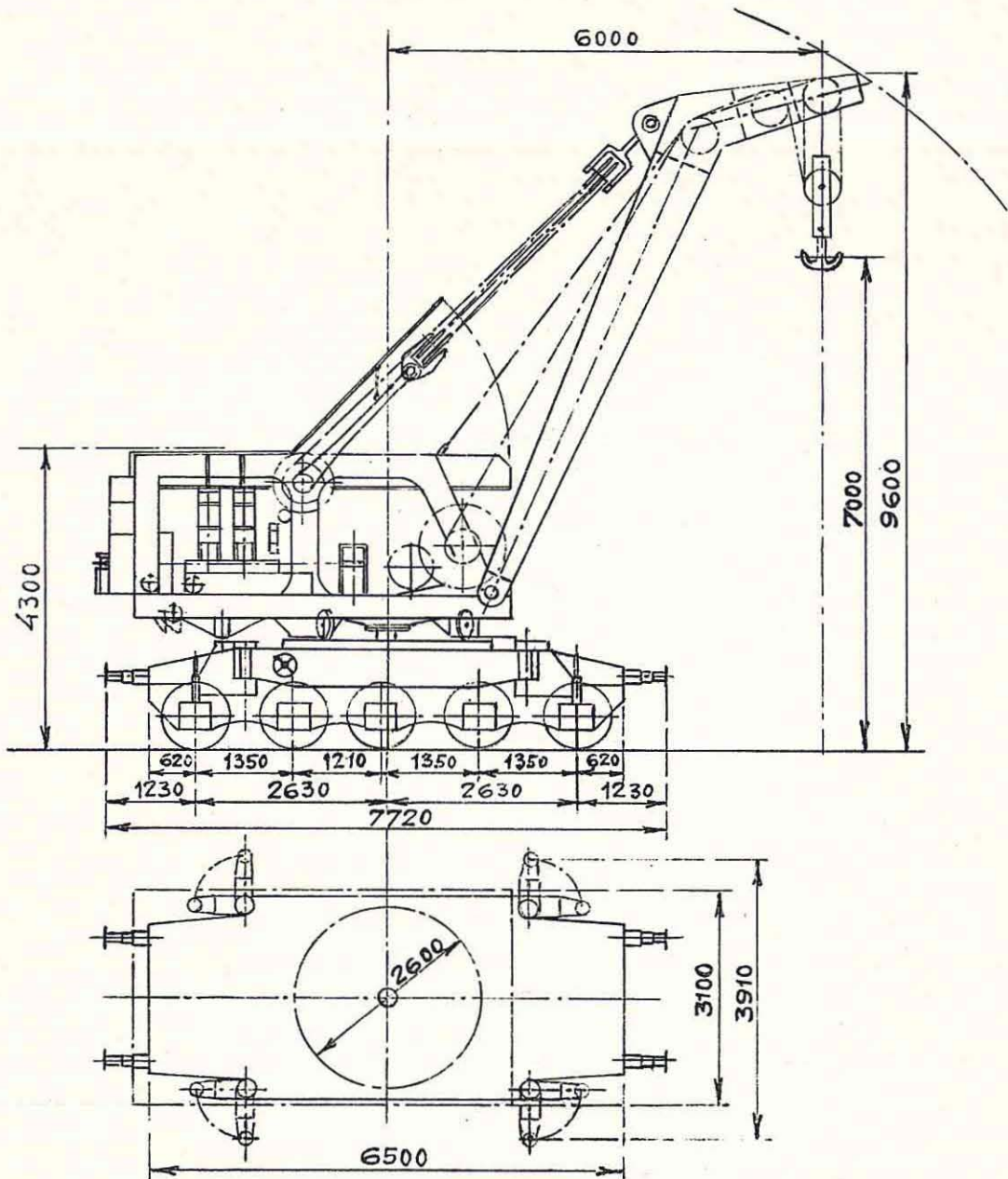

1937. Vølund.

Hjemsted: „Aarhus H.“

Løftehøjde 7000 mm.

Bæreevne 30000 kg ved

6000 mm Udliggerradius.

Tjenstf. Vægt i Kørestilling

ca. 67000 kg.

Rangerskruebremse.

Vakuumledning.



**1. Løbevogn. Nr. 7.**  
(til Kørekran Nr. 4).

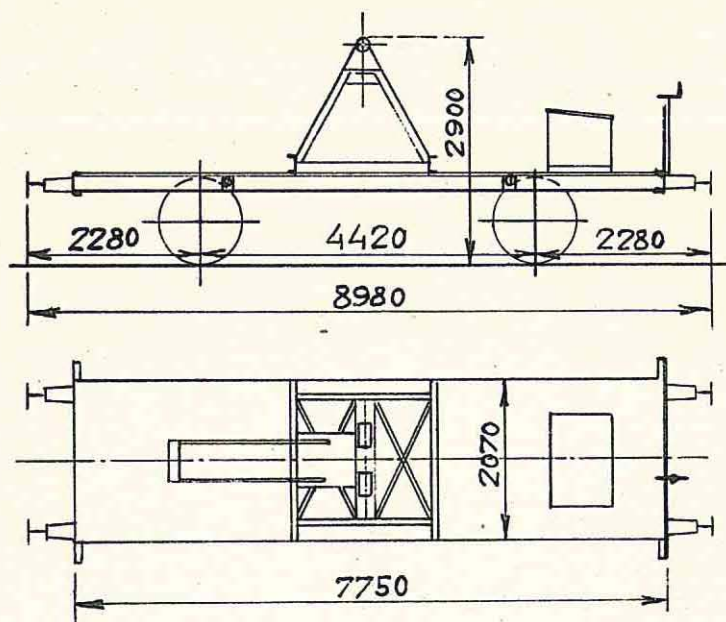

1937. København.

Hjemsted: „Aarhus H.“

Tjenstf. Vægt med Kranens

Udligger ca. 12500 kg.

Skruebremse.

Vakuumbremse.

**1. Løbevogn. Nr. 8.**  
(til Kørekran Nr. 4).

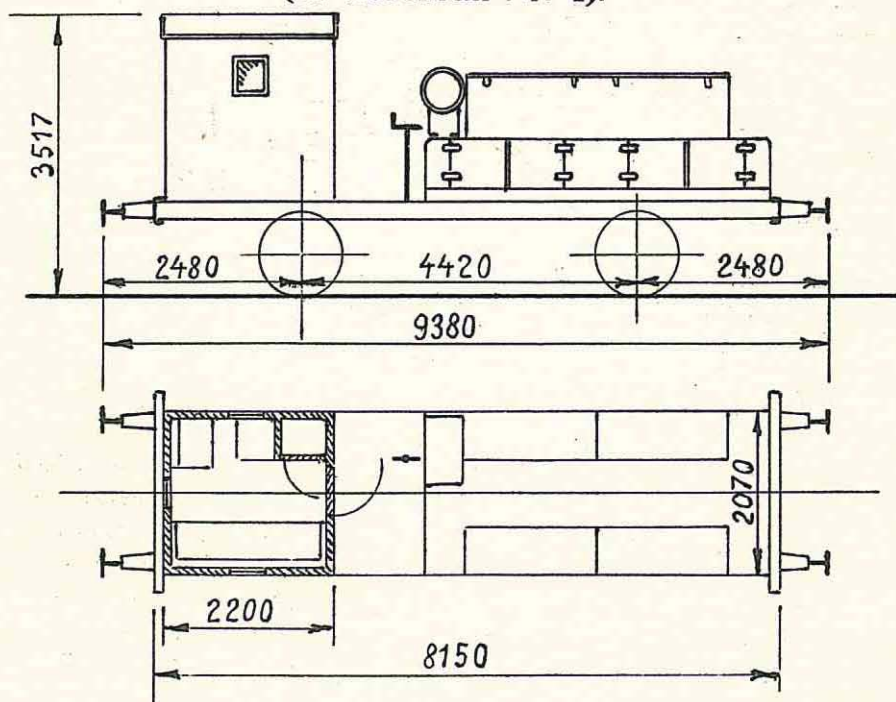

1937. København.

Hjemsted: „Aarhus H.“

Tjenstf. Vægt ca. 11000 kg.

Skruebremse.

Vakuumbremse.

Benævnelse	Nr.	Special- vogn nr.	Bygge- år	Fabrikations- sted	Ombygget		Længde o. puff. mm	Aksel- afstand mm	Vogn- vægt t	Bremse	Lys Varme	Hjem- sted	Vk omr.
					Vk	år							
Betonsprøjtevogn .....	1	161	1905	Scandia	Kh	1948	9800	5000	14	TL RS	0	Kh	Kh
Brovogn .....	1	165	1876	Breslau	Kh	1951	7700	3660				Gb	Kh
» .....	2	166	«	»	»	»	»	»				»	»
Brovægtsprøvevogn .....	1	171	1883	Borsig	Ng	1937	5800	3000	8	TL RS		Ng	Ng
» .....	2	172	1884	Hartmann	»	1933	»	»	20	» »		»	»
» .....	3	173	1882	Borsig	»	1937	»	»	28	» »		»	»
» .....	4	174	1884	Hartmann	»	1933	»	»	10	»		»	»
» .....	5	175	»	Borsig	»	»	»	»	18	»		»	»
» .....	6	176	1901	Breda	»	1937	»	»	28	»		»	»
» .....	8	178	1863	Esslingen	»		6526	2×1428	20	TL »		»	»

1) Må ikke befordres i tog.



Benævnelse	Nr.	Special- vogn nr.	Bygge- år	Fabrikations- sted	Ombygget		Længde o. puff. mm	Aksel- afstand mm	Vogn- vægt t	Bremse	Lys Varme	Hjem- sted	Vk omr.
					Vk	år							
Brændevogn .....	1	181	1920	Hark. Duisb.			6610	3500		H		Kh	Kh
» .....	2	182	»	»			»	»		»		»	»
» .....	3	183	»	»			»	»		»		»	»
» .....	4	184	»	»			»	»		»		»	»
» .....	5	185	»	»			»	»		»		»	»
» .....	6	186	»	»			»	»		»		»	»
» .....	7	187	»	»			»	»		»		»	»
» .....	8	188	»	»			»	»		»		»	»
» .....	9	189	»	»			»	»		»		»	»
» .....	10	190	»	»			»	»		»		»	»
» .....	11	191	»	»			»	»		»		»	»
» .....	12	192	»	»			»	»		»		»	»
» .....	13	193	»	»			»	»		»		»	»
» .....	14	194	»	»			»	»		»		»	»
» .....	15	195	»	»			»	»		»		»	»
» .....	16	196	»	»			»	»		»		»	»

Bygningsvogn	3	253	1875	Wagenbau	Ng	1929	7700	3660		TL	H		Oj	Ar
»	4	254	1896	Strømmen	Ar	1939	10190	4874		»	RS		Rd	»
»	5	255	1883	Atlas	»	1949	7330	3960	12	»	H		Ab	»
»	7	257	»	»	»	1948	»	»	»	»	»		Rå	»
»	9	259	»	»	»	1949	»	»	»	»	»		Vj	»
»	11	261	1856	Lauenstein	»	1915	6290	3050		TL	»		Hj	»
»	12	262	1906	»	»	1955	10700	5700	12	»	»	0	Ar	»
»	13	263	1882	Breslau	»	1926	9000	4200		»	»		Rd	»
»	15	265	1897	Strømmen	»	1938	10190	4874			RS		Str	»
»	17	267	1886	Preetz	»	1949	7740	3960	12	TL	H		Bb	»
»	18	268	1898	Scandia	»	1937	9870	4700		»	S	0	Ab	»
»	19	269	1879	Zypen	»	1944	7700	3660		»	H	0	Sl	»
»	20	270	1898	Scandia	Kh	1946	9870	4700		»	»	0	Van	Kh
»	21	271	1877	»	Ar	1931	7700	3660		»	»		Sdb	Ar
»	23	273	1876	Randers	»	1932	»	»		»	S		Rq	»
»	24	274	1870	Lauenstein	Kh	1947	8840	4420		»	H	0	Hg	Kh
»	27	277	1875	Wagenbau	Ar	1933	7700	3660			S		Ng	Ng
»	28	278	»	»	»	»	»	»		TL	H		»	»
»	29	279	1877	Breslau	»	1934	»	»		»	»		Hr	Ar
»	32	282	1897	Scandia	Kh	1946	9000	4200		»	»	0	Fb	Kh
»	34	284	1893	»	Ar	1938	10190	4874		»	RS		Sj	Ar
»	35	285	1876	Randers	Kh	1940	7700	3660			S		Kj	Kh
»	36	286	1898	Scandia	»	1947	9870	4700		TL	H	0	Hi	»
»	37	287	1899	»	Ng	»	»	»		»	»		Tp	Ng
»	38	288	1917	Breslau	Ar	1953	9580	4570		»	»	0	Ar	Ar
»	39	289	1924	Scandia	Kh	1956	13070	8000		TL	RS	El-stik 0	Gb	Kh
»	40	290	1876	Wagenbau	Ar	1946	8730	4270	12	»	H		Lg	Ar

Benævnelse	Nr.	Special- vogns nr.	Bygge- år	Fabrikations- sted	Ombygget		Længde o. puff. mm	Aksel- afstand mm	Vogn- vægt t	Bremse	Lys Varme	Hjem- sted	Vk omr.
					Vk	år							
Bygningsvogn .....	41	291	1906		Kh	1954	10700	5700	12	TL H	0	Hk	Kh
» .....	42	292	1915	Sydfyn	»	1951	8630	3900	»	» »		Gb	»
» .....	43	293	1924	Scandia	Ar	1958	14400	9000	17	» RS	El-stik 0	Vg	Ar
» .....	44	294	1875	Wagenbau	»	1947	7700	3660	12	» H		Tdr	»
» .....		295	1921	Scandia	»	1958	14400	9000	15	» »	El-stik 0	Ab	»
» .....	46	296	1922	Scandia	Kh	1948	12210	6300	15	» S	0	Van	Kh
» .....	47	297	»	»	»	1949	»	»	13	» »	»	Rg	»
» .....	48	298	»	»	»	»	»	»	12	» »	»	Nf	»
» .....	49	299	1907	»	»	»	11730	»	»	» »	»	Vo	»
» .....	50	300	»	»	»	»	»	»	»	RS	»	Sg	»
» .....	53	303			Ar	1950	9320	4420	12	» H		Od	Ng
» .....	54	304	1916	S F J	»	»	8970	»	»	» »		Aat	Ar
» .....	55	305	1884	Breslau	Ng	»	7330	3960	»	»	0	Svg	Ng
» .....	56	306	1899	Scandia	Ar	1954	8690	3660	»	» »	»	Gi	Ar
» .....	57	307	1886	Skabo	»	1955	10600	5000	12	» »	El-stik »	Rj	»

Elektrikere, værkstedsvogn for ..	1	351	1876	Wagenbau	Kh	1946	7700	3660		H		Kh	Kh
» » » ..	4	354	1898	Görlitz	Ar	1954	9980	4700	12	»		Ar	Ar
» » » ..	5	355	1886	Skabo	»	1955	10600	5000		»	0	»	»
» » » ..	6	356	1924	Scandia	Kh	1956	13070	8000	15	TL RS	El-stik »	Kh	Kh
» » » ..	7	357	»	»	»	»	»	»		» »	» »	»	»
Færgevogn .....	2	362	1919	Zwickau	Kh	1953	8800	4000		RS		Ge	Kh
» .....	3	363	»	»	»	»	»	»		»		»	»
» .....	4	364	»	MAN	»	»	»	»		»		»	»
» .....	5	365	1920	Breslau	»	»	»	»		»		»	»
» .....	6	366	»	»	»	»	»	»		»		»	»
» .....	7	367	»	»	»	»	»	»		»		»	»
» .....	8	368	1919	Bremen	»	»	»	»		»		»	»
» .....	9	369	»	MAN	»	»	»	»		»		»	»
Kedelsmede, værkstedsvogn for ..	1	381	1864	Launstein	Kh	1952	8500	4270	12	TL H	El-stik 0	Kh	Kh

Benævnelse	Nr.	Special- vogns nr.	Bygge- år	Fabrikations- sted	Ombygget		Længde o. puff. mm	Aksel- afstand mm	Vogn- vægt t	Bremse	Lys Varme	Hjem- sted	Vk omr.
					Vk	år							
Kedelvogn .....	2	382	1885	Atlas			9980	4720		S			Ar
» .....	3	383	1886	Breslau			»	»		»			»
» .....	8	388	1884	»			9000	4200		»			»
» .....	9	389	1899	Scandia	Kh	1956	7700	3660		H		d 1	Kh 1)
» .....	10	390	»	»	»	1955	»	»		»		»	» 1)
» .....	11	391	»	»	»	»	»	»		»		»	» 1)
» .....	12	392	1900	»	»	»	»	»		»		»	» 1)
» .....	13	393	1899	»	»	1956	»	»		»		»	» 1)
» .....	14	394	1883	Atlas	Ar	1943	7730	3960		»		d 2	Ar 1)
» .....	15	395	1881	»	»	1944	»	»		»		»	» 1)
» .....	18	398	1870	Launstein	»	1943	8510	4270		»		»	» 1)
» .....	19	399	1879	Breslau	»	1944	7700	3660		»		»	» 1)
Kurvereguleringsvogn .....	1	411			Ar	1949	9000	4200		H	0	Ar	Ar
» .....	2	412	1898	Scandia	»	»	9870	4700		S	»	»	»
Malere, værkstedsvogn for .....	1	451	1877	Breslau		1911	9000	4200		H		Kh	Kh

1) Må ikke benyttes i tog på banestrækningen.



Maskinarbejdere, værkstedsv. for	1	456	1886	Breslau		1917	9580	4570		TL H	0	Cvk Kh	Kh
» » »	3	457	1885	»	Kh	1952	8500	4270	12	» »	El-stik	«	»
» » »	4	458	1886	Scandia	Ar	1956	8480	»		» RS	0	Cvk Ar	Ar
Maskintjenesten, værkstedsv. for	2	462	1905	Scandia	Kh	1949	9800	5000		TL S		Gb	Kh
» » »	3	463	»	»	»	»	»	»		» »		»	»
» » »	4	464	1924	Görlitz	»	1954	11700	6000	30	» RS	El-stik	»	»
» » »	7	467	1876	Randers	»	1955	9000	4116	12	», P	L, 0	»	»
» » »	8	468	1901	Scandia	»	1958	8110	3660	»	» RS		Av	»
Opmålingsvogn . . . . .	1	491	1897	Görlitz	Kh	1948	9980	4700		TL H	El-stik 0	Kh	Kh



Benævnelse	Nr.	Special- vogns nr.	Bygge- år	Fabrikations- sted	Ombygget		Længde o. puff. mm	Aksel- afstand mm	Vogn- vægt t	Bremse	Lys Varme	Hjem- sted	Vk omr.
					Vk	år							
Signaltjenesten, værkstedsvogn for	1	501	1885	Atlas	Ar	1939	10190	4874		TL RS		Es	Ar
» » »	2	502	1880	Scandia	Kh	1936	»	»		» »		Gl	Kh
» » »	4	504	»	»	Ar	1930	»	»		» »		Str	Ar
» » »	5	505	1896	Strømmen	»	1931	»	»		» »	0	Ar	»
» » »	6	506	1898	Scandia	»	1951	9870	4700	12	» H	»	Te	Ar
» » »	7	507	1893	»	Kh	1937	10190	4874		» RS		Hk	Kh
» » »	8	508	1885	Breslau	Ar	1946	8730	4270	12	» H		Hr	Ar
» » »	9	509	1897	Strømmen	»	1931	10190	4874		» RS		Sl	»
» » »	10	510	1906	»	»	1955	10700	5700	12	» H	0	Ab	»
» » »	11	511	1881	Kochum	»	1931	10190	4874		» RS		Hr	»
» » »	12	512	1896	Strømmen	»	1935	»	»		» »		Fa	»
» » »	13	513	1915	»	Kh	1955	12990	7220	15	» »	El-stik 0	Kb	Kh
» » »	16	516	1897	Strømmen	»	1936	10190	4874		» »	»	Kj	»
» » »	18	518	1870	Elbing	Ar	1939	7330	3960		» H		Ab	Ar
» » »	19	519	1884	Breslau	Ng	1951	»	»		» »		Svg	Ng
» » »	21	521	1873	Wagenbau	Ar	1926	»	»		» »		Od	»
» » »	22	522	1897	Strømmen	»	1938	10190	4874		» »		Ar	Ar
» » »	23	523	1873	Wagenbau	»	1926	7330	3960		» »		Ab	»
» » »	25	525	1877	Breslau	Ng	1931	7700	3660		» »		Str	»
» » »	26	526	1875	Wagenbau	Ar	1926	7330	3960		» »		Hj	»
» » »	27	527	1902	Strømmen	»	1951	7700	3660		» »		Ar	»
» » »	29	529	1881	Atlas	»	1926	7330	3960		» »		Va	»
» » »	33	533	1883	»	»	1929	7370	»		» »		Hr	»
» » »	34	534	1881	»	»	»	7330	»		» »		Rå	»
» » »	35	535	1885	Breslau	»	1935	9380	4420		» »	0	Sl	»
» » »	36	536	1881	Kockum	»	1931	10190	4874		» RS		Hr	»
» » »	37	537	1885	Atlas	»	1934	»	»		» »		Ar	»
» » »	38	538	1881	Kockum	»	»	»	»		» H		Ab	»
» » »	39	539	»	»	»	»	»	»		» RS		Fa	»
» » »	40	540	1880	Scandia	»	»	»	»		» »		»	»

Signaltjenesten, værkstedsvogn for	41	541	1881	Kochum	Ar	1936	10190	4874		TL	RS			Sl	Ar		
»	»	»	43	543	1897	Strømmen	Kh	1937	»	»	»	»		Kh	Kh		
»	»	»	45	545	»	»	Ar	1938	»	»	»	»		Str	Ar		
»	»	»	49	549	1880	Scandia	Kh	1939	»	»	»	»		Ba	Kh		
»	»	»	50	550	1885	Atlas	»	»	»	»	»	»		Bav	»		
»	»	»	51	551	1896	Strømmen	»	»	»	»	»	»		Nf	»		
»	»	»	52	552	»	»	»	»	»	»	»	»		Fb	»		
»	»	»	53	553	1883	Atlas	Ar	»	7330	3960		H		Gi	Ar		
»	»	»	54	554	1922	Scandia	Kh	1949	12210	6350	13	»	»	El-stik	0	Hi	Kh
»	»	»	55	555	1876	Randers	Ar	1944	9000	4116		»	»	»	Vj	Ar	
»	»	»	56	556	1886	Scandia	»	»	8440	4270		»	»	»	Tdr	»	
»	»	»	57	557	1870	Lauenstein	»	»	8510	»		»	»	»	Bb	»	
»	»	»	58	558	1907	Scandia	Kh	1949	12220	6500	12	»	»	El-stik	»	Sg	Kh
»	»	»	59	559	1905	»	»	»	10700	5700		»	»	»	Kl	»	
»	»	»	60	560	»	»	»	»	11360	6000		»	»	»	Hi	»	
»	»	»	61	561	1880	»	Ar	1946	8730	4270		»	»	»	Hr	Ar	
»	»	»	63	563	1892	Cassel	»	1950	11370	7000		»	RS	El-stik	Sdb	»	
»	»	»	65	565	1885	Atlas	Ng	1946	10480	5000		»	H	0	Od	Ng	
»	»	»	66	566	»	»	Ar	1948	10700	5700	12	»	»	»	»	»	
»	»	»	67	567	1882	Scandia	»	1949	8990	4270		»	»	»	»	»	
»	»	»	68	568	1876	Breslau	Ng	1950	9000	4200		»	»	»	Ng	»	
»	»	»	69	569	1884	»	Ar	1946	»	»	12	TL	»	0	Str	Ar	
»	»	»	70	570	1887	Scandia	»	1947	»	»		»	»	»	Te	»	
»	»	»	71	571	»	»	»	1948	10700	5700	12	»	»	»	Bm	»	
»	»	»	72	572	»	»	»	1950	9320	4200		»	»	»	Te	»	
»	»	»	73	573	1898	Scandia	»	»	9870	4700		»	»	»	Str	»	
»	»	»	75	575	1914	»	Kh	1952	13500	8000	15	»	RS	El-stik	»	Rg	Kh
»	»	»	76	576	1913	»	»	»	»	»		»	»	»	Næ	»	
»	»	»	77	577	1924	»	»	1956	13070	»		»	»	»	Hg	»	
»	»	»	78	578	»	»	»	»	»	»		»	»	»	Gb	»	
»	»	»	79	579	»	»	»	1957	»	»		»	»	»	Ro	»	

Benævnelse	Nr.	Special- vogn nr.	Bygge- år	Fabrikations- sted	Ombygget		Længde o. puff. mm	Aksel- afstand mm	Vogn- vægt t	Bremse		Lys Varme		Hjem- sted	Vk omr.
					Vk	år									
Signalvæsen, værkstedsvogn for..	1	611	1884	Breslau	Kh	1947	10880	6040		TL	H	El-stik	0	Fb	Kh
» » » ..	2	612	»	»	»	»	»	»		»	»	»	»	Sg	»
Sikringsanlægskolonne, mandskabsvogn for..	5	620	1886	Skabo	Kh	1952	10600	5000	12	TL	H	El-stik	0	Val	Kh
værkstedsvogn for..	1	611	1907	Scandia	»	1949	11730	6300	»	»	RS	»	»	»	»
» » » ..	2	622	»	»	»	»	»	»	»	»	»	»	»	»	»
» » » ..	3	623	»	»	»	»	»	»	»	»	»	»	»	»	»
» » » ..	4	624	1877	Hamburg	»	1950	8630	4250	»	»	»	»	»	»	»
» » » ..	6	626	1913	Scandia	»	1953	13500	8000	15	»	»	»	»	»	»
Slamvogn .....	1	641	1899	Breda	Kh	1936	5800	3000			RS			Ro	Kh
» .....	2	642	1882	Borsig	Ar	1937	»	»			»			Næ	»
» .....	3	643	1899	Breda	Kh	1940	»	»			»			Nf	»
» .....	4	644	1901	Borsig	»	1953	5720	»		TL	»			Kø	»
» .....	5	645	»	Breda	»	1954	»	»		»	»			Gb	»



Sprøjtevogn (ukrudt) .....	1	661	1893	Scandia	Kh	1929	10190	4876		TL	S				Kh
» » .....	2	662	1870	Peacock	Ar	»	6520	2 × 1428			RS				Ar
» » .....	3	663	1886	Schwartzkopff	»	»	6370	1280+1525			»				»
» » .....	4	664	1896	Hartmann	»	1950	6120	2 × 1600			»				»
» » .....	5	665	1901	Linden	»	1951	»	»			»				»
Svejsevogn .....	5	675	1886	Breslau	Kh	1952	9580	4570	12	TL	H	El-stik	0	Gb	Kh
» .....	6	676	1917	Scandia	Ar	1943	10630	5200		»	»	»	»	Ar	Ar
» .....	7	677	1911	»	»	1944	»	»		»	»	»	»	Fa	»
» .....	9	679	1877	Breslau	Kh	1952	9000	4200	12	»	»	El-stik	»	Gb	Kh
» .....	10	680	1915	Scandia	»	1957	13070	8000		»	RS	»	»	»	»
» .....	11	681	1901	»	Ar	1946	10630	5200	10	»	H	»	»	Ar	Ar
» .....	13	683	1913	»	»	1956	13500	8000		»	»	»	»	Fa	»
» .....	14	684	1886	Skabo	»	1953	8500	4270	10	»	»	»	»	»	»
» .....	16	686	1914	Scandia	Kh	»	13500	8000	15	TL	RS	El-stik	»	Kh	Kh
» .....	17	687	1923	»	Ar	1957	»	»		»	H	»	»	Ar	Ar
» .....	18	688	1914	»	»	»	»	»		»	»	»	»	Fa	»
» .....	19	689	1913	»	»	»	»	»		»	»	»	»	»	»
» .....		690	1924	»	»	1958	14400	9000	16	»	»	»	»	»	»
» .....	22	692	1923	»	Kh	»	13070	8000	15	»	RS	El-stik	»	Kh	Kh
» .....	25	695	1884	Breslau	»	1947	10880	6040	12	»	H	»	»	»	»
» .....		696	1924	Scandia	Ar	1958	14400	9000	16	»	»	»	»	Fa	Ar
» .....		697	1924	«	»	»	»	»	16,5	»	RS	El-stik	»	»	»
» .....	29	699	1915	»	»	1955	12990	7220		»	»	»	»	»	»
» .....	33	673	1880	Scandia	Kh	1948	10900	6050		»	H	El-stik	»	Kh	Kh

Benævnelse	Nr.	Special- vogns nr.	Bygge- år	Fabrikations- sted	Ombygget		Længde o. puff. mm	Aksel- afstand mm	Vogn- vægt t	Bremse	Lys Varme	Hjem- sted	Vk omr.
					Vk	år							
Svellestoppemaskine, værkstedsvogn for..	1	721	1886	Scandia	Kh	1950	10880	6040	12	TL H	El-stik 0	Ro	Kh
« « « ..	3	723	1914	«	Ar	1956	13500	8000		« RS	« «	Ar	Ar
« « « ..	4	722	«	«	«	1957	«	«		« H	« «	«	«
« « « ..		724	1924	«	«	1958	14400	9000	16	« RS	«	«	«
Telefonkolonnen, værkstedsvogn for..	2	742	1885	Breslau	Ar	1954	8500	4270	12	TL S	0	Ng	Ng
« « « ..	3	743	1883	Kockum	«	«	«	«	«	« «	«	«	«
« « « ..	4	744	1923	Scandia	Kh	1958	13070	8000	15	« RS	El-stik «	Fb	Kh
Togforvarmningsvogn .....	2	402	1913	Scandia	Ar	1958	9490	5000	14	TL H		Str	Ar
Traktorvogn .....	1	746	1877	Wagenbau	Kh	1929	7700	3660		RS		Aat	Ar

vognopsynet, værkstedsvogn for . .	2	772	1879	Zypen	Ar	1944	7700	3660		TL	RS	0	Ar	Ar
« « « ..	4	774	1911	Scandia	Kh	1955	10630	5200	15	TB	S	«	Kø	Kh
« « « ..	5	775	1926	«	«	«	«	«	«	«	«	«	Gb	«
« « « ..	7	777	1917	«	«	«	«	«	«	«	«	«	Ro	«
« « « ..	8	778	«	«	«	1956	«	«	«	«	«	«	Ge	«
« « « ..	9	779	1880	Breslau	Ar	1957	8230	4200		TL	RS	«	Fa	Ar
Vægtsmede, værkstedsvogn for . .	1	791	1883	Breslau	Ng	1937	9000	4200			H	0	Ng	Ng
« « « ..	2	792	1888	Scandia	«	1947	10490	5000		TL	«	«	«	«
« « « ..	3	793	1887	«	«	1945	10630	5200		«	«	«	«	«
« « « ..	4	794	1899	«	«	1944	«	«		«	«	«	«	«
« « « ..	5	795			«	1956	12990	7220		«	S	«	«	«



100  
100  
100



### 3. Skinneudlægningskraner. Nr. 1-3.

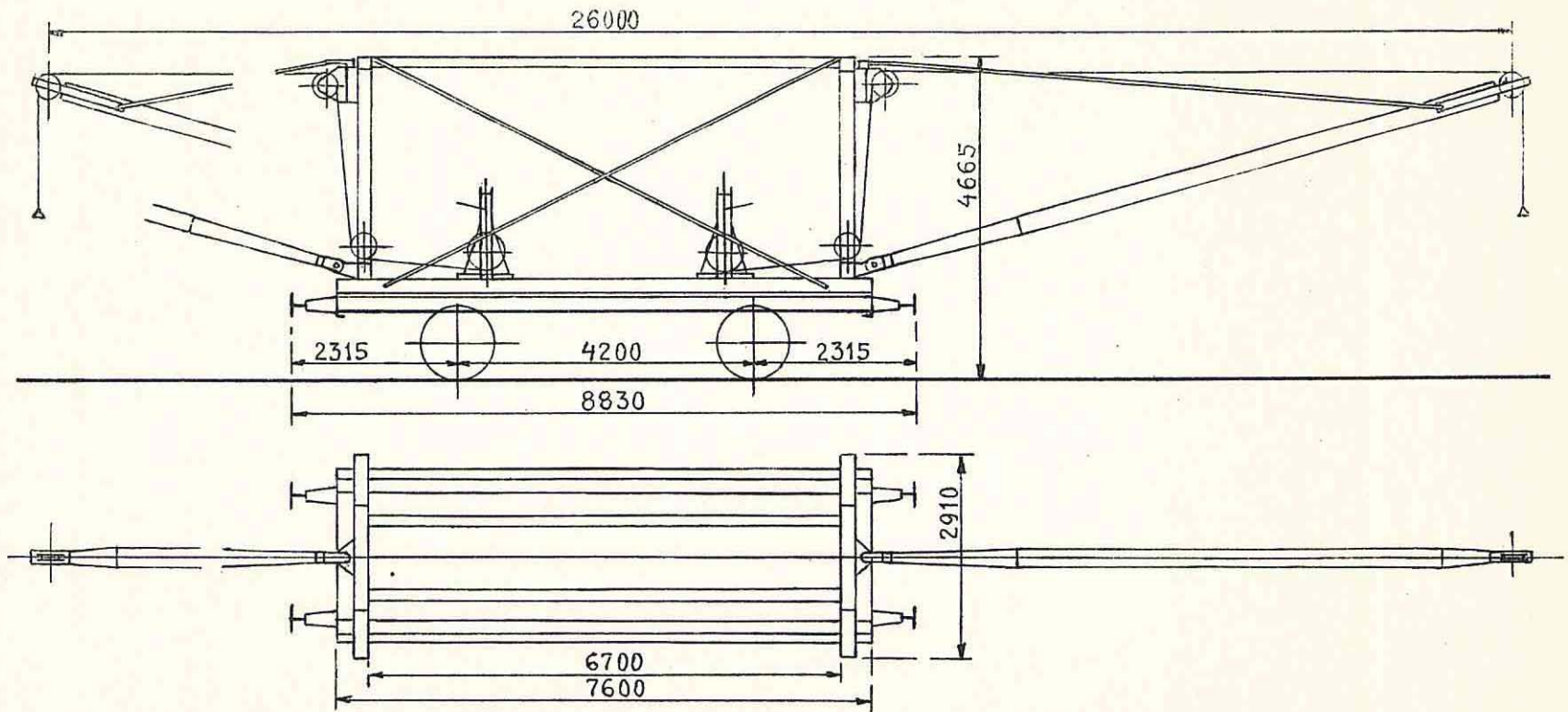

1. 1886. Scandia.  
 2-3. 1883. Breslau.  
 2. Ombygget. 1933. København.  
 1, 3. „ .1934. „

Bæreevne for hver Kran 1000 kg.  
 Tjenstf. Vægt 15400 „

1. Skinneudlægningskran. Nr. 4.

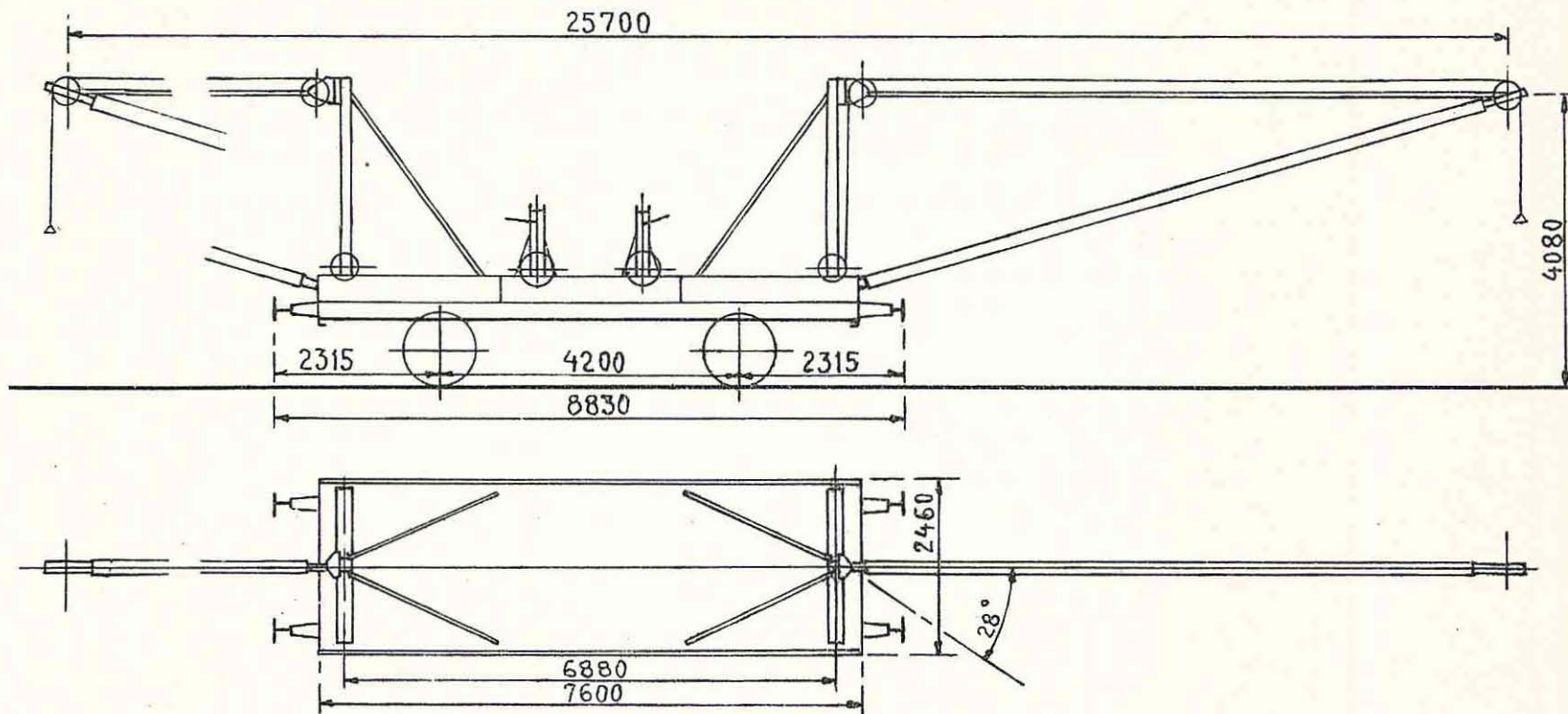

1924. Scandia.  
Ombygget. 1933. København.

Bæreevne for hver Kran 1000 kg.  
Tjensif. Vægt 17150 „

## 16 Brændeovne nr. 1—16

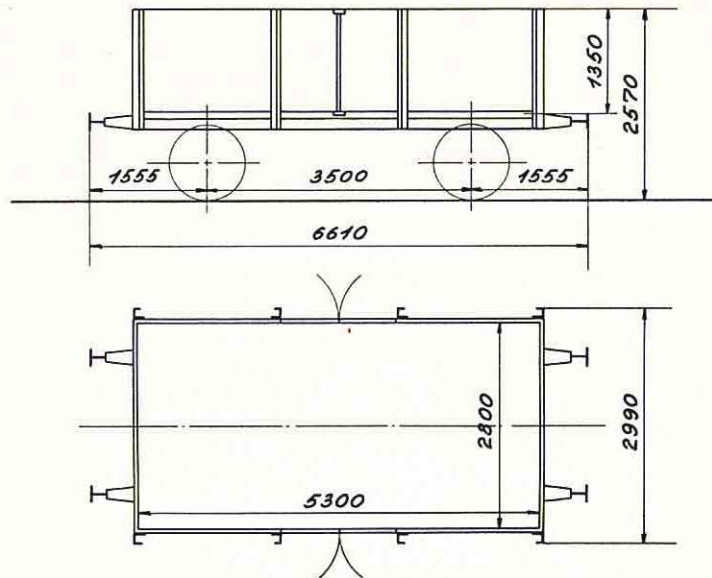

1919 Harkort, Duisburg  
Omdannet 1953 København.

Hjemsted: Centralværkstedet, København

Tara ca. 7500 kg



## 1 Bremsevogn. Nr. 16.

Værkstedso mråde: Ng.

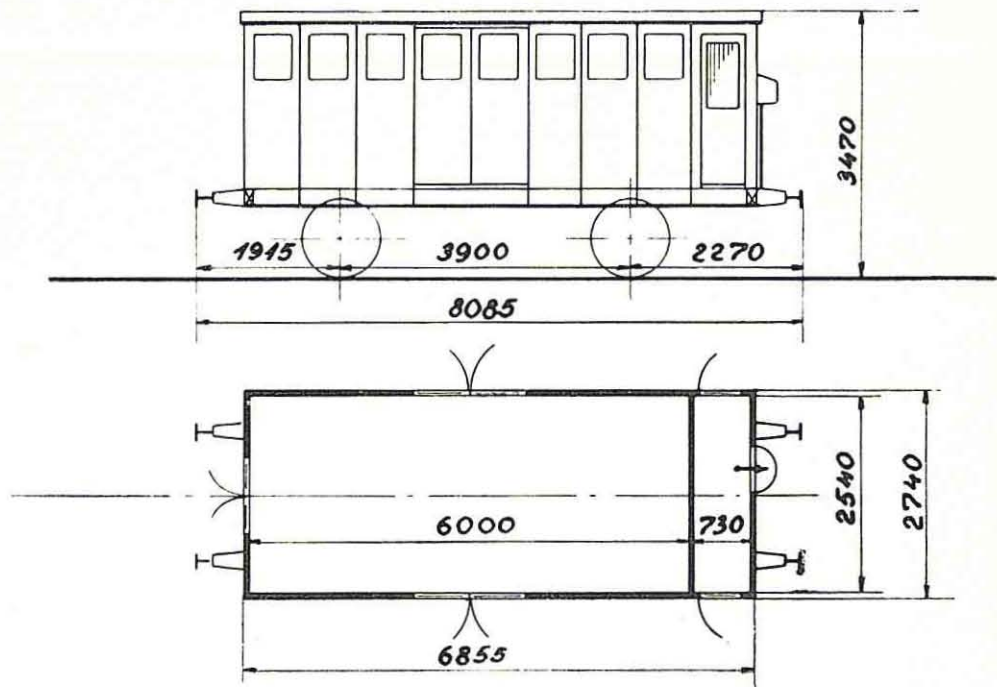

1906. Scandia.  
Omdannet 1950. Nyborg.

Hjemsted: Faaborg.  
Skruebremse.

Last 4000 kg.  
Tara ca. 7000 kg.





## Skematisk fortegnelse

over

# PRIVATE VOGNE

der er optaget i statsbanernes vognpark.

I forbindelse med udlandet må en privat godsvogn kun benyttes, når den er forsynet med det internationale mærke RIV og den desuden er påmalet, hvilke godsarter den må befordre. Denne påmaling skal på beholdervogne være anbragt på særligt skilt på hver side af vognen. Private godsvogne, der må benyttes i forbindelse med udlandet, er i anmærkningsrubrikken kendetegnet ved »RIV«.

De i fortegnelsens rubrik »bremse« og »varme« anvendte forkortelser er:

- TB** = trykluftbremse.
- TL** = trykluftledning.
- S** = skruebremse.
- RS** = rangerskruebremse.
- H** = håndbremse.
- P** = nødbremseindretning.
- L** = varmeledning.

Nummer	Bygningsår	Fabrikations- sted	Aksel- afstand	Længde over puffernes stødflder	Bund- flade	Last	Omtrentlig taravægt	Bremse og varme	Hjem- sted	Værk- steds- område	Anmærkning
			mm	mm	m <sup>2</sup>	kg	kg				

Vognejer: **Carlsberg Bryggerierne**. Vognene er påmalet »Carlsberg Øl«.

104 stk., litra Z A. I vognene må befordres: Øl og mineralvand samt brugt emballage eller beskadiget gods, der tilbagesendes, og som hidrører fra disse forsendelser.

99301	1951	Scandia	6000	9260	20,3	18000	12100	TB, RS	Gb	Kh	hvidmalet, is 600 kg
99302	»	»	»	»	»	»	12200	» »	»	»	»
99303	»	»	»	»	»	»	11900	» »	»	»	»
99304	»	»	»	»	»	»	»	» »	»	»	»
99305	»	»	»	»	»	»	»	» »	»	»	»
99306	»	»	»	»	»	»	11800	» »	»	»	»
99307	»	»	»	»	»	»	11900	» »	»	»	»
99308	»	»	»	»	»	»	11800	» »	»	»	»
99309	»	»	»	»	»	»	11900	» »	»	»	»
99310	»	»	»	»	»	»	»	» »	»	»	»
99311	»	»	»	»	»	»	»	» »	»	»	»
99312	»	»	»	»	»	»	»	» »	»	»	»

99455	1949	Scandia	6000	9260	20,3	18000	11500	TB,	RS	Gb	Kh	hvidmalet	is 600 kg
99456	»	»	»	»	»	»	»	»	»	»	»	»	»
99457	»	»	»	»	»	»	11600	»	»	»	»	»	»
99458	»	»	»	»	»	»	11500	»	»	»	»	»	»
99459	»	»	»	»	»	»	11600	»	»	»	»	»	»
99460	»	»	»	»	»	»	»	»	»	»	»	»	»
99461	»	»	»	»	»	»	»	»	»	»	»	»	»
99462	»	»	»	»	»	»	»	»	»	»	»	»	»
99463	»	»	»	»	»	»	11500	»	»	»	»	»	»
99464	»	»	»	»	»	»	11600	»	»	»	»	»	»
99465	1948	»	»	»	»	»	»	»	»	»	»	»	»
99466	»	»	»	»	»	»	»	»	»	»	»	»	»
99467	»	»	»	»	»	»	»	»	»	»	»	»	»
99468	»	»	»	»	»	»	»	»	»	»	»	»	»
99469	»	»	»	»	»	»	»	»	»	»	»	»	»
99470	»	»	»	»	»	»	»	»	»	»	»	»	»
99471	»	»	»	»	»	»	»	»	»	»	»	»	»
99472	»	»	»	»	»	»	»	»	»	»	»	»	»
99473	»	»	»	»	»	»	»	»	»	»	»	»	»
99474	»	»	»	»	»	»	»	»	»	»	»	»	»
99475	»	»	»	9290	»	»	11500	»	»	»	»	»	»
99476	»	»	»	»	»	»	11600	»	»	»	»	»	»
99477	»	»	»	»	»	»	»	»	»	»	»	»	»
99478	»	»	»	»	»	»	11500	»	»	»	»	»	»
99479	»	»	»	»	»	»	»	»	»	»	»	»	»



Nummer	Bygningsår	Fabrikations- sted	Aksel- afstand	Længde over pufferne støflader	Bund- flade	Last	Omtrentlig taravægt	Bremse og varme	Hjem- sted	Værk- steds- område	Anmærkning	
			mm	mm	m <sup>2</sup>	kg	kg					
99480	1948	Scandia	6000	9290	20,3	18000	11600	TB, RS	Gb	Kh	hvidmalet	Is. 600 kg
99481	»	»	»	»	»	»	»	»	»	»	»	»
99482	»	»	»	»	»	»	»	»	»	»	»	»
99483	»	»	»	»	»	»	»	»	»	»	»	»
99484	»	»	»	»	»	»	»	»	»	»	»	»
99485	1947	»	»	9260	»	»	11300	»	»	»	»	»
99486	»	»	»	»	»	»	»	»	»	»	»	»
99487	»	»	»	»	»	»	»	»	»	»	»	»
99488	»	»	»	»	»	»	»	»	»	»	»	»
99489	»	»	»	»	»	»	»	»	»	»	»	»
99490	1946	»	»	»	»	»	11400	»	»	»	»	»
99491	»	»	»	»	»	»	11500	»	»	»	»	»
99492	»	»	»	»	»	»	»	»	»	»	»	»
99493	»	»	»	»	»	»	11400	»	»	»	»	»
99494	»	»	»	»	»	»	11500	»	»	»	»	»
99495	1918	»	4500	8240	16,1	12500	9900	TL	»	»	»	»
99496	»	»	»	»	»	»	9500	»	»	»	»	»
99497	1916	»	»	»	»	»	9800	»	»	»	»	»
99501	1879	Prag	3100	7100	12,8	10000	8000	»	H	»	»	Is. 300 kg
99502	»	Kockum	»	»	»	»	»	»	»	»	»	»
99503	1880	»	»	»	»	»	»	»	»	»	»	»
99504	»	»	»	»	»	»	»	»	»	»	»	»
99505	1882	»	»	»	»	»	8600	»	»	»	»	»
99506	»	»	»	»	»	»	8300	»	»	»	»	»
99507	»	»	»	»	»	»	8000	»	»	»	»	»
99508	»	»	»	»	»	»	7700	»	»	»	»	»
99509	1883	»	»	»	»	»	8200	»	»	»	»	»
99510	»	»	»	»	»	»	»	»	»	»	»	»
99511	1884	»	»	»	»	»	»	»	»	»	»	»
99512	»	»	»	»	»	»	»	»	»	»	»	»
99514	»	»	»	»	»	»	»	»	»	»	»	»
99515	1890	Scandia	3660	8110	15,8	12500	8500	»	»	»	»	»
99516	»	»	»	»	»	»	8800	»	»	»	»	»
99517	»	»	»	»	»	»	8700	»	»	»	»	»
99518	»	»	»	»	»	»	8600	»	»	»	»	»
99519	»	»	»	»	»	»	8800	»	»	»	»	»
99520	»	»	»	»	»	»	8300	»	RS	»	»	»

99523	1898	Scandia	3660	8110	14,8	12500	8600	TL, RS	Gb	Kh	hvidmalet	Is 300 kg
99524	»	»	»	»	»	10000	8800	» »	»	»	»	»
99525	»	»	»	»	»	12500	8700	» »	»	»	»	»
99526	»	»	»	»	»	»	8600	» »	»	»	»	»
99527	1910	»	3000	6540	11,4	6000	7600	» S	»	»	»	»
99529	»	»	»	»	»	»	7400	» RS	»	»	»	»
99530	»	»	»	»	»	»	»	» »	»	»	»	»
99537	1940	»	4500	8240	18,2	15000	10000	TB, H	»	»	»	Is 600 kg
99538	»	»	»	»	»	»	10200	» »	»	»	»	»
99539	»	»	»	»	»	»	»	» »	»	»	»	»
99540	»	»	»	»	»	»	10300	» »	»	»	»	»
99541	»	»	»	»	»	»	»	» »	»	»	»	»
99542	1942	»	»	8310	»	»	10400	» »	»	»	»	»
99543	»	»	»	»	»	»	10300	» »	»	»	»	»
99544	»	»	»	»	»	13500	10200	» »	»	»	»	»
99545	1903	»	4200	8340	15,2	»	9000	TL, RS	»	»	»	Is 300 kg
99546	»	»	»	»	»	»	9500	» S	»	»	»	»
99547	»	»	»	»	»	»	9900	» »	»	»	»	»
99548	1901	»	»	»	»	»	9700	» RS	»	»	»	»
99549	»	»	»	»	»	»	9600	» »	»	»	»	»
99550	»	»	»	»	»	»	9900	» S	»	»	»	»
99552	1919	Wisnar	4500	9600	19,9	»	11200	TB, RS	»	»	»	»
99553	»	»	»	»	19,7	»	»	» »	»	»	»	»
99554	»	»	»	»	»	»	»	» »	»	»	»	»
99555	»	»	»	»	»	»	11100	» »	»	»	»	»
99556	»	»	»	»	»	»	10900	» »	»	»	»	»
99557	»	»	»	»	»	»	11300	» »	»	»	»	»
99558	»	»	»	»	»	»	11400	» »	»	»	»	»
99559	»	»	»	»	»	»	11100	» »	»	»	»	»
99560	»	»	»	»	»	»	11400	» »	»	»	»	»



Nummer	Bygningsår	Fabrikationssted	Akselafstand	Længde over puffernes stødflader	Bundflade	Last	Omtrentlig taravægt	Bremse og varme	Hjemsted	Værkstedsområde	Anmærkning
			mm	mm	m <sup>2</sup>	kg	kg				

Vognejer: **A/S De forenede Bryggerier.** Vognene er påmalet »Tuborg Øl«.

80 stk. litra ZB. I vognene må befordres: *Mineralvand, øl og is samt brugt emballage eller beskadiget gods der tilbagesendes, og som hidrører fra disse forsendelser.*

99562	1900	Scandia	3660	8070	15,8	7500	9200	TL, H	HI	Kh	hvidmalet. Is 500 kg
99563	»	Düsseldorf	4000	9150	17,0	13500	10300	» RS	»	»	» Is 600 kg
99564	1901	»	»	»	»	»	10500	» »	»	»	» »
99565	1898	Görlitz	»	8800	17,4	»	10200	» S	»	»	» »
99566	»	»	»	»	»	»	11300	» »	»	»	» »
99567	»	»	»	»	»	»	»	» »	»	»	» »
99568	»	»	»	»	»	»	10000	» RS	»	»	» »
99569	1895	Scandia	3660	7490	12,8	7500	8900	TL, RS, L, P	»	»	» »
99570	»	»	»	»	»	»	8700	» » » »	»	»	» Is 300 kg
99571	»	»	»	»	»	»	9000	» S » »	»	»	» »
99572	1888	Kockum	3100	7100	»	»	8100	TL, H	»	»	» »
99573	»	»	»	»	»	»	8500	» »	»	»	» »
99574	»	»	»	»	»	»	8300	» »	»	»	» »
99575	1889	»	»	»	»	»	7800	» »	»	»	» »
99576	»	»	»	»	»	»	8400	» »	»	»	» »
99577	»	»	»	»	»	»	8000	» »	»	»	» »
99578	1892	»	»	»	»	»	8100	» »	»	»	» »
99581	1906	Maribo	4000	8760	17,7	13500	10900	TL, S	HI	Kh	hvidmalet. Is 600 kg
99582	»	»	»	»	»	»	9700	» RS	»	»	» »
99583	»	»	»	»	»	»	10700	» »	»	»	» »
99584	»	»	»	»	»	»	»	» »	»	»	» »
99585	1909	Scandia	»	8740	17,1	10000	10000	» S	»	»	» »
99586	»	»	»	»	»	»	»	» RS	»	»	» »
99587	»	»	»	»	»	»	10400	» S	»	»	» »
99588	»	»	»	»	»	»	10100	» RS	»	»	» »
99589	»	»	»	»	»	»	9900	» »	»	»	» »
99590	»	»	»	»	»	»	10000	» »	»	»	» »
99591	»	»	»	»	»	»	10100	» »	»	»	» »
99592	»	»	»	»	»	»	9600	» »	»	»	» »
99593	1919	Bautzen	»	8400	16,7	»	11400	TB, S	»	»	» »
99594	»	»	»	»	»	»	11500	» RS	»	»	» »

99595	1919	Bautzen	4000	8400	16,7	10000	11000	TB, RS	HI	Kh	hvidmalet.	Is 600 kg
99596	»	»	»	»	»	»	11700	» »	»	»	»	»
99597	»	»	»	»	»	»	11500	» »	»	»	»	»
99598	»	»	»	»	»	»	11400	» S	»	»	»	»
99599	»	»	»	»	»	»	»	» RS	»	»	»	»
99600	»	»	»	»	»	»	11000	» »	»	»	»	»
99601	1929	Scandia	4600	8670	17,0	»	9700	TL, »	»	»	»	»
99602	»	»	»	»	»	»	9900	» S	»	»	»	»
99603	»	»	»	»	»	»	10000	» »	»	»	»	»
99604	»	»	»	»	»	»	9800	» RS	»	»	»	»
99605	»	»	»	»	»	»	10000	TB, S	»	»	»	»
99606	»	»	»	»	»	»	9800	» »	»	»	»	»
99607	1930	»	»	»	»	»	»	» »	»	»	»	»
99608	1937	»	»	»	»	»	10300	» RS	»	»	»	»
99609	1940	»	4500	8240	»	15000	10200	» H	»	»	»	»
99610	»	»	»	»	»	»	9500	TL, »	»	»	»	»
99611	»	»	»	»	»	»	9300	» »	»	»	»	»
99612	1942	»	»	»	»	»	9900	TB, »	»	»	»	»
99613	»	»	»	»	»	»	9000	TL, »	»	»	»	»
99614	»	»	»	8310	»	»	9100	» »	»	»	»	»
99615	1916	»	»	8240	16,1	»	9500	» RS	»	»	»	»
99616	1946	»	6000	9260	20,3	18000	11400	TB, »	»	»	»	»
99617	»	»	»	»	»	»	»	» »	»	»	»	»
99618	»	»	»	»	»	»	»	» »	»	»	»	»
99619	»	»	»	»	»	»	»	» »	»	»	»	»
99620	»	»	»	»	»	»	»	» »	»	»	»	»
99621	1947	»	»	»	»	»	11200	» »	»	»	»	»
99622	»	»	»	»	»	»	11300	» »	»	»	»	»
99623	»	»	»	»	»	»	»	» »	»	»	»	»
99624	»	»	»	»	»	»	»	» »	»	»	»	»
99625	»	»	»	»	»	»	»	» »	»	»	»	»
99626	1948	»	»	»	»	»	11500	» »	»	»	»	»
99627	»	»	»	»	»	»	»	» »	»	»	»	»
99628	»	»	»	»	»	»	»	» »	»	»	»	»
99629	»	»	»	»	»	»	11400	» »	»	»	»	»
99630	»	»	»	»	»	»	11500	» »	»	»	»	»
99631	»	»	»	»	»	»	11400	» »	»	»	»	»
99632	»	»	»	»	»	»	11500	» »	»	»	»	»
99633	»	»	»	»	»	»	11400	» »	»	»	»	»
99634	»	»	»	»	»	»	»	» »	»	»	»	»
99635	»	»	»	»	»	»	11500	» »	»	»	»	»



Nummer	Bygningsår	Fabrikations- sted	Aksel-	Længde	Bund- flade	Last	Omtrentlig taravægt	Bremse		Hjem- sted	Værk- steds- område	Anmærkning	
			afstand	over puffernes stodflader				og	varme				
			mm	mm	m <sup>2</sup>	kg	kg						
99636	1951	Scandia	6000	9260	20,3	18000	11700	TB,	RS	HI	Kh	hvidmalet.	Is 600 kg
99637	»	»	»	»	»	»	»	»	»	»	»	»	»
99638	»	»	»	»	»	»	»	»	»	»	»	»	»
99639	»	»	»	»	»	»	»	»	»	»	»	»	»
99640	»	»	»	»	»	»	»	»	»	»	»	»	»
99641	»	»	»	»	»	»	»	»	»	»	»	»	»
99642	»	»	»	»	»	»	»	»	»	»	»	»	»
99643	»	»	»	»	»	»	»	»	»	»	»	»	»

Vognejer: **A/S Bryggeriet »Stjernen«**. Vognene er påmalet ejerens navn.

2 stk., Litra ZB. I vognene må befordres: *Øl og mineralvand samt brugt emballage og beskadiget gods, der tilbagesendes og som hidrører fra disse forsendelser.*

99680	1908	Scandia	3660	8110	14,9	10000	8800	TL,	RS	Fb	Kh	hvidmalet	
99681	1939	»	4600	8670	16,9	»	11200	TB,	S	»	»	»	is 600 kg

Vognejer: **Albani Bryggerierne A/S, Odense**. Vognene er påmalet ejerens navn.

9 stk., litra ZB. I vognene må befordres: *Øl og mineralvand samt brugt emballage eller beskadiget gods, der tilbagesendes og som hidrører fra disse forsendelser.*

99691	1926	S. F. J.	3660	7800	16,0	7500	8000	TL,	H	Od	Ng	hvidmalet.	Is 400 kg
99692	»	»	»	»	»	»	»	»	»	»	»	»	»
99693	1929	»	»	»	»	»	7900	»	»	»	»	»	»
99694	1925	»	»	»	»	»	8100	»	»	»	»	»	»
99695	1926	»	»	»	»	»	»	»	»	»	»	»	»
99696	1918	»	»	»	»	»	7900	»	»	»	»	»	»
99697	1917	»	»	»	»	»	»	»	»	»	»	»	»
99698	1918	»	»	»	16,6	»	6900	»	»	»	»	»	»
99699	1917	»	»	»	»	»	7000	»	»	»	»	»	»

Vognejer: **A/S De Danske Spritfabrikker**. Vognene er påmalet ejerens navn.

5 stk. litra ZB. I vognene må befordres: *Gær, eventuelt suppleret med mindre partier sprit, prøver af vand, mask og korn samt brugt emballage eller beskadiget gods, der tilbagesendes, og som hidrører fra disse forsendelser.*

99701	1919	Bautzen	4000	8400	16,7	15000	12000	TB,	S	Gb	Kh	hvidmalet.	Is 600 kg
99702	»	»	»	»	»	»	»	»	RS	»	»	»	»
99703	1929	Scandia	4500	8240	16,1	»	11800	»	S	Od	Ng	»	» 1500 kg
99704	»	»	»	»	»	»	12100	»	»	»	»	»	»
99705	1949	»	6000	9290	20,3	18000	11200	»	RS	Gb	Kh	»	»

Vognejer: **A/S Blaakilde Mølles Fabrikker.** Vognene er påmalet ejerens navn.

8 stk., litra ZC. I Vognene må befordres: *Ben, horn, klove, læder-, filt- og fjeraffald, benfedt i fustager, samt brugt emballage der tilbagesendes, og som hidrører fra disse forsendelser.*

500301	1912	Herbrand	4000	8800	19,7	14500	10900	TL,	S	Hb	Ar
500302	1913	»	»	»	»	14300	»	TB,	»	»	»
500303	1914	»	»	»	»	»	10300	TL,	»	Od	Ng
500304	1915	»	»	»	»	»	10800	TB,	»	»	»
500305	1890	Scandia	2700	5930	11,2	6000	6900	TL,	H	»	»
500306	»	»	»	»	»	»	7300	»	»	Hb	Ar
500307	»	»	»	»	»	»	7700	»	»	»	»
500308	1909	»	»	»	»	»	7000	»	»	»	»

Vognejer: **Det Danske Petroleumsaktieselskab.** Vognene er påmalet ejerens navn.

195 stk., litra ZE. I Vognene må befordres: *Benzin, petroleum, brændselsolie, smøreolie, sprit, asfalt og mineralsk terpentin.*

502102	1890	Zypen	3660	7780	Rum- indh. I.	12500	10000	8500	TL,	S	Hi	Kh
502103	1892	»	»	»	»	»	»	8300	»	RS	Od Havn	Ng
502106	1895	Zypen	3660	7780	12500	10000	8700	TL,	S	Ab	Ar	
502107	»	»	»	»	»	»	8500	»	»	Od Havn	Ng	
502108	1897	»	»	»	»	»	8600	»	»	Øs	Ar	
502109	»	»	»	»	»	»	8700	»	»	»	»	
502110	»	»	»	»	»	»	8400	»	RS	»	»	
502111	»	»	»	»	»	»	8500	»	S	»	»	
502115	1903	Zypen	3660	7780	12500	10000	8300	TL,	RS	Es nye H	Ar	
502116	»	»	»	»	»	»	8500	»	S	Kø	Kh	
502119	1903	Zypen	3660	7780	12500	10000	8500	TL,	RS	Hk	Kh	
502121	»	»	»	»	»	»	»	»	»	Ab	Ar	
502122	»	»	»	»	»	»	8400	»	»	»	»	
502124	»	»	»	»	»	»	8500	»	S	Rd	»	



Nummer	Bygningsår	Fabrikations- sted	Aksel- afstand	Længde over puffernes stødflader	Rum- indhold	Last	Omtrentlig taravægt	Bremse og varme	Hjem- sted	Værk- steds- område	Anmærkning
			mm	mm	l	kg	kg				
502125	1903	Zypen	3660	7780	12500	10000	8100	TL, S	Rd	Ar	
502126	»	»	»	»	»	»	»	» RS	»	»	
502127	»	»	»	»	»	»	8000	» »	Ab	»	
502128	»	»	»	»	»	»	8100	» »	»	»	
502129	1904	Zypen	3660	7780	12500	10000	8300	TL, »	Ab	Ar	
502132	1904	Zypen	3660	7780	12500	10000	7800	TL, RS	Kj	Kh	
502135	1904	Maribo	3660	7780	12500	10000	8500	TL, RS	Øs	Ar	
502137	»	Scandia	»	»	»	»	»	» S	Kd	Ar	
502138	»	»	»	»	»	»	8600	» »	Åa	»	
502142	1905	Scandia	3660	7780	12500	10000	8500	TL, S	Fn	Kh	
502143	»	Maribo	»	»	»	»	8900	» RS	Rd	Ar	
502144	»	»	»	»	»	»	8500	» S	Hl	Kh	
502145	»	»	»	»	»	»	»	» »	Str	Ar	
502146	»	»	»	»	»	»	8300	» »	Ab	»	
502147	»	Zypen	»	»	»	»	8400	» RS	Øs	»	
502148	»	»	»	»	»	»	8000	» »	Rd	»	
502149	»	»	»	»	»	»	8500	» »	Ab	»	
502151	1898	Cassel	4000	8400	13200	10500	8000	TL, RS	Øs	Ar	
502152	1904	Baume	3660	7190	10500	10000	7700	» S	Fn	Kh	
502153	1898	Cassel	4000	7900	13500	10800	7600	» H	Ar Sydh.	Ar	
502154	1899	»	4200	8580	14700	15000	8500	» S	Gb	Kh	
502155	1903	Herbrand	4000	9050	15400	15000	9500	» »	Kd	Ar	RIV.
502157	1914	Cassel	4500	9300	18800	14400	10300	TL, RS	Hl	Kh	
502158	1906	Gotha	»	9180	15300	15000	8800	» »	»	»	

502159	1909	Hannover	4000	8800	15300	14500	10300	TL, RS	Hl	Kh
502160	1903	Zypen	3660	7780	12500	10000	8400	» »	»	»
502161	1919	Bremen	4000	8800	18600	13500	11500	» »	»	»
502162	»	»	»	»	»	»	11300	» RS	Næ	»
502163	»	»	»	»	»	»	11400	» »	Hl	»
502164	»	Wismar	»	»	19000	13300	11200	» RS	Ar	Ar
502165	»	»	»	»	»	»	»	» S	Hl	Kh
502166	»	»	»	»	»	»	11500	» RS	»	»
502167	»	»	»	»	»	»	»	» »	»	»
502168	»	»	»	»	»	»	»	» S	»	»
502169	»	Zwickau	»	»	17200	13600	11200	» RS	Øs	Ar
502170	1905	Herbrand	3300	7400	13800	16000	8400	» S	Ar Sydh.	»
502171	1911	Zwickau	4000	8780	18800	14200	11000	» »	Øs	»
502172	1905	Werdau	3900	8170	14100	16200	8400	» RS	»	»
502173	1909	Zwickau	4000	8715	18200	14800	10300	» »	Es nye H	»
502174	»	»	»	8200	16000	15000	9400	» RS	»	»
502176	1919	Wismar	4000	8780	17450	14800	9500	TL, RS	Kd	Ar
502177	1911	Zwickau	»	»	18800	14000	10000	» »	»	»
502178	1920	Bremen	»	8800	15000	13900	10700	» »	Hl	Kh
502179	»	»	»	»	»	»	10700	» »	Kj	»
502180	»	»	»	»	»	»	10400	» »	Næ	»
502181	»	»	»	»	»	»	11200	» S	Hl	»
502182	»	»	»	»	»	»	»	» RS	»	»
502183	»	»	»	»	»	»	10800	» »	»	»
502184	»	»	»	»	»	»	10700	» »	»	»
502185	»	»	»	»	»	»	»	» »	Kd	Ar
502186	»	»	»	»	»	»	11600	» »	Hl	Kh
502187	»	»	»	»	»	»	11200	» »	Øs	Ar
502188	»	»	»	»	»	»	»	» »	»	»
502189	»	»	»	»	»	»	»	» S	»	»
502190	»	»	»	»	»	»	»	» »	Kd	»
502191	»	»	»	»	»	»	11000	» RS	»	»
502192	»	»	»	»	»	»	11100	» »	»	»
502193	1901	Zypen	4200	9250	15700	15000	9500	» »	Hl	Kh
502194	1902	»	4000	8850	»	»	»	» »	»	»
502195	1907	»	4200	9100	18940	»	10700	» »	Øs	Ar
502196	1904	Herbrand	4000	9450	14860	»	9500	TL, »	»	»
502197	1906	Zypen	4200	9100	18940	»	10500	» »	Kd	»
502199	1912	Gotha	4000	8800	18030	»	9900	TL, S	Hl	Kh

RIV

RIV



Nummer	Bygningsår	Fabrikations- sted	Aksel- afstand	Længde over puffernes stødflder	Rum- indhold	Last	Omtrentlig taravægt	Bremse og varme	Hjem- sted	Værk- steds- område	Anmærkning
			mm	mm	l	kg	kg				
502201	1909	Zypen	3700	7760	13000	11000	8900	TL, RS	Str	Ar	RIV
502202	1911	»	4000	8600	18000	14700	10200	» »	Hl	Kh	
502203	»	»	»	»	»	»	10300	» S	Gb	»	
502204	»	»	»	»	»	»	10000	» RS	Kø	»	
502205	»	»	»	»	»	»	10300	» S	Od	Ng	
502207	1911	Zypen	4000	8600	18000	14700	10600	TL, S	Ab	Ar	RIV
502208	»	»	»	»	»	»	10200	» »	Øs	»	
502209	»	»	»	»	»	»	10300	» »	Fn	Kh	
502210	1913	»	»	»	»	14600	»	» »	Øs	Ar	
502211	»	»	»	»	»	10300	10600	TB, RS	Ab	»	
502212	»	»	»	»	»	14600	10200	TL, »	»	»	
502213	»	»	»	»	»	»	10600	» »	Kd	»	
502214	»	»	»	»	»	»	10500	» S	Od	Ng	
502216	1913	Zypen	4000	8600	18000	14600	10300	TL, RS	Ab	Ar	RIV
502217	»	»	»	»	»	»	»	» S	Øs	»	
502218	1948	Tatra	4500	8800	24000	19000	10700	TB, RS	Hl	Kh	
502219	»	»	»	»	»	»	»	» »	»	»	
502220	»	»	»	»	»	»	»	» »	»	»	
502221	»	»	»	»	»	»	10800	» »	»	»	
502222	»	»	»	»	»	22800	11800	» »	»	»	
502223	»	»	»	»	»	»	10800	» »	»	»	
502224	»	»	»	»	»	»	10700	» »	Ng	Ng	
502225	»	»	»	»	»	»	»	» »	»	»	
502226	»	»	»	»	»	»	»	» »	»	»	
502227	»	»	»	»	»	»	10800	» »	»	»	
502228	»	»	»	»	»	»	10700	» »	»	»	
502229	»	»	»	»	»	»	»	» »	»	»	
502230	»	»	»	»	»	»	10800	» »	»	»	
502231	»	»	»	»	»	»	10700	» »	»	»	
502232	»	»	»	»	»	»	10800	» »	»	»	
502233	»	»	»	»	»	»	»	» »	»	»	
502234	»	»	»	»	»	»	10700	» »	»	»	

502235	1948	Tatra	4500	8800	24000	19000	10700	TB, RS	Ng	Ng	RIV
502236	»	»	»	»	»	17800	11700	» »	Ar	Ar	»
502237	»	»	»	»	»	»	10800	» »	»	»	»
502238	1949	Scandia	5000	8630	»	21000	10600	» » L	Avern.	Ng	»
502239	»	»	»	»	»	»	10300	» » »	»	»	»
502240	»	»	»	»	»	»	10700	» » »	»	»	»
502241	»	»	»	»	»	»	10600	» » »	»	»	»
502242	»	»	»	»	»	»	11000	» » »	»	»	»
502243	»	»	»	»	»	»	»	» » »	»	»	»
502244	»	»	»	»	»	»	10600	» » »	»	»	»
502245	»	»	»	»	»	»	10700	» » »	»	»	»
502246	»	»	»	»	»	»	10600	» » »	»	»	»
502247	»	»	»	»	»	»	»	» » »	»	»	»
502249	1916	Hannover	3800	8000	18000	14300	10400	TL, RS	Hi	Kh	RIV
502250	»	»	»	»	»	»	10100	» »	Kd	Ar	»
502251	»	»	»	»	»	»	10900	» S	ArSydh.	»	»
502252	»	»	»	»	»	»	10600	» RS	Kd	»	RIV
502253	»	»	»	»	»	16000	11200	TB, »	Rd	»	»
502254	1917	Zwickau	4000	8800	»	15000	11100	TL, S	ArSydh.	»	»
502255	»	»	»	»	»	»	11300	» »	»	»	»
502256	1918	Wismar	4500	9800	18900	»	12000	TB, RS	Str	»	»
502258	1918	Wismar	4500	9800	18900	16000	12200	TB, RS	Str	Ar	»
502259	»	»	»	»	»	15000	12800	» S	Od	Ng	»
502260	»	Linke-Hofmann	4000	8800	19000	16000	11300	» RS	Rd	Ar	»
502261	1917	Düsseldorf	»	8830	18900	15000	11700	TL, »	Åa	»	»
502262	1918	Wismar	4500	9800	18000	»	12000	TB, S	»	»	»
502264	1917	Zwickau	4000	8800	18000	15000	11300	TL, S	Hi	Kh	»
502265	1918	Wismar	4500	9800	18900	»	12800	TB, »	Kd	Ar	»
502266	»	»	»	»	»	»	11800	» RS	»	»	RIV
502267	1916	Bautzen	4000	8800	17700	»	11200	TL, »	Hi	Kh	»
502268	1918	Beuchel	»	»	18900	»	11500	» S	»	»	»
502269	»	Scandia	4500	8460	14200	11300	8700	» »	Kj	»	»
502270	»	»	»	»	»	»	»	» »	»	»	»
502272	1931	Wismar	4000	8800	18000	17000	14200	TB, S	Hi	Kh	RIV
502273	»	»	»	»	»	»	14700	» »	»	»	»
502274	»	»	»	»	»	»	14300	» »	»	»	RIV
502275	»	»	»	»	»	»	13400	» RS	»	»	»
502277	1931	Wismar	4000	8800	18000	17000	13400	TL, RS	Hi	Kh	»

Nummer	Bygningsår	Fabrikations- sted	Aksel- afstand	Længde over puffernes stodflader	Rum- indhold	Last	Omtrentlig taravægt	Bremse og varme	Hjem- sted	Værk- steds- område	Anmærkning
			mm	mm	l	kg	kg				
502279	1931	Wisnar	4000	8800	18000	17000	13800	TL, S	Hl	Kh	
502280	»	»	»	»	»	»	»	TB, RS	»	»	
502281	»	»	»	»	»	»	14600	» S	»	»	
502282	»	»	»	»	»	»	14200	» RS	»	»	
502283	»	»	»	»	»	»	13600	» »	»	»	
502284	»	»	»	»	»	»	13200	TL, »	»	»	
502285	»	»	»	»	»	»	14300	TB, »	»	»	
502401	1903	Herbrand	4000	9050	15460	11400	10200	TL, RS	Hk	Kh	
502403	1903	Herbrand	4000	9050	15460	11400	9600	TL, S	Ab	Ar	
502404	»	»	»	»	»	»	»	» »	»	»	
502406	1904	Zypen	4000	8830	15000	12000	9200	TL, S	Kd	Ar	
502407	»	»	»	»	»	»	»	» RS	»	»	
502408	»	»	»	»	»	»	»	» S	Ab	»	
502409	1905	Herbrand	»	9050	15350	12500	9600	» »	»	»	
502412	1905	Herbrand	4000	9050	15350	12500	9600	TL, RS	Åa	Ar	
502413	»	»	»	»	»	»	»	» S	Kd	»	
502414	»	»	»	»	»	»	»	» »	Hl	Kh	
502416	1912	Cassel	4500	9300	15200	15000	10100	TL, RS	Kd	Ar	
502419	1912	Cassel	4500	9300	15200	15000	10000	TL, S	Hl	Kh	
502420	1914	Werdau	4000	8900	16000	14700	10200	» »	Str.	Ar	
502421	1898	Cassel	»	7900	13700	11000	7900	» »	Hl	Kh	



502422	1903	Herbrand	4000	9050	15750	15000	9700	TL, S	HI	Kh	
502423	1930	Wismar	»	8800	19000	18000	11500	» RS	Ar	Ar	RIV
502424	»	»	»	»	»	»	12200	TB, »	HI	Kh	»
502425	»	»	»	»	»	»	12300	» S	»	»	»
502426	»	»	»	»	»	»	12400	» »	»	»	
502428	1930	Wismar	4000	8800	19000	16000	14700	TB, S	HI	Kh	RIV
502430	1930	Wismar	4000	8800	19000	16000	14500	TB, RS	HI	Kh	RIV
502431	»	»	»	»	»	18000	12100	» S	Åa	Ar	»
502432	»	»	»	»	»	»	12500	» RS	Øs	»	»
502433	»	»	»	»	»	»	»	» S	Str	»	
502441	1912	Cassel	4500	9300	15200	15000	9700	TL, RS	Kø	Kh	
502442	1909	Zypen	3700	7760	13000	11000	9400	» S	HI	»	
502443			3660	7770	12500	10500	8300	» RS	Od	Ng	
502444	1904	Maribo	»	7850	»	»	8400	» S	Svg	»	
502445	1915	Hannover	3500	7620	15600	15000	9700	» RS	Avern.	»	
502446	1894	Zypen	3660	7800	12500	10500	8500	» »	»	»	
502447	1894	»	»	»	»	»	8300	» »	»	»	
502448			»	7790	»	10000	8000	» »	»	»	
502449			4500	9320	15200	15000	9700	» S	»	»	
502450			4000	9050	19200	»	10600	» RS	»	»	
502451			»	8820	18000	»	9900	» »	»	»	
502452	1913	Zypen	»	8610	»	14600	10300	» »	»	»	
502453	1905	Maribo	3660	7780	15500	13900	9100	» »	»	»	
502454	1914	Zypen	4000	8559	18000	14600	10100	» S	»	»	
502455	1910	Wismar	»	8840	17400	14500	10000	» RS	»	»	
502456	1911	Zypen	»	8620	18000	14700	9900	» »	»	»	
502457	1904	Scandia	3660	7800	12500	10000	8200	» »	»	»	

Nummer	Bygningsår	Fabrikations- sted	Aksel- afstand	Længde over puffernes stødflder	Rum- indhold	Last	Omtrentlig taravægt	Bremse og varme	Hjem- sted	Værk- steds- område	Anmærkning
			mm	mm	l	kg	kg				

Vognejer: **A/S Kalundborg Olieraffinaderi.** Vognene er påmalet ejerens navn.  
6 stk., litra ZE. I Vognene må befordres: *Asfalt og brændselolie i vognladninger.*

502551			4200	8750	17300	13000	12000	TB, RS	Kb	Kh	
502552	1948	Tatra	4500	8800	24000	17500	11700	» »	»	»	RIV
502553	»	»	»	»	»	»	11800	» »	»	»	»
502554	»	»	»	»	»	»	11700	» »	»	»	»
502555	»	»	»	»	»	»	11600	» »	»	»	»
502556	»	»	»	»	»	»	»	» »	»	»	»

Vognejer: **A/S Jens Villadsens Fabrikker.** Vognene er påmalet ejerens navn.  
5 stk., litra ZE. I vognene må befordres: *Tjære og asfalt i vognladninger.*

502601	1904	Herbrand	4000	9050	15400	16500	10200	TL, RS	Gb	Kh	RIV
502602	»	»	»	»	»	»	10300	TB, S	»	»	»
502603	»	»	»	»	»	»	10900	» RS	»	»	»
502604	»	»	»	»	»	15000	10300	TL, »	»	»	»
502605			»	»	»	»	10200	» »	»	»	»

Vognejer: **A/S Vilh. Hansen & Co.** Vognene er påmalet ejerens navn.  
1 stk., litra ZE. I vognen må befordres: *Petroleum, tjære, tjærelolie, mineralolie, smøreolie og solarolie i vognladninger.*

502654	1918	Scandia	4500	8460	14200	11300	8800	TL, RS	Nø	Kh	RIV
--------	------	---------	------	------	-------	-------	------	--------	----	----	-----



Vognejer: **A/S Holbæk Tagpap- og Cementvarefabriker.** Vognen er påmalet ejerens navn.

1 stk., litra Z E. I vognen må befordres: *Petroleum mineralolie, smøreolie, solarolie, tjæreolie og tjære i vognladninger.*

502671	1918	Scandia	4500	8460	14200	11300	8700	TL, RS	Hk	Kh
--------	------	---------	------	------	-------	-------	------	--------	----	----

Vognejer: **Svendborg Tagpap- og Cementvarefabrik, Svendborg.** Vognene er påmalet ejerens navn.

3 stk., litra Z E. I vognene må befordres: *Tjære og tjæreprodukter.*

502676	1916	Aacken	3700	8300	15000	15000	11700	TB, RS	Svg	Ng
502677	1904	Cöhlh	4000	9060	»	»	9500	TL, »	»	»
502678		Wawara Werningerode	4000	8830	19200	17000	14000	TB, S	»	»

Vognejer: **A/S R. Collstrop.** Vognene er påmalet: R. Collstrop, A/S, Horsens/Køge.

2 stk., litra Z E. I vognene må befordres: *Tjæreolie (kreosotolie) i vognladninger.*

502701	1909	Hannover	4000	8800	15000	14280	11000	TL, S	Hs	Ar
502702	1912	Zypen	3800	8300	»	14700	11200	TB, RS	»	»

Vognejer: **Vesterbros Stentagpapfabrik, København V.** Vognen er påmalet ejerens navn.

1 stk., litra Z E. I vognen må befordres: *Kultjære og olier i vognladninger.*

502751	1911	Zwickau	3500	8000	11000	15000	10300	TL, S	Gb	Kh
--------	------	---------	------	------	-------	-------	-------	-------	----	----

Vognejer: **Colas Vejmateriale A/S.** Vognene er påmalet ejerens navn.

4 stk., litra Z E. I vognene må befordres: *Tjære, tjæreolier og asfalt.*

502771	1918	Scandia	4500	8460	14200	12500	9100	TL, RS	Gb	Kh	RIV
502772		E. V. A.	4000	9070	15000	15000	10000	TB, »	»	»	»
502773		»	»	8870	»	»	10900	TL, S	»	»	»
502774		»	»	»	»	»	»	»	»	»	»

Nummer	Bygningsår	Fabrikations- sted	Aksel- afstand	Længde over puffernes stødflexer	Rum- indhold	Last	Omtrentlig taravægt	Bremse og varme	Hjem- sted	Værk- steds- område	Anmærkning
			mm	mm	l	kg	kg				

Vognejer: **Ringø Asphalt- og Tjærefabrik, Ringø.** Vognene er påmalet ejerens navn.

3 stk., litra Z.E. I vognene må befordres: *Tjære og tjæreolie.*

502681	1944	Scandia	4000	7540	16200	18000	11700	TL, S	Re	Ng	
502682	1937	»	»	7470	»	»	11400	TB, »	»	»	
502683	1902	Zyphen	»	8900	15000	15000	9000	TL, RS	»	»	

Vognejer: **A/S Dansk Shell.** Vognene er påmalet ejerens navn.

156 stk., litra Z.E. I vognene må befordres: *Benzin, brændselolie, smøreolie, petroleum, sprit og asfalt.*

502835	1951	Falkenberg	5000	9200	23000	21300	13500	TB, RS, L	Gb	Kh	RIV
502836	»	»	»	»	»	21500	13300	» » »	»	»	»
502837	»	»	»	»	»	21300	13500	» » »	»	»	»
502838	»	»	»	»	»	21500	13300	» » »	»	»	»
502839	»	»	»	»	»	»	»	» » »	»	»	»
502840	»	»	»	»	»	»	13400	» » »	»	»	»
502841	»	»	»	»	»	»	13100	» » »	»	»	»
502842	»	»	»	»	»	»	13300	» » »	»	»	»
502843	»	»	»	»	»	21400	13500	» » »	»	»	»
502844	»	»	»	»	»	21500	13400	» » »	»	»	»
502845	»	»	»	»	»	»	13500	» » »	»	»	»
502846	»	»	»	»	»	21200	13700	» » »	»	»	»
502847	»	»	»	»	»	21500	13400	» » »	»	»	»
502848	»	»	»	»	»	»	»	» » »	»	»	»
502849	»	»	»	»	»	»	»	» » »	»	»	»
502850	1948	Scandia	»	8630	24000	21000	10900	» »	Fa	Ar	»
512851	»	»	»	»	»	»	»	» »	»	»	»
502852	»	»	»	»	»	»	»	» »	»	»	»
502853	»	»	»	»	»	»	10700	» »	»	»	»
502854	»	»	»	»	»	»	10500	» »	»	»	»
502855	»	»	»	»	»	»	»	» »	»	»	»

502856	1948	Scandia	5000	8630	24000	21000	10400	TB, RS	Fa	Ar	RIV
502857	»	»	»	»	»	»	10500	» »	»	»	»
502858	»	»	»	»	»	»	»	» »	»	»	»
502859	»	»	»	»	»	»	10400	» »	»	»	»
502860	»	»	»	»	»	»	10500	» »	Gb	Kh	»
502861	»	»	»	»	»	»	»	» »	»	»	»
502862	1949	»	»	»	»	»	»	» »	»	»	»
502863	»	»	»	»	»	»	»	» »	»	»	»
502864	»	»	»	»	»	»	»	» »	»	»	»
502865	»	»	»	»	»	»	10600	» »	»	»	»
502866	»	»	»	»	»	»	»	» »	»	»	»
502867	»	»	»	»	»	»	»	» »	»	»	»
502868	»	»	»	»	»	»	10400	» »	»	»	»
502869	»	»	»	»	»	»	10500	» »	»	»	»
502870	»	»	»	8820	»	19000	13800	» » L	»	»	»
502871	»	»	»	»	»	»	»	» » »	»	»	»
502872	»	»	»	»	»	»	13700	» » »	»	»	»
502873	»	»	»	»	»	»	»	» » »	»	»	»
502874	»	»	»	»	»	»	13800	» » »	»	»	»
502875	»	»	»	»	»	»	»	» » »	»	»	»
502876	»	»	»	»	»	»	13700	» » »	»	»	»
502877	»	»	»	»	»	»	»	» » »	»	»	»
502878	»	»	»	»	»	»	13500	» » »	»	»	»
502879	»	»	»	»	»	»	13600	» » »	»	»	»
502880	1941	»	4500	8460	19200	17000	11600	TL, S	»	»	»
502881	»	»	»	»	»	»	»	» »	»	»	»
502882	»	»	»	»	»	»	»	» »	»	»	»
502883	»	»	»	»	»	»	11700	» »	»	»	»
502884	»	»	»	»	»	»	11600	» »	»	»	»
502885	»	»	»	»	»	»	»	» »	»	»	»
502886	»	»	»	»	»	»	11300	» RS	»	»	»
502887	1931	»	»	»	»	»	12300	TB, S	Kø	»	«
502888	»	»	»	»	»	»	»	» »	»	»	»
502889	»	»	»	»	»	»	»	» »	»	»	»
502890	»	»	»	»	»	»	12000	» RS	»	»	»



Nummer	Bygningsår	Fabrikations- sted	Aksel- afstand	Længde over puffernes stødflder	Rum- indhold	Last	Omtrentlig taravægt	Bremse og varme	Hjem- sted	Værk- steds- område	Anmærkning
			mm	mm	l	kg	kg				
502891	1931	Scandia	4500	8460	19200	17000	12200	TL, S	Kø	Kh	RIV
502892	»	»	»	»	»	»	»	» »	»	»	»
502893	»	»	»	»	»	»	»	» »	»	»	»
502894	»	»	»	»	»	»	»	» RS	»	»	»
502895	»	Dessau	4000	8800	»	18000	12500	» S	»	»	»
502896	»	»	»	»	»	»	11900	» »	»	»	»
502898	»	»	»	»	»	»	11200	» RS	»	»	»
502899	»	»	»	»	»	»	12600	TB, »	»	»	»
502900	»	»	»	»	»	»	11900	TL, S	»	»	»
502901	»	»	»	»	»	»	»	» »	»	»	»
502902	»	»	»	»	»	»	»	» »	»	»	»
502903	»	»	»	»	»	»	»	» »	»	»	»
502904	»	»	»	»	»	»	»	» »	»	»	»
502905	1930	Gotha	»	»	»	13500	12200	TB, »	Fa	Ar	»
502906	»	»	»	»	»	»	12100	» »	»	»	»
502907	»	»	»	»	»	»	12300	» »	»	»	»
502908	»	»	»	»	»	»	11800	» RS	»	»	»
502909	»	»	»	»	»	»	12000	» »	»	»	»
502910	»	»	»	»	»	»	12100	» S	»	»	»
502911	»	»	»	»	»	»	12300	» »	»	»	»
502912	»	»	»	»	»	»	12400	» »	»	»	»
502913	»	»	»	»	»	»	12300	» »	»	»	»
502915	»	»	»	»	»	»	11900	TL, »	»	»	»
502916	»	»	»	»	»	»	12000	» »	»	»	»
502917	»	»	»	»	»	»	11200	» RS	»	»	»
502918	»	»	»	»	»	»	12000	» S	»	»	»
502919	»	»	»	»	»	»	»	» »	»	»	»
502920	»	Wismar	»	»	»	18000	11900	» »	»	»	»
502922	»	»	»	»	»	»	11800	» »	»	»	»
502923	»	»	»	»	»	»	11400	» RS	»	»	»
502924	»	»	»	»	»	»	11800	» S	»	»	»
502925	»	»	»	»	»	»	11900	» »	»	»	»
502926	»	»	»	»	»	»	12000	» »	»	»	»
502927	»	»	»	»	»	»	11400	» »	»	»	»

502928	1930	Wisnar	4000	8800	19200	18000	11900	TL, S	Fa	Ar	RIV
502929	»	»	»	»	»	»	11500	» RS	»	»	»
502930	1915	Zypen	»	8310	18000	16000	10600	» S	Kø	Kh	»
502931	1914	»	4200	9100	19200	»	10500	» »	Kk	Kh	»
502932	»	»	4000	8600	18000	»	10700	» RS	»	»	»
502933	»	»	»	»	»	»	»	» S	«	»	»
502934	1921	Krupp	»	8100	19000	17000	11100	» »	Kø	»	»
502935	»	»	»	»	»	»	»	» »	»	»	»
502936	»	»	»	»	»	»	»	» »	»	»	»
502937	»	»	»	»	»	»	10700	» RS	»	»	»
502938	»	»	»	»	»	»	10900	» »	»	»	»
502939	1919	Zypen	4200	9100	19200	14000	11200	» S	Fa	Ar	»
502940	1920	»	4000	8800	19000	»	11100	» »	»	»	»
502941	»	»	»	»	»	»	11000	» S	»	»	»
502942	»	»	»	»	»	»	10600	» RS	Kk	Kh	»
502943	»	»	»	»	»	»	10800	» »	»	»	»
502944	1919	»	4200	9100	19200	13900	11000	» S	Fa	Ar	»
502945	»	»	»	»	»	»	10900	» »	»	»	»
502946	»	»	»	»	»	»	»	» »	»	»	»
502947	»	»	»	»	»	»	»	» »	Kk	Kh	»
502948	»	»	»	»	»	»	»	» »	Fa	Ar	»
502949	»	»	»	»	»	»	»	» »	»	»	»
502950	»	»	»	»	»	»	»	» »	Kk	Kh	»
502952	1911	»	3800	8340	15000	10500	10500	» »	Fa	Ar	»
502953	»	»	»	»	»	»	10100	» RS	Ab	»	»
502954	1916	»	4200	9100	19200	14000	10700	» »	Kk	Kh	»
502955	»	»	»	»	»	»	10800	» S	»	»	»
502956	»	»	»	»	»	»	»	» RS	Fa	Ar	»
502957	»	»	»	»	»	»	»	» S	»	»	»
502958	»	»	»	»	»	»	10900	» »	Kk	Kh	»
502959	»	»	»	»	»	»	10800	» »	Fn	»	»
502960	»	»	»	»	»	»	11200	» RS	Kk	»	»
502961	»	»	»	»	»	»	10600	» »	Ab	Ar	»
502962	»	Bremen	4000	8800	»	13800	11500	» S	Kk	Kh	»
502963	»	Cassel	4500	9300	19500	»	10700	» RS	Fn	»	»
502964	»	M. A. N.	4000	8300	19200	»	11900	» S	Kk	»	»
502965	»	»	»	»	»	»	10500	» »	Fn	»	»
502966	»	»	»	»	»	»	10700	» RS	Ab	Ar	»
502967	»	»	»	»	»	»	11000	» S	Fa	»	»



Nummer	Bygningsår	Fabrikations- sted	Aksel- afstand	Længde over pufferens stødflder	Rum- indhold	Last	Omtrentlig taravægt	Bremse og varme	Hjem- sted	Værk- steds- område	Anmærkning
			mm	mm	l	kg	kg				
502968	1916	Bremen	4000	8800	19200	13800	11600	TL, S	Fn	Kh	RIV
502969	»	»	»	»	19500	13600	»	» RS	Fa	Ar	»
502970	»	Cassel	»	»	17600	»	»	» S	Kk	Kh	»
502971	1911	Siegen	»	»	15000	14600	10100	» RS	»	»	»
502972	»	»	»	»	»	»	9800	» »	Fn	»	»
502973	»	»	»	»	»	»	10400	» S	Fa	Ar	»
502974	1908	»	»	»	»	15300	»	» »	Kø	Kh	»
502975	1911	»	»	»	»	14400	10600	» »	Fa	Ar	»
502976	1919	Zypen	4200	9100	19200	13900	11400	» »	Kø	Kh	»
502978	1919	»	»	»	»	»	»	» »	Kk	»	»
502979	»	»	»	»	»	»	»	» »	Fa	Ar	»
502980	»	»	»	»	»	»	»	» »	»	»	»
502981	»	»	4000	8800	19000	15000	11700	» »	»	»	»
502982	»	»	»	»	»	»	12200	» »	»	»	»
502983	»	»	»	»	»	»	11800	» »	»	»	»
502984	»	»	»	»	»	»	11500	» RS	»	»	»
502985	»	»	»	»	»	»	11900	» S	»	»	»
502986	»	»	»	»	»	»	»	» »	»	»	»
502987	»	»	»	»	»	»	11700	» »	»	»	»
502988	»	»	»	»	»	»	11100	» RS	»	»	»
502989	»	»	»	»	»	»	11600	» S	»	»	»
502991	1929	Bremen	»	»	19200	»	11800	» »	»	»	»
502992	»	»	»	»	»	»	»	» »	»	»	»
502993	»	»	»	»	»	»	»	» »	»	»	»
502994	»	»	»	»	»	»	»	» »	»	»	»
502995	»	»	»	»	»	»	»	» »	»	»	»
502996	1942	Scandia	4500	»	22000	18000	12500	» RS	»	»	»

Vognejer: **Brødrene Jansen, København.** Vognene er påmalet ejerens navn.  
16 stk, litra ZE. I Vognene må befordres: *Benzol, benzin, petroleum og gasolie.*

503001	1920	Wismar	4000	8800	17000	15000	11800	TL, RS	Gb	Kh	RIV
503002	»	»	»	»	»	»	12200	» S	»	»	»
503003	»	»	»	»	»	»	11600	» RS	»	»	»
503004	1921	»	»	»	»	»	11700	» »	»	»	»

503005	1921	Wismar	4000	8800	17000	15000	12000	TL, S	Gb	Kh	RIV
503006	»	»	»	»	»	»	12200	» »	»	»	»
503007	»	»	»	»	»	»	11100	» »	»	»	»
503008	1920	»	»	»	»	»	12300	» »	»	»	»
503010	»	»	»	»	»	»	11700	» »	»	»	»
503011	1911	Gotha	»	»	18600	16000	11600	» »	»	»	»
503012	1919	Werdau	3700	8000	19000	»	10200	» RS	»	»	»
503015	1920	»	»	»	»	»	10800	» S	»	»	»
503021	1923	Aachen	4000	8800	19200	»	11500	TB, »	»	»	»
503031	1909	Zypen	»	8830	14800	15000	10100	TL, »	»	»	»
503032	1906	»	»	8860	15000	»	10000	» »	»	»	»
503033	»	»	»	8880	»	»	10400	» RS	»	»	»

Vognejer: **A/S Danske Gasværkers Tjære Kompagni.** Vognene er påmalet ejerens navn.

16 stk., litra ZE. I vognene må befordres: *Tjære og tjæreprodukter samt asfalt og asfaltprodukter.*

503101	1916	Gotha	3500	7800	8900	13100	12100	TL, RS	Ng	Ng	RIV
503102	»	»	»	»	»	»	11600	» »	»	»	»
503103	»	»	»	»	»	»	12000	» »	»	»	»
503104	»	»	»	»	»	»	11500	» »	»	»	»
503105	»	»	»	»	»	»	11400	» »	»	»	»
503106	»	»	»	»	»	»	11900	» S	»	»	»
503107	»	»	»	»	»	»	12000	» »	»	»	»
503108	»	»	»	»	»	»	12100	» »	»	»	»
503109	»	»	»	»	»	»	11700	» RS	»	»	»
503110	»	»	»	»	»	»	11800	» S	»	»	»
503111	1931	Zypen	4000	8800	15400	16900	14500	TB, »	»	»	»
503112	»	»	»	»	»	»	»	» »	»	»	»
503113	»	»	»	8700	15000	18000	11500	» »	»	»	»
503114	1903	Zypen	»	8830	»	16500	12300	» »	»	»	»
503115	»	Urdingen	»	8800	»	»	12000	TL, RS	»	»	»
503117	1912	Zypen	»	8830	»	15000	9400	» »	»	»	»

Nummer	Bygningsår	Fabrikations- sted	Aksel-	Længde	Rum-	Last	Omtrentlig taravægt	Bremse og varme	Hjem- sted	Værk- steds- område	Anmærkning
			afstand	over puffernes støflader	indhold						

Vognejer og vognlejer: **A/S Phønix, Vejen.** Vognene er påmalet ejerens henholdsvis lejerens navn.  
8 stk., litra ZE. I vognene må befordres: *Tjære, tjæreolie, solarolie og asfalt.*

503121	1913	Zwickau	4000	8800	16000	17000	10700	TL, RS	Vn	Ar	} Åbne vogne, omdannet til beholdervogne, lejet af Kolding sydbaner.
503122	1911	Scandia	4200	8960		11000	11000	» S	»	»	
503123	»	»	»	»		»	9000	» H	»	»	
503124	1916	»	»	»		»	9900	» »	»	»	
503125	1911	»	»	»		»	10200	» »	»	»	
503126			4000	8820	15000	16000	10400	» RS	»	»	
503127			»	8800	»	»	11600	TL, S	»	»	
503128	1908	EVA	»	8840	»	»	12200	» »	»	»	

Vognejer: **A/S Frisenborg Fabrikker, Aarhus.** Vognen er påmalet ejerens navn.  
1 stk., litra ZE. I vognen må befordres tjære og tjæreolie.

503131	1904	Ehrenfeld	4000	9050	15500	15000	9700	TL, RS	Ik	Ar	RIV
--------	------	-----------	------	------	-------	-------	------	--------	----	----	-----

Vognejer: **A S Randers Asfalt- og Tjærefabrik.** Vognen er påmalet ejerens navn.  
1 stk., litra ZE. I Vognen må befordres: *Tjære og tjæreolier.*

503141	1908	Herbrand	4000	9050	15500	14300	10000	TL, RS	Rd	Ar	RIV
--------	------	----------	------	------	-------	-------	-------	--------	----	----	-----



Vognejer: **Danish American Gulf Oil Company A/S.** Vognene er påmalet ejerens navn.  
 87 stk., litra Z.E. I vognene må befordres: *Brændselolie, smøreolie, benzin og petroleum*

503136	1924	Dessau	4000	8800	17500	17000	11600	TB, RS	Gb	Kh	RIV
503142	1928	Køln	3500	7300	17000	17000	11300	TB, S	Gb	Kh	RIV
503143	»	»	»	»	»	»	11400	» »	»	»	»
503144	»	»	»	»	»	»	11300	» »	»	»	»
503145	1924	Dessau	4000	8800	17500	»	12200	» »	»	»	»
503146	»	Heidelberg	»	»	19200	16000	12400	» »	Es	Ar	»
503147	»	»	»	»	»	»	12000	TL, »	Gb	Kh	»
503148	1922	Spandau	»	»	»	»	12300	TB, »	»	»	»
503149	1924	Rheinwerk	»	»	»	»	12000	TL, »	»	»	»
503150	»	Wismar	»	»	»	»	12400	TB, »	»	»	»
503151	1921	Hannover	3500	7600	15200	14400	10800	TL, »	Fn	»	»
503152	»	»	»	»	»	»	»	» »	»	»	»
503153	»	»	»	»	»	»	»	» »	»	»	»
503154	»	»	»	»	»	»	10300	» RS	»	»	»
503155	»	»	»	»	»	»	10600	» »	»	»	»
503157	1936	Scandia	4500	8460	19240	18200	11600	» »	Kd	Ar	»
503158	»	»	»	»	»	»	»	» »	Rd	»	»
503159	»	»	»	»	»	»	11200	» RS	Gb	Kh	»
503160	»	»	»	»	»	»	11300	» »	Ab	Ar	»
503161	»	»	»	»	»	»	11100	» »	Gb	Kh	»
503162	1913	Gotha	4000	8800	15000	15000	10500	TB, »	Fn	»	»
503164	»	»	»	»	»	»	10900	» RS	»	»	»
503165	»	»	»	»	»	»	»	» »	»	»	»
503166	1912	»	»	»	»	»	11100	» »	»	»	»
503167	1922	Hawa	»	8200	19000	13800	11000	TL, »	Fn	Kh	»
503168	1923	Aachen	»	8800	19200	16000	11700	TB, S	Gb	»	»
503169	»	Deutsche Werke	»	»	»	»	11400	» RS	»	»	»
503170	1919	Werdau	3700	8000	19000	»	10200	TL, »	Fn	»	»

Nummer	Bygningsår	Fabrikations- sted	Aksel- afstand	Længde over puffernes stødflader	Rum- indhold	Last	Omtrentlig taravægt	Bremse og varme	Hjem- sted	Værk- steds- område	Anmærkning
			mm	mm	l	kg	kg				
503171	1920	Werdau	3700	8000	19000	16000	10500	TL, S	Fn	Kh	RIV
503172	1908	Urdingen	4000	8690	15000	15000	10700	» »	»	»	»
503173		»	»	8270	14800	16500	11200	» RS	»	»	»
503174		»	»	8800	15600	17000	11200	TB, »	»	»	»
503175			3500	7620	14900	15000	10700	» »	»	»	»
503176			4000	8270	14700	»	12000	» »	EsnyeH	Ar	»
503177	1925	Aachen	»	8800	19200	18500	11600	» RS	Ar	»	»
503178	»	»	»	8720	15000	15000	9900	TL, »	EsnyeH	»	»
503179			»	8800	»	»	9600	» »	Fn	Kh	»
503180	1920	Heidelberg	4200	9300	21300	18000	12400	TB, S	»	»	»
503181		Urdingen	4000	8960	15000	15000	10400	TL, »	Sdb.	Ar	»
503182		Zypen	»	8860	»	»	10600	» »	»	»	»
503183		»	»	»	»	»	»	» »	»	»	»
503184	1924	Dessau	»	8800	17500	17000	12200	TB, »	Gb	Kh	»
503185	1934	Scandia	»	7460	16200	16000	10500	TL, RS	EsnyeH	Ar	»
503186	»	»	»	»	»	»	10600	» S	»	»	»
503187	»	»	»	»	»	»	10300	» RS	Fn	Kh	»
503188	»	»	»	»	»	»	10600	» S	»	»	»
503189	»	»	»	»	»	»	»	» »	»	»	»
503190	»	»	»	»	»	»	10400	» RS	Ar	Ar	»
503191	»	»	»	»	»	»	10500	» »	»	»	»
503193	»	»	»	»	»	»	10500	» »	»	»	»
503194	»	»	»	»	»	»	10900	» »	Ab	»	»
503195		Zypen	»	8830	15000	15000	11000	TB, »	Fn	Kh	»
503196		»	»	8860	»	»	10200	TL, »	»	»	»
503197		»	»	»	»	»	»	» »	»	»	»
503198		»	4200	9260	16000	»	9700	» »	»	»	»
503199	1934	Herbrand	4000	9050	15800	»	9500	» »	»	»	»
503200	1922	Rheinwerk	»	8700	19300	16000	11200	TB, RS	»	»	»



503215	1948	Scandia	5000	8630	20000	18000	10300	TB, RS	Fn	Kh	RIV
503216	»	»	»	»	»	»	»	» »	»	»	»
503217	»	»	»	»	»	»	»	» »	»	»	»
503218	»	»	»	»	»	»	10200	» »	»	»	»
503219	»	»	»	»	»	»	»	» »	»	»	»
503220	»	»	»	»	»	»	10300	» »	»	»	»
503221	»	»	»	»	»	»	10200	» »	Es	Ar	»
503222	»	»	»	»	»	»	10300	» »	»	»	»
503223	»	»	»	»	»	»	»	» »	»	»	»
503224	»	»	»	»	»	»	»	» »	»	»	»
503225	»	»	»	»	»	»	»	» »	»	»	»
503226	1949	»	»	»	»	»	10200	» » L	»	»	»
503227	»	»	»	»	»	»	»	» » »	»	»	»
503228	»	»	»	»	»	»	»	» » »	»	»	»
503229	»	»	»	»	»	»	»	» » »	»	»	»
503230	»	»	»	»	»	»	»	» » »	»	»	»
503231	»	»	»	»	»	»	»	» » »	»	»	»
503232	»	»	»	»	»	»	»	» » »	»	»	»
503233	»	»	»	»	»	»	»	» » »	»	»	»
503234	»	»	»	»	»	»	»	» » »	»	»	»
503235	»	»	»	»	»	»	»	» » »	Ar	»	»
503236	»	»	»	»	»	»	»	» » »	»	»	»
503237	»	»	»	»	»	»	10100	» » »	»	»	»
503238	»	»	»	»	»	»	»	» » »	»	»	»
503239	»	»	»	»	»	»	10200	» » »	»	»	»
503240	»	»	»	»	»	»	»	» » »	»	»	»
503241	»	»	»	»	»	»	»	» » »	»	»	»
503242	»	»	»	»	»	»	»	» » »	»	»	»
503243	»	»	»	»	»	»	»	» » »	»	»	»
503244	»	»	»	»	»	»	»	» » »	»	»	»

Vognejer: **Jydsk Andels-Foderstofforretning, Axelborg, København V.** Vognene er påmalet ejerens navn.  
 2 stk., litra ZE. I vognene må befordres: *benzin, mineralisk olie, animalsk olie, fedt, vegetabilsk olie, tjære, brændselolie, petroleum, varm asfalt, varm tjære og melasse.*

503299	1936	Scandia	4500	8460	14000	19000	10900	TL, RS	Rd	Ar	
503300	1915	Zypen	4000	8270	17000	17000	10200	» »	Ab	»	

Nummer	Bygningsår	Fabrikations- sted	Aksel- afstand	Længde over puffernes stødflder	Rum- indhold	Last	Omtrentlig taravægt	Bremse og varme	Hjem- sted	Værk- steds- område	Anmærkning
			mm	mm	l	kg	kg				
503301	1922	Hannover	4000	8230	17000	14000	10900	TL, RS	Kk	Kh	RIV
503302	»	»	»	»	»	»	11300	» S	»	»	»
503303	»	»	»	»	»	»	10800	» »	»	»	»
503304	»	»	»	»	»	»	10500	» RS	Ab	Ar	»
503305	»	»	»	»	»	»	10800	» S	ArSydh.	»	»
503306	»	»	»	»	»	»	11200	TB, »	Ab	»	»
503307	»	»	»	»	»	»	11300	» »	Fa	»	»
503309	»	»	3500	7600	15000	14200	10700	TL, »	Kj	Kh	»
503310	»	»	»	»	»	»	10400	» RS	»	»	»
503311	»	»	»	»	»	»	10900	» S	Kk	»	»
503312	»	»	»	»	»	»	11300	» RS	»	»	»
503313	»	»	»	»	»	»	10700	» »	»	»	»
503314	»	»	»	»	»	»	10900	» S	»	»	»
503315	»	»	»	»	»	»	10700	» RS	Fa	Ar	»
503316	»	»	»	»	»	»	10500	» »	»	»	»
503317	»	»	»	»	»	»	»	» »	»	»	»
503318	»	»	»	»	»	»	10000	» »	»	»	»
503319	»	»	»	»	»	»	10300	» S	»	»	»
503320	»	»	»	»	»	»	10600	» RS	Kk	Kh	»
503321	»	»	»	»	»	»	10900	» S	Fa	Ar	»
503322	»	»	»	»	»	»	»	» »	»	»	»
503323	»	»	»	»	»	»	10300	» RS	»	»	»
503324	»	»	»	»	»	»	10200	» »	»	»	»
503325	»	»	»	»	»	»	»	» »	»	»	»
503326	»	»	»	»	»	»	10500	» S	»	»	»
503327	»	»	»	»	»	»	»	» »	»	»	»
503328	»	»	»	»	»	»	»	» »	»	»	»

Vognejer: **A/S BP Olie Kompagniet, København.** Vognene er påmalet ejerens navn.

73 stk., litra ZE. I Vognene må befordres: *Benzin, petroleum, diesellole, brændselolie, smøreolie og melasse, nr. 503360 tillige benzol.*

503329	1922	Hannover	3500	7600	15000	14200	10400	TL, S	Fa	Ar	RIV
503330	«	«	«	«	«	«	10700	« «	Ab	«	«
503331	«	«	«	«	«	«	10400	« RS	Fa	«	«
503332	«	«	«	«	«	«	10700	« S	Ab	«	«
503333	«	«	«	«	«	«	10300	« RS	Kj	Kh	«
503334	«	«	«	«	«	«	10000	« «	Ar Sydh.	Ar	«
503336	«	«	«	«	«	«	10900	« S	«	«	«
503337	«	«	«	«	«	«	10100	« RS	Fa	«	«
503338	«	«	«	«	«	«	10300	« S	Ar.Sydh.	«	«
503339	«	«	«	«	«	«	10900	« «	«	«	«
503340	«	«	«	«	«	«	10200	« RS	Kk	Kh	«
503341	1919	Aachen	4000	8800	19000	15300	11900	TB, «	Fa	Ar	«
503342	1929	Wismar	«	«	19200	18000	12100	« S	«	«	«
503344	«	«	«	«	«	«	«	« «	Kk	Kh	«
503345	«	«	«	«	«	«	«	« «	Fa	Ar	«
503346	«	«	«	«	«	«	12000	« RS	«	«	«
503347	«	«	«	«	«	«	11400	« «	«	«	«
503348	«	«	«	«	«	«	11400	« «	Kk	Kh	«
503349	«	«	«	«	«	«	10600	« «	Fa	Ar	«
503350	«	«	«	«	«	«	11200	« «	«	«	«
503351	1920	«	«	«	17000	15000	11600	TL, «	Kk	Kh	«
503352	1948	Belgien	4600	7850	20000	18500	14300	TB, «	Fa	Ar	«
503353	«	«	«	«	«	«	14100	« «	«	«	«
503354	«	«	«	«	«	«	14000	« «	«	«	«
503355	«	«	«	«	«	«	14100	« «	«	«	«
503356	«	«	«	«	«	«	14000	« «	«	«	«
503357	«	«	«	8300	«	«	«	« «	Fa	Ar	«
503358	«	«	«	«	«	«	14100	« «	«	«	«
503359	«	«	«	«	«	«	«	« «	«	«	«
503360	«	«	«	«	«	«	14300	« «	«	«	«
503361	«	«	«	«	«	«	13900	« «	«	«	«
503362	«	«	«	«	«	«	14000	« «	Ar	«	«



Nummer	Bygningsår	Fabrikations- sted	Aksel-	Længde	Rum-	Last	Omtrentlig	Bremse		Hjem- sted	Værk- steds- område	Anmærkning
			afstand	over puffernes stødflader	indhold	kg	taravægt	og	varme			
			mm	mm	l	kg	kg					
503363	1948	Belgien	4600	8300	20000	18500	13900	TB, RS		Ar	Ar	RIV
503364	«	«	«	«	«	«	14000	« «		«	«	«
503365	«	«	«	«	«	«	13900	« «		«	«	«
503366	«	«	«	«	«	«	«	« «		«	«	«
503367	«	«	«	8330	«	«	14100	« «		Fa	«	«
503368	«	«	«	«	«	«	14000	« «		Ab	«	«
503369	«	«	«	«	«	«	«	« «		Kk	Kh	«
503370	«	«	«	«	«	«	14100	« «		«	«	«
503371	«	«	«	«	«	«	14000	« «		«	«	«
503372	1903	Koeln-Erfurd	4000	9077	15000	12000	9300	TL, «		Fa	Ar	
503373	1931	Dessau	«	8800	19200	18000	11300	TB, «		«	«	RIV
503374	1913	Zypen	3800	8340	15000	10500	9900	TL, «		«	«	«
503375	1928	Gotha	4000	8800	19000	15000	11400	« «		«	«	«
503376	1913	«	«	«	15000	«	10100	TB, «		«	«	«
503377	1922	Hannover	3500	7600	15200	14400	10300	TL, «		Kk	Kh	«
503378			4000	8800	19200	18500	12100	« S		Fa	Ar	
503379	1945	Scandia	5000	8530	«	17000	11000	TB, «		Ab	«	RIV

Vognejer: **A/S Dansk Sojakagefabrik.** Vognene er påmalet ejerens navn.

23 stk., litra ZE. I vognene må befordres; *Olie og fedt samt benzin, sæbelud, kalilud, terpentin, ammoniakvand af indtil 12 0/0 styrke og melasse.*

503501	1930	Orenstein	4000	8800	19200	17000	12800	TL, S		Gb. Isl. Br.	Kh	RIV
503502	«	Scandia	«	«	«	«	13400	« «		«	«	«
503503	«	Orenstein	«	«	«	«	13100	« RS		«	«	«
503504	1933	Scandia	4500	8470	«	«	13900	TB, « L		«	«	«
503505	«	«	«	«	«	«	13500	« « «		«	«	«
503506	«	«	«	«	«	«	13900	« « «		«	«	«
503507	«	«	«	«	«	«	12700	« « «		«	«	«
503508	«	«	«	«	«	«	12800	« « «		«	«	«

503509	1934	Scandia	4500	8470	19200	17000	12800	TL, RS, L	Gb.Jsl.Br.	Kh	RIV
503510	«	«	«	«	«	«	«	«	«	«	«
503511	«	«	«	«	«	«	12600	«	«	«	«
503512	«	«	«	«	«	«	12400	«	«	«	«
503513	«	«	«	«	«	«	12600	«	«	«	«
503514	«	«	«	«	«	«	12400	«	«	«	«
503515	1935	«	«	«	«	16400	13200	«	«	«	«
503516	«	«	«	«	«	17000	12400	«	«	«	«
503517	«	«	«	«	«	«	12300	«	«	«	«
503518	«	«	«	«	«	«	12600	«	«	«	«
503519	1952	Falkenberg	5000	9200	23000	16000	14100	TB, «	«	«	«
503520	«	«	«	«	«	«	«	«	«	«	«
503521	«	«	«	«	22400	21000	«	«	«	«	«
503522	1944	Saarbrücken	4500	8800	24000	«	9900	«	«	«	«
503523	«	Werk Graz	«	«	«	22000	9800	«	«	«	«

Vognejer: **A/S Dansk Sojakagefabrik.** Vognene er påmalet ejerens navn.

2 stk., litra ZE. I Vognene må befordres: *Klor.*

503550	1952	Falkenberg	5500	9500	12800	16000	14900	TB, RS	Gb	Kh	RIV
503551	1951	«	«	«	13000	«	14700	«	«	«	«

Vognejer: **A/S De danske Spritfabrikker.** Vognene er påmalet ejerens navn.

18 stk., litra ZE. I Vognene må befordres: *Melasse.*

503591	1949	Scandia	5000	8630	13000	18000	9500	TB, RS, L	Rd	Ar	
503592	«	«	«	«	«	«	«	«	«	«	
503593	«	«	«	«	«	«	«	«	«	«	
503594	«	«	«	«	«	«	9600	«	«	«	
503595	1947	«	«	«	«	«	9000	«	«	«	
503596	«	«	«	«	«	«	«	«	«	«	
503597	1946	«	«	«	«	«	9100	«	«	Sg	Kh
503598	«	«	«	«	«	«	«	«	«	«	
503599	«	«	«	«	«	«	«	«	«	«	
503600	«	«	«	«	«	«	«	«	«	«	
503601	1931	København	2950	6160	9800	14000	7500	TL, H	«	«	
503602	«	«	«	«	«	«	7700	«	«	«	
503603	«	«	«	«	«	«	«	«	«	«	
503604	1932	«	«	«	«	«	7800	«	«	«	
503605	1935	«	3660	7700	11100	15000	7700	TB, «	Rd	Ar	
503606	«	«	«	«	«	«	«	«	«	«	
503607	«	«	«	«	«	«	«	TL, «	«	«	
503608	«	«	«	«	«	«	«	«	«	«	



Nummer	Bygningår	Fabrikations- sted	Aksel-	Længde	Rum-	Last	Omtrentlig taravægt	Bremse og varme	Hjem- sted	Værk- steds- område	Anmærkning
			afstand	over puffernes stødflder	indhold						

Vognejer: **Solofabriken A/S.** Vognene er påmalet ejerens navn.

4 stk., litra ZE. I vognene må befordres: *Olie og fedt.*

503651	1914	Zypen	4100	8900	19000	15000	13000	TL, RS	Sdb	Ar	
503652	1922	Urdingen	4000	8810	19200	«	13800	TB, «	«	«	
503653	1921	«	«	«	«	«	13000	TL, «	«	«	
503654	1920	Bremen	«	«	«	«	13800	TB, «	«	«	

Vognejer: **A/S Aarhus Oliefabrik.** Vognene er påmalet ejerens navn.

11 stk., litra ZE. I vognene må befordres: *Vegetabiliske og animaliske olier. Acetone og melasse.*

503671	1933	Scandia	4500	8460	19200	17000	12900	TB, S, L	Ar	Ar	
503672	«	«	«	«	«	«	12400	TL, RS «	«	«	
503673	1934	«	«	«	«	«	13000	TB, S «	«	«	
503674	«	«	4260	8890	«	16000	11700	TL, « «	«	«	
503675	«	«	«	«	«	«	«	« « «	«	«	RIV
503676	«	«	4500	8460	«	17000	12400	« « «	«	«	
503677	1937	«	«	«	«	15900	14000	TB, « «	«	«	
503678	«	«	«	«	«	16500	13300	TL, RS, «	«	«	
503679	«	«	«	«	«	«	«	« « «	«	«	
503680	1938	«	«	«	«	19000	11100	« S «	«	«	RIV
503681	«	«	«	«	«	16000	13600	« RS «	«	«	

Vognejer: **A/S Holm & Molzen,** Haderslev.

1 stk., litra ZE. I vognen må befordres: *Brændselolie.*

503711	1930	Orenstein	4000	8800	19200	18500	12000	TL, RS	Had	Ar	RIV
--------	------	-----------	------	------	-------	-------	-------	--------	-----	----	-----

Vognejer: **A/S De forenede Benzinimportører.** Vognene er påmalet ejerens navn.

4 stk., litra ZE. I vognene må befordres: *Benzin, benzol, petroleum og anden brændselolie samt mineralolie og vegetabilsk olie.*

503721			4000	8800	19200	16000	12000	TB,	RS	Gb	Kh	RIV
503722	1941	Scandia	4500	8460	»	17000	11800	»	»	»	»	»
503723	»	»	»	»	»	»	12400	»	S	»	»	»
503724	»	»	»	»	»	»	12300	»	»	»	»	» Beholderen delt i to afd.

Vognejer: **A/S Oliekompagniet Rhenania, København K.** Vognene er påmalet ejerens navn.

7 stk., litra ZE. I vognene må befordres: *Benzin, benzol, petroleum, mineralske og vegetabiliske olier (herunder også smøreolier).*

503801	1942	Scandia	4500	8460	19200	17000	11700	TB,	S	Gb	Kh	RIV
503802	»	»	»	»	»	»	11500	TL,	»	»	»	»
503803	»	»	»	»	»	»	»	»	»	»	»	»
503804	1943	»	»	»	»	»	11900	TB,	»	»	»	»
503805	»	»	»	»	»	»	11500	TL,	»	»	»	»
503806	1944	»	5000	»	»	»	»	»	»	»	»	»
503807	»	»	»	»	»	»	11600	»	»	»	»	»

Vognejer: **Dansk Ammoniakfabrik ved P. Korsgaard & Co., Nyborg.** Vognene er påmalet ejerens navn.

6 stk., litra ZE. I vognene 504008—504010 må befordres: *Gasvand*, medens 504012—504014 må befordre: *Ammoniak*.

504008	1949	Scandia	5000	8820	16500	17000	10900	TB,	RS	Ng	Ng	RIV
504009	1913	Zypen	4000	8830	16300	16300	9800	TL,	»	»	»	»
504010	1914	Werdau	3900	8600	14200	14200	9500	TB,	»	»	»	»
504012	1946	Scandia	5000	8930	17900	9500	17100	»	»	»	»	»
504013	»	»	»	»	18000	»	17700	»	»	»	»	»
504014	1949	»	9400	5000	19850	10500	17700	»	»	»	»	»

Vognejer: **Dansk Flaskegas Co. A/S, København V.** Vognene er påmalet ejerens navn.

5 stk., litra ZE. I vognene må befordres: *Flydende gas med indtil 16,5 atm. tryk ved 50° c. Vognene er påmalet maksimallast for propan, butan samt propylen.*

504016	1943	Dessau	7,2+2m	12700	62000		36100	TB,	RS	Md	Ar	RIV
504017	1950	Scandia	»	12690	52000		33600	»	»	»	»	»
504031	1943	Dessau	»	12700	62000		31900	»	»	»	»	»
504032	»	»	»	»	»		35800	»	»	»	»	»
504035	1942	Siegen	8,6+2m	14500	52000		34400	»	»	Kj	Kh	»



Nummer	Bygningsår	Fabrikations- sted	Aksel-	Længde	Rum-	Last	Omtrentlig taravægt	Bremse og varme	Hjem- sted	Værk- steds- område	Anmærkning
			afstand	over puffernes stødflder	indhold						

Vognejer: **B.P. Oliekompagniet A/S, København.** Vognene er påmalet ejerens navn.

3 stk., litra ZE. I vognene må befordres: *Flydende gas med indtil 16,5 atm. tryk ved 50° c. Vognene er påmalet maksimallast for propan og butan.*

503397	1951	Falkenberg	7,0+2 m	12700	45810	23800	30200	TB, RS	Kk	Kh	RIV
503398	»	»	»	»	46200	24100	29900	» »	»	»	»
503399	1943	Wismar	8,8+2 m	14600	52000		33800	» »	Fa	Ar	»

Vognejer: **I/S Luxol Kemiske Fabrikker.** Vognen er påmalet ejerens navn.

1 stk., litra ZE. I vognen må befordres: *Tjære, asfalt og brændselolie.*

504101			4000	8600	18700	15000	10800	TB, RS	Næ	Kh	
--------	--	--	------	------	-------	-------	-------	--------	----	----	--

Vognejer: **A/S Dansk Svovlsyre- og Superphosphatfabrik, København.** Vognene er påmalet ejerens navn.

7 stk., litra ZE. I nr. 508045—508048 og 508051 må befordres: *Saltsyre* og i nr. 508049 og 508050: *Svovlsyre 60° Bè.*

508045	1950	Scandia	5000	8900	17500	19500	12100	TB, RS	Fb	Kh	RIV
508046	»	»	»	»	»	»	»	» »	»	»	»
508047	1942	»	»	8390	11000	12500	10500	» »	»	»	»
508048	1936	København	4000	8305	9500	11400	10000	» S	»	»	»
508049	1922	Werdau	»	8800	10000	16500	11100	» RS	»	»	»
508050		Zypen	»	8350	»	»	9400	» »	»	»	»
508051	1940	Scandia	»	8100	11000	12500	10600	TL, »	»	»	»

Vognejer: **1/S Hansen og Jørgensen, Sydjysk Damkultur, Vejen.** Vognene er påmalet ejerens navn.  
 2 stk., litra Z<sub>F</sub>. I vognene må befordres: *Levende fisk samt brugt emballage eller beskadiget gods, der tilbagesendes, og som hidrører fra disse forsendelser.*

500002			4500	9600	Bundflade m <sup>2</sup> 21,4	Uden vand i kasserne 10900	14900	TB, RS, P, L	Vn.	Ar	RIV. 2-årig rev. Højest 12 jernflasker med ilt. 4 beholdere à 2500 l, ialt 10000 l vand.
500004	1924	Qedlinburg	5000	10000	21,3	11700	17000	TB, RS, P, L	Vn.	Ar	RIV. 2-aarig rev. højest 20 jernflasker med ilt. 4 beholdere à 2500 l, ialt 10000 l vand.

Nummer	Bygningsår	Fabrikations- sted	Aksel- afstand	Længde over puffernes stødflder	Bund- flade	Last	Omtrentlig tara uden vand i kasserne	Bremse og varme	Hjem- sted	Værk- steds- område	Anmærkning
			mm	mm	m <sup>2</sup>	kg	kg				

Vognejer: **Dansk Andels Ørredseksport, Kolding.** Vognene er påmalet firmaets navn.

5 stk., litra Z<sub>F</sub>. I vognene må befordres: *Levende fisk samt brugt emballage eller beskadiget gods, der tilbagesendes, og som hidrører fra disse forsendelser.*

500011	1926	Wismar	6000	11650	26,0	13500	17500	TB, S, P, L	Lk	Ar	RIV. 2-årig rev. Højest 20 jernflasker med ilt. 6 beholdere à 2250 l, ialt 13500 l vand.
500071 (D. S. B.s Vogn IA 19210)	1941	Scandia omdannet	6000	9260	21,3	13000	15800	TB, H, L	Lk	Ar	RIV. 2-årig rev. Højest 20 jernflasker med ilt. 4 beholdere à 3000 l, ialt 12000 l vand.
	1942	Aarhus									
500072	1941	München	6000	9100	21,2	13200	16400	TB	Lk	Ar	RIV. 2-årig rev. og s-mærket Højest 20 jernflasker med ilt. 4 beholdere à 3125 l, ialt 12500 l vand.
500073 (D. S. B.s Vogn IA)	»	Scandia omdannet	»	9260	21,3	»	16300	TB	»	»	RIV. 2-årig rev. Højest 20 jernflasker med ilt. 4 beholdere à 3250 l, ialt 13000 l vand.
		Aarhus									
500074	1948	Scandia	»	»	»	»	15100	TB, RS	»	»	RIV. 2-årig rev. Højest 20 jernflasker med ilt. 4 beholdere à 3250 l, ialt 13000 l vand.

156 — 1

Vognejer: **Brødrene Nissen Jøker, Vejle.** Vognene er påmalet ejerens navn.

2 stk., litra Z<sub>F</sub>. I vognene må befordres: *Levende fisk samt brugt emballage eller beskadiget gods, der tilbagesendes, og som hidrører fra disse forsendelser.*

500021	1924	Quedlinburg	5000	10000	21,4	13500	15600	TB, S, L	Vj	Ar	RIV. 2-årig rev. Højest 20 jernflasker med ilt. 4 beholdere à 2900 l, ialt 11600 l vand.
--------	------	-------------	------	-------	------	-------	-------	----------	----	----	---



500022	1923	Quedlinburg	4500	9100	20,2	12800	16200	TB, S, P, L	Vj	Ar	RIV. 2-årig rev. Højest 15 jernflasker med ilt. 2 beholdere à 2400 l, og 2 beholdere à 2600 l, ialt 10000 l vand.
--------	------	-------------	------	------	------	-------	-------	-------------	----	----	---

Vognejer: **P. Holm Nyland, Vejle.** Vognene er påmalet ejerens navn.

3 stk., litra Z<sub>F</sub>. I vognene må befordres: *Levende fisk samt brugt emballage eller beskadiget gods, der tilbagesendes, og som hidrører fra disse forsendelser.*

500040	1920	Wegmann	5000	9610	21,0	11600	17000	TB, S, P, L	Vj	Ar	RIV. 2-årig rev. Højest 20 jernflasker med ilt. 4 beholdere à 2850 l, ialt 11400 l vand.
500041 (D. S. B.s vogn)	1922	Scandia	4000	8640	19,0	10400	14700	TB, S, L,	»	»	RIV. 2-årig rev. Højest 20 jernflasker med ilt. 4 beholdere, ialt 9250 l vand.
Q. R. B. 36307)	1929	Omdannet Aarhus									
500043	1946	Scandia	6000	10160	23,8	13500 s-mærket- 13000	16200	TB, RS, L	»	»	RIV. 2-årig rev. Højest 20 jernflasker med ilt. 6 beholdere à 2250 l, ialt 13500 l vand.

157-1

Vognejer: **N. Jøker, Esbjerg nye Havn.** Vognene er påmalet ejerens navn.

3 stk., litra Z<sub>F</sub>. I vognene må befordres: *Levende fisk samt brugt emballage eller beskadiget gods, der tilbagesendes, og som hidrører fra disse forsendelser.*

500061 (D. S. B.s vogn QRB 36325)	1922	Scandia	4500	8640	19,0	11500	14700	TB, S, L	Lk	Ar	RIV. 2-årig rev. Højest 20 jernflasker med ilt. 4 beholdere à 2500 l, ialt 10000 l vand.
	1932	Omdannet Aarhus									

Nummer	Bygningsår	Fabrikationssted	Akselafstand	Længde over puffernes stødflder	Bundflade	Last	Omtrentlig tara uden vand i kasserne	Bremse og varme	Hjemsted	Værkstedsområde	Anmærkning
			mm	mm	m <sup>2</sup>	kg	kg				
500062	1908	Hannover	6000	9600	21,3	10000	15800	TB, S, P, L	Lk	Ar	RIV. 2-årig rev. Højst 20 jernflasker med ilt. 4 beholdere à 2500 l, ialt 10000 l vand. Kakkelovn.
500064	1949	Scandia	»	9260	»	12800	15800	» RS	»	»	RIV. 2-årig rev. Højst 20 jernflasker med ilt. 4 beholdere à 3200 l, ialt 12800 l vand.

Vognejer: **I/G Dänische Forellen, Ejstrupholm.**

*1 stk., litra ZF. I vognen må befordres: Levende fisk samt brugt emballage eller beskadiget gods, der tilbagesendes, og som hidrører fra disse forsendelser.*

500101 (D. S. B.s vogn 1A 19181)	1940	Scandia	6000	9260	21,3	12000	15300	TB, H	Bb	Ar	RIV. 2-årig rev. Højst 20 jernflasker med ilt. 4 beholdere à 3000 l, ialt 12000 l vand.
---	------	---------	------	------	------	-------	-------	-------	----	----	---

Vognejer: **Det danske Kulkompagni.** Vognene er påmalet ejerens navn.

23 stk., litra Z<sub>K</sub>. I vognene må befordres: *Kul og brugt emballage, der tilbagesendes, og som hidrører fra disse forsendelser.*

99876	1909	Scandia	3660	6890	13,2	12500	6400	RS	Gb	Kh
99877	»	»	»	»	»	»	6700	H	»	»
99878	»	»	»	»	»	»	»	»	»	»
99879	1896	»	»	»	»	»	7700	S	»	»
99883	1897	Breslau	»	»	»	»	6800	H	»	»
99886	1896	Scandia	»	»	»	»	6900	»	»	»
99887	»	»	»	»	»	»	»	»	»	»
99888	»	»	»	»	»	»	»	»	»	»
99889	1898	Breslau	»	»	»	»	»	»	»	»
99890	»	»	»	»	»	»	»	»	»	»
99894	1908	Scandia	»	»	»	»	6800	»	»	»
99895	»	»	»	»	»	»	»	»	»	»
99897	»	»	»	»	»	»	»	»	»	»
99899	»	»	»	»	»	»	7700	S	»	»
99900	»	»	»	»	»	»	»	»	»	»
99902	»	»	»	»	»	»	8000	»	»	»
99903	»	»	»	»	»	»	7000	H	»	»
99904	»	»	»	»	»	»	6900	»	»	»
99905	»	»	»	»	»	»	»	»	»	»
99906	»	»	»	»	»	»	»	»	»	»
99907	»	»	»	»	»	»	»	»	»	»
99908	»	»	»	»	»	»	7000	»	»	»
99909	»	»	»	»	»	»	6900	»	»	»

Vognejer: **Fyrdirektoratet.** Vognene er påmalet »K. D. F.«.

2 stk., litra Z<sub>L</sub>. I vognene må befordres: *Belysningsgas, som ikke er fortættet til mere end 10 atmosfærer.*

505001	1898	Scandia	4200	8330	Rum- indh. I.	10000	14300	TL, S	Es	Ar
505002	»	»	»	»	»	»	14700	TB, RS	»	»



Nummer	Bygningsår	Fabrikations- sted	Aksel- afstand	Længde over puffernes stodflader	Bund- flade	Last	Omtrentlig taravægt	Bremse og varme	Hjem- sted	Værk- steds- område	Anmærkning
			mm	mm	m <sup>2</sup>	kg	kg				

Vognejer: **Fællesforeningen for Danmarks Brugsforeningers Fabrikker, Viby, Jylland.** Vognene er påmalet „Afkølingsvogn, F. D. B. Fabrikker, Viby, Jylland“.

4 stk. litra ZM. I vognene må befordres: *Margarine, reb, rebvarer, sæber og teknisk-kemiske artikler samt brugt emballage eller beskadiget gods, der tilbagesendes, og som hidrører fra disse forsendelser.*

99401	1916	Scandia	4500	8240	16,1	12500	9700	TL, RS	Ar	Ar	Hvidmalet.
99402	»	»	»	»	»	»	9900	» »	»	»	»
99403	»	»	»	»	»	13100	9300	» »	»	»	»
99404	»	»	»	»	»	12500	10000	» »	»	»	»

Vognejer og vognlejer: **A/S De forenede Isværker, Esbjerg.** Vognene er påmalet ejerens henholdsvis lejerens navn.

3 stk., litra ZM. I vognene må befordres: *Iscream.*

99450	1891	Bryssel	4000	8500	17,1	6900	13300	TL, H, L	Es ny H	Ar	Hvidmalet, køleanlæg.
99451	1916	Scandia	4500	8240	16,1	12500	13100	TB, S	»	»	» »
99452	1885	Breslau	3960	7750	13,6	7000	9800	TL, »	»	»	» »
											D. S. B.'s vogn IR. 24460.

Vognejer: **A/S Margarinefabrikken Alfa, Vejen.** Vognen er påmalet „Alfa A/S Margarine-kølevogn“.

1 stk., litra ZM. I vognen må befordres: *Margarine, palmin, spisefedt o. l. samt brugt emballage eller beskadiget gods, der tilbagesendes, og som hidrører fra disse forsendelser, og desuden mindre partier af reklameartikler, kontorartikler, inventar-genstande o. l., der sendes som fragtgods.*

99499	1916	Scandia	4500	8240	16,1	12500	9600	TB, S	Vn	Ar	Hvidmalet. Is 600 kg.
-------	------	---------	------	------	------	-------	------	-------	----	----	-----------------------

Vognejer: **Novo Terapeutisk Laboratorium A/S.** Vognen er påmalet ejerens navn.

1 stk., litra ZM. I Vognen må befordres: *Kirtler samt i indenlands færdsel andre letfordærlige varer.*

500401	1943	Scandia	7100	11000	13,4	24000	22400	TB, RS	Fb	Kh	Maskinkølevogn. RIV.
--------	------	---------	------	-------	------	-------	-------	--------	----	----	----------------------

Vognejer: **A/S Dansk Svovlsyre- og Superphospatfabrik, København.** Vognen er påmalet ejerens navn.

1 stk., litra ZR. I vognen må befordres: *Syrer, kemikalier og destilleret vand i emballage samt brugt emballage og brunkul eller beskadiget gods, der tilbagesendes, og som hidrører fra disse forsendelser.*

500251	1906	Scandia	4200	9430	21,2	12500	10200	TB, RS	Fb	Kh	RIV
--------	------	---------	------	------	------	-------	-------	--------	----	----	-----

11 stk., litra Zs. I vognen må befordres: *Syrer.*

					Rumindh. I							
508052	1940	Scandia	4000	8800	10000	16000	14700	TL, S	Fb	Kh	RIV	
508053	»	»	»	»	»	»	14400	» RS	»	»	»	»
508054	1913	»	4200	9400	10800	12900	14700	» »	»	»	»	»
508055	»	»	»	»	»	»	»	» S	»	»	»	»
508056	»	»	»	»	»	»	»	» RS	»	»	»	»
508057	»	»	»	»	»	»	14900	» »	»	»	»	»
508058	»	»	»	»	»	»	15000	» »	»	»	»	»
508059	»	»	»	»	»	»	13200	» »	»	»	»	»
508060	1919	Zwickau	4500	9250	12000	11100	14900	TB, »	»	»	»	»
508061	1908	Zypen	4200	9430	12000	13800	14800	TL, »	»	»	»	»
508062	1914	Werdau	»	9200	»	14000	15600	» »	»	»	»	»

Vognejer: **A/S Vejle Kalkværk, Vejle.** Vognen er påmalet ejerens navn.

1 stk., litra ZR. I vognen må befordres *kalk.*

500271	1948	Scandia	6000	9260	Bundfl. i m <sup>2</sup> 19,6	17000	11300	TB, S	Vj	Ar	
--------	------	---------	------	------	----------------------------------	-------	-------	-------	----	----	--



Vognejer: **Jydsk Teknologisk Institut, Aarhus.** Vognene er påmalet »Undervisningsvogn«.

2 stk. litra Zu.

Nummer	Bygningsår	Fabrikations- sted	Aksel- afstand	Længde over puffernes stødfalder	Bund- flade	Last	Omtrentlig taravægt	Bremse og varme	Hjem- sted	Værk- steds- område	Anmærkning
			mm	mm	m <sup>2</sup>	kg	kg				
99998	1886	Skabo	5000	10600			10200	TL	Ar	Ar	Tidl. ambulancev. nr. 6
99999	«	«	«	«			«	«	«	«	« « nr. 9

Nummer	Bygningsår	Fabrikationssted	Akselafstand	Længde over puffernes stødflder	Rumindhold	Last	Omtrentlig taravægt	Bremse og varme	Hjemsted	Værkstedsområde	Anmærkning
			m	mm	m <sup>3</sup>	kg	kg				

Vognejer: **Sukkerfabriken, Nykøbing FI.** Vognene er påmalet ejerens navn.  
 9 Stk. litra ZN. I vognene må befordres rå sukker. Vognenes maks. hast. 60 km/t.

500451	1920	Breslau	2 × 2,15	8550	32,0	24000	12800	TB	NF	Kh	
500452	«	«	«	«	«	«	12700	«	«	«	
500453	1924	Landskrona	«	8950	«	«	10900	«	«	«	
500454	1920	Breslau	«	8550	«	«	11400	TL	«	«	
500455	«	«	«	«	«	«	«	«	«	«	
500456	«	«	«	«	«	«	11500	«	«	«	
500457	«	«	«	«	«	«	11400	«	«	«	
500458	«	«	«	«	«	«	«	«	«	«	
400459	«	«	«	«	«	«	«	«	«	«	



## Summarisk oversigt over godsvogne, specialvogne og private godsvogne.

Den 31. marts 1954.

	Samlet antal	Antal hørende under værkstedsovråde		
		Kbhvn.	Aarhus	Nyborg
Lukkede Godsvogne, litra H . . . . .	847			
"    "    "    I . . . . .	1947			
"    "    "    Q . . . . .	4614			
Åbne "    "    "    K . . . . .	4			
"    "    "    P . . . . .	5347			
"    "    "    T . . . . .	877			
Ialt godsvogne . . . . .	13636			
Hjælpevogne . . . . .	28	12	15	1
Bygningsvogne . . . . .	46	14	25	7
Værkstedsvogne for signaltjenesten . . . . .	67	18	43	6
"    "    signalvæsenet . . . . .	2	2		
"    "    kedelsmede . . . . .	1	1		
"    "    vægtsmede . . . . .	4			4
"    "    malere . . . . .	1	1		
"    "    vognopsynet . . . . .	4	3	1	
"    "    sikringsanlægskolonnen . . . . .	5	5		
"    "    maskintjenesten . . . . .	3	3		
"    "    maskinarbejdere . . . . .	3	2	1	
"    "    elektrikere . . . . .	3	3		
"    "    svælestoppemaskine . . . . .	2	1	1	
"    "    telefonkolonnen . . . . .	1	1		
Mandskabsvogn for sikringsanlægskolonnen . . . . .	1	1		
Svejsevogne . . . . .	13	6	7	
Tårnvogne . . . . .	6	6		
Spilvogne . . . . .	2	2		
Tromlevogne . . . . .	2	2		
Færgevogne . . . . .	8	8		
Brovægtsprøvevogne . . . . .	10			10
Vandvogne . . . . .	2	1	1	
Sneplove . . . . .	70	20	44	6
Kedelvogne . . . . .	16	5	11	
Sprøjtevogne . . . . .	5	1	4	
Transformatorvogn . . . . .	1	1		
Slamvogne . . . . .	4	3		1
Kørekraner . . . . .	4	2	2	
Løbevogne (for kørekraner) . . . . .	8	4	4	
Skinneudlægningskraner . . . . .	4	4		
Traktorvogn . . . . .	1		1	
Elektrisk forsøgsvogn . . . . .	1	1		
Bremsevogn . . . . .	1			1
Opmålingsvogn . . . . .	1	1		
Betonsprøjtevogn . . . . .	1	1		
Kurverreguleringsvogne . . . . .	2		2	
Reservedelsvogn for vandkran . . . . .	1	1		
Brovogn . . . . .	1	1		
Transformatorolievogn . . . . .	1	1		
Olievogne . . . . .	3	2	1	
Brændeovne . . . . .	16	16		
Private godsvogne . . . . .	961	543	336	82

København i juli 1954.

Generaldirektoratet.





Specialv. nr.	Anvendelse	Bygge- år	Fabrikations- sted	Ombygget		Længde o. puff. mm	Aksel- afstand mm	Vogn- vægt t	Bremse	Lys Varme	Hjem- sted	Vk omr.
				Vk	år							
6-47	Sneplov											
48-71	"											
72-74	"											
98-99	"											
101-109	"											
1-12	Hjælpevogn											
101-104	"											
141-142	Kørekran											
143	"											
144	"											
145-146	"											
151-153	Skinneudlægningskran											
154	"											
155	"											
156-157	"											
160	Bedriftsværnsvogn	1898	Görlitz	Kh	1964	8800	4000	20	RS			
161	Betonsprøjtevogn	1905	Scandia	"	1948	9800	5000	14	TL "	0	Gb	Kh 1)
165	Brovogn	1876	Breslau	"	1951	7700	3660				Ar	Ar
166	"	"	"	"	1955	"	"				Gb	Kh 1)
171	Brovægtsprøvevogn	1883	Borsig	Ng	1937	5800	3000	8	TL RS		Ng	Ng 1)
172	"	1884	Hartmann	"	1933	"	"	20	" "		"	"
173	"	1882	Borsig	"	1937	"	"	28	" "		"	"
174	"	1884	Hartmann	"	1933	"	"	10	" "		"	"
175	"	"	Borsig	"	"	"	"	18	" "		"	"
176	"	1901	Breda	"	1937	"	"	28	" "		"	"
256	Bygningsvogn	1929	Scandia	Ar	1964	13700	8200	16	RS	0	Oj	Ar
258	"	"	"	"	1963	"	"		"		Md	Ng
259	"	"	Atlas	"	1949	7330	3960	12	H		Vj	Ar
260	Værkstedsvogn	1929	Scandia	"	1964	13700	8200	16	TL RS	0	Ar	"
262	Bygningsvogn	1906	"	"	1955	10700	5700		H	"	"	"
263	"	1882	Breslau	"	1926	9000	4200		TL "		Rd	"
268	"	1898	Scandia	"	1937	9870	4700		" S		Ab	"
272	"	1922	"	Kh	1962	13550	8500	15	TL RS	El-stik 0	Van	Kh

Stationering se side 90-II

1) Må ikke befordres i tog.

Specialv. nr.	Anvendelse	Bygge- år	Fabrikations- sted	Ombygget		Længde o. puff. mm	Aksel- afstand mm	Vogn- vægt t	Bremse	Lys Varme	Hjem- sted	Vk omr.
				Vk	år							
273	Bygningsvogn	1876	Randers	Ar	1932	7700	3660		TL S		Rq	Ar
275	"	1929	Scandia	"	1963	13700	8200	16	RS	0	Sdb	"
278	"	1875	Wagenbau	"	1933	7700	3660		TL H			Ng
280	"	1923	Scandia	Kh	1961	13070	8000	15	" RS	El-stik	0	Næ
281	"	1924	"	"	1963	"	"	"	" "	"	"	Hk
283	"	1915	"	"	1961	"	"	"	" "	"	"	Kj
286	"	1929	"	Ar	1963	"	8200	16	"	"	"	Sj
288	"	1917	Breslau	"	1953	9580	4570		H		"	Ar
289	"	1924	Scandia	Kh	1956	13070	8000	15	TL RS	El-stik	"	Gb
291	"	1906	"	Kh	1954	10700	5700	"	" "	0	Hk	Kh
293	"	1924	Scandia	Ar	1958	14400	9000	17	" RS	El-stik	"	Vg
295	"	1921	"	"	"	"	"	15	" H	"	"	Ab
296	"	1922	"	Kh	1948	12210	6300	"	" S	"	"	Van
297	"	"	"	"	1949	"	"	13	" "	"	"	Rg
298	"	"	"	"	1922	"	"	12	" "	"	"	Nf
300	"	1907	"	"	1949	11730	"	"	" RS	"	"	Sg
301	"	1921	"	"	1960	14820	9000	15	" "	El-stik	"	Hi
302	"	"	"	"	1961	"	"	"	" "	"	"	Hg
304	"	1882	SFJ	Ar	1950	"	8770	12	" H	"	"	Aat
307	"	1886	Skabo	Ar	1955	10600	5000	12	TL H	El-stik	0	Rj
308	"	1924	Scandia	"	1959	14400	9000	16	" RS	"	"	Hr
309	"	"	"	"	"	"	"	"	" "	"	"	S1
310	"	1923	"	Kh	"	13070	8000	15	" "	"	"	Gb
312	"	"	"	"	1963	"	"	"	" "	"	"	Ro
313	"	1888	"	Ng	1947	10490	5000	"	" H	"	"	Od
314	"	1930	"	Ar	1966	9040	5000	14	" "	El-stik	0	Hj
315	"	1927	"	"	"	"	"	"	" "	"	"	Rå
355	Elektrikere, værkstedsvogn	1886	Skabo	Ar	1955	10600	5000		TL H		0	Ar
356	"	1924	Scandia	Kh	1956	13070	8000	15	" RS	El-stik	"	Kh
357	"	"	"	"	"	"	"	"	" "	"	"	Kh

Specialv. nr.	Anvendelse	Bygge- år	Fabrikations- sted	Ombygget		Længde o. puff. mm	Aksel- afstand mm	Vogn- vægt t	Bremse	Lys Varme	Hjem- sted	Vk omr.
				Vk	år							
361	Hjulsættransportvogn	1922	Scandia	Ar	1966	8100	4200		TL RS		Ar	Ar
362	"	1923	"	"	"	"	"		" "		"	"
365	Færgévogn	1920	Breslau	Kh	1953	8800	4000		TB RS		Gy	Ar
366	"	"	"	"	"	"	"		" "		"	"
367	"	"	"	"	"	"	"		" "		"	"
383	Kedelvogn	1886	Breslau			9980	4780		S			Ar
384	Kedelsmede, værkstedsvogn	1916	Scandia	Kh	1965	10040	5900	17	TL H		Kh	Kh
396	Kedelvogn	1895	"	"	1961	9490	5000	14	" "			Ar
397	"	1901	"	Ar	"	"	"	"	" "			"
401	Kedelvogn, dampgenerator	1902	Scandia	Ar	1958	9490	5000	15	TL H		Ar	Ar
402	"	1913	"	"	"	"	"	14	" "		Str	Ar
403	"	1901	"	"	1960	"	"	16	TL "		Ar	"
404	"	1914	"	Kh	1962	"	"	14	" "		Kø	Kh
405	"	1901	"	"	1963	"	"	"	S		Ro	"
406	"	1924	"	Ar	1964	"	"	"	" "		Pe	Ar
407	"	1902	"	"	"	"	"	"	" "		Rd	"
408	"	"	"	"	"	"	"	"	" "		Hr	"
413	Kurve regulering, værkstedsvogn	1924	Scandia	Ar	1958	14400	9000	16	TL RS	El-stik 0	Ar	Ar
414	"	1928	"	"	1962	13700	8200	"	" "	"	"	"
415	"	"	"	"	"	"	"	"	" "	"	"	"
416	"	1929	"	"	1964	"	"	16	TL "	"	"	"
423	Kørekran, værkstedsvogn for	Se tegning side		103-I								
424	"	"		104-I								
425	"	"		105-II								
426	"	"		105-II								
431	Løbevogn for kørekran	Se tegning side		106-II								
432	"	"		106-II								
433	"	"		107-I								
434	Løbevogn for kørekran	Se tegning side		107-I								
435	"	"		108-I								
436	"	"		108-I								
437	"	"		109-I								
438	"	"		108a-II								
439	"	"		108a-II								

Specialv. nr.	Anvendelse	Bygge- år	Fabrikations- sted	Ombygget		Længde o. puff. mm	Aksel- afstand mm	Vogn- vægt t	Bremse	Lys Varme	Hjem- sted	Vk omr.
				Vk	år							
445	Løbevogn for skinneudlægningskran											
446	"											
447	"											
455	Maskinarb. værkstedsvogn	1916	Scandia	Kh	1964	10040	5900	17	TL H	El-stik 0	Kh	Kh
459	"	"	"	"	1963	"	"	"	" "	" "	"	"
460	"	1919	"	Ar	1966	11850	7500	"	" "	"	Ar	Ar
465	Maskintjenesten, værkstedsvogn	1920	Scandia	Ar	1964	8230	4500	13	TL H	"	Ar	Ar
466	"	1919	"	"	1963	"	"	"	" "	"	"	"
467	"	1876	Randers	Kh	1955	9000	4116	12	"	"	Gb	Kh
470	"	1915	Scandia	"	1960	13070	8000	15	" RS	"	"	"
490	Opmålingsvogn	1916	"	Kh	1964	10040	5900	13	TL H	"	Kh	Kh
501	Signaltjenesten, værkstedsvogn	1885	Atlas	Ar	1939	10190	4874	"	TL RS	"	Es	Ar
505	"	1896	Strømmen	"	1931	"	"	"	" "	"	Ar	"
507	"	1893	Scandia	Kh	1937	"	"	"	" "	"	Hk	Kh
510	"	1906	"	Ar	1955	10700	5700	"	" H	"	Ab	Ar
513	"	1915	"	Kh	"	12990	7220	"	" RS	"	Kb	Kh
520	"	1887	Scandia	Ng	1945	10630	5200	"	" H	"	Svg	Ng
523	"	1922	"	Ar	1961	8640	4500	"	" RS	"	Ab	Ar
536	"	1881	Kockum	"	1931	10190	4874	"	" "	"	Hr	"
537	"	1885	Atlas	"	1934	"	"	"	" "	"	Ar	"
542	"	1923	Scandia	Kh	1923	13070	8000	"	" RS	"	Nf	Kh
549	"	1880	"	"	1939	10190	4874	"	" "	"	Kh	"
550	"	1885	"	"	"	"	"	"	" "	"	Ler	Kh
552	"	1896	Strømmen	"	"	"	"	"	TL "	"	Fb	Kh
554	"	1922	Scandia	"	1949	12210	6350	13	" H	El-stik 0	Hl	"
555	"	1876	Randers	Ar	1944	9000	4116	"	" "	"	Vj	Ar
556	"	1886	Scandia	"	"	8480	4270	"	" "	0	Tdr	Ar
558	"	1907	"	Kh	1949	12220	6500	"	" "	El-stik "	Sg	Kh
559	"	1905	"	"	"	10700	5700	12	" "	" "	Kl	"
563	"	1892	Cassel	Ar	1950	11370	7000	"	" RS	El-stik	Sdb	Ar
564	"	1927	Scandia	"	1962	13490	8140	16	" "	" 0	Od	Ng
566	"	"	"	"	1948	10700	5700	12	" H	"	"	"
567	"	1882	Scandia	"	1949	8990	4270	"	" "	"	"	"



Specialv. nr.	Anvendelse	Bygge- år	Fabrikations- sted	Ombygget		Længde o. puff. mm	Aksel- afstand mm	Vogn- vægt t	Bremse	Lys Varme	Hjem- sted	Vk omr.
				Vk	år							
568	Signaltjenesten, værkstedsvogn	1899	Scandia	Ng	1944	10630	5200		TL H			
570	" "	1887	"	Ar	1947	9000	4200		" "		Ng	Ng
572	" "			"	1950	9320	"	12	" "		Oj	Ar
573	" "	1898	Scandia	"	"	9870	4700	"	" "		Te	"
575	" "	1914	"	Kh	1914	13500	8000	15	" RS	El-stik 0	Rg	Kh
576	" "	1913	"	"	1952	"	"	"	" "	" "	Næ	"
577	" "	1924	"	"	1956	13070	"	"	" "	" "	Hg	"
578	" "	"	"	"	"	"	"	"	" "	" "	Gb	"
579	" "	"	"	"	1957	"	"	"	" "	" "	Ro	"
580	" "	1921	"	Ar	1961	14820	9000	20	" "	" "	Es	Ar
581	" "	1923	"	"	"	13070	8000	"	" "	" "	Str	Ar
582	Mandskabsvogn for kørelednings.	1897	"	Kh	"	9490	5000	14	" "		Hl	Kh
583	" "	1915	"	"	1962	13070	8000	15	" RS	El-stik 0	"	"
611	Signalvæsen, værkstedsvogn	1884	Breslau	Kh	1947	10880	6040		TL H	El-stik 0	Fb	Kh
612	" "	"	"	"	"	"	"		" "	" "	Sg	"
613	" mandskabsvogn	1923	Scandia	"	1961	13070	8000	15	" RS	" "	Van	Kh
614	" "	"	"	"	"	"	"	"	" "	" "	"	"
615	" "	"	"	"	"	"	"	"	" "	" "	"	"
616	" "	"	"	"	"	"	"	"	" "	" "	"	"
622	Sikringsanlægskoll. værkstedsvogn	1907	"	"	1949	11730	6300	12	" "	El-stik 0	Val	Kh
623	" "	"	"	"	"	"	"	"	" "	" "	"	"
624	" "	1877	Hamburg	"	1950	8630	4250	"	" H	" "	"	"
626	" "	1913	Scandia	"	1953	13500	8000	15	" RS	" "	"	"
627	" "	1915	"	"	1961	13070	"	"	" "	" "	Van	"
631	Skinneslibevogn	Se tegning side 110-I										
632	Skinneudlægningsvogn				1964		2500	7			Fa	Ar Bogie
633	" "				1965			"			"	" "
634	" "				"			"			"	" "
635	" "	1928	Scandia	Kh	1961	13700	8200	9	TL		"	" "
636	" "	"	"	"	1962	"	"	"	"		Ro	Kh
637	" "	1929	B & W	"	1966	"	2400	8	"		"	" Bogie
638	" "	"	"	"	"	"	"	"	"		Fa	Ar "



Specialv. nr.	Anvendelse	Bygge- år	Fabrikations- sted	Ombygget		Længde o. puff. mm	Aksel- afstand mm	Vogn- vægt t	Bremse	Lys Varme	Hjem- sted	Vk omr.
				Vk	år							
641	Slamvogn	1899	Breda	Kh	1936	5800	3000		RS		Ro	Kh
642	"	1882	Borsig	Ar	1937	"	"		"		Næ	"
643	"	1899	Breda	Kh	1940	"	"		"		Gb	"
644	"	1901	Borsig	"	1953	5720	"		TL RS		Kø	"
645	"	"	Breda	"	1954	"	"		" "		Gb	"
651	Spilvogn	Se tegning side lll-I										
652	"	" lll-I										
654	"	1943	Scandia	Kh	1966	12100	6800		TB H		H1	Kh
666	Sprøjtevogn	1908	Linden	"	1960	7920	4x1600		" RS		Ar	Ar
670	Svejsevogn	1916	Scandia	"	1964	10040	5900	16	TL "	El-stik 0	Kh	Kh
673	"	1880	"	"	1948	10900	6050		" H	" "	"	"
674	"	1915	"	Ar	1962	13070	8000	20	" "	" "	Fa	Ar
676	"	1928	"	"	1963	13700	8200	16	" RS	" "	"	"
677	"	1929	"	"	"	"	"		" "	" "	"	"
678	"	1921	"	"	1960	14400	9000		" "	" "	"	"
680	"	1915	"	Kh	1957	13070	8000		TL "	" "	Gb	Kh
682	"	1923	"	Ar	1961	"	"		" "	" "	Ar	Ar
683	"	1913	"	"	1956	13500	"		" H	" "	Fa	"
685	"	1915	"	Kh	1961	13070	"		" RS	El-stik 0	Kh	Kh
686	"	1914	"	"	1953	13500	"		" "	" "	"	"
687	"	1923	"	Ar	1957	"	"		" H	" "	Ar	Ar
688	"	1914	"	"	"	"	"		" "	" "	Fa	"
689	"	1913	"	"	"	"	"		" "	" "	"	"
690	"	1924	"	"	1958	14400	9000	16	" "	" "	"	"
691	"	"	"	"	1959	"	"		" RS	" "	"	"
692	"	1923	"	Kh	1958	13070	8000	15	" "	El-stik "	Kh	Kh
693	"	"	"	"	1959	"	"		" "	" "	Gb	"
694	"	1918	"	Ar	"	14400	9000	20	" "	" "	Fa	Ar
696	"	1924	"	"	1958	"	"	16	" H	" 0	"	"
697	"	"	"	"	"	"	"		" RS	El-stik "	"	"
698	"	1923	"	Kh	1960	13070	8000	15	" "	" "	Gb	Kh
699	"	1915	"	Ar	1955	12990	7220		" "	" "	Fa	Ar
700	"	1927	Scandia	"	1963	13490	8140		" "	" "	Ar	"
701	"	1928	"	Ar	1964	13700	8200	16	" "	0	Fa	"

Specialv. nr.	Anvendelse	Bygge- år	Fabrikations- sted	Ombygget		Længde o. puff. mm	Aksel- afstand mm	Vogn- vægt t	Bremse	Lys Varme	Hjem- sted	Vk omr.
				Vk	år							
721	Svellestoppemask. værkstedsvogn	1886	Scandia	Kh	1950	10880	6040	12	TL H	El-stik 0	Kh	Kh
722	"	1914	"	Ar	1957	13500	8000		" "	" "	Ar	Ar
723	"	"	"	"	1956	"	"		" RS	" "	"	"
724	"	1924	"	"	1958	14400	9000	16	" "	" "	"	"
725	"	1926	"	"	1962	9000	5000		" H	" "	"	"
726	"	1927	"	"	"	13490	8140		" RS	El-stik 0	"	"
727	"	1901	"	"	1963	9440	5000		" "	" "	"	"
728	"	1902	"	"	"	"	"	14	" "	El-stik	"	"
729	"	1930	"	"	1964	"	"	"	" H	" "	"	"
730	"	1928	"	"	"	13700	8200	16	" RS	" "	"	"
731	Tårnvogn	Se tegning side 112-I										
733	"	" 113-I										
735	"	" 115-I										
736	"	" 116-I										
737	"	1923	Scandia	Kh	1966	13500	8000		TB RS		H1	Kh
738	"	"	"	"	"	"	"		" "		"	"
739	"	1943	"	"	"	9020	5000		" H		"	"
740	"	"	"	"	"	"	"		" "		"	"
741	"	1950	"	"	"	"	"		TL "		"	"
744	Telefonkolonnen, værkstedsvogn	1923	"	"	1958	13070	8000	15	" RS	El-stik 0	Fa	"
751	Transformatorvogn	Se tegning side 117-I										
756	Transformatorolievogn	" 117-I										
761	Tromlevogn	" 118-I										
762	"	" 118-I										
763	"	1950	Scandia	Kh	1966	9020	5000		TB H		H1	Kh
771	Vognopsynet, værkstedsvogn	1902	"	Ar	1962	9490	5000	14	TL RS	0	Ar	Ar
774	"	1911	"	Kh	1955	10630	5200	15	TB "	"	Kø	Kh
775	"	1926	"	"	"	"	"	"	" "	"	Gb	"
776	"	1919	"	Ng	1967	8640	4500		" "	"	Ro	"
778	"	1917	"	Kh	1956	10630	5200	15	" "	0	Ge	"
780	"	1911	"	Ar	1960	"	"	14	TL H	"	Hr	Ar
781	"	1917	"	"	1961	"	"	12	" "	"	Pa	"
796	Vægtsmede, værkstedsvogn	1923	"	"	1960	13070	8000	16	" RS	El-stik	Ng	Ng
797	"	"	"	"	1961	"	"	20	" "	"	"	"
798	"	"	"	"	"	"	"	"	" "	"	"	"

Specialv. nr.	Anvendelse	Bygge- år	Fabrikations- sted	Ombygget		Længde o. puff. mm	Aksel- afstand mm	Vogn- vægt t	Bremse	Lys Varme	Hjem- sted	Vk omr.
				Vk	år							
801	Transport af boreværktøj	1923	Scandia	Kh	1960	13070	8000	15	TL RS	Gas	Kk	Kh
802	" "	"	"	"	"	"	"	"	" "		Ar	Ar
855	Affaldsvogn	1950	"	"	1966	9020	5000		TB H		H1	Kh
861	Transport af bogier	1930	"	Ar	1967	19420	2,5+13,2				Ar	Ar
862	" "	1931	Odense	"	"	"	"				"	"
863	" "	1929	Scandia	"	"	"	"				"	"
864	" "	"	"	"	"	"	"				"	"
901	Transport af bremsesåler	1922	"	"	1965	8100	4200	15	TL "		Av	Kh
902	" "	1921	"	"	"	"	"	"	" "		"	"
903	" "	1922	"	"	"	"	"	"	" "		"	"
904	" "	1920	"	"	"	"	"	"	" "		"	"
905	" "	1921	"	"	"	"	"	"	" "		"	"
906	" "	1922	"	"	"	"	"	"	" "		"	"
907	" "	1920	"	"	"	"	"	"	" "		"	"
908	" "	1922	"	"	"	"	"	"	" "		"	"
909	" "	1923	"	"	"	"	"	"	" "		"	"
910	" "	1920	"	"	1966	"	"	"	" "		Cvk Kh	"
911	" "	1921	"	"	"	"	"	"	" "		"	"
							m					
951	Transportvogn for lange skinner	1950	Scandia	Ar	1967	9020	5,0	28			Ar	Ar
952	" "	1943	"	"	"	"	"	"			"	"

Specialv. nr.	Anvendelse	Bygge- år	Fabrikations- sted	Ombygget		Længde o. puff. mm	Aksel- afstand mm	Vogn- vægt t	Bremse	Lys Varme	Hjem- sted	Vk omr.
				Vk	år							
953	Transportvogn for lange skinner	1934	Scandia	Kh	1964	19420	2,5+13,237		TB		Fa	Ar
954	"	1931	Odense	"	"	"	"	"	"		"	"
955	"	1929	Scandia	"	1965	"	"	"	"		"	"
956	"	"	"	"	"	"	"	"	"		"	"
957	"	1930	"	"	"	"	"	"	"		"	"
958	"	1928	"	"	"	"	"	"	"		"	"
959	"	"	"	"	"	"	"	"	"		"	"
960	"	1929	"	"	"	"	"	"	"		"	"
961	"	1930	"	"	"	"	"	"	"		"	"
962	"	1929	"	"	"	"	"	"	"		"	"
963	"	1931	Odense	"	"	"	"	"	"		"	"
964	"	"	"	"	"	"	"	"	"		"	"
965	"	1929	Scandia	"	"	"	"	"	"		"	"
966	"	1931	Odense	"	"	"	"	"	"		"	"
967	"	"	"	"	"	"	"	"	"		"	"
968	"	1933	Scandia	"	"	"	"	"	"		"	"
969	"	1929	"	"	"	"	"	"	"		"	"
970	"	"	"	"	"	"	"	"	"		"	"
971	"	1930	"	"	1966	"	"	"	"		"	"
972	"	1929	"	"	"	"	"	"	"		"	"
973	"	"	"	"	"	"	"	"	"		"	"
974	"	1931	Odense	"	"	"	"	"	"		"	"
975	"	1928	Scandia	"	"	"	"	"	"		"	"
976	"	1929	"	"	"	"	"	"	"		"	"
977	"	1931	Odense	"	"	"	"	"	"		"	"
978	"	1930	"	"	"	"	"	"	"		"	"
979	"	1934	Scandia	"	"	"	"	"	"		"	"
980	"	"	"	"	"	"	"	"	"		"	"
981	"	1930	"	"	"	"	"	"	"		"	"
982	"	1931	Odense	"	"	"	"	"	"		"	"
983	"	1929	Scandia	"	"	"	"	"	"		"	"
984	"	"	"	"	"	"	"	"	"		"	"
985	"	"	"	"	"	"	"	"	"		"	"
986	"	1930	"	"	"	"	"	"	"		"	"
987	"	"	"	"	"	"	"	"	"		"	"
988	"	"	Odense	"	"	"	"	"	"		"	"





## Skematisk fortegnelse

over

# PRIVATE VOGNE

der er optaget i Statsbanernes vognpark

I forbindelse med det sydlige udland må en privat godsvogn kun benyttes, når den er forsynet med det internationale mærke RIV.

De i fortegnelsens rubrik »lastgrænse«, »bremse«  
og »varme« anvendte forkortelser er:

- A** = lastgrænse 16 t akseltryk
- B** = » 18 t »
- C** = » 20 t »
- L** = varmeledning
- S** = skruebremse
- P** = nødbremseindretning
- RS** = rangerskruebremse
- S** = skruebremse
- TB** = trykluftbremse
- TL** = trykluftledning



## International nummerering af private vogne

Regime nr.

**20**

Styrelses nr.

**86 DSB**

Vogn nr.

Kontroltal

**081 5 080 - 0** P

Hvor pladsforholdene ikke tillader den ovenfor viste anbringelse f. eks. på beholdervogne, påmales påskriverne således:

**21 - 86 - 070 8 021 - 3** P  
**RIV DSB**

*Regime nr.:*

20: Vogne, kun til kørsel her i landet.

21: RIV mærkede vogne.

Ovenstående regime nr. gælder for vogne med fast sporvidde til normaltspor; 1435 mm.

*Styrelses nr.:*

I styrelses nr. er 1. ciffer altid større end eller lig med 2. ciffer.

EUROP-styrelserne har numrene 80–88.

80	DB	Vesttyskland
81	ÖBB	Østrig
82	CFL	Luxemburg
83	FS	Italien
84	NS	Holland
85	SBB	Schweiz
86	DSB	Danmark
87	SNCF	Frankrig
88	SNCB	Belgien

*Vognnummer:* Vognnummeret er 7-cifret

*1. ciffer* 1. ciffer er altid nul for en privat vogn.

*2. ciffer* Vogntypen kan identificeres på 2. ciffer således:

0:	Beholdervogne
1:	Lukkede vogne
2:	Lukkede vogne af speciel type
3:	Flade vogne
4:	Flade vogne af speciel type
5:	Åbne vogne
6:	Åbne vogne af speciel type
7:	Beholdervogne
8:	Køle- og afkølingsvogne
9:	Specielle vogne

*3. og 4. ciffer*

00-19:	2-akslede vogne	} kan køre i Storbritannien
20-39:	2-akslede vogne, s-mærket	
40-43:	3-akslede vogne	
44-45:	3-akslede vogne, s-mærket	
46-48:	4 enkeltaksler	
49	4 enkeltaksler, s-mærket	
50-69:	Bogievogn	
70-79:	Bogievogn, s-mærket	
80-83:	2-akslede vogne	
84-92:	2-akslede vogne, s-mærket	
93-94:	3-akslede vogne	
95	4 enkeltaksler	
96-97:	Bogievogn	
98-99:	Bogievogn, s-mærket	

*5., 6. og 7. ciffer* 5., 6. og 7. ciffer er vognens byggenummer og specielle type.

Nyt nummer	Gl. nummer	Bygningsår	Fabrikationssted	Akselafstand	Længde over puffernes stødflader	Bundflade	Lastgrænse			Omtrentlig taravægt	Bremse og varme	Hjemsted	Værkstedsområde	Anmærkning
							A	B	C					
							t							
mm	mm	m <sup>2</sup>				kg								

Vognejer: **A/S Vejle Kalkværk, Vejle.** Vognen er påmalet ejerens navn.

1 lukket vogn. I vognen må befordres: *Kalk.*

020 0 271	500271	1948	Scandia	6000	9260	19,6	17,5	17,5	11300	TB, S	Vj	Ar	
-----------	--------	------	---------	------	------	------	------	------	-------	-------	----	----	--

Vognejer: **Nissen & Petersen, speditører, Padborg.**

2 lukkede vogne. I vognene må befordres: *Levnedsmidler og samlegods.*

022 1 000		1965	Utrecht	8000	14200	33,0	16,0	20,0	24,0	16000	TB	Pa	Ar	RIV. S-last	A	BC	
022 1 000		"	"	"	"	"	"	"	"	"	"	"	"	»	»	»	»
															16,0 t	20,0 t	



Nyt nummer	Gl. nummer	Bygningsår	Fabrikationssted	Akselafstand	Længde over puffernes stødflader	Bundflade	Lastgrænse						Omtrentlig tara uden vand i kasserne	Bremse og varme	Hjemsted	Værkstedsområde	Anmærkning
							s			s							
							A	B	C	A	B	C					
				mm	mm	m <sup>2</sup>	t			t			kg				
022 0 021	500021	1955	Scandia	5700	10580	25,2	14,0	15,0	14,0	15,0	17600	TB,RS,P,L	Vj	Ar	RIV. 2-årig rev. Gasanlæg. 16 iltflasker. El-kabel 3000 v, 4 beholdere à 2200 l, 2 beholdere à 2350 l ialt 13500 l vand.		
022 0 022	500022			7000	12200	29,0	12,5	15,0	12,5	15,0	18800	" " " "	Bb	"	RIV. 2-årig rev. Gasanlæg. 16 iltflasker. El-kabel 3000 v, 4 beholdere à 3375 l, i alt 13500 l vand.		
022 0 023	500023	1953	Scandia	4850	9000	20,8	13,5	13,5	13,5		15600	" " " "	Vj	"	RIV. 2-årig rev. Brændeovn. 16 iltflasker. El-kabel 3000 v, 4 beholdere à 3000 l, ialt 12000 l vand.		
022 0 024	500024	1944	Wisnar	7000	11880	26,1	15,0	15,0	15,0		16800	" " " "	"	"	RIV. 2-årig rev. Gasanlæg. 16 iltflasker. 2 beholdere à 2850 l og 4 beholdere à 1850 l, ialt 13100 l vand.		

Vognejer: **Brødrene Nissen Jøker, Vejle.** Vognene er påmalet ejerens navn.

4 fiskevogne. I vognene må befordres: *Levende fisk samt brugt emballage eller beskadiget gods, der tilbagesendes, og som hidrører fra disse forsendelser.*

Vognejer: **P. Holm Nyland, Vejle.** Vognene er påmalet ejerens navn.

1 fiskevogn. I vognen må befordres: *Levende fisk samt brugt emballage eller beskadiget gods, der tilbagesendes, og som hidrører fra disse forsendelser.*

022 0 044	500044	1953	Scandia	4850	9000	20,8	13,5	13,5	13,5	16700	TB, RS,P,L	Vj	Ar	RIV. 2-årig rev. Gasanlæg. 16 iltflasker. EL-kabel 3000 v. 4 beholdere à 3000 l, ialt 12000 l vand.
-----------	--------	------	---------	------	------	------	------	------	------	-------	------------	----	----	--

Vognejer: **N. Jøker, Esbjerg nye Havn.** Vognene er påmalet ejerens navn.

4 fiskevogne. I vognene må befordres: *Levende fisk samt brugt emballage eller beskadiget gods, der tilbagesendes, og som hidrører fra disse forsendelser.*

022 0 064	500064	1949	Scandia	6000	9260	21,3	13,5	13,5	13,0	15500	TB, RS	L	Lk	Ar	RIV. 2-årig rev. 16 iltflasker. EL-kabel 3000 v. 4 beholdere à 2950 l, ialt 11800 l vand.	
022 0 065	500065	1953	"	4850	9000	20,8	13,5	13,5	13,5	16700	"	"	P	"	"	RIV. 2-årig rev. Gasanlæg. 16 iltflasker. EL-kabel 3000 v. 4 beholdere à 3000 l, ialt 12000 l vand.
022 0 066	500066 DSB vogn IAL 19515)	1950	"	6000	9260	21,3	12,0	12,0	12,0	15600	"	"	"	"	"	RIV. 2-årig rev. 16 iltflasker. 4 beholdere à 3000 l, ialt 12000 l vand.
022 0 067	500067 DSB vogn IAL 19536	1950	"	"	"	"	"	"	11,7	15500	"	"	"	"	"	RIV. 2-årig rev. Gasanlæg. 16 iltflasker. 4 beholdere à 2925 l ialt 11700 l vand.

207-II

Nyt nummer	Gl. nummer	Bygningsår	Fabrikationssted	Akselafstand	Længde over puffernes stødflader	Bundflade	Lastgrænse						Omtrentlig tara uden vand i kasserne	Bremse og varme	Hjemsted	Værkstedsområde	Anmærkning
							s			s							
							A	B	C	A	B	C					
				mm	mm	m <sup>2</sup>											

Vognejer: **Dansk Andels Ørredesport, Brande.** Vognene er påmalet firmaets navn.

1 fiskevogn. I vognene må befordres: *Levende fisk samt brugt emballage eller beskadiget gods, der tilbagesendes, og som hidrører fra disse forsendelser.*

022 0 072	500072	1941	München	6000	9100	21,2	13,5	13,5	13,5	15800	TB,RS,P,L	Lk	Ar	RIV. 2-årig rev. 16 iltflasker. 4 beholdere à 3200, ialt 12800 l.
-----------	--------	------	---------	------	------	------	------	------	------	-------	-----------	----	----	---

Vognejer: **A. Bachmann, Esbjerg og E. Meyer, Sig.** Vognen er påmalet ejernes navn.

1 fiskevogn. I vognen må befordres: *Levende fisk samt brugt emballage eller beskadiget gods, der tilbagesendes, og som hidrører fra disse forsendelser.*

022 0 111	500111	1931	Leipzig	6000	11500	24,7	15,0	15,0	14,0	16500	TB,RS, L	IS	Ar	RIV. 2-årig rev. 20 iltflasker. 4 beholdere à 3000 l, ialt 12000 l vand.
-----------	--------	------	---------	------	-------	------	------	------	------	-------	----------	----	----	--

Vognejer: **J. Errboe, Silkeborg.** Vognene er påmalet ejerens navn.

2 fiskevogne. I vognene må befordres: *Levende fisk samt brugt emballage eller beskadiget gods, der tilbagesendes, og som hidrører fra disse forsendelser.*

022 0 121	500121			7000	11780	29,6	14,5	15,0	14,5	15,0	17200	TB,RS,P,L	SL	Ar	RIV. 2-årig rev. 20 iltflasker. 4 beholdere à 3375 l, ialt 13500 l vand.
022 0 122	500122	1924	Linke-Hofmann	6000	12120	25,0	13,0	"	13,0	"	19000	" " " "	" "	RIV. 2-årig rev. Gasanlæg. 20 iltflasker. 4 beholdere à 3275 l, ialt 13100 l vand.	

Vognejer: **Tykskov Dambrug, Ejstrupholm.**

1 fiskevogn. I vognen må befordres: *Levende fisk samt brugt emballage eller beskadiget gods, der tilbagesendes og som hidrører fra disse forsendelser.*

022 0 134	500134	1958	Scandia	5700	10580	25,2	15,0	16,5	15,0	16,5	16900	" " " "	Bb	"	RIV. 2-årig rev. Gasanlæg. 20 iltflasker. 4 beholdere 2400 l, 2 beholdere à 2550 l, ialt 14700 l vand.
-----------	--------	------	---------	------	-------	------	------	------	------	------	-------	---------	----	---	--

022 1 000 - 001 Se side 205 Nissen & Petersen

040 0 001 - 004 Se side 232 Dansk Svovlsyre- og Superphosphat-Fabrik



Nyt nummer	Gl. nummer	Bygningsår	Fabrikationssted	Aksel-	Længde	Rum-	Lastgrænse			Omtrentlig taravægt	Bremse og varme	Hjemsted	Værkstedsområde	Anmærkning
				af-	over		indhold	A	B					
				stand	puffernes stødflader	l		t	kg					

Vognejer: **Dansk Esso A/S, København.** Vognene er påmalet ejerens navn.

121 beholdervogne. I vognene må befordres: *Benzin, petroleum, brændselolie, smørelie, sprit, asfalt og mineralisk terpentin.*

070 0 119	502119	1903	Zypen	3660	7780	12500	10,5	10,5	8500	TL,RS	Ng,Avn	Ng
070 0 127	502127	1904	"	"	"	"	"	"	8000	" "	Ab	Ar
070 0 148	502148	1905	"	"	"	"	"	"	"	" "	Ng,Avn	Ng
070 0 149	502149	"	"	"	"	"	"	"	8500	" "	"	"
070 0 155	502155	1903	Herbrand	4000	9050	15400	15,7	15,7	9200	TL,RS	"	"
070 0 157	502157	1914	Cassel	4500	9300	18800	15,1	15,1	10300	" "	Ab	Ar
070 0 159	502159	1909	Hannover	4000	8800	15300	15,2	15,2	10300	" "	Ng,Avn	Ng
070 0 161	502161	1919	Bremen	4000	8800	18600	14,1	14,1	11500	" "	"	"
070 0 162	502162	"	"	"	"	"	"	"	11300	" "	Gb,Prø	Kh
070 0 163	502163	"	"	"	"	"	15,9	15,9	11100	" "	"	"
070 0 164	502164	"	Wismar	"	"	19000	"	"	11200	" "	Ar	Ar
070 0 165	502165	"	"	"	"	"	13,9	13,9	11300	" "	Ng,Avn	Ng
070 0 166	502166	"	"	"	"	"	"	"	11500	" "	Ab	Ar
070 0 167	502167	"	"	"	"	"	"	"	"	" "	Gb,Prø	Kh
070 0 169	502169	"	Zwickau	"	"	17200	14,2	14,2	11200	" "	"	"
070 0 172	502172	1905	Werdau	3900	8170	14100	17,0	17,0	8400	" "	Ng,Avn	Ng
070 0 176	502176	1919	Wismar	4000	8780	17400	15,5	15,5	9500	" "	Gb,Prø	Kh
070 0 177	502177	1911	Zwickau	"	"	18800	14,7	14,7	10000	" "	Ng,Avn	Ng
070 0 178	502178	1920	Bremen	"	8800	15000	14,5	14,5	10700	" "	Gb,Prø	Kh
070 0 179	502179	"	"	"	"	"	"	"	"	" "	Ng,Avn	Ng
070 0 180	502180	"	"	"	"	"	"	"	10400	" "	Ab	Ar
070 0 181	502181	"	"	"	"	"	"	"	11100	" "	Ng,Avn	Ng
070 0 182	502182	"	"	"	"	"	"	"	11200	" "	"	"
070 0 183	502183	"	"	"	"	"	"	"	10800	" "	"	"
070 0 184	502184	"	"	"	"	"	"	"	10700	" "	Gb,Prø	Kh
070 0 185	502185	"	"	"	"	"	"	"	"	" "	Næ	"
070 0 186	502186	"	"	"	"	"	"	"	11600	" "	Ar	Ar
070 0 187	502187	"	"	"	"	"	"	"	11200	" "	Ab	"
070 0 188	502188	"	"	"	"	"	"	"	"	" "	Ng,Avn	Ng
070 0 191	502191	"	"	"	"	"	"	"	11000	" "	Ab	Ar
070 0 192	502192	"	"	"	"	"	"	"	11100	" "	Gb,Prø	Kh

Nyt nummer	Gl. nummer	Bygningsår	Fabrikationssted	Aksel-	Længde	Rum-	Lastgrænse			Omtrentlig taravægt	Bremse og varme	Hjemsted	Værk-	Anmærkning
				af-	over		ind-	A	B					
				stand	puffernes	hold	t			kg	område			
mm	stødfalder	l												
070 0 193	502193	1901	Zypen	4200	9250	15700	15,7	15,7	9500	TL, RS	Gb,Prø	Kh		
070 0 194	502194	1902	"	4000	8850	"	"	"	"	" "	"	"		
070 0 195	502195	1907	"	4200	9100	18940	"	"	10700	" "	Ng,Avn	Ng		
070 0 196	502196	1904	Herbrand	4000	9450	14860	"	"	9500	" "	"	"		
070 0 197	502197	1906	Zypen	4200	9100	18940	"	"	10500	" "	Gb,Prø	Kh		
070 0 202	502202	1911	"	4000	8600	18000	15,4	15,4	9900	" "	Ng,Avn	Ng		
070 0 204	502204	"	"	"	"	"	"	"	10000	" "	Fn	Kh		
070 0 207	502207	"	"	"	"	"	"	"	9900	" "	Ab	Ar		
070 0 208	502208	"	"	"	"	"	"	"	10200	" "	Ng,Avn	Ng	RIV	
070 0 211	502211	1913	"	"	"	"	10,3	10,3	10700	TB, "	"	"		
070 0 212	502212	"	"	"	"	"	15,3	15,3	10300	TL, "	Fn	Kh		
070 0 213	502213	"	"	"	"	"	"	"	10600	" "	Ng,Avn	Ng		
070 0 214	502214	"	"	"	"	"	"	"	10500	" "	Ab	Ar		
070 0 216	502216	"	"	"	"	"	"	"	10000	" "	"	"		
070 0 218	502218	1948	Tatra	4500	8800	24000	19,9	23,6	12100	TB, "	Kd	Ar	RIV	
070 0 219	502219	"	"	"	"	"	21,2	25,0	10800	" "	Fn	Kh	"	
070 0 220	502220	"	"	"	"	"	20,1	23,8	11900	" "	Gb,Prø	"	"	
070 0 221	502221	"	"	"	"	"	20,0	23,7	12000	" "	"	"	"	
070 0 222	502222	"	"	"	"	"	19,8	23,5	12200	" "	Kd	Ar	"	
070 0 223	502223	"	"	"	"	"	19,7	23,4	12300	" "	"	"	"	
070 0 224	502224	"	"	"	"	"	20,2	23,9	11800	" "	"	"	"	
070 0 225	502225	"	"	"	"	"	19,9	23,6	12100	" "	Gb,Prø	Kh	"	
070 0 226	502226	"	"	"	"	"	20,1	23,8	11900	" "	"	"	"	
070 0 227	502227	"	"	"	"	"	20,0	23,7	12000	" "	"	"	"	
070 0 228	502228	"	"	"	"	"	20,3	24,0	11700	" "	"	"	"	
070 0 229	502229	"	"	"	"	"	20,1	23,8	11900	" "	"	"	"	
070 0 230	502230	"	"	"	"	"	19,9	23,6	12100	" "	"	"	"	
070 0 231	502231	"	"	"	"	"	21,2	25,0	10800	" "	"	"	"	
070 0 232	502232	"	"	"	"	"	"	"	"	" "	"	"	"	
070 0 233	502233	"	"	"	"	"	21,3	"	10700	" "	"	"	"	
070 0 234	502234	"	"	"	"	"	21,2	"	10800	" "	"	"	"	
070 0 235	502235	"	"	"	"	"	19,9	23,6	12100	" "	"	"	"	
070 0 236	502236	"	"	"	"	"	20,2	23,9	11800	" "	Kd	Ar	"	
070 0 237	502237	"	"	"	"	"	"	"	"	" "	"	"	"	



070 0 238	502238	1949	Scandia	5000	8630	24000	21,4	22,0	10600	TB, RS,	Gb,Prø	Kh	RIV
070 0 239	502239	"	"	"	"	"	21,7	"	10300	" "	Fn	"	"
070 0 240	502240	"	"	"	"	"	21,3	"	10700	" "	Ng,Avn	Ng	"
070 0 241	502241	"	"	"	"	"	21,4	"	10600	" "	Gb,Prø	Kh	"
070 0 242	502242	"	"	"	"	"	21,0	"	11000	" "	Ng,Avn	Ng	"
070 0 243	502243	"	"	"	"	"	"	"	"	" "	Gb,Prø	Kh	"
070 0 244	502244	"	"	"	"	"	21,4	"	10600	" "	Ng,Avn	Ng	"
070 0 245	502245	"	"	"	"	"	21,3	"	10700	" "	"	"	"
070 0 246	502246	"	"	"	"	"	21,4	"	10600	" "	Gb,Prø	Kh	"
070 0 247	502247	"	"	"	"	"	"	"	"	" "	Ng,Avn	Ng	"
070 0 249	502249	1916	Hannover	3800	8000	18000	15,0	15,0	10400	TL, "	Fn	Kh	"
070 0 250	502250	"	"	"	"	"	"	"	10100	" "	Ng,Avn	Ng	"
070 0 252	502252	"	"	"	"	"	"	"	10600	" "	"	"	"
070 0 253	502253	"	"	"	"	"	16,8	16,8	11200	TB, "	Gb,Prø	Kh	RIV
070 0 254	502254	1917	Zwickau	4000	8800	"	15,7	15,7	11000	TL, "	Fn	"	"
070 0 256	502256	1918	Wismar	4500	9800	18900	"	"	12000	TB, "	Ar	Ar	"
070 0 258	502258	"	"	"	"	"	16,8	16,8	12200	" "	Ab	"	"
070 0 260	502260	"	Linke-Hofmann	4000	8800	19000	"	"	11300	" "	Gb,Prø	Kh	"
070 0 264	502264	1917	Zwickau	"	"	18000	15,7	15,7	10500	TL, "	Es	Ar	"
070 0 266	502266	1918	Wismar	4500	9800	18900	"	"	11800	TB, "	Fn	Kh	RIV
070 0 267	502267	1916	Bautzen	4000	8800	17700	"	"	11200	TL, "	Es	Ng	"
070 0 268	502268	1918	Beuchel	"	"	18900	"	"	11500	" "	Gb,Prø	Kh	"
070 0 270	502270	"	Scandia	4500	8460	14200	11,8	11,8	8700	" "	Ar	Ar	"
070 0 272	502272	1931	Wismar	4000	8800	18000	17,8	17,8	14200	TB, "	"	"	"
070 0 273	502273	"	"	"	"	"	"	"	13500	" "	Kd	"	"
070 0 274	502274	"	"	"	"	"	17,7	"	14300	" "	Gb,Prø	Kh	"
070 0 275	502275	"	"	"	"	"	17,8	"	13400	" "	"	"	RIV
070 0 277	502277	"	"	"	"	"	17,1	17,1	"	TL, "	"	"	"
070 0 279	502279	"	"	"	"	"	17,8	17,8	13800	" "	Kd	Ar	"
070 0 280	502280	"	"	"	"	"	"	"	"	TB, "	"	"	RIV
070 0 281	502281	"	"	"	"	"	17,4	"	14600	" "	Gb,Prø	Kh	"
070 0 282	502282	"	"	"	"	"	17,2	17,2	14200	" "	Kd	Ar	"
070 0 283	502283	"	"	"	"	"	17,8	17,8	13600	" "	Gb	Kh	RIV
070 0 284	502284	"	"	"	"	"	"	"	13200	TL, "	Gb,Prø	"	"
070 0 285	502285	"	"	"	"	"	17,7	"	14300	TB, "	"	"	RIV
070 0 401	502401	1903	Herbrand	"	9050	15460	11,9	11,9	10200	TL, "	Hk	"	"
070 0 407	502407	1904	Zypen	"	8830	15000	12,6	12,6	9200	" "	Ng,Avn	Ng	"
070 0 412	502412	1905	Herbrand	"	9050	15350	13,1	13,1	9600	" "	"	"	"

Nyt nummer	Gl. nummer	Bygningsår	Fabrikationssted	Akselafstand	Længde over puffernes stødflader	Rumindhold	Lastgrænse			Omtrentlig taravægt kg	Bremse og varme	Hjemsted	Værkstedsområde	Anmærkning
				mm	mm	l	A	B	C					
070 0 413	502413	1905	Herbrand	4000	9050	15350	13,1	13,1	9600	TL, RS	Ng, Avn	Ng		
070 0 420	502420	1914	Werdau	4000	8900	16000	15,4	15,4	10200	" "	Ab	Ar		
070 0 423	502423	1930	Wismar	"	8800	19000	18,9	18,9	11500	" "	Fn	Kh		
070 0 424	502424	"	"	"	"	"	"	"	12200	TB, "	Ng, Avn	Ng	RIV	
070 0 425	502425	"	"	"	"	"	"	"	11800	" "	Fn	Kh	"	
070 0 428	502428	"	"	"	"	"	16,8	16,8	14700	" "	Kd	Ar	"	
070 0 430	502430	"	"	"	"	"	"	"	14500	" "	"	"	"	
070 0 432	502432	"	"	"	"	"	18,9	18,9	11800	" "	Ar	"	"	
070 0 433	502433	"	"	"	"	"	"	"	"	" "	"	"	"	
070 0 441	502441	1912	Cassel	4500	9300	15200	15,7	15,7	9700	TL, "	"	"	"	
070 0 444	502444	1904	Maribo	"	7850	"	11,0	11,0	8700	" "	Ng, Avn	Ng		
070 0 445	502445	1915	Hannover	3500	7620	15600	15,7	15,7	9700	" "	"	"		
070 0 449	502449	"	"	4500	9320	15200	"	"	10000	" "	"	"		
070 0 451	502451	"	"	4000	8820	18000	"	"	9900	" "	"	"		
070 0 452	502452	1913	Zyphen	"	8610	"	15,3	15,3	10300	" "	Fn	Kh		
070 0 454	502454	1914	"	"	8560	"	"	"	9900	" "	Ab	Ar		
070 0 455	502455	1910	Wismar	"	8840	17400	15,2	15,2	10000	" "	Ng, Avn	Ng		
070 0 456	502456	1911	Zyphen	"	8620	18000	15,4	15,4	9900	" "	"	"		

ZE 502502-508 se side 233 Akt. Kemisk Industri

Vognejer: **A/S Kalundborg Olieraffinaderi, Kalundborg.** Vognene er påmalet ejerens navn.

6 beholdervogne. I vognene må befordres: *Asfalt og brændselolie i vognladninger.*

070 0 551	502551			4200	8750	17300	13,6	13,6	12000	TB, RS	Kb	Kh	
070 0 552	502552	1948	Tatra	4500	8800	24000	20,2	23,9	11800	" "	"	"	RIV
070 0 553	502553	"	"	"	"	"	20,1	23,8	11900	" "	"	"	"
070 0 554	502554	"	"	"	"	"	20,2	23,9	11800	" "	"	"	"
070 0 555	502555	"	"	"	"	"	"	"	"	" "	"	"	"
070 0 556	502556	"	"	"	"	"	"	"	"	" "	"	"	"

Vognejer: **Svendborg Tagpapfabrik, Svendborg.** Vognene er påmalet ejerens navn.

3 beholdervogne. I vognene må befordres: *Tjære og tjæreprodukter.*

070 0 676	502676	1916	Aachen	3700	8300	15000	15,7	15,7	11700	TB, RS	Svg	Ng	
070 0 677	502677	1904	Cöhl'n	4000	9060	"	"	"	9500	TL "	"	"	
070 0 678	502678		Wawara	"	8830	19200	17,7	17,8	14300	TB S	"	"	
			Werningerode										

Vognejer: **Polypren A/S, København.** Vognen er påmalet ejerens navn.

1 beholdervogn. I vognen må befordres: *Gummilatex.*

070 0 686	502686	1942	Aachen	4500	8800	20000	18,9	18,9	12900	TB, RS, L	Gb	Kh	RIV
-----------	--------	------	--------	------	------	-------	------	------	-------	-----------	----	----	-----

Vognejer: **B. Ringsted & Co, København.** Vognen er påmalet ejerens navn.

1 beholdervogn. I vognen må befordres: *Olieprodukter og opløsningsmidler i. h. t. R. I. D. Klasse III a.*

070 0 721	502721	1944	Saarbrücken	4500	8800	24000	21,0	21,0	9600	TB, RS	Gb, Prø	Kh	
-----------	--------	------	-------------	------	------	-------	------	------	------	--------	---------	----	--

Vognejer: **Colas Vejmateriale A/S.** Vognene er påmalet ejerens navn.

1 beholdervogn. I vognen må befordres: *Tjære, tjæreolier og asfalt.*

070 0 772	502772		E.V.A.	4000	9070	15000	15,7	15,7	10200	TB, RS	Gb	Kh	
-----------	--------	--	--------	------	------	-------	------	------	-------	--------	----	----	--



Nyt nummer	Gl. nummer	Bygningsår	Fabrikationssted	Aksel-	Længde	Rum-	Lastgrænse			Omtrentlig taravægt	Bremse og varme	Hjemsted	Værkstedsområde	Anmærkning
				af-	over		indhold	A	B					
				stand	puffernes stødfalder	l		t						
mm	mm													

Vognejer: **A/S Dansk Shell, København.** Vognene er påmalet ejerens navn.

141 beholdervogne. I vognene må befordres: *Benzin, brændselolie, smørelolie, petroleum, sprit og asfalt.*

070 0 808	502808			4000	8330	19100	16,2	16,2	10800	TL, RS	Fa	Ar	RIV
070 0 809	502809	1940	Posen	4500	8740	18000	15,7	15,7	11800	" "	"	"	"
070 0 810	502810	1938	Linke Hofmann	"	8750	19200	17,8	17,8	11900	TB " L	"	"	"
070 0 811	502811	"	"	"	8670	"	"	"	12000	" "	"	"	"
070 0 812	502812	1941	Mainz	"	8800	"	"	"	11900	" "	"	"	"
070 0 813	502813	1942	Aachen	"	8650	"	"	"	12000	" "	"	"	"
070 0 814	502814	1941	Budapest	"	8810	22000	18,9	18,9	11600	TL	"	"	"
070 0 815	502815	"	"	"	8800	20000	"	"	11300	" "	"	"	"
070 0 816	502816	"	Belgien	"	8950	"	"	"	"	" "	"	"	"
070 0 817	502817	"	"	"	8700	26500	"	"	11900	" "	"	"	"
070 0 818	502818	"	"	"	8790	"	"	"	"	" "	"	"	"
070 0 819	502819	"	"	"	8830	22000	14,7	14,7	11400	" "	"	"	"
070 0 820	502820	1942	Danzig	"	8750	"	18,9	18,9	12200	TB	"	"	"
070 0 821	502821	1943	Scandia	"	8800	"	"	"	12100	" "	"	"	"
070 0 822	502822	1942	Quedlingburg	"	"	20000	"	"	12200	" "	"	"	"
070 0 823	502823	1941	Uerdingen	"	8870	30000	22,0	22,0	9900	" "	"	"	"
070 0 824	502824	1939	"	"	8415	"	"	"	9500	" "	"	"	"
070 0 825	502825	1941	Nürnberg	"	8770	"	"	"	9700	" "	"	"	"
070 0 826	502826	1942	Saarbrücken	"	8800	"	"	"	"	" "	"	"	"
070 0 827	502827	1944	"	"	8840	24000	"	"	9500	" "	"	"	"
070 0 828	502828	"	"	"	8810	"	21,7	"	10300	" "	"	"	"
070 0 829	502829	1943	Belgien	"	"	"	21,9	"	10100	" "	"	"	"
070 0 830	502830	"	M.A.N.	"	8750	30000	"	"	"	" "	"	"	"
070 0 831	502831	"	Graz	"	8790	24000	"	23,0	"	" "	"	"	"
075 0 832	502832	1941	Köln	6,6+2m	12400	63000	46,0	46,2	18000	" "	"	"	"
075 0 833	502833	"	Uerdingen	"	12350	"	"	"	17300	" "	"	"	"

070 0 834	502834	1944	Scandia	4000	7540	16200	18,9	18,9	11400	TL, RS	Fa	Ar	RIV
070 0 835	502835	1951	Falkenberg	5000	9200	23000	18,5	22,3	13500	TB, " L	"	"	"
070 0 836	502836	"	"	"	"	"	"	"	13300	" " "	"	"	"
070 0 837	502837	"	"	"	"	"	"	"	13500	" " "	"	"	"
070 0 838	502838	"	"	"	"	"	"	"	13300	" " "	"	"	"
070 0 839	502839	"	"	"	"	"	"	"	"	" " "	"	"	"
070 0 840	502840	"	"	"	"	"	"	"	13400	" " "	"	"	"
070 0 841	502841	"	"	"	"	"	18,9	22,5	13100	" " "	"	"	"
070 0 842	502842	"	"	"	"	"	18,7	"	13300	" " "	"	"	"
070 0 843	502843	"	"	"	"	"	18,5	"	13500	" " "	"	"	"
070 0 844	502844	"	"	"	"	"	18,6	"	13400	" " "	"	"	"
070 0 845	502845	"	"	"	"	"	18,5	"	13500	" " "	"	"	"
070 0 846	502846	"	"	"	"	"	18,3	22,2	13700	" " "	"	"	"
070 0 847	502847	"	"	"	"	"	18,6	22,5	13400	" " "	"	"	"
070 0 848	502848	"	"	"	"	"	"	"	"	" " "	"	"	"
070 0 849	502849	"	"	"	"	"	"	"	"	" " "	"	"	"
070 0 850	502850	1948	Scandia	"	8630	24000	21,1	22,0	10900	" " "	"	"	"
070 0 851	502851	"	"	"	"	"	"	"	"	" " "	"	"	"
070 0 852	502852	"	"	"	"	"	"	"	"	" " "	"	"	"
070 0 853	502853	"	"	"	"	"	21,3	"	10700	" " "	"	"	"
070 0 854	502854	"	"	"	"	"	21,5	"	10500	" " "	"	"	"
070 0 855	502855	"	"	"	"	"	"	"	"	" " "	"	"	"
070 0 856	502856	"	"	"	"	"	21,6	"	10400	" " "	"	"	"
070 0 857	502857	"	"	"	"	"	21,5	"	10500	" " "	"	"	"
070 0 858	502858	"	"	"	"	"	"	"	"	" " "	"	"	"
070 0 859	502859	"	"	"	"	"	21,6	"	10400	" " "	"	"	"
070 0 860	502860	"	"	"	"	"	21,5	"	10500	" " "	"	"	"
070 0 861	502861	"	"	"	"	"	"	"	"	" " "	"	"	"
070 0 862	502862	"	"	"	"	"	"	"	"	" " Gb,Prø	Kh	"	"
070 0 863	502863	"	"	"	"	"	"	"	"	" " Fa	Ar	"	"
070 0 864	502864	"	"	"	"	"	"	"	"	" " "	"	"	"
070 0 865	502865	"	"	"	"	"	21,4	"	10600	" " "	"	"	"
070 0 866	502866	"	"	"	"	"	"	"	"	" " "	"	"	"
070 0 867	502867	"	"	"	"	"	"	"	"	" " "	"	"	"
070 0 868	502868	"	"	"	"	"	21,6	"	10400	" " "	"	"	"



Nyt nummer	Gl. nummer	Bygningsår	Fabrikationssted	Akselafstand	Længde over puffernes stødflader	Rumindhold	Lastgrænse			Omtrentlig taravægt	Bremse og varme	Hjemsted	Værkstedsområde	Anmærkning
							A	B	C					
				mm	mm	l	t			kg				
070 0 869	502869	1948	Scandia	5000	8630	24000	21,5	22,0	10500	TB, RS	Fa	Ar	RIV	
070 0 870	502870	1949	"	"	8820	"	18,2	19,9	13800	" " L	"	"	"	
070 0 871	502871	"	"	"	"	"	"	"	"	" " "	"	"	"	
070 0 872	502872	"	"	"	"	"	18,3	"	13700	" " "	"	"	"	
070 0 873	502873	"	"	"	"	"	"	"	"	" " "	"	"	"	
070 0 874	502874	"	"	"	"	"	18,2	"	13800	" " "	"	"	"	
070 0 875	502875	"	"	"	"	"	"	"	"	" " "	"	"	"	
070 0 876	502876	"	"	"	"	"	18,3	"	13700	" " "	"	"	"	
070 0 877	502877	"	"	"	"	"	"	"	"	" " "	"	"	"	
070 0 878	502878	"	"	"	"	"	18,5	"	13500	" " "	"	"	"	
070 0 879	502879	"	"	"	"	"	18,4	"	13600	" " "	"	"	"	
070 0 880	502880	1941	"	4500	8460	19200	16,2	16,2	12700	TL, "	Gb,Prø	Kh	"	
070 0 881	502881	"	"	"	"	"	"	"	12900	" " "	"	"	"	
070 0 882	502882	"	"	"	"	"	"	"	"	" " "	"	"	"	
070 0 883	502883	"	"	"	"	"	"	"	"	" S	"	"	"	
070 0 884	502884	"	"	"	"	"	"	"	12800	" " "	"	"	"	
070 0 885	502885	"	"	"	"	"	"	"	12900	" " "	"	"	"	
070 0 886	502886	"	"	"	"	"	"	"	"	" RS	"	"	"	
070 0 887	502887	1931	"	"	"	"	17,8	17,8	12300	TB, "	"	"	"	
070 0 888	502888	"	"	"	"	"	"	"	11900	" " "	"	"	"	
070 0 889	502889	"	"	"	"	"	"	"	"	" S	"	"	"	
070 0 890	502890	"	"	"	"	"	"	"	12000	" RS	"	"	"	
070 0 891	502891	"	"	"	"	"	"	"	12200	" S	"	"	"	
070 0 892	502892	"	"	"	"	"	"	"	"	" RS	"	"	"	
070 0 893	502893	"	"	"	"	"	"	"	"	" S	"	"	"	
070 0 894	502894	"	"	"	"	"	"	"	11200	" RS	"	"	"	
070 0 895	502895	"	Dessau	4000	8800	"	18,9	18,9	12500	" S	"	"	"	
070 0 898	502898	"	"	"	"	"	"	"	11200	TL, RS	"	"	"	
070 0 899	502899	"	"	"	"	"	"	"	12600	TB, "	"	"	"	
070 0 903	502903	"	"	"	"	"	"	"	11900	TL, S	"	"	"	
070 0 905	502905	1930	Gotha	"	"	19000	14,6	14,6	12200	TB, "	Fa	Ar	"	
070 0 906	502906	"	"	"	"	19200	14,2	14,2	12100	" " "	"	"	"	
070 0 907	502907	"	"	"	"	"	"	"	12300	" " "	"	"	"	
070 0 908	502908	"	"	"	"	"	"	"	11800	" RS	"	"	"	
070 0 909	502909	"	"	"	"	"	"	"	12000	" " "	"	"	"	

070 0 910	502910	1930	Gotha	4000	8800	19200	14,2	14,2	12100	TB, S	Fa	Ar	RIV
070 0 911	502911	"	"	"	"	"	"	"	12300	" "	"	"	"
070 0 912	502912	"	"	"	"	"	"	"	12400	" "	"	"	"
070 0 913	502913	"	"	"	"	"	"	"	12300	" "	"	"	"
070 0 915	502915	"	"	"	"	"	"	"	11900	TL "	"	"	"
070 0 917	502917	"	"	"	"	"	"	"	11200	" RS	"	"	"
070 0 918	502918	"	"	"	"	"	"	"	12000	" S	"	"	"
070 0 920	502920	"	Wismar	"	"	"	18,9	18,9	11900	" "	"	"	"
070 0 922	502922	"	"	"	"	"	"	"	11800	" "	"	"	"
070 0 923	502923	"	"	"	"	"	"	"	11400	" RS	"	"	"
070 0 924	502924	"	"	"	"	"	"	"	11800	" S	"	"	"
070 0 925	502925	"	"	"	"	"	"	"	11900	" "	"	"	"
070 0 926	502926	"	"	"	"	"	"	"	12000	" "	"	"	"
070 0 927	502927	"	"	"	"	"	"	"	11400	" RS	"	"	"
070 0 929	502929	"	"	"	"	"	"	"	11500	" "	"	"	"
070 0 932	502932	1914	Zypen	"	8600	18000	16,8	16,8	10700	" "	Gb,Prø	Kh	"
070 0 936	502936	1921	Krupp	"	8100	19000	17,8	17,8	11100	" S	"	"	"
070 0 937	502937	"	"	"	"	"	"	"	10700	" RS	"	"	"
070 0 938	502938	"	"	"	"	"	"	"	10900	" "	"	"	"
070 0 939	502939	1919	Zypen	4200	9100	19200	14,7	14,7	11200	" S	Fa	Ar	"
070 0 942	502942	1920	"	4000	8800	19000	"	"	10600	" RS	Gb,Prø	Kh	"
070 0 943	502943	"	"	"	"	"	"	"	10800	" "	"	"	"
070 0 944	502944	1919	"	4200	9100	19200	14,6	14,6	11000	" S	Fa	Ar	"
070 0 945	502945	"	"	"	"	"	"	"	10900	" "	"	"	"
070 0 953	502953	1913	"	3800	8340	15000	11,0	11,0	10100	" RS	"	"	"
070 0 954	502954	1916	"	4200	9100	19200	14,7	14,7	10700	" "	Gb,Prø	Kh	"
070 0 956	502956	"	"	"	"	"	"	"	10800	" "	"	"	"
070 0 957	502957	"	"	"	"	"	"	"	"	" S	Fa	Ar	"
070 0 958	502958	"	"	"	"	"	"	"	10900	" "	"	"	"
070 0 960	502960	"	"	"	"	"	"	"	11200	" RS	Gb,Prø	Kh	"
070 0 961	502961	"	"	"	"	"	"	"	10600	" "	Fa	Ar	"
070 0 963	502963	"	Cassel	4500	9300	19500	14,5	14,5	10700	" "	Gb,Prø	Kh	"
070 0 964	502964	"	M.A.N.	4000	8300	19200	"	"	10900	" S	"	"	"
070 0 966	502966	"	"	"	"	"	"	"	10700	" RS	Fa	Ar	"
070 0 969	502969	"	Bremen	"	8800	19500	14,3	14,3	11600	" "	"	"	"
070 0 971	502971	1911	Siegen	"	"	15000	15,3	15,3	10100	" "	Gb,Prø	Kh	"
070 0 972	502972	"	"	"	"	"	"	"	9800	" "	"	"	"
070 0 976	502976	1919	Zypen	4200	9100	19200	14,6	14,6	11400	" S	"	"	"
070 0 983	502983	1928	Gotha	4000	8800	19000	15,7	15,7	11800	" "	Fa	Ar	"
070 0 984	502984	"	"	"	"	"	"	"	11500	" RS	"	"	"

Nyt nummer	Gl. nummer	Bygningsår	Fabrikationssted	Akselafstand	Længde over puffernes stødflader	Rumindhold	Lastgrænse			Omtrentlig taravægt	Bremse og varme	Hjemsted	Værkstedsområde	Anmærkning
							A	B	C					
				mm	mm	l	t			kg				
070 0 987	502987	1913	Gotha	4000	8800	19000	15,7	15,7	11700	TL, S	Fa	Ar	RIV	
070 0 988	502988		"	"	"	"	"	"	11100	" RS	"	"	"	
070 0 996	502996	1942	Scandia	4500	"	22000	18,9	18,9	12500	" "	"	"	"	
070 0 997	502997	"	"	"	"	"	"	"	11600	" "	"	"	"	
070 0 998	502998	1937	"	4000	7470	16200	"	"	11300	TB "	"	"	"	

Vognejer: **Caltex Oil A/S, København.** Vognene er påmalet ejerens navn.

2 beholdervogne. I vognene må befordres: *Benzin, petroleum, gasolie, diesellole og smøreolie.*

070 1 041	503041	1921	Wismar	4000	8790	17000	15,7	15,7	11300	TL, RS	Gb,Prø	Kh	RIV
070 1 042	503042	1919	Zypen	4200	9120	19200	14,6	14,6	10700	" "	"	"	"

Vognejer: **Danske Gasværkers Tjære Kompagni A/S, Nyborg.** Vognene er påmalet ejerens navn.

11 beholdervogne. I vognene må befordres: *Tjære og tjæreprodukter samt asfalt og asfaltprodukter.*

070 1 103	503103	1916	Gotha	3500	7800	8900	13,7	13,7	12000	TL	RS	Ng	Ng	RIV
070 1 104	503104	"	"	"	"	"	"	"	11500	"	"	"	"	"
070 1 105	503105	"	"	"	"	"	"	"	11400	"	"	"	"	"
070 1 106	503106	"	"	"	"	"	"	"	11900	"	S	"	"	"
070 1 109	503109	"	"	"	"	"	"	"	11700	"	RS	"	"	"
070 1 110	503110	"	"	"	"	"	"	"	11800	"	S	"	"	"
070 1 111	503111	1931	Zypen	4000	8800	15400	17,5	17,7	14500	TB	"	"	"	"
070 1 112	503112	"	"	"	"	"	"	"	"	"	"	"	"	"
070 1 113	503113	"	"	"	8700	15000	18,9	18,9	11500	"	"	"	"	"
070 1 114	503114	1903	Berlin	"	8830	"	17,3	17,3	12300	"	" L	"	"	"
070 1 115	503115	"	Uerdingen	"	8800	"	15,7	15,7	12000	TL, RS"	"	"	"	"



Nyt nummer	Gl. nummer	Bygningsår	Fabrikationssted	Akselafstand	Længde over puffernes stødflader	Rumindhold	Lastgrænse			Omtrentlig taravægt	Bremse og varme	Hjemsted	Værkstedsområde	Anmærkning
							A	B	C					
							mm	mm	l					

Vognejer: **Phønix A/S, Vejen.** Vognene er påmalet ejerens navn.

5 beholdervogne. I vognene må befordres: *Tjære, tjæreolie, solarolie og asfalt.*

070 1 121	503121	1913	Zwickau	4000	8800	16000	17,8	17,8	10700	TL, RS	Vn	Ar	
070 1 126	503126			"	8820	15000	16,8	16,8	10400	" "	"	"	
070 1 127	503127			"	8800	"	"	"	11600	" S	"	"	
070 1 128	503128	1908	E.V.A.	"	8840	"	17,8	17,8	12200	" RS	"	"	RIV
070 1 129	503129	1916	Ammendorf	"	8800	17500	15,7	15,7	13300	" "	"	"	

Vognejer **A/S Frisenborg Fabriker, Ikast.** Vognen er påmalet ejerens navn.

1 beholdervogn. I vognen må befordres: *Tjære og tjæreolie.*

070 1 131	503131	1904	Ehrendfeld	4000	9050	15500	15,7	15,7	9700	TL, RS	Ik	Ar	RIV
-----------	--------	------	------------	------	------	-------	------	------	------	--------	----	----	-----



Vognejer: **Gulf Oil A/S, København.** Vognene er påmalet ejerens navn.

28 beholdervogne. I vognene må befordres: *Brændselolie, smørolie, benzin og petroleum.*

070 1 215	503215	1948	Scandia	5000	8630	20000	18,9	18,9	10300	TB	RS	Ab	Ar	
070 1 216	503216	"	"	"	"	"	"	"	"	"	"	Gb,Prø	Kh	
070 1 217	503217	"	"	"	"	"	"	"	"	"	"	"	"	
070 1 218	503218	"	"	"	"	"	"	"	10200	"	"	"	"	
070 1 219	503219	"	"	"	"	"	"	"	"	"	"	"	"	
070 1 220	503220	"	"	"	"	"	"	"	10300	"	"	"	"	
070 1 221	503221	"	"	"	"	"	"	"	10200	"	"	Es	Ar	
070 1 222	503222	"	"	"	"	"	"	"	10300	"	"	"	"	
070 1 223	503223	"	"	"	"	"	"	"	11000	"	"	Ar	"	RIV
070 1 224	503224	"	"	"	"	"	"	"	10300	"	"	Es	"	
070 1 225	503225	"	"	"	"	"	"	"	"	"	"	"	"	
070 1 226	503226	1949	"	"	"	"	"	"	10200	"	"	Ar	"	
070 1 231	503231	"	"	"	"	"	"	"	10900	"	"	"	"	
070 1 235	503235	"	"	"	"	"	"	"	10200	"	"	"	"	
070 1 239	503239	"	"	"	"	"	"	"	"	"	"	"	"	
070 1 242	503242	"	"	"	"	"	"	"	"	"	"	"	"	RIV
070 1 245	503245	1946	Chr. Olsson	"	9000	28000	21,0	21,0	11100	"	"	Es	"	
070 1 246	503246	"	"	"	"	"	"	"	"	"	"	Ar	"	
070 1 247	503247	1947	"	"	"	"	"	"	11000	TL	"	"	"	
070 1 248	503248	"	"	"	"	"	"	"	11300	TB	"	"	"	
070 1 249	503249	"	"	"	"	"	"	"	"	TL	"	Es	"	
070 1 250	503250	"	"	"	"	"	"	"	10900	"	"	Ar	"	
070 1 251	503251	1931	Orenstein	4000	8800	19200	20,0	20,0	11100	"	"	Ab	"	
070 1 252	503252	1933	"	"	"	"	"	"	11200	"	"	Es	"	
070 1 253	503253	"	"	"	"	"	"	"	"	"	"	Gb,Prø	Kh	
070 1 254	503254	"	"	"	"	"	"	"	"	"	"	Fn	"	
070 1 255	503255	"	"	"	"	"	"	"	11000	"	"	Gb,Prø	"	
070 1 256	503256	"	"	"	"	"	"	"	11700	"	"	Es	Ar	

Nyt nummer	Gl. nummer	Bygningsår	Fabrikationssted	Akselafstand	Længde over puffernes stødflader	Rumindhold	Lastgrænse			Omtrentlig taravægt	Bremse og varme	Hjemsted	Værkstedsområde	Anmærkning
							A	B	C					
							mm	mm	l					

Vognejer: **Jydsk Andels-Foderstofferforretning, Axelborg, København V.** Vognene er påmalet ejerens navn.

6 beholdervogne. I vognene må beføres: *Benzin, mineralsk olie, animalsk olie, fedt, vegetabilsk olie, tjære, brændselolie, petroleum, varm asfalt, varm tjære og melasse.*

070 1 295	503295	1936	Køln	4500	8900	20000	18,9	18,9	12000	TB, RS, L	Ar	Ar
070 1 296	503296	1938	Bautzen	"	8800	"	"	"	12200	" "	"	"
070 1 297	503297	1923	Saarbrücken	3750	8120	21000	17,8	17,8	11200	TL "	Es	"
070 1 298	503298	1944	"	4500	8800	24000	21,9	22,0	10100	TB " L	Rd	"
070 1 299	503299	1936	Scandia	"	8460	14000	19,9	19,9	10900	TL "	"	"
070 1 300	503300	1915	Zypen	4000	8270	17000	17,8	17,8	10200	" "	Ab	"

Vognejer: **BP Olie-Kompagniet A/S, København.** Vognene er påmalet ejerens navn.

36 beholdervogne. I vognene må beføres: *Benzin, petroleum, dieselolie, brændselolie, smøreolie, melasse, benzol og asfalt.*

070 1 341	503341	1919	Aachen	4000	8800	19000	16,0	16,0	11900	TB, RS	Fa	Ar	RIV
070 1 342	503342	1929	Wismar	"	"	19200	18,9	18,9	12100	" S	"	"	"
070 1 346	503346	"	"	"	"	"	"	"	12000	" RS	"	"	"
070 1 347	503347	"	"	"	"	"	"	"	"	" "	"	"	"
070 1 348	503348	"	"	"	"	"	"	"	"	" "	Gb,Prø	Kh	"
070 1 349	503349	"	"	"	"	"	"	"	11600	" "	Fa	Ar	"
070 1 350	503350	"	"	"	"	"	15,7	15,7	11200	" "	"	"	"
070 1 352	503352	1948	Belgien	4600	7850	20000	20,3	21,8	11700	TB " L	"	"	"
070 1 353	503353	"	"	"	"	"	19,5	21,5	12400	" " "	"	"	"
070 1 354	503354	"	"	"	"	"	"	19,4	"	" " "	"	"	"
070 1 355	503355	"	"	"	"	"	20,4	21,5	11600	" " "	Gb,Prø	Kh	"
070 1 356	503356	"	"	"	"	"	20,0	21,6	"	" " "	Fa	Ar	"

070 1 357	503357	1948	Belgien	4600	8300	20000	20,2	21,3	11800	TB RS L	Gb,Prø	Kh	RIV
070 1 358	503358	"	"	"	"	"	19,4	19,4	12600	" " "	Fa	Ar	"
070 1 359	503359	"	"	"	"	"	20,4	21,4	11600	" " "	"	"	"
070 1 360	503360	"	"	"	"	"	18,8	20,8	12300	" " "	"	"	"
070 1 361	503361	"	"	"	"	"	18,1	21,4	"	" " "	Gb,Prø	Kh	"
070 1 362	503362	"	"	"	"	"	20,4	21,8	11600	" " "	"	"	"
070 1 363	503363	"	"	"	"	"	18,0	19,4	14000	" " "	Fa	Ar	"
070 1 364	503364	"	"	"	"	"	"	"	"	" " "	"	"	"
070 1 365	503365	"	"	"	"	"	20,5	21,5	11700	" " "	Ar	"	"
070 1 366	503366	"	"	"	"	"	20,3	21,3	11600	" " "	Gb,Prø	Kh	"
070 1 367	503367	"	"	"	8330	"	"	21,8	11700	" " "	"	"	"
070 1 368	503368	"	"	"	"	"	18,0	19,4	11500	" " "	Ab	"	"
070 1 369	503369	"	"	"	"	"	"	"	14000	" " "	Kk	Kh	"
070 1 370	503370	"	"	"	"	"	20,0	21,6	12000	" " "	"	"	"
070 1 371	503371	"	"	"	"	"	17,9	19,4	14100	" " "	"	"	"
070 1 372	503372	1903	Koeln-Erfurd	4000	9077	15000	12,6	12,6	9300	TL,RS	Fa	Ar	"
070 1 373	503373	1931	Dessau	"	8800	19200	18,9	18,9	11400	TB "	"	"	RIV
070 1 374	503374	1913	Zypen	3800	8340	15000	11,0	11,0	10100	TL "	"	"	"
070 1 375	503375	1928	Gotha	4000	8800	19000	15,7	15,7	11200	" "	Gb,Prø	Kh	"
070 1 376	503376	1913	"	"	"	15000	"	"	10100	TB "	Fa	Ar	"
070 1 378	503378	1930	"	"	"	19200	18,9	18,9	12100	" S	"	"	"
070 1 379	503379	1945	Scandia	5000	8530	"	17,8	17,8	11100	TB "	Ab	"	RIV
070 1 383	503383	1919	Werdau	3700	8000	"	16,8	16,8	10200	" "	Gb,Prø	Kh	"
070 1 384	503384	1906	Zypen	4000	"	19000	15,7	15,7	10800	" "	"	"	"

Vognejer: **BP Gas A/S, Havnegade 4, Århus.** Vognene er påmalet ejerens navn.

10 beholdervogne. I vognene må befordres: *Flydende gas med indtil 16,5 atm. tryk ved 50°C. Vognene er påmalet maksimallast for propan og butan.*

075 1 395	503395	1952	Falkenberg	7,8+2m	13500	50000	27,3	27,3	30800	TB, RS	Ar	Ar	RIV
075 1 396	503396	"	"	"	"	49880	"	"	"	" <sup>h</sup>	"	"	"
075 1 397	503397	1951	"	7,0+2m	12700	45810	24,9	24,9	30000	" "	"	"	"
075 1 398	503398	"	"	"	"	46200	25,3	25,3	29800	" "	"	"	"
075 1 399	503399	1943	Wismar	8,8+2m	14600	52000	27,3	27,3	34400	" "	"	"	"
075 1 401	503401	1952	Falkenberg	7,8+2m	13500	49750	26,0	26,0	30900	" "	"	"	"
075 1 402	503402	"	"	"	13700	50000	"	"	30800	" "	"	"	"
075 1 403	503403	"	"	"	13540	"	"	"	30700	" "	"	"	"
075 1 404	503404	1953	"	7,0+2m	12700	46080	23,5	23,5	30400	" "	"	"	"
075 1 405	503405	"	"	"	"	45880	"	"	"	" "	"	"	"



Nyt nummer	Gl. nummer	Bygningsår	Fabrikationssted	Aksel-	Længde	Rum-	Lastgrænse			Omtrentlig taravægt	Bremsse og varme	Hjemsted	Værk-	Anmærkning
				af-	over		indhold	A	B					
				stand	puffernes stødflder	l	mm	mm	t					

Vognejer: **Dansk Sojakagefabrik A/S, København.** Vognene er påmalet ejerens navn.

40 beholdervogne. I vognene må beforders: *Olie og fedt samt benzin, sæbelud, kalilud, terpentin, ammoniakvand af indtil 12 % styrke, melasse, samt fedtsyre og glycerin. Limvand og klor.*

070 1 501	503501	1930	Orenstein	4000	8800	19200	17,8	17,8	12800	TL, S	Gb	Kh	RIV
070 1 502	503502	"	Scandia	"	"	"	"	"	13400	"	"	"	"
070 1 503	503503	"	Orenstein	"	"	"	"	"	13100	"	RS	"	"
070 1 504	503504	1933	Scandia	4500	8470	"	"	"	12000	TB	"	"	"
070 1 505	503505	"	"	"	"	"	"	"	13500	"	"	"	"
070 1 506	503506	"	"	"	"	"	"	"	13900	"	"	"	"
070 1 507	503507	"	"	"	"	"	"	"	11400	"	"	"	"
070 1 508	503508	"	"	"	"	"	"	"	12800	"	"	"	"
070 1 509	503509	1934	"	"	"	"	"	"	"	TL	"	"	"
070 1 510	503510	"	"	"	"	"	"	"	"	"	"	"	"
070 1 511	503511	"	"	"	"	"	17,2	17,2	13400	"	"	"	"
070 1 512	503512	"	"	"	"	"	"	"	13000	"	"	"	"
070 1 513	503513	"	"	"	"	"	17,8	17,8	12600	"	"	L	"
070 1 514	503514	"	"	"	"	"	"	"	12400	"	"	"	"
070 1 515	503515	1935	"	"	"	"	17,2	17,2	13200	"	"	"	"
070 1 516	503516	"	"	"	"	"	17,8	17,8	12500	"	"	"	"
070 1 517	503517	"	"	"	"	"	"	"	12300	"	"	"	"
070 1 518	503518	"	"	"	"	"	"	"	12600	"	"	"	"
070 1 519	503519	1952	Falkenberg	5000	9200	23000	17,9	19,9	14100	TB	"	L	"
070 1 520	503520	"	"	"	"	"	"	"	"	"	"	"	"
070 1 521	503521	"	"	"	"	22400	"	21,9 22,0	"	"	"	"	"
070 1 522	503522	1944	Saarbrücken	4500	8800	24000	22,0	22,0	9900	"	"	"	RIV
070 1 523	503523	"	Werk Graz	"	"	"	"	23,1	10000	"	"	"	"
070 1 524	503524	1941	Kaminski	"	"	20000	18,7	18,9	13300	"	"	"	"
070 1 525	503525	1943	Belgien	"	"	24000	21,0	22,0	11000	"	"	"	"
070 1 526	503526	"	"	"	"	"	"	"	"	"	"	"	"
070 1 527	503527	1944	Saarbrücken	"	"	"	21,8	"	10200	"	"	"	"
070 1 528	503528	"	Werk Graz	"	"	"	21,9	23,1	10100	"	"	"	"
070 1 529	503529	1943	"	"	"	"	20,9	22,0	11100	"	"	"	"

070 1 530	503530	1944	Werk Graz	4500	8800	24000	22,1	23,1	9900	TB, RS, L	Gb	Kh	RIV
070 1 531	503531	"	"	"	"	"	"	"	"	"	"	"	"
070 1 532	503532	1943	Belgien	"	"	"	20,9	22,0	11100	"	"	"	"
070 1 533	503533	1944	Saarbrücken	"	"	"	21,0	"	11000	"	"	"	"
070 1 534	503534	1952	Kaminski	"	"	20000	19,9	19,9	10200	"	"	"	"
070 1 535	503535		"	"	"	24000	22,1	25,2	9900	TL	"	"	"
070 1 536	503536		"	"	"	"	"	"	"	"	"	"	"
070 1 537	503537		"	"	"	"	22,2	"	9800	"	"	"	"
070 1 538	503538	1957	Scandia	5000	8940	26000	21,3	25,3	10700	TB	"	"	"
070 1 539	503539	1961	"	"	"	"	21,1	25,1 25,5	10900	"	"	"	"
070 1 540	503540	"	"	"	"	"	"	"	"	"	"	"	"

Vognejer: **A/S Dansk Sojakagefabrik.** Vognene er påmalet ejerens navn.

4 beholdervogne. I vognene må befordres: *Klor.*

070 1 550	503550	1952	Falkenberg	5500	9500	12800	15,9	15,9	14900	TB, RS	Gb	Kh	RIV
070 1 551	503551	1951	"	"	"	13000	"	"	14700	"	"	"	"
070 1 552	503552	1955	"	5100	9040	16000	19,1	19,9	12900	"	"	"	"
070 1 553	503553	"	"	"	"	"	"	"	"	"	"	"	"



Nyt nummer	Gl. nummer	Bygningsår	Fabrikationssted	Aksel-	Længde	Rum-	Lastgrænse			Omtrentlig taravægt	Bremse og varme	Hjemsted	Værkstedso- råde	Anmærkning	
				af-	over		indhold	A	B						C
				stand	puffernes stødflader			mm	mm						l

Vognejer: **A/S De danske Spritfabrikker.** Vognene er påmalet ejerens navn.

19 beholdervogne. I vognene må befordres: Melasse, akvavit, 96 % råsprit og 99,9 % absolut alkohol. 503 595, 25 % ammoniakvand.

070 1 591	503591	1949	Scandia	5000	8630	13000	18,9	18,9	9500	TB, RS, L	Rd	Ar	
070 1 592	503592	"	"	"	"	"	"	"	"	" " "	"	"	
070 1 593	503593	"	"	"	"	"	"	"	"	" " "	"	"	
070 1 594	503594	"	"	"	"	"	"	"	9600	" " "	"	"	
070 1 595	503595	1947	"	"	"	"	"	"	9400	" " "	"	"	
070 1 596	503596	"	"	"	"	"	"	"	"	" " "	"	"	
070 1 597	503597	1946	"	"	"	"	"	"	9100	" " "	Sg	Kh	
070 1 598	503598	"	"	"	"	"	"	"	"	" " "	"	"	
070 1 599	503599	"	"	"	"	"	"	"	"	" " "	Gb	"	
070 1 600	503600	"	"	"	"	"	"	"	9500	" " "	"	"	
070 1 609	503609	1940	Uerdingen	4500	8800	20000	"	"	11800	TB, RS	"	"	
070 1 610	503610	1941	Heidelberg	"	"	"	"	"	11900	" " "	"	"	
070 1 611	503611	1940	Mainz	"	"	"	"	"	"	" " "	"	"	
070 1 612	503612	1939	Linke-Hofmann	"	"	"	"	"	"	" " "	"	"	ABC
072 2 613	503613	1956	Scandia	"	8640	16800	16,9	16,9	11600	" " "	"	"	S-last 16,0 t
072 2 614	503614	"	"	"	"	"	"	"	11500	" " "	"	"	> >
070 1 615	503615	1964	"	5000	8960	23000	19,5	22,0	12190	" " "	"	"	
070 1 616		1949	"	"	8630	20000	18,9	18,9	10100	" " "	"	"	
070 1 617		"	"	"	"	"	"	"	10300	" " "	"	"	

Vognejer: **A/S De danske Spritfabrikker.** Vognene er påmalet ejerens navn.

1 lukket godsvojn. I vognen må befordres: Gær, eventuelt suppleret med mindre partier sprit.

081 5 905	99705	1949	Scandia	6000	9290	20,3	19,0	19,0	11200	TB RS	Gb	Kh	hvidmalet
-----------	-------	------	---------	------	------	------	------	------	-------	-------	----	----	-----------

Vognejer: **Solofabrikken A/S.** Vognene er påmalet ejerens navn.  
 4 beholdervogne. I vognene må befordres: *Olie og fedt.*

070 1 651	503651	1914	Zypen	4100	8900	19000	15,7	15,7	13000	TL, RS	Sdb	Ar	RIV
070 1 652	503652	1922	Uerdingen	4000	8810	19200	"	"	13800	TB "	"	"	"
070 1 653	503653	1921	"	"	"	"	"	"	13000	TL "	"	"	"
070 1 654	503654	1920	Bremen	"	"	"	"	"	13800	TB "	"	"	"

Nyt nummer	Gl. nummer	Bygningsår	Fabrikationssted	Aksel-	Længde	Rum-	Lastgrænse			Omtrentlig taravægt	Bremse og varme	Hjemsted	Værkstedso- mråde	Anmærkning	
				af-	over		l	A	B						C
				stand	puffernes stødflder			t							
mm	mm	l				kg									

Vognejer: **A/S Aarhus Oliefabrik.** Vognene er påmalet ejerens navn.

30 beholdervogne. I vognene må befordres: *Vegetabiliske og animalske olier, acetone, melasse, glycerin og natronlud.*

070 1 671	503671	1933	Scandia	4500	8460	19200	17,8	17,8	12600	TB, RS, L	Ar	Ar	RIV	
070 1 672	503672	"	"	"	"	"	"	"	12400	TL " "	"	"	"	
070 1 673	503673	1934	"	"	"	"	"	"	13000	TB " "	"	"	"	
070 1 674	503674	"	"	4260	8890	"	16,8	16,8	11400	TL S "	"	"	"	
070 1 675	503675	"	"	"	"	"	"	"	11700	" RS "	"	"	"	
070 1 676	503676	1934	Scandia	4500	8460	"	17,8	17,8	12400	" " "	"	"	"	
070 1 677	503677	1937	"	"	"	"	16,6	16,6	14000	TB S "	"	"	"	
070 1 678	503678	"	"	"	"	"	17,3	17,3	13300	TL RS "	"	"	"	
070 1 679	503679	"	"	"	"	"	"	"	"	" " "	"	"	"	
070 1 680	503680	1938	"	"	"	"	20,0	20,0	10800	" " "	"	"	"	
070 1 681	503681	"	"	"	"	"	16,8	16,8	13600	" " "	"	"	"	
070 1 682	503682	1953	"	5000	8530	"	17,8	17,8	13400	TB " "	"	"	"	
070 1 683	503683	"	"	"	"	"	"	"	"	" " "	"	"	"	
070 1 684	503684	1955	Falkenberg	"	9140	23000	20,2	24,2	28,2	11800	" " "	"	"	
070 1 685	503685	"	"	"	"	18000	21,4	25,4	28,9	10600	" " "	"	"	
070 1 686	503686	1957	Scandia	"	8640	23000	20,6	24,6	24,9	11400	" " "	"	"	
070 1 687	503687	"	"	"	"	"	"	"	24,8	" " "	"	"	"	
070 1 688	503688	"	"	"	"	"	20,5	24,5	24,8	11500	" " "	"	"	
072 2 689	503689	"	Kaminski	4500	8740	20000	18,9	22,9	23,1	13100	" " "	"	"	S-last A BC 18,9 22,5
070 1 690	503690	1958	Falkenberg	5000	9140	25300	18,1	22,1	26,1	13900	" " "	"	"	
070 1 691	503691	"	"	"	"	"	18,0	22,0	26,0	14000	" " "	"	"	
070 1 692	503692	"	"	"	"	"	18,1	22,1	26,1	13900	" " "	"	"	
072 2 693	503693	1961	"	5500	9440	"	18,8	22,8	26,8	13200	" " "	"	"	S-last 18,8 22,8
072 2 694	503694	"	"	"	"	"	"	"	"	" " "	"	"	"	» » »
078 5 695	503695	1963	"	"	"	"	18,2	"	26,2	13710	" " "	"	"	» 18,2 22,2
078 5 696	503696	"	"	"	"	"	"	22,2	"	13800	" " "	"	"	» » »
078 5 697	503697	"	"	"	"	"	18,0	22,0	26,0	13900	" " "	"	"	» 18,0 22,0
078 5 698	503698	"	"	"	"	"	"	"	"	" " "	"	"	"	» » »
072 2 699	503699	1964	"	"	"	"	18,7	22,7	26,7	13400	" " "	"	"	» 18,7 22,7
072 2 700	503700	"	"	"	"	"	18,4	22,4	26,4	13800	" " "	"	"	» 18,4 22,4



Vognejer: **A/S De forenede Benzinimportører, København.** Vognene er påmalet ejerens navn.

6 beholdervogne. I vognene må befordres: *Benzin, benzol, petroleum og anden brændselolie samt mineralolie og vegetabilsk olie.*

070 1 721	503721			4000	8800	19200	16,8	16,8	11800	TB, RS	Gb	Kh	RIV
070 1 722	503722	1941	Scandia	4500	8460	"	17,8	17,8	"	" "	"	"	"
070 1 723	503723	"	"	"	"	"	"	"	12400	" "	"	"	"
070 1 724	503724	"	"	"	8500	"	"	"	12100	" "	"	"	" Beholderen delt i 2 afd.
070 1 725	503725	1916	Werdau	3900	"	"	18,5	18,5	10900	TL "	"	"	"
070 1 726	503726	1941	Kaminski	4500	"	21000	"	"	12000	TB "	"	"	"

Vognejer: **Sprøjteselskabet af 1948 A/S, Kvistgård.**

1 beholdervogn. I vognen må befordres: *Cimazin og Aminotriazol.*

070 1 751	503751	1930	Orenstein	4000	8800	19600	19,0	19,0	12300	TL, RS	Kå	Kh	RIV Sprøjteaggregat trukket af benzinmotor
-----------	--------	------	-----------	------	------	-------	------	------	-------	--------	----	----	---

Vognejer: **Oliekompagniet Rhenania A/S, København K.** Vognene er påmalet ejerens navn.

7 beholdervogne. I vognene må befordres: *Benzin, benzol, petroleum, mineralske og vegetabiliske olier (herunder også smøreolier).*

070 1 801	503801	1942	Scandia	4500	8460	19200	17,8	17,8	11700	TB, S	Ar	Ar	RIV
070 1 802	503802	"	"	"	"	"	"	"	11500	TL "	Gb	Kh	"
070 1 803	503803	"	"	"	"	"	"	"	"	" "	"	"	"
070 1 804	503804	1943	"	"	"	"	"	"	11900	TB "	Ar	Ar	"
070 1 805	503805	"	"	"	"	"	"	"	11500	TL "	Gb	Kh	"
070 1 806	503806	1944	"	5000	"	"	"	"	"	" "	Ar	Ar	"
070 1 807	503807	"	"	"	"	"	"	"	11600	" "	"	"	"

Nyt nummer	Gl. nummer	Bygningsår	Fabrikationssted	Aksel-	Længde	Rum-	Lastgrænse			Omtrentlig taravægt	Bremse og varme	Hjemsted	Værkstedsområde	Anmærkning
				af-	over		indhold	A	B					
				stand	puffernes stødflader	l	t							
mm	mm													

Vognejer: **A/S Industriprodukter, København K.**

1 beholdervogn. I vognen må beføres: *Tallolie, trøtjære, vegetabilske- og terpentiner.*

070 1 811	503811	1919	Gotha	4000	8800	17400	19,0	19,0	11500	TL, RS	Ler	Kh	RIV
-----------	--------	------	-------	------	------	-------	------	------	-------	--------	-----	----	-----

Vognejer: **Dansk Ammoniakfabrik ved P. Korsgaard & Co., Nyborg.** Vognene er påmalet ejerens navn.

6 beholdervogne. I vognene må beføres: *Ammoniakvand.*

070 2 009	504009	1960	Scandia	5000	9060	18000	18,0	18,0	12000	TB, RS	Ng	Ng	
070 2 010	504010	1965	"	"	8940	12800	19,2	23,2	12800	" "	"	"	
070 2 011	504011	1960	"	"	9060	18000	18,0	18,0	12300	" "	"	"	
070 2 012	504012	1946	"	"	8930	17900	10,0	10,0	16300	" "	"	"	RIV
070 2 013	504013	"	"	"	"	18000	11,0	11,0	16800	" "	"	"	"
070 2 014	504014	1949	"	"	9400	19850	12,0	12,0	16700	" "	"	"	"



Vognejer: **Dansk-Norsk Borregård A/S, København V.**

8 beholdervogne. I vognene må befordres: *Sprit, benzin, eddikesyreanhydrid, alkoholer og estere.*

070 2 081	504081	1959	Falkenberg	5000	9140	26000	19,1	23,1	27,0	12900	TB, RS	Gb	Kh	RIV
070 2 082	504082	"	"	"	"	"	"	"	"	"	"	"	"	"
070 2 083	504083	"	Tjekoslovakiet	4500	8840	24000	19,5	19,5		12000	" S	"	"	"
070 2 084	504084	"	"	"	"	"	"	"		11100	" "	"	"	"
070 2 085	504085	1961	BRNO	"	"	"	19,8	19,9		12200	" "	"	"	"
070 2 086	504086	"	"	"	"	"	19,9	"		12100	" "	"	"	"
070 2 087	504087	"	"	"	"	"	"	"		12000	" "	"	"	"
070 2 088	504088	"	"	"	"	"	"	"		"	" "	"	"	"

Vognejer: **A/S Luxol, Næstved.** Vognen er påmalet ejerens navn.

1 beholdervogn. I vognen befordres: *Tjære, asfalt og brændselolie.*

070 2 101	504101			4000	8600	18700	15,7	15,7		10800	TL, RS	Næ	Kh	RIV
-----------	--------	--	--	------	------	-------	------	------	--	-------	--------	----	----	-----

Nyt nummer	Gl. nummer	Bygningsår	Fabrikationssted	Aksel-	Længde	Rum-	Lastgrænse			Omtrentlig taravægt	Bremse og varme	Hjemsted	Værkstedsområde	Anmærkning
				af-	over		indhold	A	B					
				stand	puffernes stødflader	l	mm	mm	l					

Vognejer: **A/S Dansk Svovlsyre- og Superphosphat-Fabrik, København.** Vognene er påmalet ejerens navn.  
29 beholder- og 4 krukkevogne. I vognene må befordres: *Salpetersyre, saltsyre og svovlsyre.*

040 0 001	508062	1914	Werdau	4200	9200	14000	14,5	14,5	15600	TL, S	Fb	Kh	RIV	Krukkevogn.
040 0 002	508060	1919	Zwischau	4500	9250	12900	13,5	13,5	15300	TB "	"	"	"	»
040 0 003	508053	1940	Scandia	4000	8800	10000	16,5	16,5	15100	TL "	"	"	"	»
040 0 004	508052	"	"	"	"	"	"	"	"	" RS	"	"	"	»
070 8 008	508051	"	"	5000	8100	11000	13,1	13,1	10600	" "	"	"	"	"
070 8 009	508047	1948	"	"	8390	"	"	"	10500	TB "	"	"	"	"
070 8 011	508069	1941	Königsfeld	4500	8800	16000	22,0	22,0	10000	" "	"	"	"	"
070 8 012	508070	"	Rastatt	"	"	"	"	"	9900	" "	"	"	"	"
070 8 021	508061	1962	Scandia	5000	8940	18000	21,2	25,4	10800	" "	"	"	"	"
070 8 031	508044	1949	"	"	8820	16500	19,9	19,9	10500	" "	"	"	"	"
070 8 032	508045	1950	"	"	8900	17500	"	20,4	12100	" "	"	"	"	"
070 8 033	508046	"	"	"	"	"	"	"	"	" "	"	"	"	"
070 8 034	508063	1942	Győr	4500	8800	"	20,0	20,1	12000	" "	"	"	"	"
070 8 035	508064	"	"	"	"	"	"	"	"	" "	"	"	"	"
070 8 036	508065	"	"	"	"	"	"	"	"	" "	"	"	"	"
070 8 037	508054	1941	Belgien	"	8820	"	19,0	19,0	12100	TL "	"	"	"	"

070 8 038	508055	1941	Ungarn	4500	8800	17500	19,4	19,4	11800	TL, RS	Fb	Kh	RIV						
070 8 039	508058	1943	Scandia	"	"	"	19,2	19,2	12000	TB	"	"	"	"					
070 8 040	508057	1960	Westhofen	"	8740	20000	20,5	22,2	11500	"	"	"	"	"					
070 8 041	508059	"	"	"	"	"	20,4	"	11600	"	"	"	"	"					
070 8 061	508066	1941	Saarbrücken	"	8800	12500	21,0	21,5	11000	"	"	"	"	"					
070 8 062	508067	"	Graz	"	"	"	21,2	"	10800	"	"	"	"	"					
070 8 063	508068	1940	Heidelberg	"	"	"	21,0	"	11000	TL	"	"	"	"					
070 8 064	508071	1960	Hameln	"	8740	16000	21,1	25,1 28,0	10900	TB	"	"	"	"					
070 8 065	508072	"	"	"	"	"	21,0	25,0	11000	"	"	"	"	"					
070 8 066	508073	1961	"	"	"	"	"	"	"	"	"	"	"	"					
070 8 067	508074	"	"	"	"	"	"	"	"	"	"	"	"	"					
070 8 068	508075	1962	Scandia	5000	8940	16300	19,8	23,8 27,8	11400	"	"	"	"	"					
070 8 069	508076	"	"	"	"	"	"	"	11500	"	"	"	"	"					
070 8 070	508077	"	"	"	"	"	"	"	12200	"	"	"	"	"					
070 8 071	508078	"	"	"	"	"	"	"	"	"	"	"	"	"					
072 8 072		1966	Hameln	4500	8740	16000	20,9	24,9 28,9	11100	"	"	"	"	"					A BC
072 8 073		"	"	"	"	"	"	"	"	"	"	"	"	"					S-last 20,9 t 24,9 t
																			» » »

Vognejer: **Aktieselskabet Kemisk Industri, København.**

5 beholdervogne. I vognene må befordres: *Asfalt, tjæreprodukter, ammoniakvand, gasvand, tjære, mineralolieprodukter og natronlud.*

070 8 502	502502			3700	7670		14,6	14,6	8600	TL, RS	Ab	Ar	RIV						
070 8 504	502504			4000	8480	14200	15,7	15,7	9200	"	"	Gb	Kh	"					
070 8 506	502506			4500	8800	20000	18,3	18,9	13700	"	"	"	"	"					RIV
070 8 507	502507			"	"	"	18,4	"	13600	"	"	"	"	"					"
070 8 508	502508	1948	Tatra	"	"	24000	21,1	21,5	10900	TB	"	"	"	"					"

072 2 613-614 se side 226, De danske Spritfabrikker  
 072 2 689-700 " " 228, Århus Oliefabrik  
 072 8 072-073 " " 233, Dansk Svovlsyre- og Superphosphat-Fabrik  
 075 0 832-833 " " 214, Dansk Shell  
 075 1 395-405 " " 223, BP Gas

Nyt nummer	Gl. nummer	Bygningsår	Fabrikationssted	Akselafstand	Længde over puffernes stødflader	Rumindhold	Lastgrænse			Omtrentlig taravægt	Bremse og varme	Hjemsted	Værkstedsområde	Anmærkning
							A	B	C					
							mm	mm	l					

Vognejer: **A/S Kosangas International, København.**

9 beholdervogne. I vognene må befordres: *Flydende gas med indtil 16,5 atm. tryk ved 50°C. Vognene er påmalet maksimalt for propan, butan samt propylen.*

075 2 016	504016	1943	Dessau	7,2+2m	12700	59800	27,0	27,0	36100	TB, RS	Ar	Ar	RIV
075 2 017	504017	1950	Scandia	"	12690	52000	25,5	25,5	33600	" "	"	"	"
075 2 018	504018	1942	MBA	7,1+2m	13900	62300	27,5	27,5	35900	" " P	"	"	"
075 2 030	504030	1944	Dessau	7,2+2m	12700	62000	27,0	27,0	34900	" "	"	"	"
075 2 031	504031	1943	"	"	"	"	"	"	31900	" "	"	"	"
075 2 032	504032	"	"	"	"	"	"	"	35800	" "	"	"	"
075 2 033	504033	"	"	"	"	"	"	"	34700	" "	"	"	"
075 2 034	504034	1944	"	"	"	"	"	"	34500	" "	"	"	"
075 2 035	504035	1942	Siegen	8,6+2m	14500	52000	24,0	24,0	34400	" "	"	"	"

Vognejer: **Mærsk Raffinaderiet, København S.** Vognene er påmalet ejerens navn.

3 beholdervogne. I vognene må befordres: *Butadin, propan, propylen og butan.*

075 2 061	504061	1958	Scandia	10,0+2m	16640	79300	27,3	35,3	41,3	36700	TB, RS	Gb	Kh	RIV
075 2 062	504062	"	"	"	"	"	"	"	"	"	" "	"	"	"
077 2 063	504063	1960	Westhofen	8,7+2m	15700	84200	29,4	37,4	45,4	34600	" "	"	"	"

S-last    A    BC  
          29,4    37,4

Vognejer: **Nordisk Gulf-Gas A/S, Esbjerg.**

3 beholdervogne. I vognene må befordres: *Butan, butylen, gasblanding A og B, propan og propylen.*

Vognene er påmalet lastgrænser for de forskellige gasarter.

075 2 201	504201	1951	Falkenberg	7,8+2m	13500	49490	28,0	28,0	30100	TB, RS	Es	Ar	RIV
075 2 202	504202	"	"	"	"	"	"	"	30300	" "	"	"	"
077 2 203	504203	1964	"	8,3+2m	14890	79900	28,4	36,4	42,3	35600	" "	"	"

S-last    A    BC  
          28,4 t    36,6 t

077 2 063 se denne side Mærsk Raffinaderiet

078 5 695-698 se side 228 Århus Oliefabrik



Vognejer: **A/S De forenede Isværker, Esbjerg.** Vognene er påmalet ejerens navn.  
I kølevogn. I vognen må befordres: *Is crème.*

080 0 449		99449		1919		Scandia		4500		9220		14,5		11,0		11,0			13000		TB, RS, L		Es ny H		Ar		RIV	hvidmalet		
DSB vogn																														
IKL 24714																														



Nyt nummer	Gl. nummer	Bygningsår	Fabrikationssted	Aksel-	Længde	Bund-	Lastgrænse			Omtrentlig taravægt	Bremse og varme	Hjemsted	Værk-	Anmærkning
				af-	over		flade	A	B					
				stand	puffernes	stødfalder	mm	mm	m <sup>2</sup>					

Vognejer: **Carlsberg Bryggerierne, København.** Vognene er påmalet »Carlsberg Øl«.  
 124 lukkede vogne. I vognene må befordres: Øl og mineralvand.

081 5 001	99301	1951	Scandia	6000	9260	20,3	19,5	19,5	11400	TB, RS	Gb	Kh	hvidmalet
081 5 002	99302	"	"	"	"	"	"	"	"	"	"	"	"
081 5 003	99303	"	"	"	"	"	"	"	"	"	"	"	"
081 5 004	99304	"	"	"	"	"	"	"	11500	"	"	"	"
081 5 005	99305	"	"	"	"	"	"	"	"	"	"	"	"
081 5 006	99306	"	"	"	"	"	"	"	11400	"	"	"	"
081 5 007	99307	"	"	"	"	"	"	"	11300	"	"	"	"
081 5 008	99308	"	"	"	"	"	"	"	11400	"	"	"	"
081 5 009	99309	"	"	"	"	"	"	"	"	"	"	"	"
081 5 010	99310	"	"	"	"	"	"	"	"	"	"	"	"
081 5 011	99311	"	"	"	"	"	"	"	"	"	"	"	"
081 5 012	99312	"	"	"	"	"	"	"	11600	"	"	"	"
081 5 013	99313	1953	"	"	"	"	"	"	"	"	"	"	"
081 5 014	99314	"	"	"	"	"	"	"	"	"	"	"	"
081 5 015	99315	"	"	"	"	"	"	"	"	"	"	"	"
081 5 016	99316	"	"	"	"	"	"	"	"	"	"	"	"
081 5 017	99317	1954	"	"	"	"	20,0	20,0	11700	"	"	"	"
081 5 018	99318	"	"	"	"	"	"	"	"	"	"	"	"
081 5 019	99319	"	"	"	"	"	"	"	"	"	"	"	"
081 5 020	99320	"	"	"	"	"	"	"	"	"	"	"	"
081 5 021	99321	"	"	"	"	"	"	"	"	"	"	"	"
081 5 022	99322	"	"	"	"	"	"	"	"	"	"	"	"

081 5 028	99328	1959	Scandia	5600	9210	20,3	19,0	19,0	11900	TB, RS	Gb	Kh	hvidmalet
081 5 029	99329	"	"	"	"	"	"	"	"	" "	"	"	"
081 5 030	99330	"	"	"	"	"	"	"	"	" "	"	"	"
081 5 031	99331	"	"	"	"	"	"	"	"	" "	"	"	"
081 5 032	99332	"	"	"	"	"	"	"	"	" "	"	"	"
081 5 033	99333	"	"	"	"	"	"	"	"	" "	"	"	"
081 5 034	99334	"	"	"	"	"	"	"	"	" "	"	"	"
081 5 035	99335	"	"	"	"	"	"	"	"	" "	"	"	"
081 5 036	99336	1960	"	"	"	"	"	"	"	" "	"	"	"
081 5 037	99337	"	"	"	"	"	"	"	"	" "	"	"	"
081 5 055	99455	1949	"	6000	9260	"	19,5	19,5	11200	" "	"	"	"
081 5 056	99456	"	"	"	"	"	"	"	11100	" "	"	"	"
081 5 057	99457	"	"	"	"	"	"	"	11200	" "	"	"	"
081 5 058	99458	"	"	"	"	"	"	"	11500	" "	"	"	"
081 5 059	99459	"	"	"	"	"	"	"	11000	" "	"	"	"
081 5 060	99460	"	"	"	"	"	"	"	11100	" "	"	"	"
081 5 061	99461	"	"	"	"	"	"	"	11200	" "	"	"	"
081 5 062	99462	"	"	"	"	"	"	"	11300	" "	"	"	"
081 5 063	99463	"	"	"	"	"	"	"	11100	" "	"	"	"
081 5 064	99464	"	"	"	"	"	"	"	"	" "	"	"	"
081 5 065	99465	1948	"	"	"	"	"	"	11300	" "	"	"	"
081 5 066	99466	"	"	"	"	"	"	"	11200	" "	"	"	"
081 5 067	99467	"	"	"	"	"	"	"	11300	" "	"	"	"
081 5 068	99468	"	"	"	"	"	"	"	11100	" "	"	"	"
081 5 069	99469	"	"	"	"	"	"	"	11200	" "	"	"	"
081 5 070	99470	"	"	"	"	"	"	"	"	" "	"	"	"
081 5 071	99471	"	"	"	"	"	"	"	11300	" "	"	"	"
081 5 072	99472	"	"	"	"	"	"	"	"	" "	"	"	"
081 5 073	99473	"	"	"	"	"	"	"	"	" "	"	"	"
081 5 074	99474	"	"	"	"	"	"	"	"	" "	"	"	"
081 5 075	99475	"	"	"	9290	"	"	"	11200	" "	"	"	"
081 5 076	99476	"	"	"	"	"	"	"	"	" "	"	"	"
081 5 077	99477	"	"	"	"	"	"	"	11100	" "	"	"	"
081 5 078	99478	"	"	"	"	"	"	"	11300	" "	"	"	"
081 5 079	99479	"	"	"	"	"	"	"	11200	" "	"	"	"

Nyt nummer	Gl. nummer	Bygningsår	Fabrikationssted	Aksel-	Længde	Bundflade	Lastgrænse			Omtrentlig taravægt	Bremse og varme	Hjemsted	Værkstedsområde	Anmærkning
				af-	over		A	B	C					
				stand	puffernes stødflader		t							
mm	mm	m <sup>2</sup>			kg									
081 5 080	99480	1948	Scandia	6000	9290	20,3	19,5	19,5	11200	TB, RS	Gb	Kh	hvidmalet	
081 5 081	99481	"	"	"	"	"	"	"	11100	" "	"	"	"	
081 5 082	99482	"	"	"	"	"	"	"	11200	" "	"	"	"	
081 5 083	99483	"	"	"	"	"	"	"	"	" "	"	"	"	
081 5 084	99484	"	"	"	"	"	"	"	"	" "	"	"	"	
081 5 085	99485	1947	"	"	9260	"	"	"	10900	" "	"	"	"	
081 5 086	99486	"	"	"	"	"	"	"	"	" "	"	"	"	
081 5 087	99487	"	"	"	"	"	"	"	11000	" "	"	"	"	
081 5 088	99488	"	"	"	"	"	"	"	10900	" "	"	"	"	
081 5 089	99489	"	"	"	"	"	"	"	11000	" "	"	"	"	
081 5 090	99490	1946	"	"	"	"	"	"	"	" "	"	"	"	
081 5 091	99491	"	"	"	"	"	"	"	11100	" "	"	"	"	
081 5 092	99492	"	"	"	"	"	"	"	11200	" "	"	"	"	
081 5 093	99493	"	"	"	"	"	"	"	11100	" "	"	"	"	
081 5 094	99494	"	"	"	"	"	"	"	11000	" "	"	"	"	
081 5 095	99495	1918	"	4500	8240	16,1	14,0	14,0	9500	TL "	"	"	"	
081 5 096	99496	"	"	"	"	"	"	"	9600	" "	"	"	"	
081 5 097	99497	1916	"	"	"	"	"	"	9400	" "	"	"	"	
081 5 116	99516	1890	"	3660	8110	15,8	13,5	13,5	8700	" H	"	"	"	
081 5 126	99526	1898	"	"	"	14,8	"	"	"	" RS	"	"	"	
081 5 136	99536	1939	"	4600	8670	16,9	11,0	11,0	11200	TB "	"	"	"	
081 5 137	99537	1940	"	4500	8240	18,2	16,5	16,5	9600	" H	"	"	"	
081 5 138	99538	"	"	"	"	"	"	"	9800	" "	"	"	"	
081 5 139	99539	"	"	"	"	"	"	"	9900	" "	"	"	"	
081 5 140	99540	"	"	"	"	"	"	"	9800	" "	"	"	"	
081 5 141	99541	"	"	"	"	"	"	"	"	" "	"	"	"	
081 5 142	99542	1942	"	"	8310	"	"	"	"	" "	"	"	"	
081 5 143	99543	"	"	"	"	"	"	"	"	" "	"	"	"	
081 5 144	99544	"	"	"	"	"	15,0	15,0	"	" "	"	"	"	





Nyt nummer	Gl. nummer	Bygningsår	Fabrikationssted	Akselafstand	Længde over puffernes stødflader	Bundflade	Lastgrænse			Omtrentlig taravægt	Bremse og varme	Hjemsted	Værkstedsonråde	Anmærkning
							A	B	C					
							t							
mm	mm	m <sup>2</sup>				kg								

Vognejer: **A/S De forenede Bryggerier, København.** Vognene er påmalet »Tuborg«.

72 lukkede vogne. I vognene må befordres: *Mineralvand og øl.*

081 5 582	99582	1906	Maribo	4000	8760	17,7	14,0	14,0	9200	TL, RS	Nø	Kh	hvidmalet
081 5 585	99585	1909	Scandia	"	8740	17,1	11,0	11,0	10200	" "	H1	"	"
081 5 593	99593	1919	Bautzen	"	8400	16,7	"	"	9500	" S	Nø	"	"
081 5 594	99594	"	"	"	"	"	"	"	9900	" RS	"	"	"
081 5 596	99596	"	"	"	"	"	"	"	10800	TB "	"	"	"



081	5	598	99598	1919	Bautzen	4000	8400	16,7	11,5	11,5	10300	TL, S	Nø	Kh	hvidmalet
081	5	599	99599	"	"	"	"	"	"	"	9700	" RS	"	"	"
081	5	600	99600	"	"	"	"	"	"	"	10800	" "	"	"	"
081	5	601	99601	1929	Scandia	4600	8670	17,0	"	"	9400	" "	H1	"	"
081	5	602	99602	"	"	"	"	"	"	"	9300	" S	"	"	"
081	5	603	99603	"	"	"	"	"	11,0	11,0	10000	" "	"	"	"
081	5	604	99604	"	"	"	"	"	11,5	11,5	9500	" RS	"	"	"
081	5	605	99605	"	"	"	"	"	"	"	9600	TB S	"	"	"
081	5	606	99606	"	"	"	"	"	"	"	9900	" "	"	"	"
081	5	607	99607	1930	"	"	"	"	"	"	9800	" "	"	"	"
081	5	608	99608	1937	"	"	"	"	11,0	11,0	"	" RS	"	"	"
081	5	609	99609	1940	"	4500	8240	"	16,5	16,5	10000	" H	"	"	"
081	5	610	99610	"	"	"	"	"	"	"	9300	TL "	"	"	"
081	5	611	99611	"	"	"	"	"	"	"	9100	" "	"	"	"
081	5	612	99612	1942	"	"	"	"	"	"	9400	TB "	"	"	"
081	5	613	99613	"	"	"	"	"	"	"	8600	TL "	"	"	"
081	5	614	99614	"	"	"	8310	"	"	"	8700	" "	"	"	"
081	5	615	99615	1916	"	"	8240	16,1	"	"	9400	" RS	Nø	"	"
081	5	616	99616	1946	"	6000	9260	20,3	19,5	19,5	11100	TB "	H1	"	"
081	5	617	99617	"	"	"	"	"	"	"	11200	" "	"	"	"
081	5	618	99618	"	"	"	"	"	"	"	11100	" "	"	"	"
081	5	619	99619	"	"	"	"	"	"	"	"	" "	"	"	"
081	5	620	99620	"	"	"	"	"	"	"	11200	" "	"	"	"
081	5	621	99621	1947	"	"	"	"	"	"	11000	" "	"	"	"
081	5	622	99622	"	"	"	"	"	"	"	"	" "	"	"	"
081	5	623	99623	"	"	"	"	"	"	"	11100	" "	"	"	"
081	5	624	99624	"	"	"	"	"	"	"	"	" "	"	"	"
081	5	625	99625	"	"	"	"	"	"	"	"	" "	"	"	"
081	5	626	99626	1948	"	"	"	"	"	"	11200	" "	"	"	"
081	5	627	99627	"	"	"	"	"	"	"	"	" "	"	"	"
081	5	628	99628	"	"	"	"	"	"	"	"	" "	"	"	"
081	5	629	99629	"	"	"	"	"	"	"	11300	" "	"	"	"
081	5	630	99630	"	"	"	"	"	"	"	11200	" "	"	"	"
081	5	631	99631	"	"	"	"	"	"	"	"	" "	"	"	"
081	5	632	99632	"	"	"	"	"	"	"	"	" "	"	"	"
081	5	633	99633	"	"	"	"	"	"	"	"	" "	"	"	"
081	5	634	99634	"	"	"	"	"	"	"	"	" "	"	"	"
081	5	635	99635	"	"	"	"	"	"	"	"	" "	"	"	"

Nyt nummer	Gl. nummer	Bygningsår	Fabrikationssted	Akselafstand	Længde over puffernes stødflader	Bundflade	Lastgrænse			Omtrentlig taravægt	Bremse og varme	Hjemsted	Værkstedsområde	Anmærkning
							A	B	C					
				mm	mm	m <sup>2</sup>	t			kg				
081 5 636	99636	1951	Scandia	6000	9260	20,3	19,5	19,5		11400	TB, RS	H1	Kh	hvidmalet
081 5 637	99637	"	"	"	"	"	"	"		11300	" "	"	"	"
081 5 638	99638	"	"	"	"	"	"	"		11500	" "	"	"	"
081 5 639	99639	"	"	"	"	"	"	"		11400	" "	"	"	"
081 5 640	99640	"	"	"	"	"	"	"		11500	" "	"	"	"
081 5 641	99641	"	"	"	"	"	"	"		11300	" "	"	"	"
081 5 642	99642	"	"	"	"	"	"	"		11400	" "	"	"	"
081 5 643	99643	"	"	"	"	"	"	"		11500	" "	"	"	"
081 5 644	99644	1954	"	"	"	"	20,0	20,0		11700	" "	"	"	"
081 5 645	99645	"	"	"	"	"	"	"		"	" "	"	"	"
081 5 646	99646	"	"	"	"	"	"	"		"	" "	"	"	"
081 5 647	99647	"	"	"	"	"	"	"		"	" "	"	"	"
081 5 648	99648	"	"	"	"	"	"	"		"	" "	"	"	"
081 5 649	99649	"	"	"	"	"	"	"		"	" "	"	"	"
081 5 650	500650	1956	"	5600	9210	"	19,5	19,5		11600	" "	"	"	" RIV
081 5 651	500651	"	"	"	"	"	"	"		11700	" "	"	"	"
081 5 652	500652	"	"	"	"	"	"	"		"	" "	"	"	"
081 5 653	500653	"	"	"	"	"	"	"		"	" "	"	"	"
081 5 654	500654	"	"	"	"	"	"	"		"	" "	"	"	"
081 5 655	500655	1963	"	7600	13520	32,6	18,5	22,5	26,5	13200	" "	"	"	"
081 5 656	500656	"	"	"	"	"	"	"	"	"	" "	"	"	"
081 5 657	500657	"	"	"	"	"	"	"	"	"	" "	"	"	"
081 5 658	500658	"	"	"	"	"	"	"	"	13300	" "	"	"	"
081 5 659	500659	"	"	"	"	"	"	"	"	"	" "	"	"	"
081 5 660	500660	"	"	"	"	"	"	"	"	"	" "	"	"	"
081 5 661	500661	"	"	"	"	"	"	"	"	"	" "	"	"	"
081 5 662	500662	"	"	"	"	"	"	"	"	13200	" "	"	"	"
081 5 663	500663	"	"	"	"	"	"	"	"	13300	" "	"	"	"
081 5 664	500664	"	"	"	"	"	"	"	"	"	" "	"	"	"

081 5 905 Se side 226 De danske Spritfabrikker

Vognejer: **Albani Bryggerierne A/S, Odense.** Vognene er påmalet ejerens navn.

7 lukkede vogne. I vognene må befordres: Øl og mineralvand.

081 5 986	081 5 686	1918	Scandia	4500	8640	18,6	15,5	15,5	10500	TB, RS	Od	Ng	hvidmalet
081 5 987	081 5 687	"	"	"	"	"	"	"	"	" "	"	"	"
081 5 988	99688	"	"	"	"	"	"	"	"	" "	"	"	"
081 5 989	99689	"	"	"	"	"	"	"	"	" "	"	"	"
081 5 990	99690	"	"	"	"	"	"	"	"	" "	"	"	"
081 5 994	99694	1925	SFJ	3660	7800	16,0	8,0	8,0	8100	TL H	"	"	"
081 5 995	99695	1926	"	"	"	"	"	"	"	" "	"	"	"

083 5 248-257 Se side 239 Carlsberg Bryggerierne

Nyt nummer	Gl. nummer	Bygningsår	Fabrikationssted	Aksel-	Længde	Bund-	Lastgrænse			Omtrentlig taravægt kg	Bremse og varme	Hjemsted	Værk-	Anmærkning
				af-	over		flade	A	B					
				stand	puffernes	stødflder	mm	mm	m <sup>2</sup>					

Vognejer: **Novo Terapeutisk Laboratorium A/S.** Vognen er påmalet ejerens navn.

1 maskinkolevogn. I vognen må befordres: *Kirtler samt i indenlandsk færdsel andre letfordærlige varer.*

084 4 401	500401	1943	Scandia	6280	11000	13,4	24,5	25,0	23500	TB,S,P,L	Fb	Kh	RIV S-last	A 24,5	BC 25,0
-----------	--------	------	---------	------	-------	------	------	------	-------	----------	----	----	------------	--------	---------

Vognejer: **Sukkerfabrikken, Nykøbing FI.** Vognene er påmalet ejerens navn.

12 stk., litra Z<sub>N</sub>. I vognene må befordres: *Råsukker.* Vognenes maks. hast. 60 km/t.

500451	1920	Breslau	2x2,15	8550	32000	24,0	24,0	12800	TB		Nf	Kh
500452	"	"	"	"	"	"	"	12700	"		"	"
500453	1924	Landskrona	"	8950	"	"	"	10900	"		"	"
500454	1920	Breslau	"	8550	"	"	"	11400	TL		"	"
500455	"	"	"	"	"	"	"	"	"		"	"
500456	"	"	"	"	"	"	"	11500	"		"	"
500457	"	"	"	"	"	"	"	11400	"		"	"
500458	"	"	"	"	"	"	"	"	"		"	"
500459	"	"	"	"	"	"	"	"	"		"	"
500460	1919	Landskrona	"	"	"	"	"	9800	"		"	"
500461	"	"	"	"	"	"	"	"	"		"	"
500462	"	"	"	"	"	"	"	9600	"		"	"



Vognejer: **Teknologisk Institut, København.**

1 undervisningsvogn.

095 0 961	99961	1934	Frichs-Scandia		20930	1965	Kh	38240	TB, RS	Gb	Kh	Tidl. MP 544
-----------	-------	------	----------------	--	-------	------	----	-------	--------	----	----	--------------

Vognejer: **Jydsk Teknologisk Institut, Århus.**

12 undervisningsvogne.

095 0 985	99985	1934	Frichs-Scandia		20930	1966	Ar	35550	TB	RS	Ar	Ar	Tidl. MP 540
095 0 986	99986	1930	Odense	13,8+2,5m	20930	1965	"	28570	"	"	"	"	" ML 501
095 0 987	99987	"	"	"	"	1964	"	28900	"	"	"	"	" " 515
095 0 988	99988	1928	Frichs		19010	1963	"	30600	"	"	"	"	" MR 531
095 0 989	99989	1929	Odense	13,8+2,5m	20930	1963	"	21000	"	"	"	"	" ML 503
095 0 990	99990	1929	"	"	"	1961	"	27200	"	"	"	"	" ML 513
095 0 991	99991	1930	"	"	"	"	"	28400	"	"	"	"	" " 509
095 0 992	99992	"	"	"	"	1960	"	28000	"	"	"	"	" " 510
095 0 993	99993	"	"	"	"	"	"	28700	"	"	"	"	" " 512
095 0 994	99994	1928	Frichs		19010	1958	"	27300	"	"	"	"	" MR 532
095 0 995	99995	1930	Odense	13,8+2,5m	20930	"	"	28900	"	H	"	"	" ML 514
095 0 996	99996	1928	Frichs		19010	1956	"	34100	"	RS	"	"	" MR 533