 **Esselte**

10 T

[www.esselte.com](http://www.esselte.com)



5 902812 811452

Esselte 81145

Troljennr.	Førerhus	Kabine	Nr	Troljennr.	Førerhus	Kabine	Nr
34	BRANDE	okt 93	1	97	MODEL 2000	sep 98	36
35	SPECIELT		2	103	BRANDE	mar 94	37
36	BRANDE	mar 94	3	107	BRANDE	jun 92	38
39	BRANDE	aug 94	4	110	MODEL 2000	sep 95	39
40	MODEL 2000	mar 98	5	111	MODEL 2000	mar 95	40
41	MODEL 2000	mar 96	6	116	BRANDE	maj 93	41
42	MODEL 2000	sep 95	7	118	MODEL 2000	dec 96	42
43	BRANDE	jan 89	8	119	BRANDE	jan 90	43
44	MODEL 2000	sep 99	9	120	BRANDE	apr 94	44
46	MODEL 2000	apr 99	10	127	MODEL 2000	mar 98	45
51	MODEL 2000	feb 96	11	129	MODEL 2000	jul 96	46
52	MODEL 2000	nov 95	12	130	MODEL 2000	aug 98	47
53	BRANDE	jun 94	13	134	BRANDE	nov 94	48
54	MODEL 2000	apr 96	14	137	ÅBENRÅ (GI- førehus)		49
55	GL-FØREHUS		15	142	BRANDE	nov 92	50
57	MODEL 2000	mar 97	16	146	BRANDE	feb 96	51
62	BRANDE	jan 90	17	147	MODEL 2000	nov 98	52
63	BRANDE	jan 90	18	152	MODEL 2000	sep 96	53
65	MODEL 2000	okt 95	19	154	BRANDE	aug 89	54
66	BRANDE	jun 89	20	155	BRANDE	feb 92	55
67	BRANDE	jan 90	21	156	BRANDE	apr 93	56
73	MODEL 2000	dec 95	22	157	BRANDE	sep 92	57
74	MODEL 2000	sep 96	23	158	BRANDE	feb 92	58
77	MODEL 2000	maj 97	24	160	BRANDE	dec 93	59
78	BRANDE	okt 92	25	161	BRANDE	jan 91	60
79	MODEL 2000	jun 97	26	166	BRANDE	feb 95	61
82	BRANDE	sep 94	27	167	MODEL 2000	apr 95	62
83	BRANDE (Velle)	dec 94	28	168	MODEL 2000	maj 96	63
84	MODEL 2000	okt 97	29	169	BRANDE	jan 90	64
85	GL-FØREHUS		30	171	MODEL 2000	nov 96	65
86	BRANDE	jun 92	31	173	MODEL 2000	jun 97	66
87	MODEL 2000	sep 95	32	175	BRANDE	apr 93	67
88	BRANDE	okt 92	33	176	MODEL 2000	jan 98	68
90	ÅBENRÅ (GI- førehus)		34	178	MODEL 2000	jun 97	69
95	MODEL 2000	dec 95	35	180	MODEL 2000	sep 96	70
				183	BRANDE	dec 94	71

**Eftersyns oversigt**15:06:2000**10 Tons troljer motor model 2000****Elektronisk tænding****250 Timer**

1 stk.	Oliefilter	391043130
6 stk.	Tændrør	391098038
1 stk.	Lille benzinfilter	391001030
1 stk.	fedtpatron	T-EP 2

**1.Års eftersyn**

1 stk	Oliefilter	391043130
6 stk	Tændrør	391098038
1 stk	Dæksel	391031081
1 stk	kabelsæt	391031101
1 stk	Rotor	391031071
1 stk	Luftfilter	391097406
1 stk	Lille benzinfilter	391001030
1 stk	Stort benzinfilter	391001090
1 stk.	Fedtpatron	T-EP 2

**10 Tons troljer** Ældre model**Uden elektronisk tænding****250 Timer** **Sort /gråt dæksel**

6 stk	Tændrør	391031040
1 stk	Oliefilter	391043130
1 stk	Lille benzinfilter	391001030
1 stk	Platiner (sort dæksel )	391031050
1stk	Platiner (gråt dæksel )	391031051
1 stk.	Fedtpatron	T-EP 2



På svejseanhængerne anvendes nedenstående numre for at angive placeringen af de enkelte hjul og aksler.

På øvrige anhængere angives placeringen ud fra positionen af KE-ventilen.

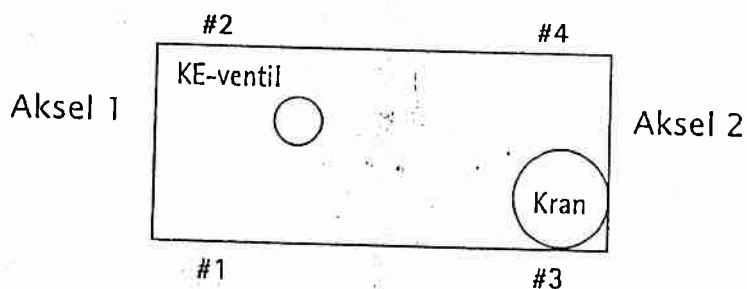

Det vil sige, at i komponentplaceringsskemaet noteres nummeret på hjul 1 i første felt for hjul, o.s.v.



## Indholdsfortegnelse, 10 t troljer og 10 t anhængere:

A 1	Benzinsystem	39 10 01 000
B 1	Bremser (gl.type)	39 10 11 000
B 2	Bremser (Hjul)	39 10 12 000
B 3	Bremser (Luftstyring, miljøforbedring)	39 10 13 000
B 4	For- og baghjulssæt	39 10 14 000
B 5	Undervogn (4 trin, 5 trin og ZF-gear)	39 10 15 000
B 6	5 trins ZF-gear (model 2000)	39 10 16 000
B 7	Håndbetjent kobling, FORD- og ZF-gear (model 2000)	39 10 17 000
B 8	Gasgivning / bremse (model 2000)	39 10 18 000
B 9	Krybegear (drivstation) (anh. 006a, 020a og 10 t troljer)	39 10 19 000
C 1	Tændingssystem (Elektronisk)	39 10 31 000
D 1	Motor - remme - køler - motorophæng	39 10 41 000
D 2	Udstødnings- og indsugningsmanifold	39 10 42 000
D 3	Motordele	39 10 43 000
D 4	Pakningssæt og pakninger	39 10 44 000
D 5	Ventiler og top - gl. motor (blå)	39 10 45 000
D 6	Ventiler og top - nyere motor (grå)	39 10 46 000
D 7	Motor og gear mm, tr. 035 (fototroljen)	39 10 47 000
D 8	Mellemgear, tr. 035 (fototroljen)	39 10 47 500
E 1	Anhænger	39 10 51 000
E 2	Togbremse	39 10 52 000
E 3	Trykluftbremse	39 10 53 000
E 4	Bremse PK-7S (OBW 210 IC)	39 10 54 000
E 5	Automatisk smørelæg - kulissestyr og hjullejer - 10 t anhænger	39 10 55 000
E 6a	12 v, Lygtesæt - 10 t anhænger, alm.	39 10 50 000
E 6b	12 v, Lygtesæt - 10 t svejseanhænger	39 10 50 300
E 7	EI-kasse - 10 t svejseanhænger	39 10 56 000
F 1a	Førerkabine (Frederiksberg, Åbenrå og Brande)	39 10 61 000

## Indholdsfortegnelse, 10 t troljer og 10 t anhængere:

F 1b	Førerkabine (Frederiksberg, Åbenrå og Brande)	
F 2a	Motorrum (Brande)	39 10 62 000
F 2b	Motorrum (Brande)	
F 3	Førerhus (Brande)	39 10 63 000
F 4	Førerhus (model 2000)	39 10 64 000
F 5	Førerhus indvendig mm (model 2000)	39 10 65 000
F 6	Pult (model 2000)	39 10 66 000
F 7	Skab under pult (model 2000)	39 10 67 000
F.8	Varmesystem (model 2000)	39 10 68 000
F 9	Viskeranlæg (model 2000)	39 10 69 000
F 10	APV-lys, 10 t troljer	39 10 69 200
F 11	APV-lys, 10 t svejseanhænger	39 10 69 400
G 1	Hydraulikdiagram for kostearrangement	39 10 70 000
G 2a	Venstre side af gearkassen - UDEN koste	39 10 70 100
G 2b	Venstre side af gearkassen - MED koste	39 10 70 200
G 2c	Højre side af gearkassen - MED koste	39 10 70 300
G 3	Hy-cylinder for kostearrangement	39 10 70 400
G 4	Sunfab gear for kostearrangement	39 10 70 500
G 5	Oliekøler på trolje 77 i forb. m. kostearrangement	39 10 70 600
G 6	EI-diagram for kostearrangement	39 10 70 700
K 1a	Kran og højdestop	39 10 81 000
K 1b	Støttebenskontrol og betjening af kran	39 10 82 000
K 1c	Filtre, PK7000 og HMF680	39 10 83 000
K 2	Graveudstyr for troljer og unimog	
K 3	Graveudstyr, hydrauliske tilslutninger	
L 1	Repsæt til kompressor (Ingen styklister)	
L 2	Luftdiagram over miljøændringer (Ingen styklister)	
L 3	Luftsistem - diagram	39 10 93 000

\* F 12. Fart begrænser

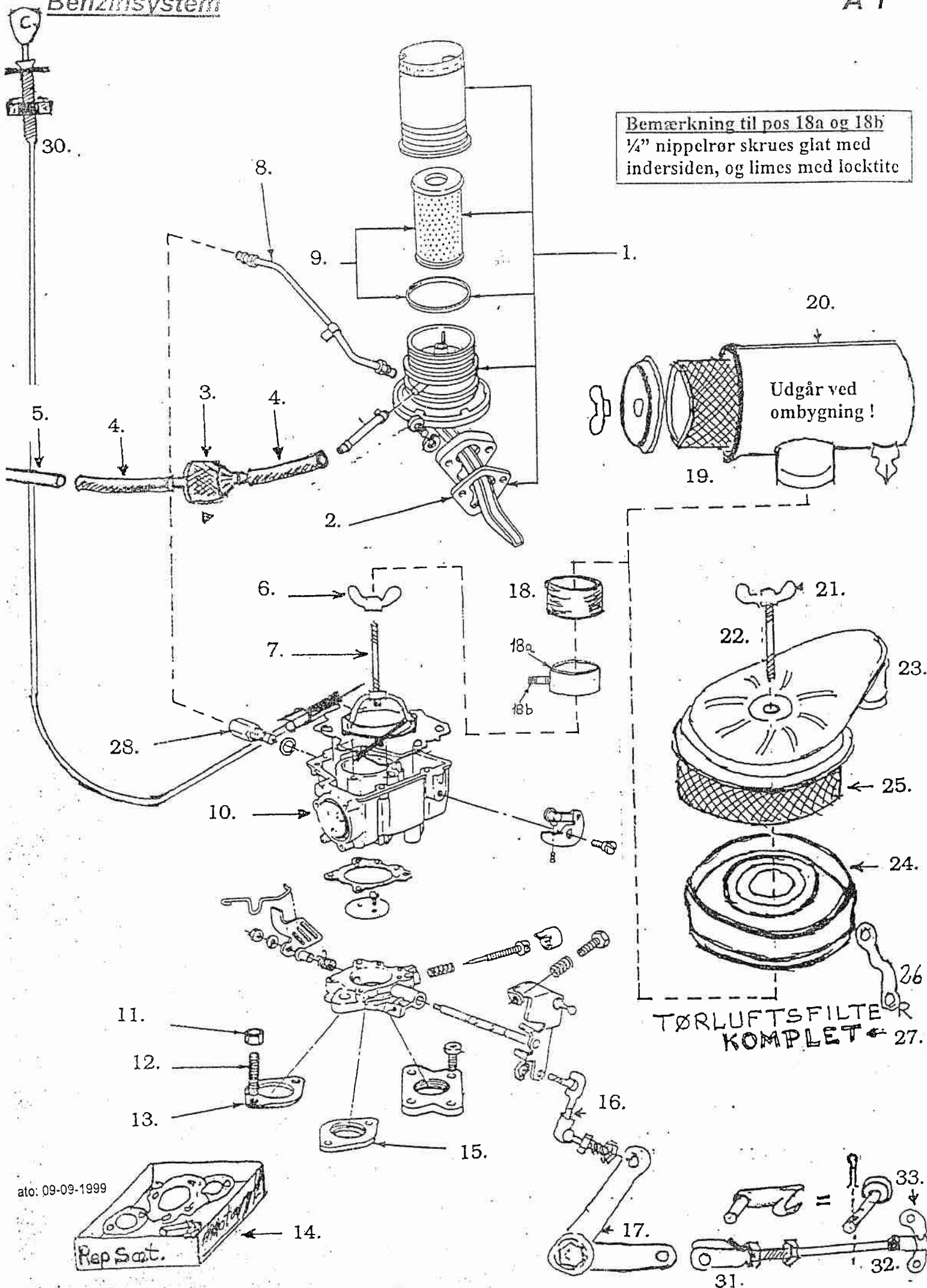

Bemærkning til pos 18a og 18b  
 1/4" nippelrør skrues glat med  
 indersiden, og limes med locktite

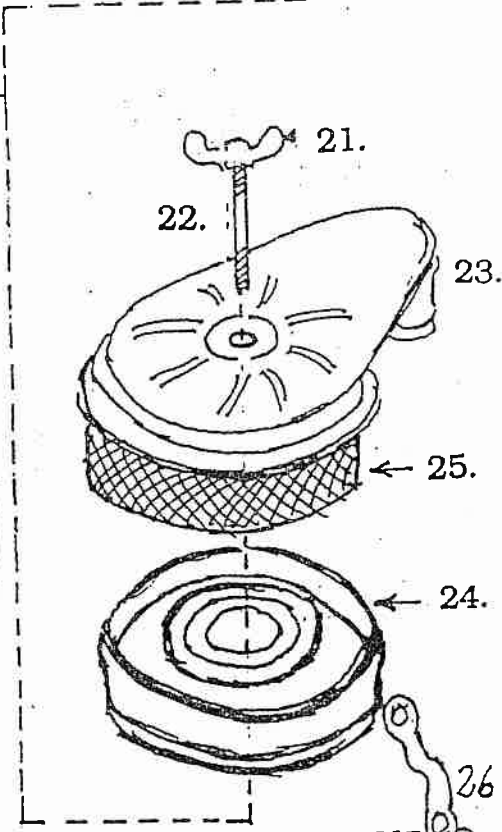
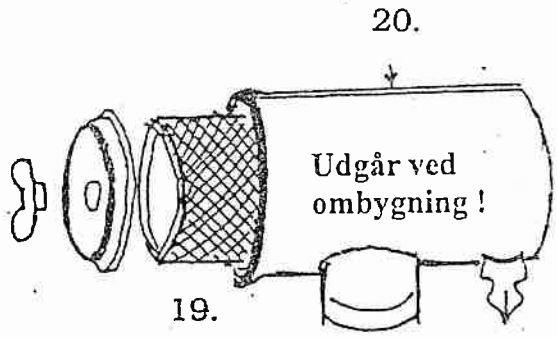

ato: 09-09-1999

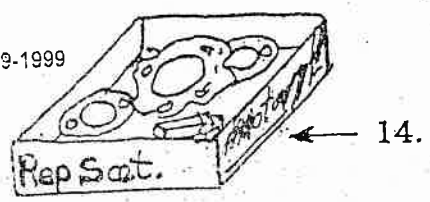



## Benzinsystem

A 1

39 10 01 000

POS	BS-varenr	Reservedelsnr	Stk/ meter	Materialer
1	39 10 01 010	D2TE-9350-RA		Benzinpumpe kpl
2		A8TZ - 9417 - A		Pakning for benzinpumpe
3	39 10 01 030	WK 31/2 - 10		Lille benzinfilter
4		5/16" ( 8 mm )		Benzinslange
5		8 mm		Kobberrør
6	39 10 01 060	358871 - S8B		Fløjmmøtrik 1/4", for luftfilter
7		379875 - S7		Støttebolt for luftfilter
8		D7JL - 9369 - A		Benzinrør fra karburator til benzinpumpe
9	39 10 01 090	C4AZ-9365-A		Papirindsats i benzinpumpe
10	39 10 01 100	D9JL - 9510 - H		Karburator
11			2	Møtrik
12	39 10 42 050	E8TZ-9427-A	2	Støttetap m/gevind 3/8 UNC + 3/8 UNF x 2,25
13	39 10 96 808	C5JZ - 9447 - A		Pakning ( tynd )
14	39 10 01 140	CT - 223 - B		Pakningssæt til karburator
15	39 10 01 150	fed grå varmeisolerende	1	Pakning til karburator
16	39 10 01 160	COTT-9A717-A		Karburatorarm, kort
17		spc. Langå.		Gasgiver på manifold spc. Langå.
18		9B663 A		Adapter på karburator
18a	39 10 01 181	Tegn.nr: 05.10.01	1	Mellembelægning for indsugningsfilter
18b		1/4"	1	1/4" nippelrør
19	39 10 01 190	1700425		Indsats til cyklonfilter
20		1720247		Hus til cyklonfilter
21		358871		Fløjmmøtrik for tørluftfilter
22		373706		Gevindtap til karburator + fløjmmøtrik
23+24		9600		Luftfilterhus
25	39 10 97 406	EOTZ-9601-B		Luftfilter (udskiftes 1 gang årligt.)
26		9A627 A		Beslag ( holder )
27	39 10 97 400	EOTE 9600 TA		Tørluftfilter kpl pos.18+21+22+23+24+25+26
28				
29				
30	39 10 01 300	Teleflex A 452		Chokerkabel 1000 mm
31	39 10 01 310	M/10-32 UNF, Teleflex A 725		Gaffel M/10-32 UNF gevind
32	39 10 01 320	Teleflex A 452		Gasgiverkabel, bovdenkabel 1,5m, slagld. 7
33	39 10 01 330	Teleflex A 732		Sadelholder for gasgiverkabel
		PS !!! Benzinur, føler, tank og tankdæksel se <b>F 2.</b>		

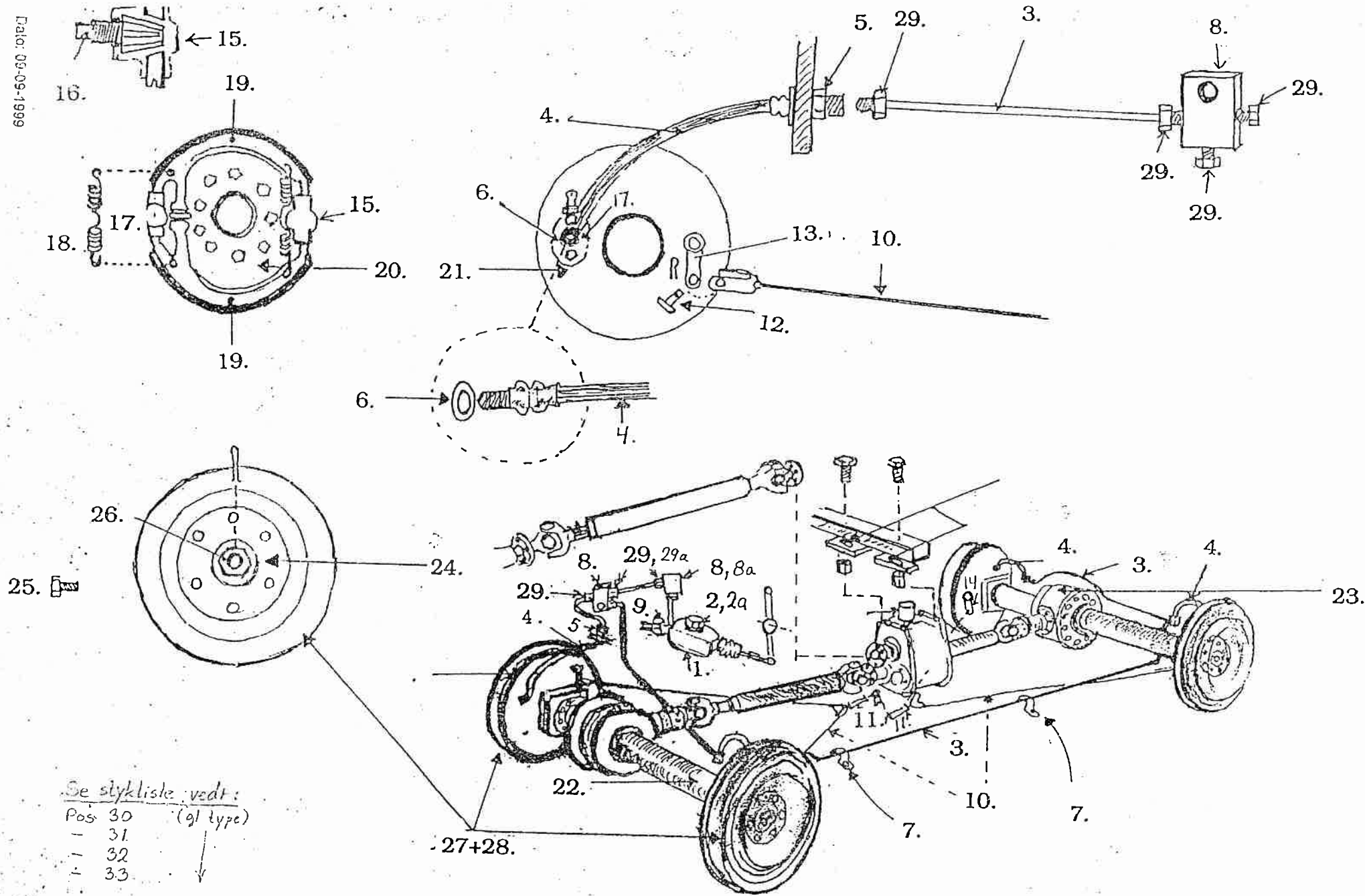

Se stykliste vedt:  
 Pos 30 (gl type)  
 - 31  
 - 32  
 - 33

# Bremser: (gl. type)

B 1

39 10 11 000

POS	BS-varene	Reservevedelsnr	Stk/ meter	Materialer
1	39 10 01 010			Hovedbremsecylinder
2				Påfyldningsprop
2a	39 10 11 021	<del>FRELUUB 550 DOT 4</del> 1/2 20 307		Bremsevæske - <b>FRELUUB 650 DOT 4</b>
3	39 10 11 030			Bremserør kobber 1/4"(autobremserør)
4	39 10 11 040			Bremseslange
5	39 10 11 050			Møtrik for bremseslange
6	39 10 30 002			Kobberskive for bremseslange
7				Holder for bremseslangerør
8	39 10 11 080			T-stykke for bremseslangerør (7/16 UNF)
8a	39 10 35 012	27003.3513-0300-1, ATE	3	T-stykke for bremseslangerør (M12x6,5)
9	39 10 11 090			Støppladskontakt (i hovedcylinder)
10	<del>39 10 11 100</del>	<del>VELLEV MASKINVERKSTED JM 20 15700, (TEGN.NR: 31.10.02)</del>		Håndbremsewire, 3 mm
10a	39 10 11 101			Håndbremsewire, L=2,72 m, John Mast
11	39 10 11 110	JM 14 06 004, (TEGN.NR: 31.10.02)		Håndbremsestrammer, John Mast
12	39 10 11 120			Splitbolt, 9x30 mm
13	39 10 11 130			Håndbremsearm - højre
14	39 10 11 140			Håndbremsearm - venstre
15	39 10 11 150	3/4" NF		Bremsejusterhus kpl (m/justerskrue)
16	39 10 11 160	3/4" NF		Justerskrue for bremsejusterhus
17	39 10 11 170			Bremsecylinder kpl (hjulcyl.)
18	39 10 11 180			Bremsefjeder, 2 x 10 vindinger
19	39 10 11 190			Bremsebakker (1 højre og 1 venstre)
20	39 10 11 200			Ankerplade m/håndbremsearm kpl. - højre
21	39 10 11 210			Ankerplade m/håndbremsearm kpl. venstre
22	39 10 11 220		1	Forhjulssæt kpl
23	39 10 11 230		1	Baghjulssæt kpl
24				Støvplade
25		1/2" WGx20mm.		Bolte for støvplade
26				Akselmøtrik
27	39 10 11 270		4	Hjul (4 stk afdrejede hjul) min. ø 490 mm
27a	39 10 11 271		4	Hjul til løber (4 stk afdrejede hjul) min. ø 488 mm
27b	39 10 11 270		4	Hjul til svejseanh. (4 stk afdr.hjul) min. ø 490 mm
28	39 10 11 280		4	Hjul (4 stk nye hjul) ø 500 mm
28a	39 10 11 281		4	Rå hjul der skal afdrejes først
29	39 10 11 290			Omløber for 1/4" bremserør (7/16 UNF)
29a	39 10 35 013	BX211.BX.	10	Omløber for 1/4" bremserør (M12x6,5)
30	39 10 11 300	AUTOCO NR F 3474		Gennemgangsbolt v/pedal cyl. 16mm, m/1/8" anbringning t/bremsecyl.
31	39 10 11 310	AUTOCO NR FC 603		Kobberpakning t/brystbolt
32	39 10 11 320	AUTOCO F 2678		Banjo
33	39 10 11 330	AUTOCO FR-681-045		Banjo m/støppladskontakt

Date: 09-09-1983

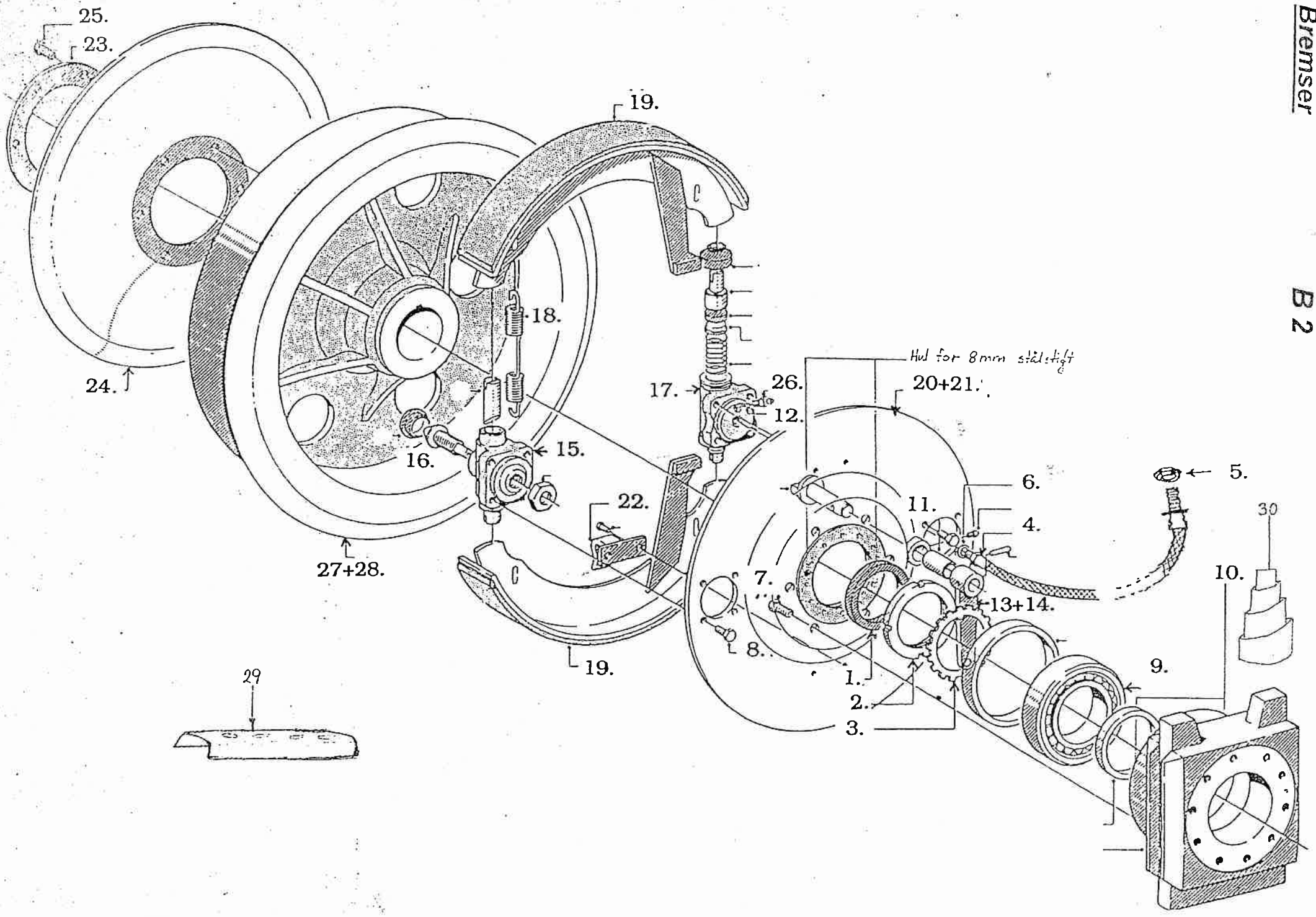



# Bremser

B 2

39 10 12 000

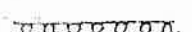
POS	BS-varenr	Reservevedelsnr	Stk/ meter	Materialer
1	39 10 12 010	68x90x10		Tætningsring m/dobbelte støvlæber - aksel 68 mm
1a	39 10 12 011	19593790(BASL70x90x10mm)		Tætningsring m/dobbelte støvlæber - aksel 70 mm
2	33 30 19 015	M 15, SKF		Låsemøtrik
3	33 30 20 015	MB 15, SKF		Låsering
4	39 10 11 040			Bremseslange
5	39 10 11 050			Møtrik for bremseslange
6	39 10 30 002			Kobberskive for bremseslange
7		M12x30mm eller ½"WGx30mm		Bolte
8		5/16x20 mm		Boite
9	lagervarer, SKF	22215, SKF		Rulleleje (dobbeltradede, cylindrisk inderring)
10		8 mm		Stålstift
11				Foring i håndbremsearmsaksel
12		5 mm Ø		Kugle for udluftningskrue
13	39 10 11 130			Håndbremsearm - højre
14	39 10 11 140			Håndbremsearm - venstre
15	39 10 11 150	3/4 NF		Bremsejusterhus kpl
16	39 10 11 160			Justerskrue for bremsejusterhus
17	39 10 11 170			Hjulcylinder kpl
18	39 10 11 180			Bremsefjeder
19	39 10 11 190			Bremsebakker (1 højre og 1 venstre)
20	39 10 11 200			Ankerplade m/håndbremsearm kpl - højre
21	39 10 11 210			Ankerplade m/håndbremsearm kpl - venstre
22				Holder for bremsebakker
23				Trykplade (3mm) 185/120,5Ø
24	39 10 12 240	Tegn.no:6D 556.7		1½ mm skærmplyde, 425/120,5 Ø
25		½"WGx20mm		Bolt for støvplade
26				Udluftningsnippel for hjulcylinder
27	39 10 11 270		4	Hjul (4 stk afdrejede hjul) min. Ø 490 mm
27a	39 10 11 271		4	Hjul til løber (4 stk afdrejede hjul) min. Ø 488 mm
27b	39 10 11 270		4	Hjul til svejseanh. (4 stk afdr.hjul) min. Ø 490 mm
28	39 10 11 280		4	Hjul (4 stk nye hjul) Ø 500 mm
28a	39 10 11 281		4	Rå hjul der skal afdr. først
29	06 68 20 502	88x600x1,2mm til DSB 45		Isolationsmateriel til modstandsmåling (hvl 30)
30	39 10 12 300		4	Evolutfjeder
				Metal skive til Evolutfjeder
				Gummiskive til Evolutfjeder

-  = Bremsevæske.
-  = Hydraulik.
-  = Lufttryk.

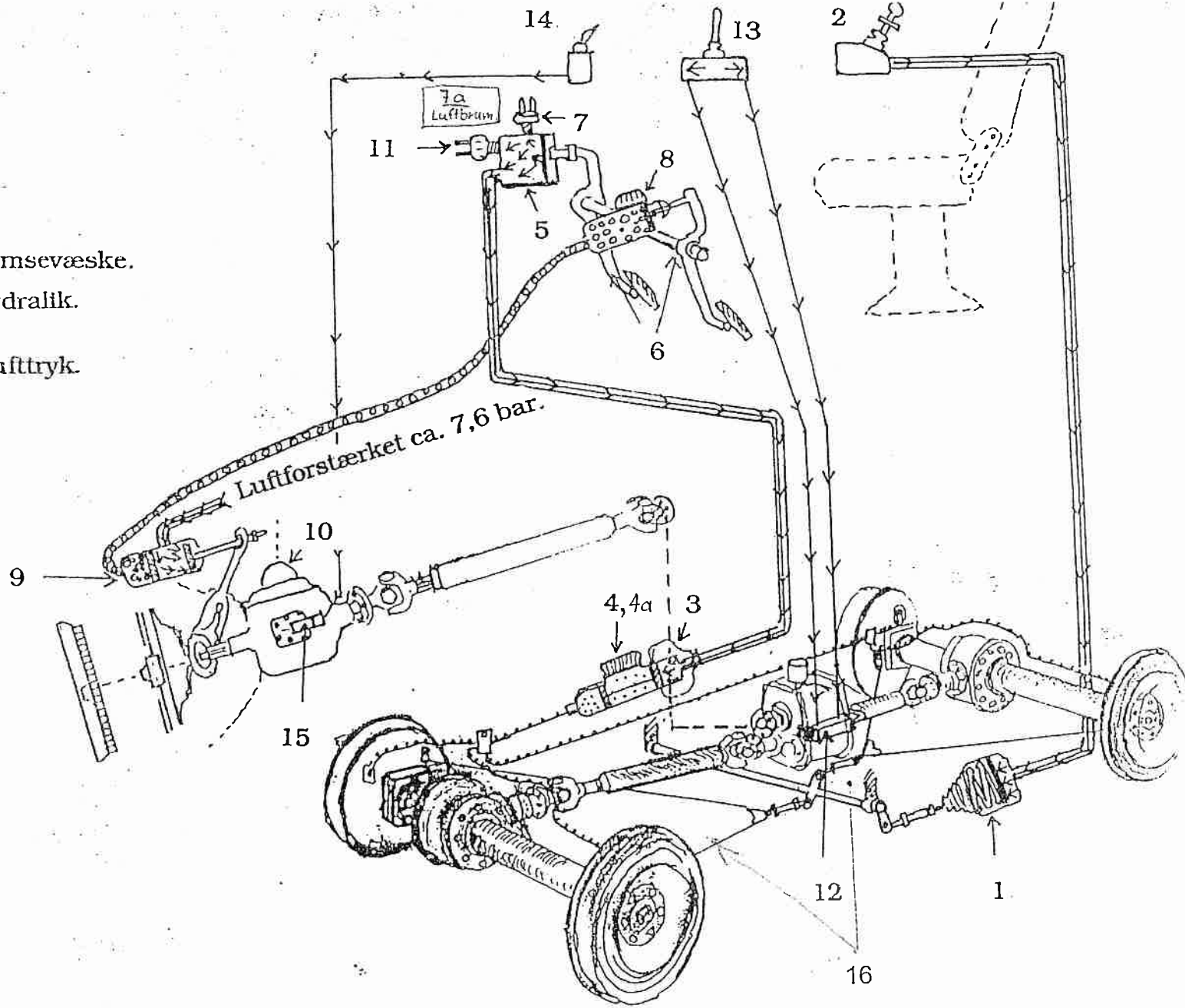

Luftforstærket ca. 7,6 bar.

Trækfjeder til håndbremse  
(forlængede troljer)

**Bremser**  
(Luftstyring, miljøforbedringer)

# Bremser

(Luftstyring, miljøforbedringer)

39 10 13 000

POS	BS-varenr	Reservedelsnr	Stk/ meter	Materialer
1	39 10 35 001	80DB2K724AB		Håndbremsebooster
2	39 10 35 002	80DB2A622AA		Håndbremseventil
3	39 10 35 003	80DB2025AA		Bremsebooster
4	39 10 35 004	80DB2140AA		Hovedbremsecylinder
4a	39 10 11 021	FRELUB 550 DOT 4		Bremsevæske
5	39 10 35 005	80DB2A270AA		Fodbremseventil
6	39 10 35 006	80DB7N546AA		Pedalkonsol
7	39 10 00 016	6138925		5 bars indikator
7a	39 10 35 007	80DB2573AA		Luftbrummer 12v.
8	39 10 35 008	80DB7A545AA		Koblingshovedecylinder
9	39 10 35 009	80DB7K526AA		Koblingslavecylinder
10	39 10 35 010	80DB7C428AA		Gearmanchet
11	39 10 35 011	80DB13480AA		Stoplyskontakt
12		SPDK/4935, Martonair		Cylinder for vendegear
13		X3347702, Martonair		Skifteventil for vendegear
14		S/666/7, Martonair		Skifteventil for kraftudtag
15				Cylinder for (gl.type.) kraftudtag
16	39 10 13 160	110x16x1,5mm		Trækfjeder 1/4 håndbremse (forlængede troljer)
	<i>39 10 13 160</i>	<i>8 mm</i>		<i>Gaffelstyrer til Forlængede Model</i>

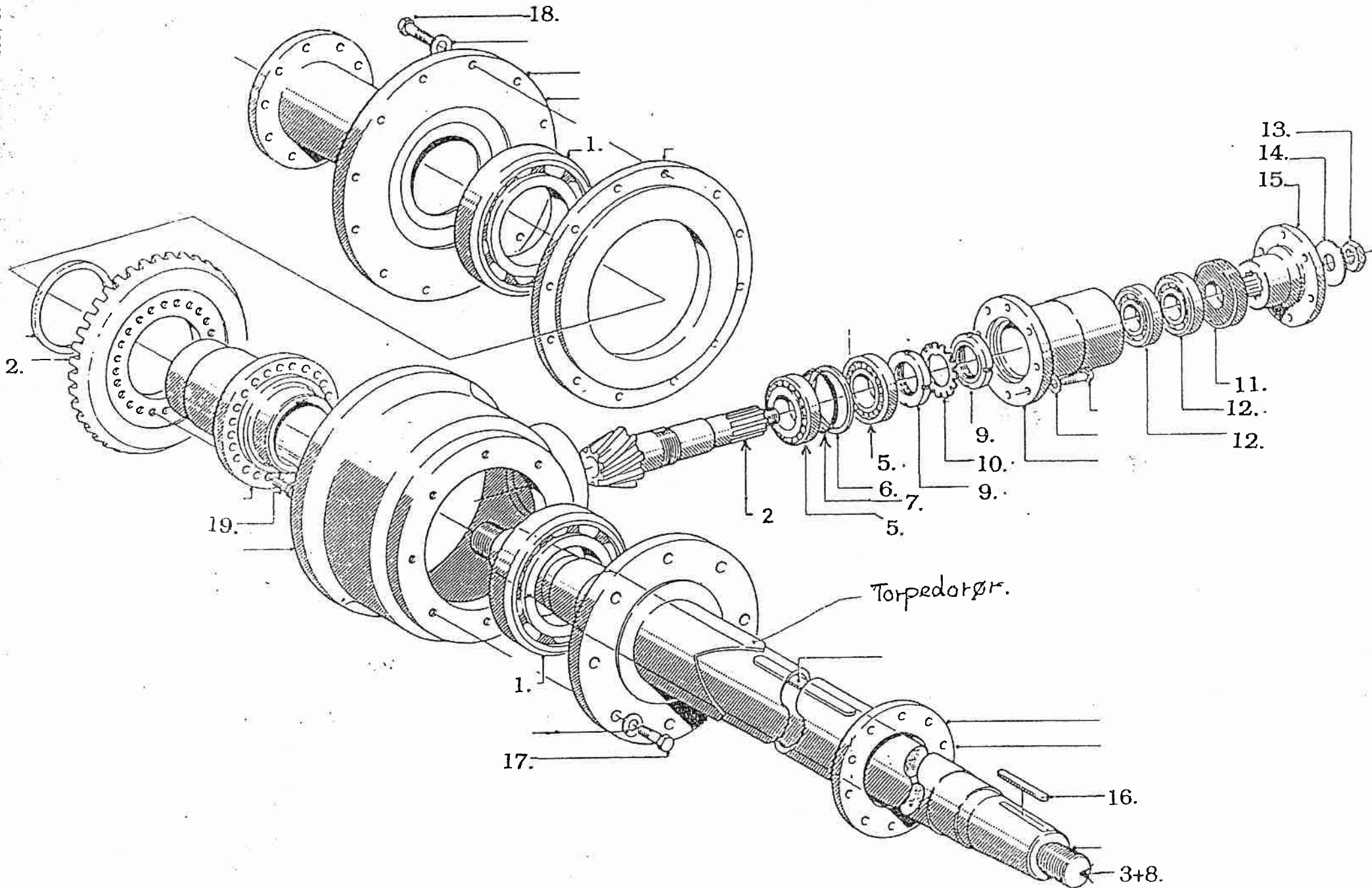



# For- og baghjulssæt

B 4

39 10 14 000

POS	BS-varenr	Reservevedelsnr	Stk/ meter	Materialer
1		6220		Kugleleje
2	39 10 14 020			Kron- og spidshjul
3		M J 2552		Foraksel
5	33 33 02 092	30209		Konisk rulleleje
6	39 10 14 060			Afstandsring
7				Justerring
8		M J 2552		Bagaksel
9	33 30 19 009	KM 9		Møtrik
10	33 30 20 009	MB 9		Låsering
11	39 10 14 110	B2 sl 50x80x13 (dobb.læbe)		Pakdåse
12	33 30 62 072	6207		Kugleleje
13	39 10 30 030	3/4" UNF		Selvlåsende nylonmøtrik
14	39 10 14 140			Skive for spidshjulsflange ( nav)
15	39 10 14 150			Flange (nav) for spidshjul
16				Not i konisk akselende (til notgang i hjul)
17		M12 x 40		Bolt
18		M10 x 40		Bolt
19		3/8" NF x 30		Stålbolt
20	39 10 11 220			Forhjulssæt kpl
21	39 10 11 230			Baghjulssæt kpl
<p>Repsæt til spidshjul. består af følgende nr.: Pos. 5 , 2stk.-- Pos.12 , 2 stk.</p> <p>Pos. 13 , 1 stk.-- Pos. 14 , 1 stk. -- Pos 6 , 1 stk. -- Pos 7 , 1 stk.---</p> <p>Pos 10 , 1 stk. -- Evt. Pos 9 , 2 stk.--</p>				

Date: 09-09-1999

slavecylinder.

undervogn

B 5

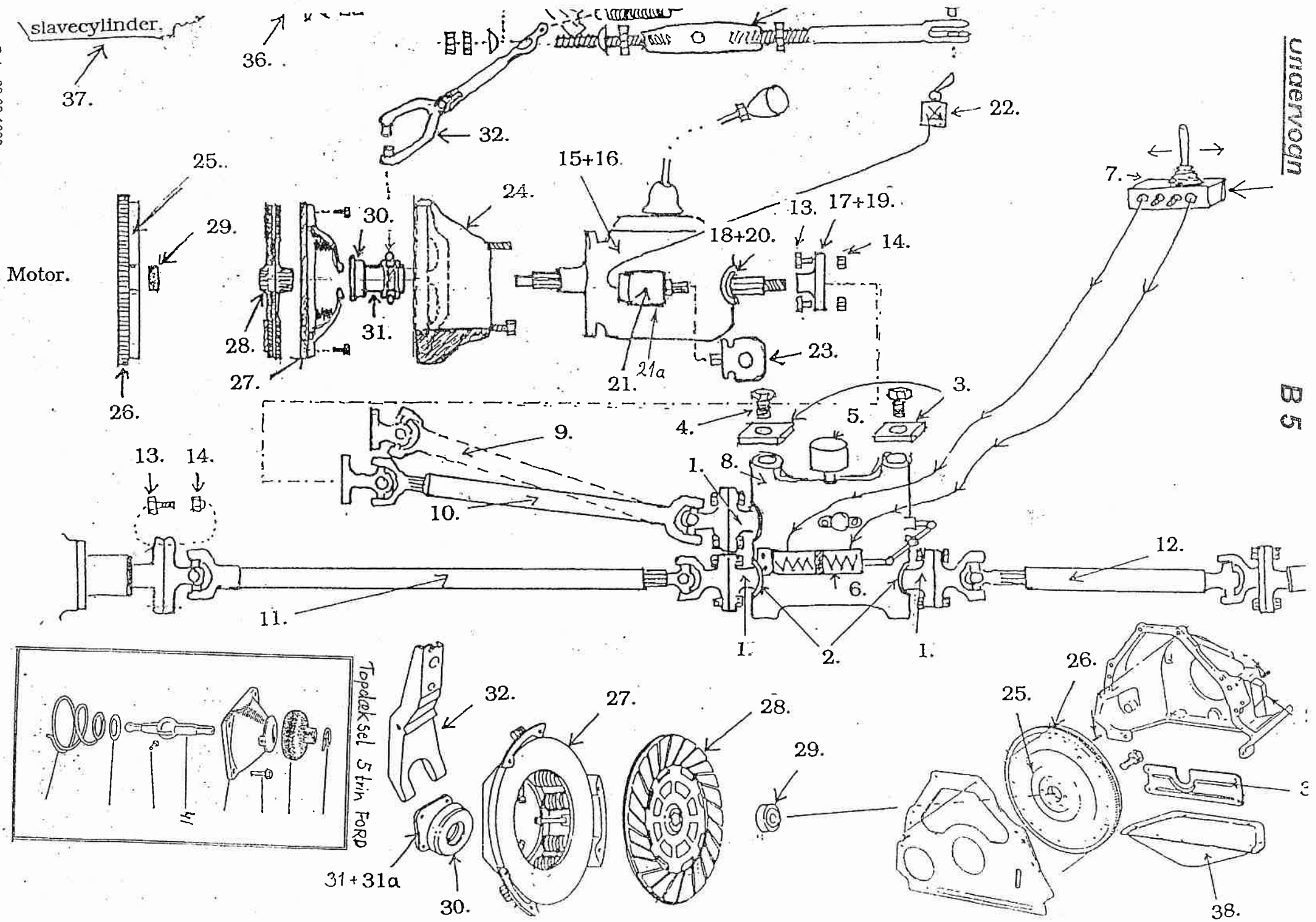

Motor.

37.

36.

32.

22.

25.

15+16.

13. 17+19.

7.

29.

24.

18+20.

14.

28.

31.

21.

21a.

23.

26.

3.

13.

14.

9.

4.

5.

10.

1.

8.

12.

11.

1.

2.

1.

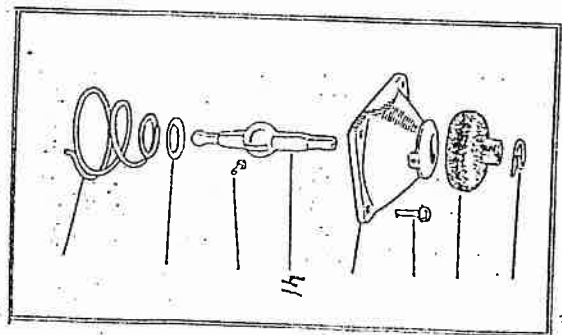

Tappek sel 5 trin FORD

31+31a

32.

27.

28.

29.

25.

26.

38.

39 10 15 000

POS	BS-varenr	Reservedelsnr	Stk/ meter	Materialer
1	39 10 15 010			Flange på vendegeare
2	39 10 30 206	BA 60x85x10		Tætningsring
3	39 10 15 030		4	Gummiophæng t/vendegeare kpl
4		5/8" UNF	4	Bolte for vendegeare
5	30 01 01 204	ATE 3.3508-0401.3	1	Ekspansionsbeholder på vendegeare (1" gevind laves)
6	39 10 16 034	SPDK/4935	1	Skiftecylinder (med 2 fjedre) t/vendegeare
7		X3347702, Martonair		Skifteventil for vendegeare, Martonair X3347702
8	39 10 15 080	Jølemo		Vendegearkasse komplet
9	39 10 15 090		1	Kardan (FORD 5 trins)(6 huller)(965mm) forskel. lgd.
9a			1	Kardan (FORD 5 trins)(4 huller i kardanflange)
10	39 10 15 100		1	Kardan (FORD 4 trins) 1085 mm
11	39 10 15 110		1	Kardan ( vendegeare+fortøj ) 1185 mm.
12	39 10 15 120		1	Kardan ( vendegeare+bagtøj) 700 mm.
13		M10	6	Kardanbolte til FORD-gear
14		M10	6	Kardanmøtrikker til FORD-gear
15	Evt. brugt på lager		1	FORD 4 trins gearkasse
16	Evt. brugt på lager		1	FORD 5 trins gearkasse
17	39 10 15 170		1	Flange for FORD 4 trins
18	39 10 15 180	D2TZ-4813-A		Pakdåse for FORD 4 trins
19				Flange for FORD 5 trins
20				Pakdåse for FORD 5 trins
21	Se tegn G2			FORD kraftudtag ( unirik ) med indbygget luftcylinder
21a	39 10 15 211	B9TT-7166-A		Pakning til kraftudtag
22	Se tegn B3 og F1b			Skifteventil for kraftudtag ( martonair )
23	Se tegn G2			Tandhjulspumpe ( 36 l. ) (h/v)
24		C5TZ-7505-E	1	Koblingshus
25	39 10 15 250	C5TZ-6375-B	1	Svinghjul
26	39 10 15 260	D7TZ-6384-A	1	Tandkrans 12" for svinghjul
27	39 10 15 270	667 131 0203 20, LUK	1	Trykplade (fod)
28	39 10 15 280		1	Koblingsnav Evt. centermetal
29	39 10 96 278		1	Svinghjulslæje ( for højgearsaksel )
30	39 10 15 300	668 500 0199 40	1	Koblingstrykleje
31	39 10 15 310	B3TZ-7561-A	1	Bøsning (glidenav), Ford
31a	39 10 15 311	B3TZ-7561-A, opbores	1	Bøsning (glidenav), opbores til 45,2mm, ZF
32	39 10 15 320			Udrykkerarm for trykleje
33	39 10 15 330			Manchet for udrykkerarm
34				Fjeder for udrykkerarm
35	39 10 80 001			Koblings justerstang ( mekanisk )
36	Se tegn B7			Koblings justerstang for slavecylinder
37				Koblings slavecylinder
38		C5TZ-7564-B		Støypåse
39		C5TZ-7564-C		Støypåse
40		Ford 1432110		Slavecylinder ( Tårntroljer gl. )
41	39 10 80 501	Tegn nr:08.10.08	1	Kugleled til gearstang, 5 trins FORD-gearkasse

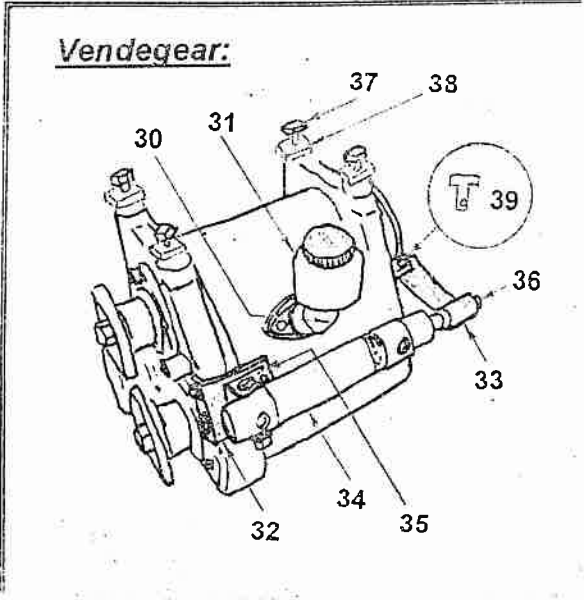
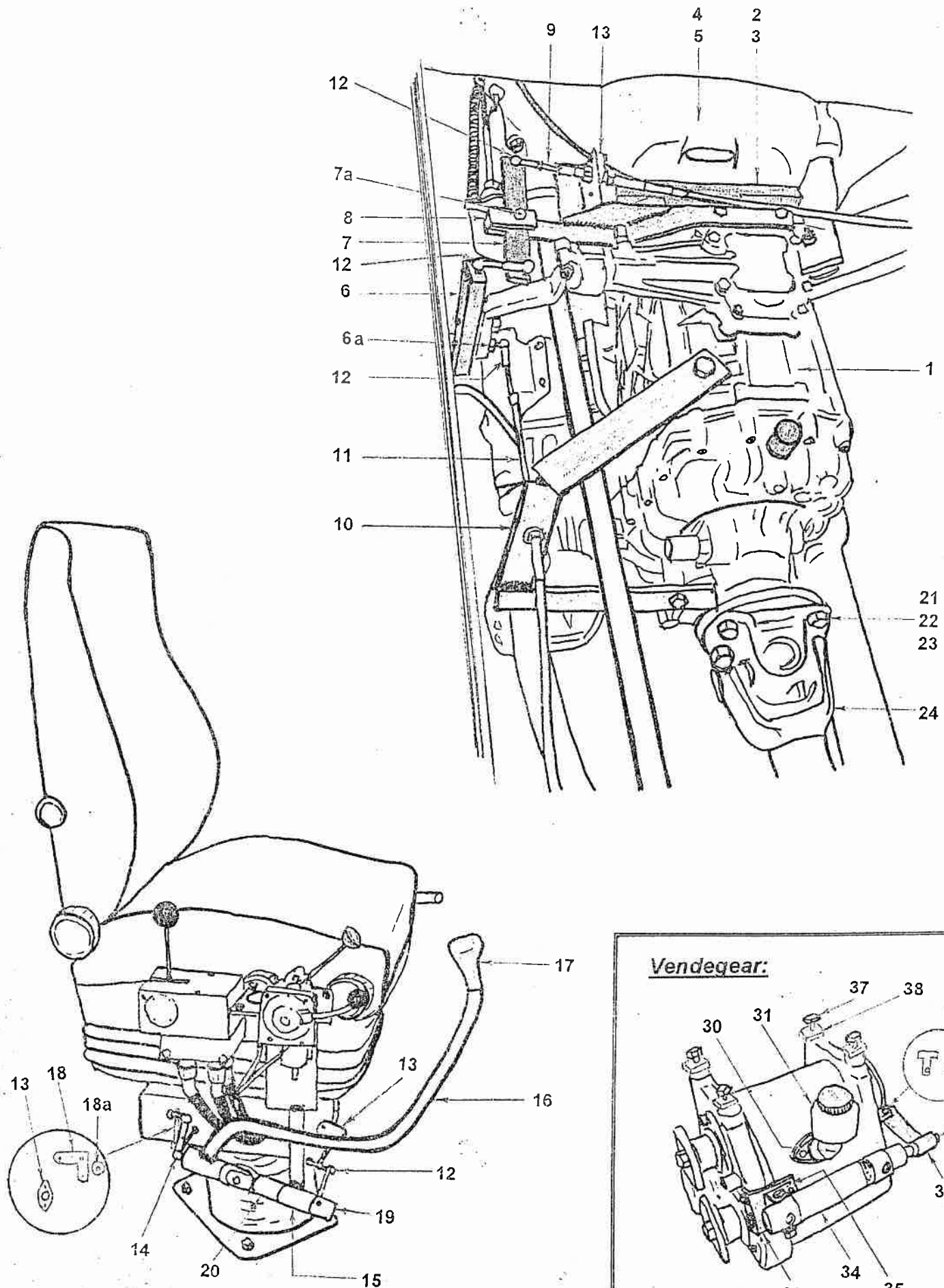

## 5 trins ZF - gear: (model 2000)

B 6

39 10 16 000

Pos	BS-varenr.	Reservevedelsnr.	Stk/ meter	Materialer
1	39 10 81 000	ZF GEAR S5-42	1	5 trins ZF-gearkasse m/ v. kraftudtag
2		Tegn.nr: 08.10.11	1	Støttebolt, koblingshus og mellemstykke til ZF-gear
3	39 10 81 001	Tegn.nr: 08.10.10	1	Mellemstykke ZF-gear/FORD-motor
4	Vellev	C5TZ-7505-E, nye huller	1	Koblingshus, nye huller bore ved ZF-gear
5	Se tegn B7 pos 6		1	Bøsning (glidenav), opbores til 45,2mm, ZF
6		Tegn.nr: 08.10.13	1	Beslag for gearvælger
7a	39 10 16 061	Tegn.nr: 08.10.24	1	Bolt (M12) til beslag for gearvælger
7		Tegn.nr: 08.10.14	1	Vippeled for gearvælger
8a		Tegn.nr: 08.10.26	1	Bolt (M8) til vippeled for gearvælger
9	39 10 16 080	Tegn.nr: 08.10.15,16 og 17	1	Holder for gearvælgerkabel, kpl
10	39 10 10 030	L=2080/2170	1	Gearvælgerkabel
11		Tegn.nr: 08.10.19	1	Holder for gearskiftekanale
12	39 10 10 029	L=2440/2550	1	Gearskiftekanale
13		6 mm	6	Kugleled, 6 mm
14	39 10 10 015	261.630	3	Sverigesleje
15		8 mm	2	Kugleled, 8 mm
16		Tegn.nr: 08.10.VM	1	Gearskifte for ZF-gear med sideskifte
17	39 10 16 160	Tegn.nr.: 08.10.27	1	Gearstang efter model
18		Audi A6	1	Gearknop (5 gear)
19		Tegn.nr: 08.10.21	1	Vinkeltræk
20a	39 10 16 181	Tegn.nr: 08.10.25	1	Friktionsskive til gearskifte
21	39 10 16 190	Tegn.nr: 08.10.22	1	Arm for gearstang/sideskifte
22	39 10 16 200	Tegn.nr: 08.10.23	1	Aksel for gearstang/sideskifte
23		M14x1,5x40/24 mm	4	Kardanbolte til ZF-gear
24		M14	4	Låseskiver
25		M14x1,5 mm	4	Kardanmøtrikker
26		L=880 mm	1	Kardan, vendegear - ZF gear
<b>Vendegear:</b>				
	Se tegn B5 pos 8		1	Vendegear kpl.
		1", 45 grader	1	1", 45 grd. vinkel
	30 01 01 204	ATE 3.3508-0401.3	1	Ekspansionsbeholder på vendegear (1" gevind laves)
	39 10 16 320	Tegn.nr: 10.10.01	1	Bagerste vinkelkonsol for skiftecyllinder
	39 10 16 330	Tegn.nr: 10.10.04	1	Medbringer for vendegear
	39 10 16 340	SPDK/4935	1	Skiftecyllinder (med 2 fjedre) t/vendegear
	39 10 16 350	QM/55249/24	1	L-beslag til skiftecyllinder
	Matonair	M/1501/90	1	Møtrik til skiftecyllinder t/vendegear
		5/8" UNF	4	Bolte til vendegearkasse
	39 10 15 030		4	Gummiophæng kpl til vendegearkasse
	39 10 16 390	Tegn.nr: 10.10.09	1	Spiitbolt til vendegear

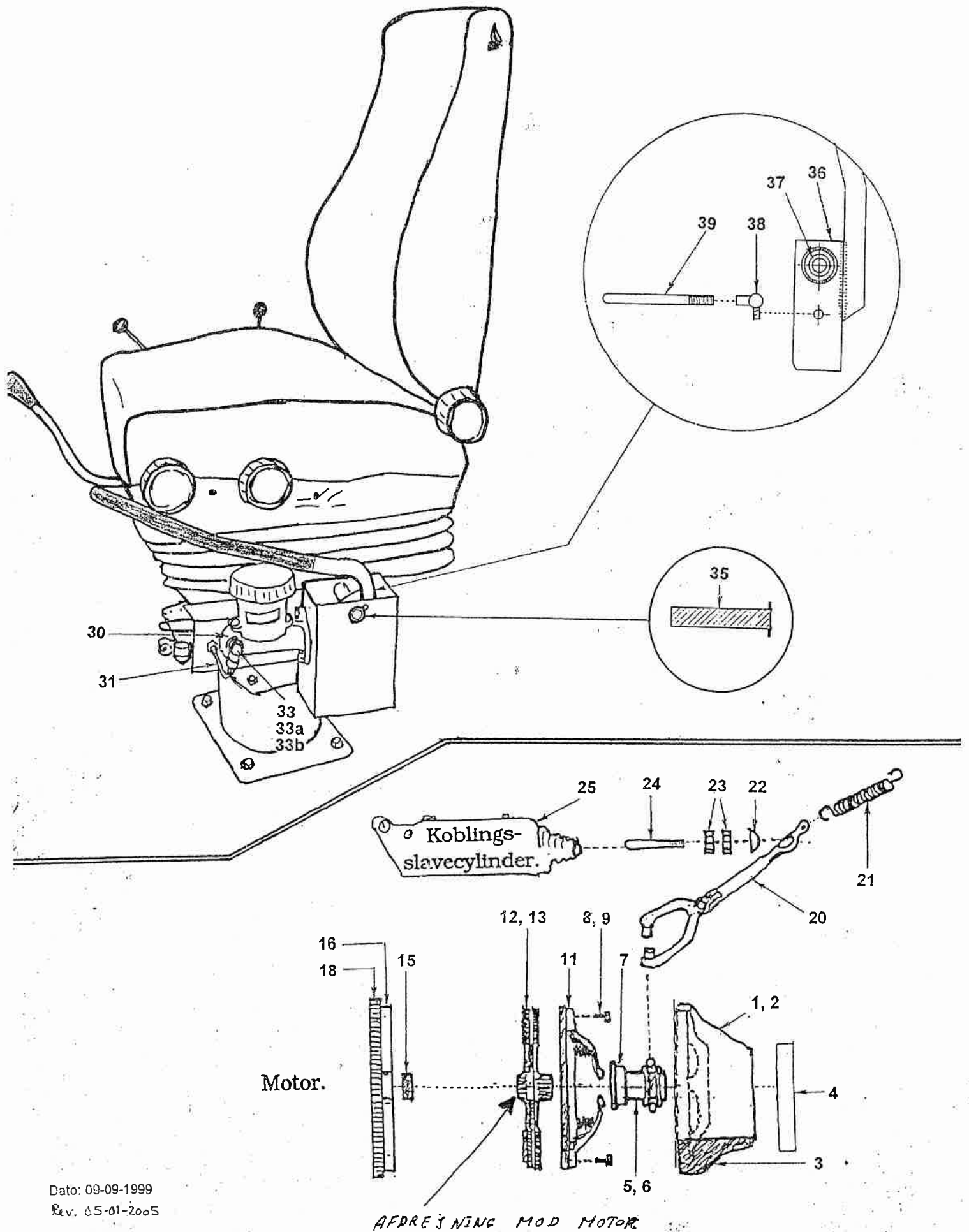

39 10 17 000

Pos	BS-varenr.	Reservedelsnr.	Stk/ meter	Materialer
1		C5TZ-7505-E	1	Koblingshus, Ford
2	Velle	C5TZ-7505-E, nye huller	1	Koblingshus, nye huller bore, ZF
3		C5TZ-7564-B	1	Støvplade, Ford og ZF
4	39 10 81 001	Tegn.nr:08.10.10	1	Meilemstykke ZF-gear/FORD-motor
5	39 10 15 310	B3TZ-7561-A	1	Bøsning, Ford
6	39 10 15 311	B3TZ-7561-A, opbores	1	Bøsning, opbores til 45,2mm, ZF
7	39 10 15 300	668 500 0199 40	1	Trykleje til kobling, Ford og ZF
8		3/8"		Bolte til svinghjul, (rev.år: 1995)
9		M8x20	8	Bolte til svinghjul, (rev.år: 1996 og frem)
11	39 10 15 270	667 131 0203 20	1	Trykplade, Ford og ZF
12	39 10 15 280	C5TZ-7550-G NY	1	Koblingsnav, Ford
13	39 10 96 279	666 331 0081 26	1	Koblingsnav, afdrejet, ZF
15	39 10 96 278	C5TZ-7600-C	1	Svinghjulsleje, Ford og ZF
16	39 10 15 250	C5TZ-6375-B	1	Svinghjul opbore, gevind, styretap, Ford og ZF
18	39 10 15 260	D7TZ-6384-A	1	Stårkrans, Ford og ZF
20	39 10 15 320	B8C-7515-A	1	Udrykkerarm for trykleje
21		14x110 mm, T= ???	1	Tilbagetræksfjeder
22	39 10 36 280	Tegn.nr: 07.10.13	1	Skive for trykfjeder til koblingsstang (tallerkenskiye)
23		M12	2	Møtrikker
24		Tegn.nr: 07.10.02	1	Trykstang for koblingscyl.
25	39 10 35 009	80DB 7K526 AA	1	Kobling slavecylinder
26	(ikke på tegn)	Tegn.nr: 07.10.01	1	Konsol for koblingscylinder
27	(ikke på tegn)	Tegn.nr: 07.10.03	1	Afstivning for koblingscylinder
30	39 10 35 008	80DB 7A545 AA	1	Kobling hovedcylinder
31	39 10 80 003	Slange nr: 1002	1	Koblingslange
32	39 10 17 320	ø14x1/8"UGR nippel	2	Banjo til koblingslange
32a	39 10 80 004	270 03.3520-1001.1	2	Banjobolt til koblingslange
33		14x18	2	Kobberskive til koblingslange
33a		10x16	2	Kobberskive til koblingslange
35		Tegn.nr: 07.10.05	1	Bolt til beslag for håndbetj. kobling
36	39 10 17 360	Tegn.nr: 07.10.06	1	Vippearm for håndbetj. koblingscylinder
37	39 10 17 370	PM 1620 DX	2	Bøsning
38		M8	1	Kugleled
39		Tegn.nr: 07.10.07	1	Trykstang til håndbetj. koblingscylinder

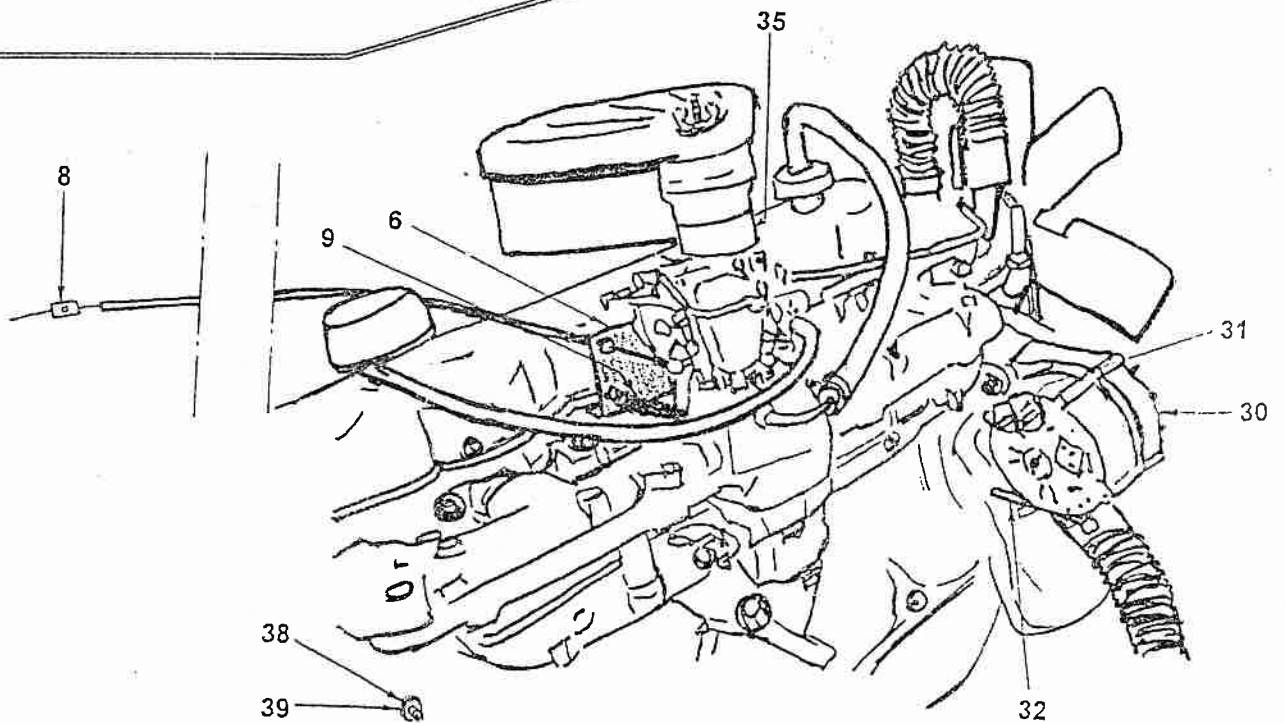
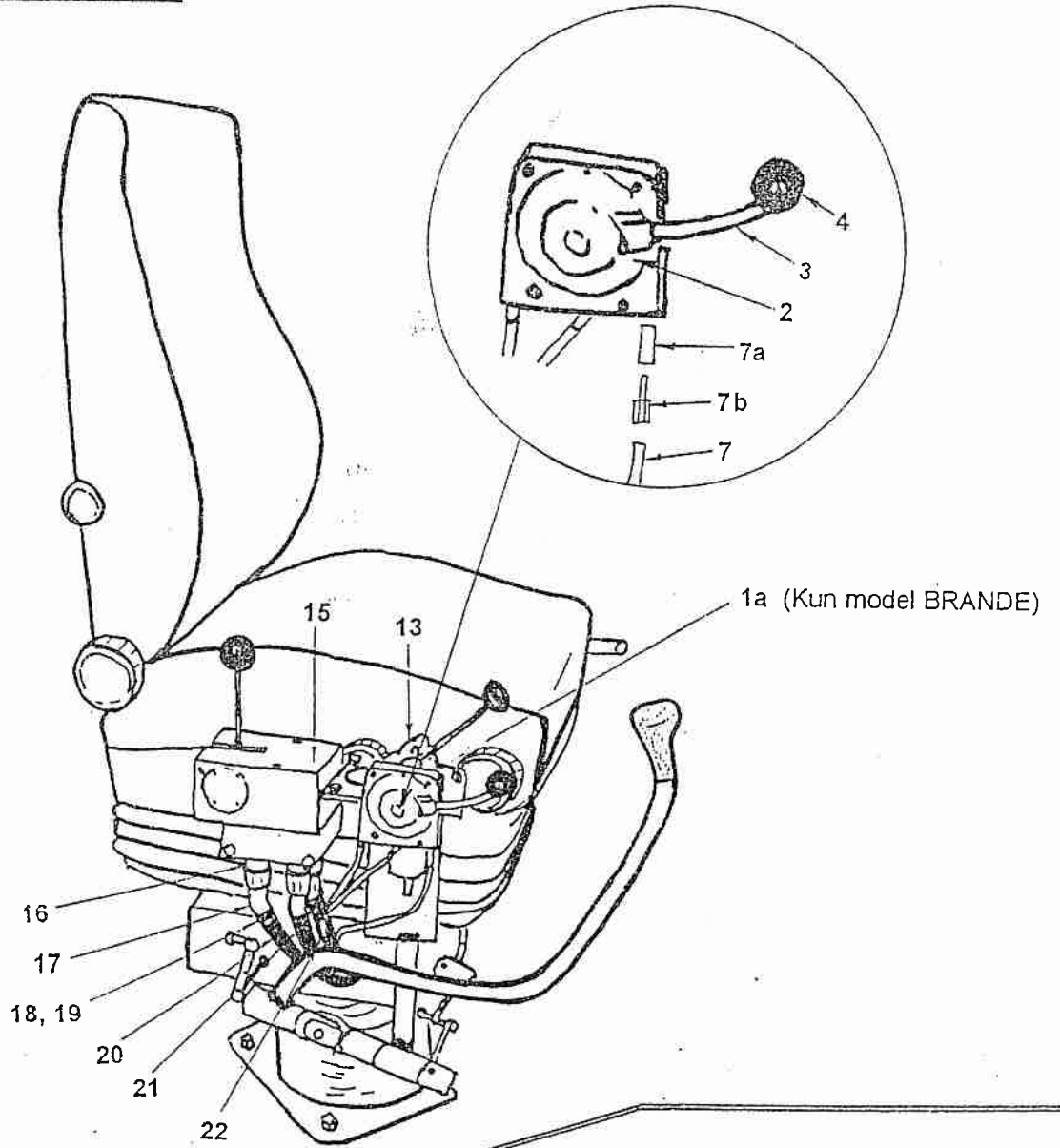



39 10 18 000

Pos	BS-varenr.	Reservedelsnr.	Stk/ meter	Materialer
<b>Gasregulering:</b>				
1a	(Kun BRANDE)	Tegn.nr: 06.10.03	1	Holder for gasregulering, model BRANDE
Kit-sæt	<b>30 10 10 037</b>	Kit-sæt, model BRANDE tegn.nr: 06.10.01, 06.10.03, 29.10.08 og 29.10.09		
1		Tegn.nr: 29.10.09	1	Holder for gasreguleringshåndtag
2	<b>39 10 18 020</b>	Teleflex B11	1	Gasreguleringshåndtag (regulatorbox)
3		Tegn.nr: 06.10.01	1	Gashåndtag , ved montering på sædet
4		8x25 mm	1	Bakelitkugle
6		Tegn.nr: 29.10.08	1	Holder for gaskabel
7	<b>39 10 10 031</b>	Gaskabel kpl	1	Gaskabel kpl (mont. på føresæde)
7a	<b>39 10 10 042</b>	6x25	1	Justerstykke til gaskabel
7b	<b>39 10 10 047</b>	Tegn.nr: 06.10.04	1	Overgangsstykke for gaskabel
8	<b>39 10 10 032</b>	Tegn.nr: 06.10.02	1	Spændestykke for gaskabel
9		10x60 mm	1	Tilbagetræksfjeder
<b>Bremser:</b>				
13	<b>34 55 40 001</b>	872350-62 spec.	1	Bremserregulering ( Håndtag vendes ! )
15	<b>34 57 18 000</b>	KNR I 69434 A	1	Førebremseventil, FB 11
16		3/4"-1/2", galv.	3	Galv. 3/4"-1/2" brystnippel
17		1/2", 45 grd.	3	1/2", 45 grd. bøjning
18		1/2"	5	1/2", slangestudse
19		22 mm	5	Øreclamps, 22mm
20		L= 700 mm	1	Oliebestandig slange 0
21		L=1050 mm	1	Oliebestandig slange HL
22		L=2300 mm	1	Oliebestandig slange (tryk) DMV
<b>Generator:</b>				
30	<b>39 10 18 300</b>	0 986 033 710	1	Bosch generator, 14v, 80 amp
31		A 4685R	2	Gul loddefri kabelsko, 8 mm hul
32	<b>39 10 10 034</b>	Tegn.nr: 36.10.01	1	Strammer til Bosch generator, 80amp
<b>Div. dele motor:</b>				
35		Tegn.nr: 05.10.01	1	Mellemlægning for indsugningsfilter
38	<b>39 10 00 021</b>	Tegn.nr: 01.10.06	1	Reduktionsnippel til føler til fjerntermometer
39	<b>39 10 00 019</b>	VD 323 803 001 001	1	Føler til fjerntermometer

**Krybegear (drivstation)** (anhænger 611a (006a), 690a (020a) og 10 t troljer) **B 9**

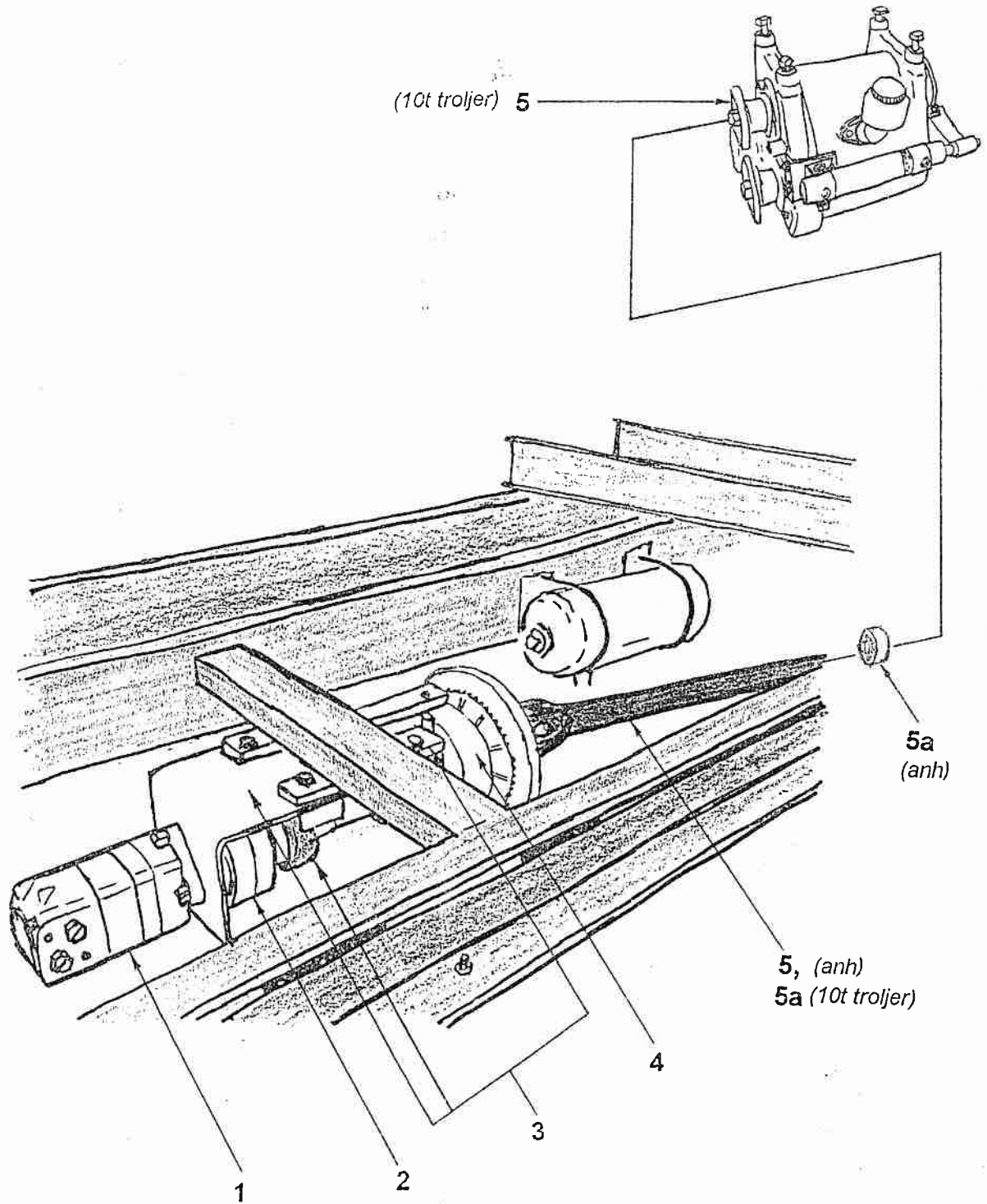

## Krybegear (drivstation) (anhænger 611a (~~006a~~), 690a (~~029a~~) og 10 t troljer) **B 9**

Specifikation af krybegear for troljer:

1. 1 stk. Danfoss Hydraulicmotor  
OMS 250 - med overtryksventil
- 1a. Overtryksventil, Sterling A6A60ZN, 125 bar
2. 1 stk. Ecoflex BT055 kobling  
Udboret  $\varnothing$  32 mm H7 + not + Shv.  
begge sider.
3. 1 stk. Bundramme m/lejebukke  
incl. 2 stk. Lejebukke SKF SY 50 TB
4. 1 stk. Planox udrykkerkobling *Bemærk!* Til 611a ("sømmet") anvendes  
Type PPRF str. 081 samme kobling men med  
Flangtilslutning SAE 1410 mekanisk betjening.

Vedr.: Anh. Tromlevogn 690a (tidl. 029a) og "sømmet" 611a (tidl. 006a)

5. 1 stk. Kardanaksel Spicer (sat direkte på bagtøj) (Der anvendes bagtøj fra 10t trolje)  
Serie 1310 LZ: 482 mm Rekv. nr. 510 676  
Flange 1 side = 1410
- 1 stk. Mellemlange til bagtøj  
 $\varnothing$  125 - 6 stk. 8 mm huller  
Bolte 101,5/1310

Vedr.: 10 t troljer med Indutrans krybegear

- 5a. 1 stk. Kardanaksel Spicer (sat på vendegear) *Bemærk!*  
Serie 1410. Lz: 1415 mm Rekv. nr.: 510 622 Røret skal være ekstra  
kraftig udgave pga resonans.
- 1 stk. Mellemlange til vendegear  
 $\varnothing$  125 - 6 stk. 8 mm huller  
Bolte 101,5/1410



# INDUTRANS A/S

- krumtappen i al mekanisk transmission

Salgschef Per Koch | Thrigesvej 28  
 Mobiltel. +45 40 36 76 00 | DK-8600 Silkeborg  
 Mobilfax +45 40 36 19 15 | Tel. +45 86 81 22 88  
 E-mail: +4540367600@mail.tdm.dk | Fax +45 86 81 53 88

Dato: 21-03-2001

n:\salg\trikesvej\indutrans\trikesvej.doc





CSG 649 AND CSG 649P  
300 CID  
GASOLINE ENGINES AND POWER UNIT

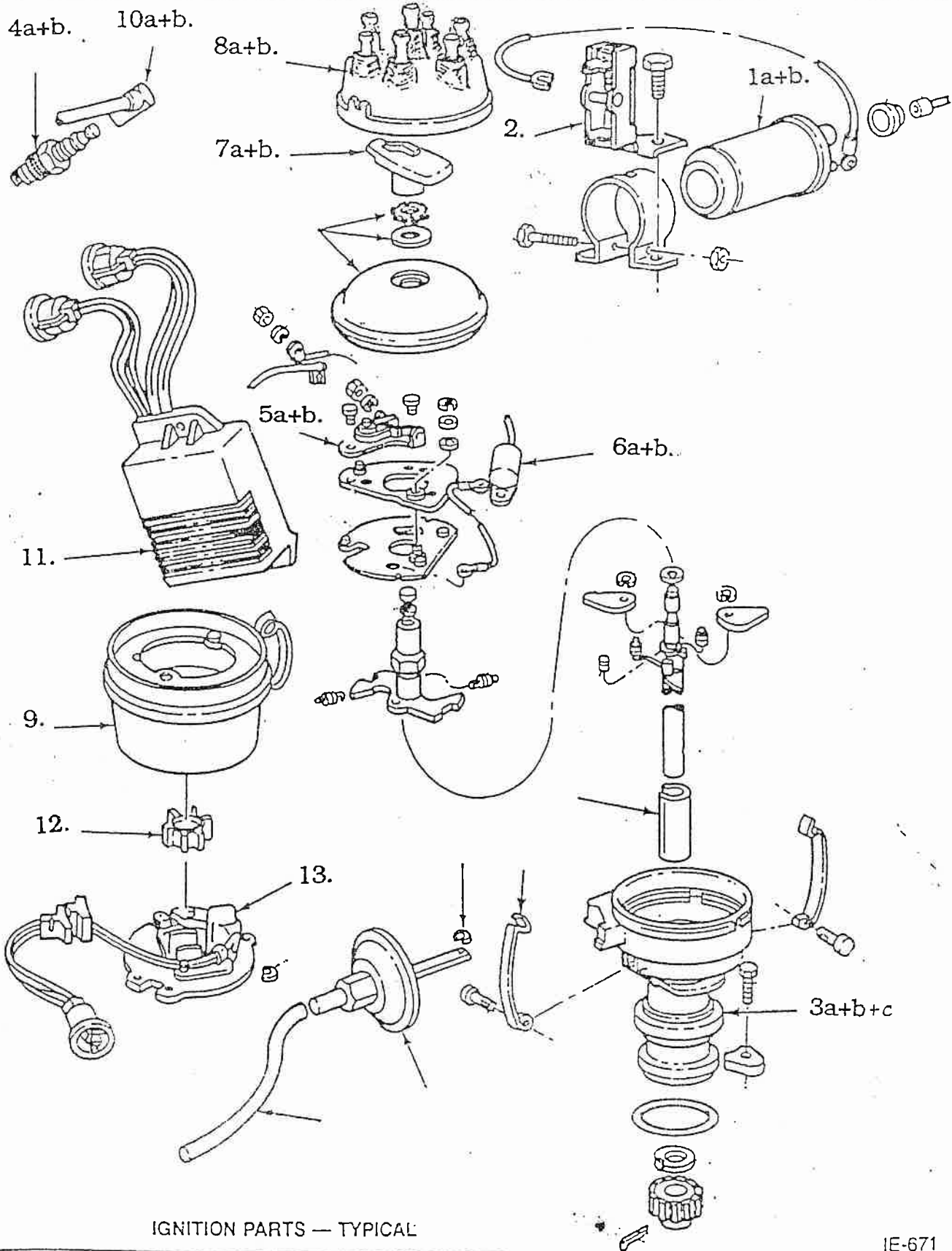

IGNITION PARTS — TYPICAL

IE-671

EXTRA SIDE

07

Monteringsbeslag 39 10 10 034

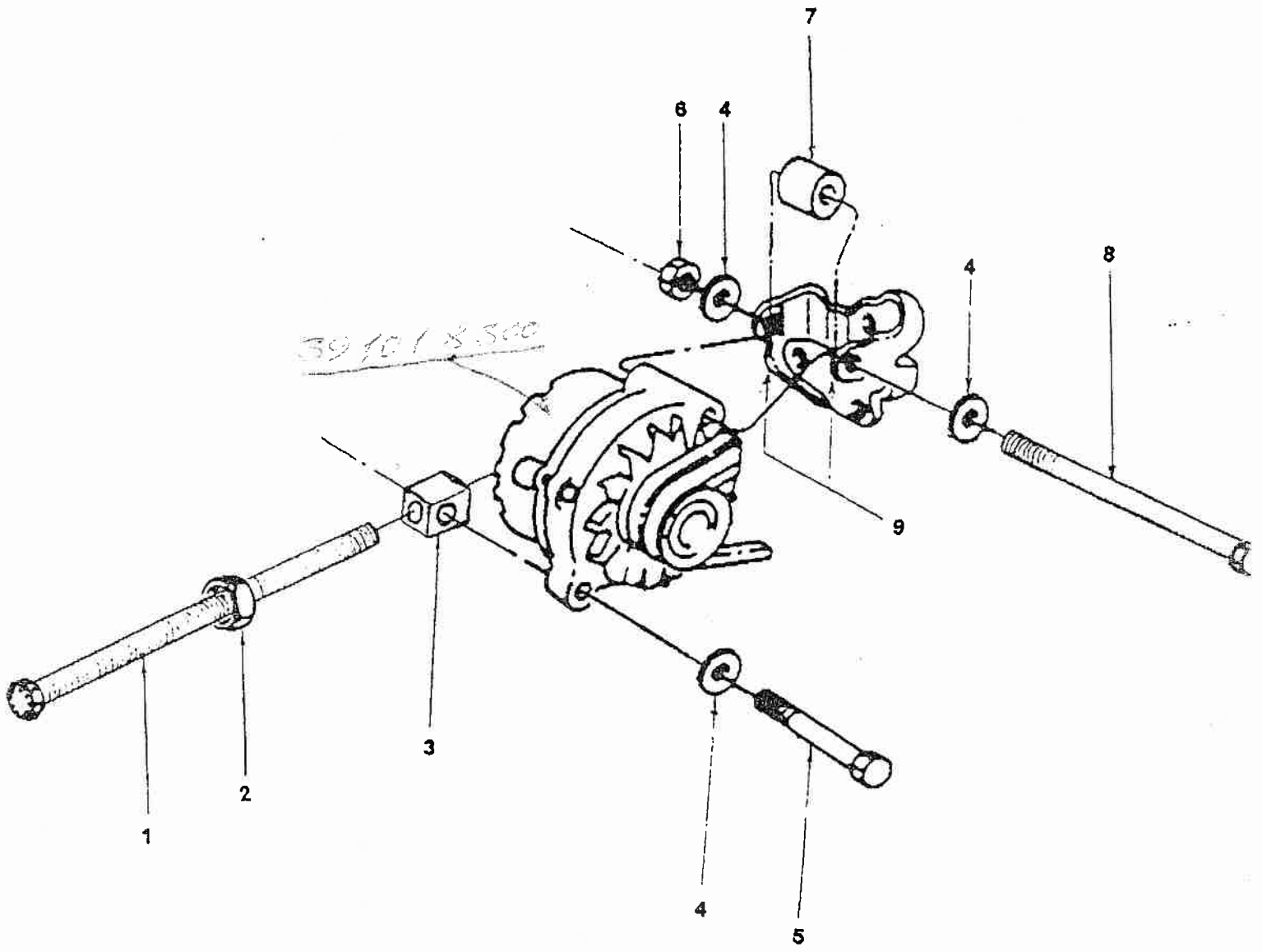

- 1. M10 gevindstykke med påsvejset møtrik
- 2. M10 møtrik som skrues kontra på gevindstykke
- 3. Firkant med gevindhuller
- 4. 10 mm skive (3 stk ialt)
- 5. M10 x 75 mm bolt (hvis bolten er for lang sættes skiven i)
- 6. M10 selvlåsende møtrik
- 7. Bøsning med  $\varnothing 11$  mm hul
- 8. M10 x 100 mm bolt
- 9. Der slibes lidt af kanterne i begge sider af beslagene så generatoren kan være der

<b>DSB bane, Værksted Langå</b>			
Monteringsvejledning til generator 80 amp		Dato	29.08.96
		Tegnet	UN
		Revideret	
Mål		Tegningsnr.	36.10.02

nt med gevindhuller:

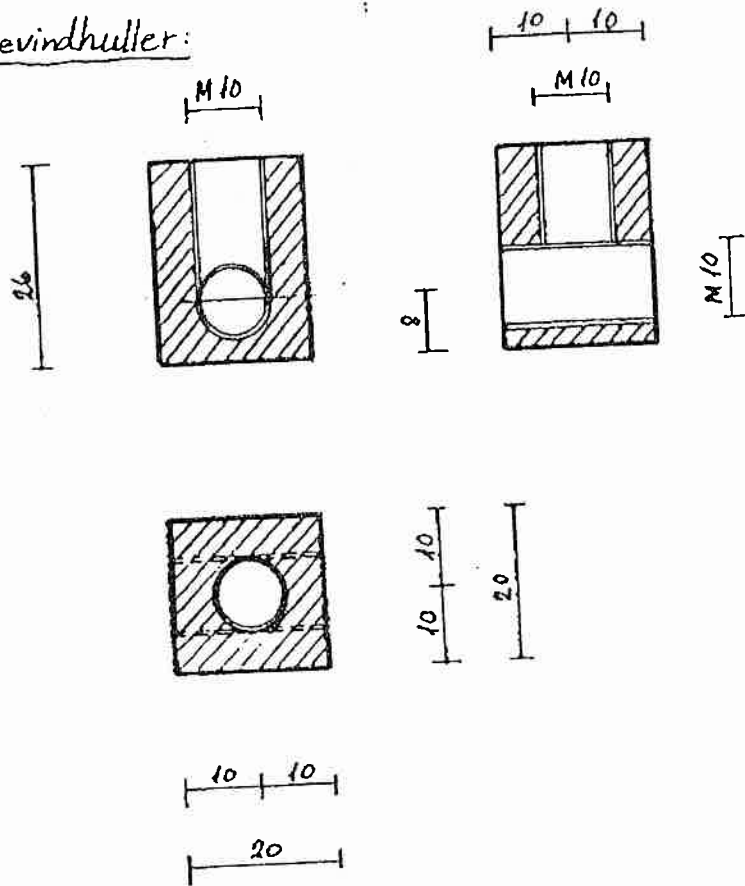

Gevindstykke med påsvejst møtrik:

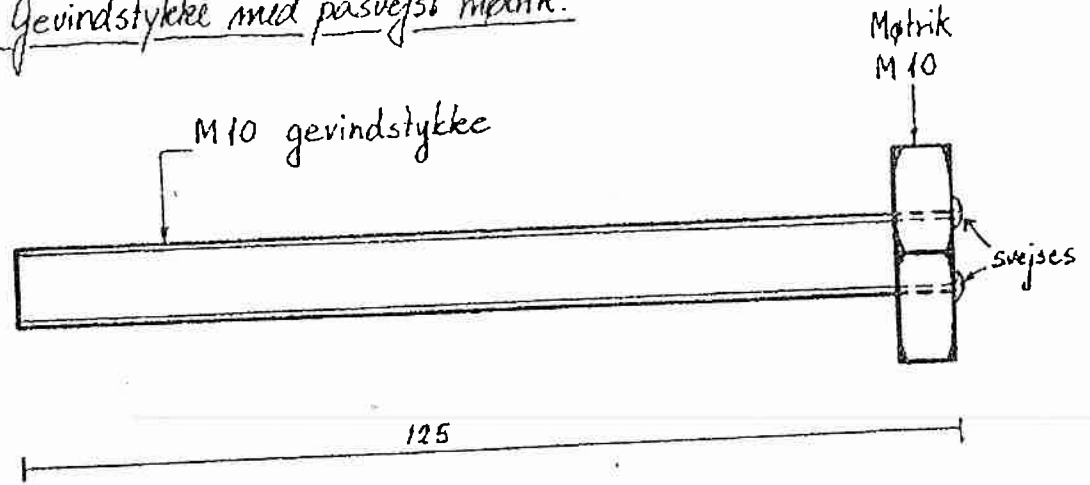

Materiale:

- 1 stk Blanket firkantstål 20 x 20, l = 26 mm
- 1 stk M10 gevindstykke, l = 125 mm
- 1 stk M10 møtrik
- 1 stk Akselstål,  $\varnothing 20$ , l = 20 mm.

tsning:

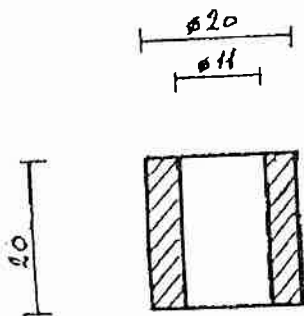

Med i sættet hører følgende:

- 3 stk 10 mm skiver
- 1 stk M10 selvslående møtrik
- 1 stk M10 møtrik
- 1 stk M10 x 100 mm galv. bolt
- 1 stk M10 x 75 mm galv. bolt

DSB-varenr: 39.10.10.034

DSB bane, Værksted Langå			
Monteringsset til 80 amp BOSCH generator		Dato	31.08.95
		Tegnet	UN
MÅ 1:1		Revideret	29.08.96
		Tegningsnr.	36.10.01

## Tegningsoversigt for 10 t trolje, model 2000:

Tegn. nr.	Benævnelse
27.10.02	Instrumentpanel (pære)
27.10.04	Monteringsplan - pult
-----	Principdiagram for Deif KSE72-1 nøglestart
34.10.01	Monteringsdiagram for instrumentpanel
34.10.02	Monteringsdiagram for kontaktpanel
34.10.03	Motorstyringsdiagram
34.10.04	Lygtediagram
34.10.05	EI - diagram
34.10.06	Sikringsoversigt
34.10.07	Klemmerække - oversigt til hovedledningsnet
34.10.08	Ledningsoversigt
34.10.09	Klemmerække - oversigt til motorledningsnet
29.10.13	Luftsystem for 10 t troljer med klodsbremseenhed
38.10.01	Fartbegrænser - Ikast Elektro

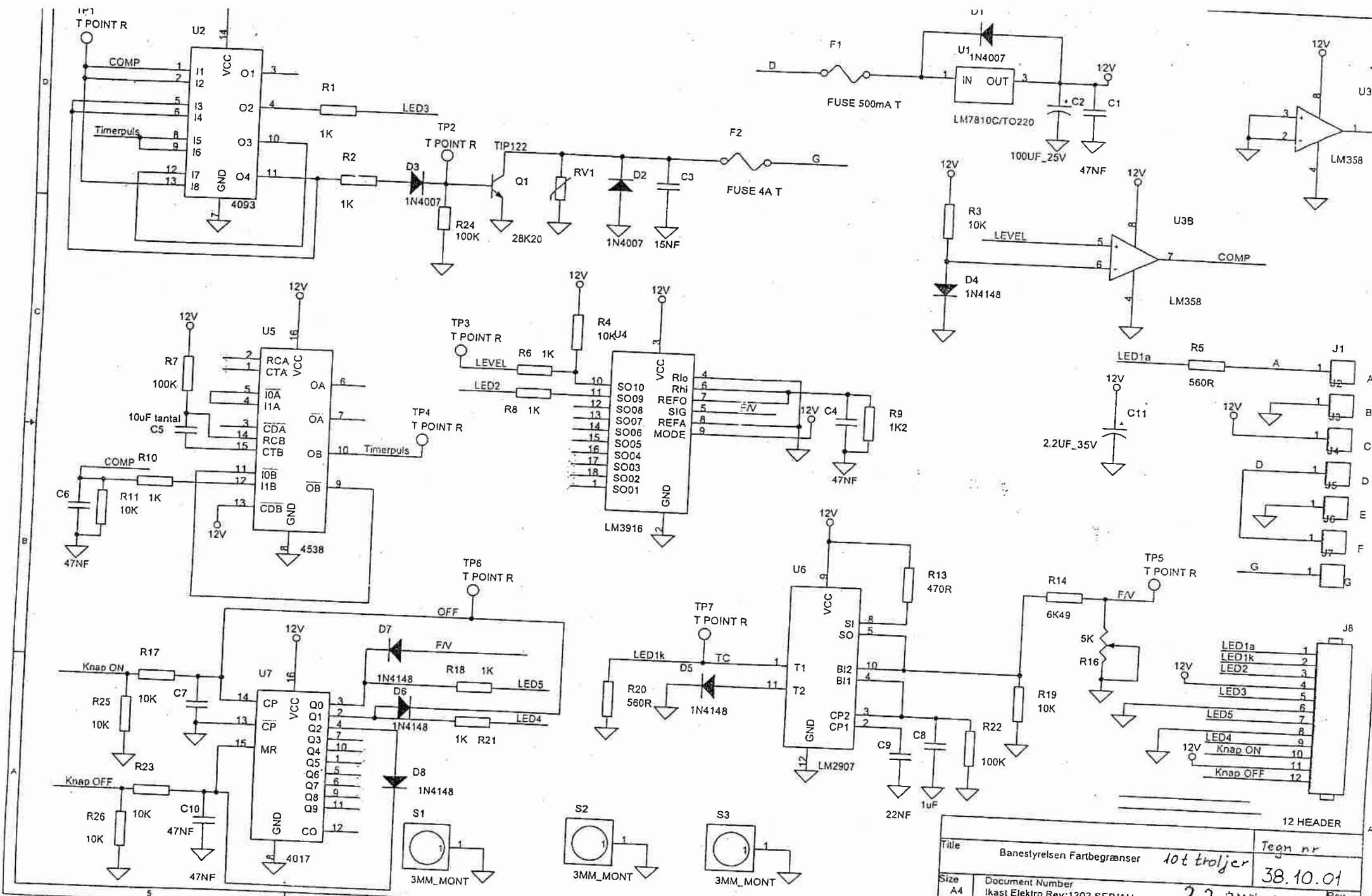

Title		Banestyrelsen Fartbegrænsner	10t troljer	Tegn nr	38.10.01
Size	A4	Document Number	Ikast Elektro Rev:1202 SEB/AH	Date	22 OKT. 2003
Date		Tuesday, December 17, 2002	Sheet	1	of 1



Vedt. JERRY CAN:  
POS 20-21-22

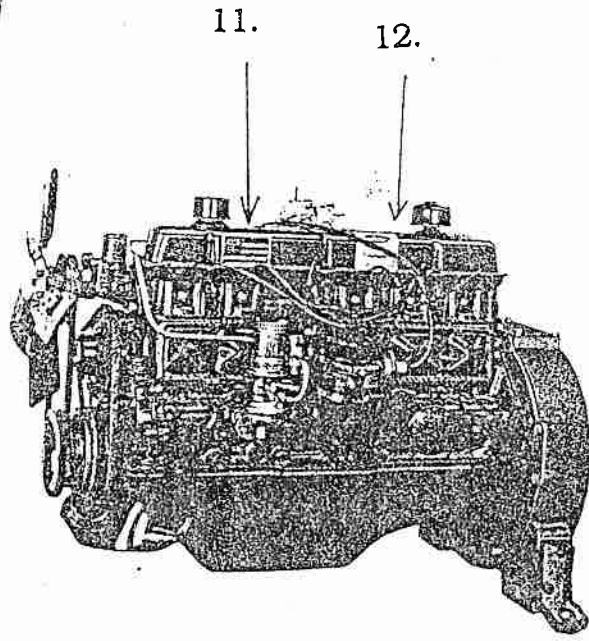

4.9 Litre (300 CID)  
6-cyl. — Gasoline

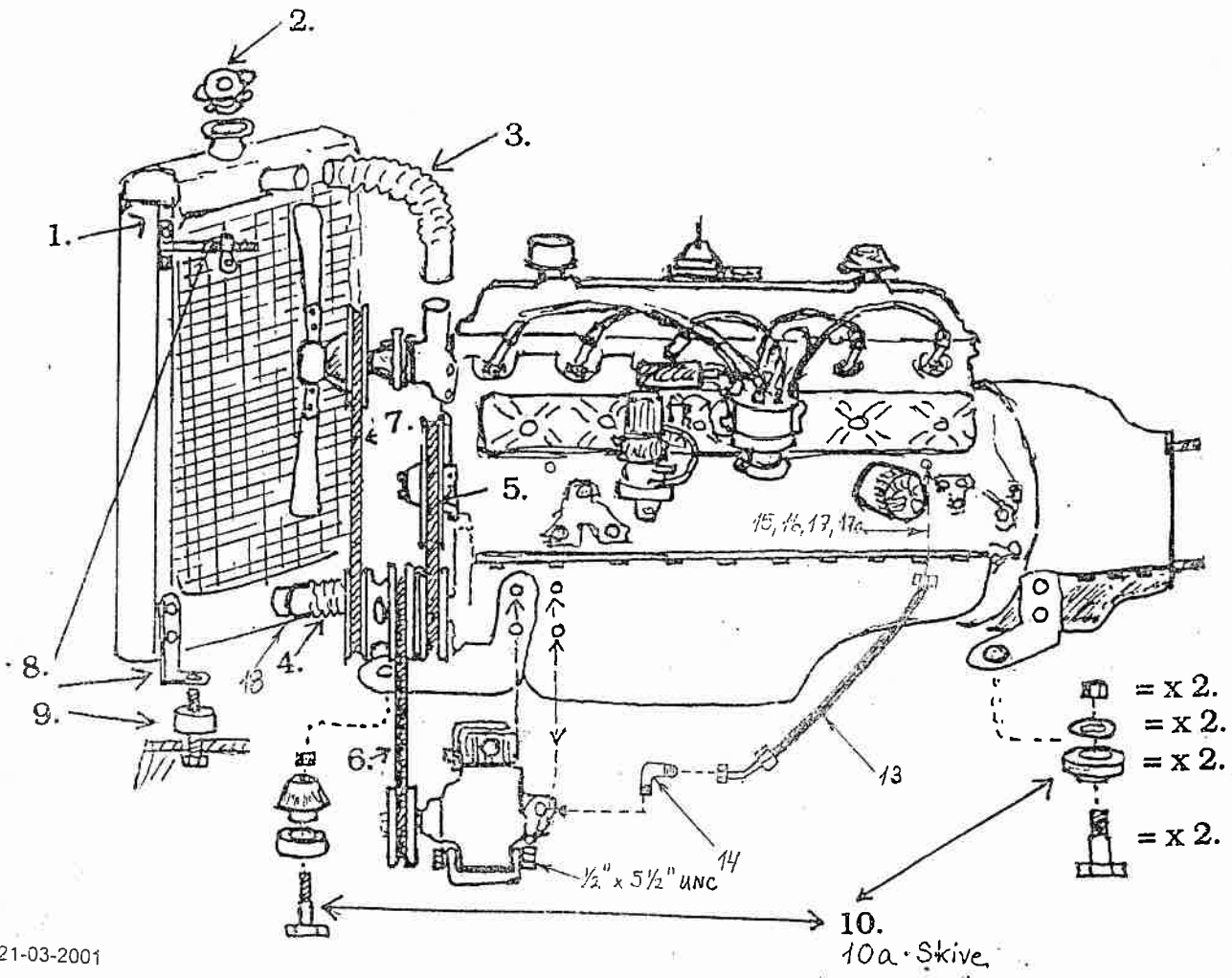

# Tændingssystem

C 1

39 10 31 000

Pos	BS-varenr.	Reservevedelsnr.	Stk/ meter	Materialer
1a	<b>39 10 31 010</b>	B6A-12029-B		Tændspole, 12 v ( 70--85 )
1b	<b>39 10 98 001</b>	D5AZ-12029-A		Tændspole ( 86-- )
2	<b>39 10 31 020</b>	D9JL-12250-A		Formodstand ( 70-- )
3a	<b>39 10 31 030</b>	E4JE-12127-BA		Strømfordeler ( 70--86 )
3b	<b>39 10 31 031</b>	EDA-47		Strømfordeler
3c	<b>39 10 98 046</b>	E2TE-12127-ABA		Strømfordeler ( 86-- ) ( elektronisk tænding )
4a	<b>39 10 31 040</b>	BRF32C		Tændrør, 18 mm ( alm. )
4b	<b>39 10 98 038</b>	BSF-42-C		Tændrør ( elektronisk tænding )
5a	<b>39 10 31 050</b>	C9AZ- 12171-B		Platinsæt ( 70--83 )
5b	<b>39 10 31 051</b>	D4ZZ-12171-B		Platinsæt ( 84--86 )
6a	<b>39 10 31 060</b>	C9AZ-12300-A		Kondensator (70--83)
6b	<b>39 10 31 061</b>	D4ZZ-12300-A		Kondensator ( 84-- )
7a	<b>39 10 31 070</b>	D5PZ-12200-B		Rotor ( 70--83 )
7b	<b>39 10 31 071</b>	E6TZ-12200-D		Rotor ( 84-- )
8a	<b>39 10 31 080</b>	7HA-12106		Strømfordelerdæksel ( 70--83 )
8b	<b>39 10 31 081</b>	E5DZ-12106-A		Strømfordelerdæksel ( 84-- )
9	<b>39 10 31 090</b>	E3DZ-12AZ17-A		Strømfordelerhus (mellemdæksel) ( 84-- )
10a	<b>39 10 31 100</b>	EPZ-12259-LR		Tændkabelsæt ( 70--83 )
10b	<b>39 10 31 101</b>	E9PZ-12259-J		Tændkabelsæt. ( 84-- )
11	<b>39 10 98 044</b>	D9VZ-12A199-A		Elektronisk forstærker modul
12		D5DZ-12A099-A		Knaststykke
13		D5TZ-12A11		Signalspole



EXTRA SIDE

TÆNDINGSSYSTEM

FUNKTIONSPRINCIP

Som allerede vist vil den spænding som induceres i styrespolen skifte fra negativ til positiv, når segmentet står direkte modsat af polstykket. Dette skift vil udløse en transistor i modulet, som afbryder Lændspolens primærkreds. Det resulterer i et sammenfald af Lændspolens magnetiske felt og der skabes den højspænding som kræves til at frembringe gisten ved tændrøret.

Efter en given tid afhængig af styrepulsens frekvens (d.v.s. motorhastigheden) vendes modulet tilbage til dets stabile tilstand, og primærstrømmen tilsluttes igen, så spolen igen kan 'oplades' til næste arbejdsgang.

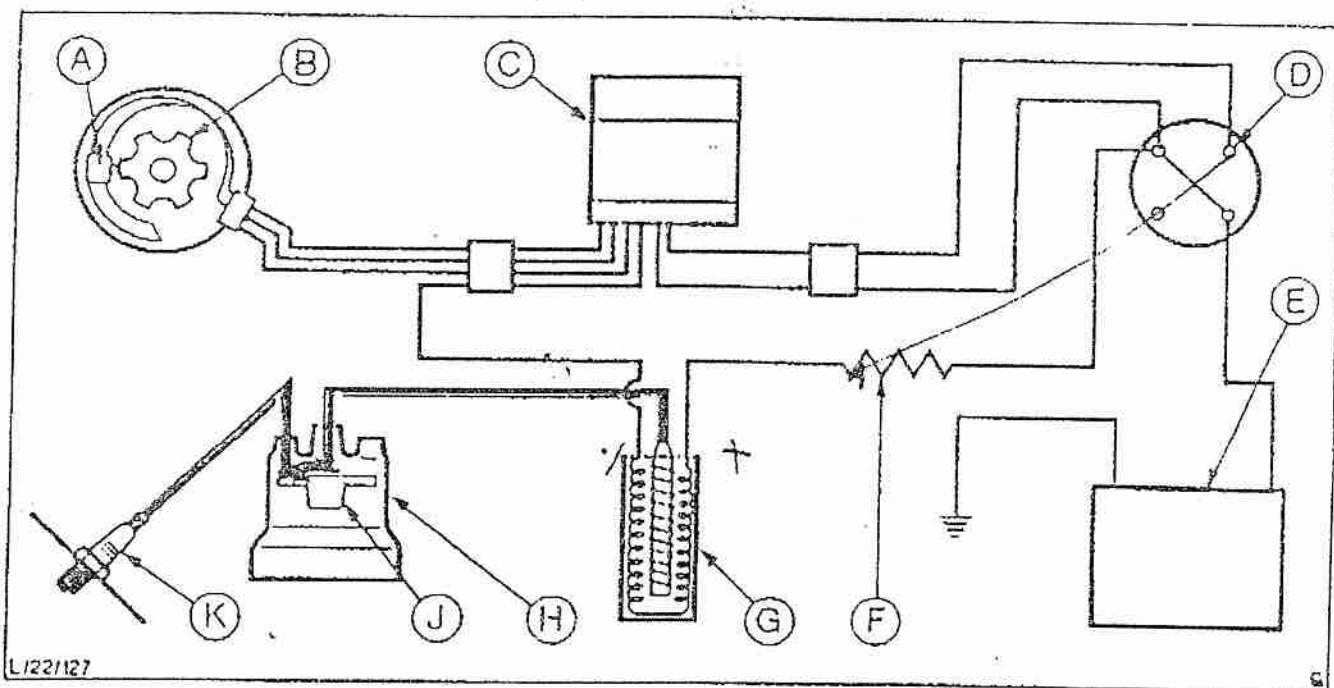

Fig. 19 - Kontaktløs tændingssystem skematisk (strømvejen ved begyndelsen af tændingsimpulsen)

A - Strømfordelerens opsamlerspole uden strømgennemgang (skiftetpunkt fra negativ til positiv)	E - Batteri	H - Strømfordelerdæksel
B - Kogestykke direkte modsat opsamlerblokken	F - Formodstand	J - Rotoren leder højspænding til den pågældende cylinder
C - Modulet afbrudt	G - Spolens primærkreds afbrudt med resulterende højspænding	K - Tændrøret leder
D - Tændingskontaktens startmotor-klemme		

Modulets ledningsforbindelser

Farvekode	Ledningsføring
A - Rød	Tændingskontaktens driftsklemme
B - Hvid	Tændingskontaktens startmotor-klemme
C - Sort	Fordejer til modulets stelledning
D - Grøn	Negativ klemme til spole
E - Violet	Strømfordeler opsamlerspole
F - Orange	Strømfordeler opsamlerspole

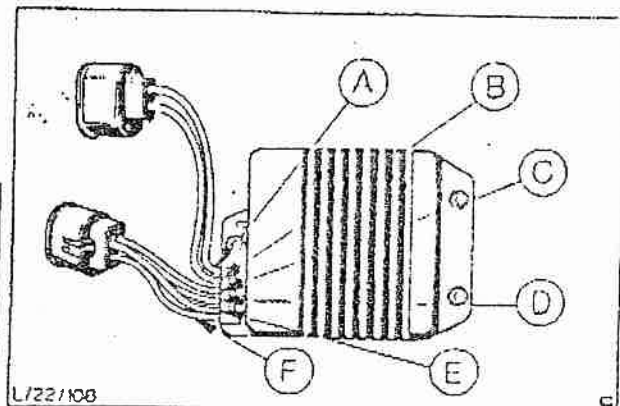
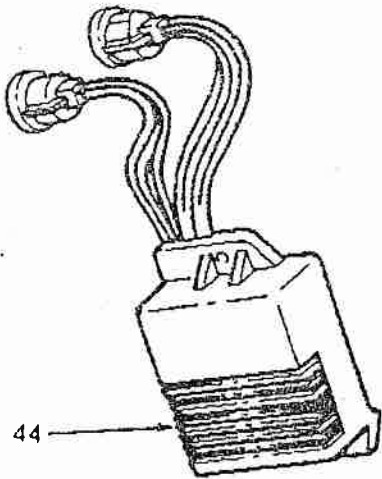
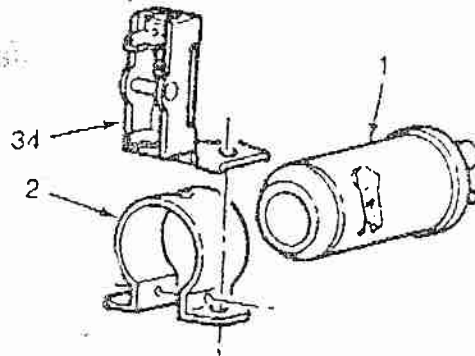
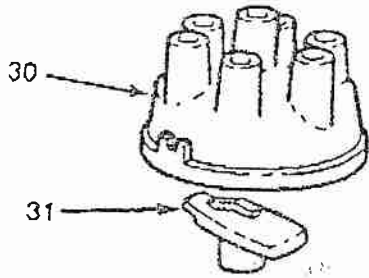
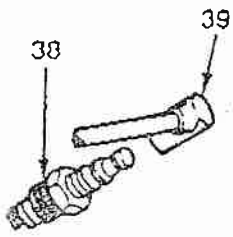

Fig. 20 - Modulets udvendige ledningsforbindelser



CSG 649 AND  
300 CID  
GASOLINE ENGINE

201 100121  
w/elektronisk  
betænding  
MULTI  
Seri



E

1	D5AZ	12029	A	D
2	B8S	12043	A	
30	E5DZ	12106	A	
31	E6TZ	12200	D	
34	B8A	12250	A	
38	BSF	42	C	
39	E4PZ	12259	JR	
40	E3DZ	12A217	A	
41	D5DZ	12A099	A	
42	D5TZ	12A112	B	
44	D9VZ	12A199	A	
45	E3TZ	12143	A	

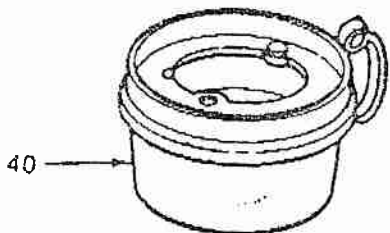

Strømfordeler komplet uden dæksler  
nr. E2TE 12127 ABA

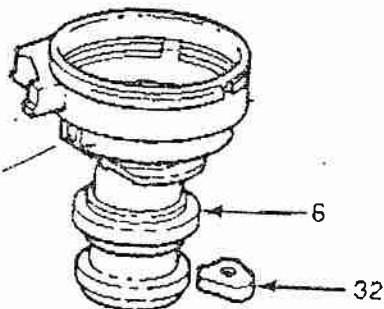
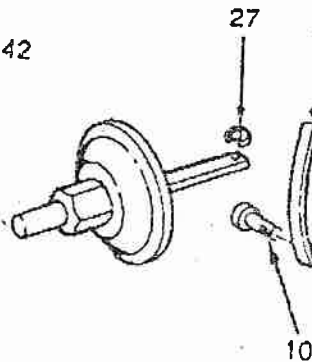
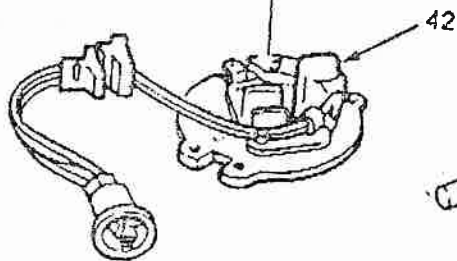

IGNITION SYSTEM

Ignition Timing — B.T.D.C. - Recommended ..... 6°  
Spark Plug Gap  
Ignition State Ignition ..... 1.143mm (0.045 in.)



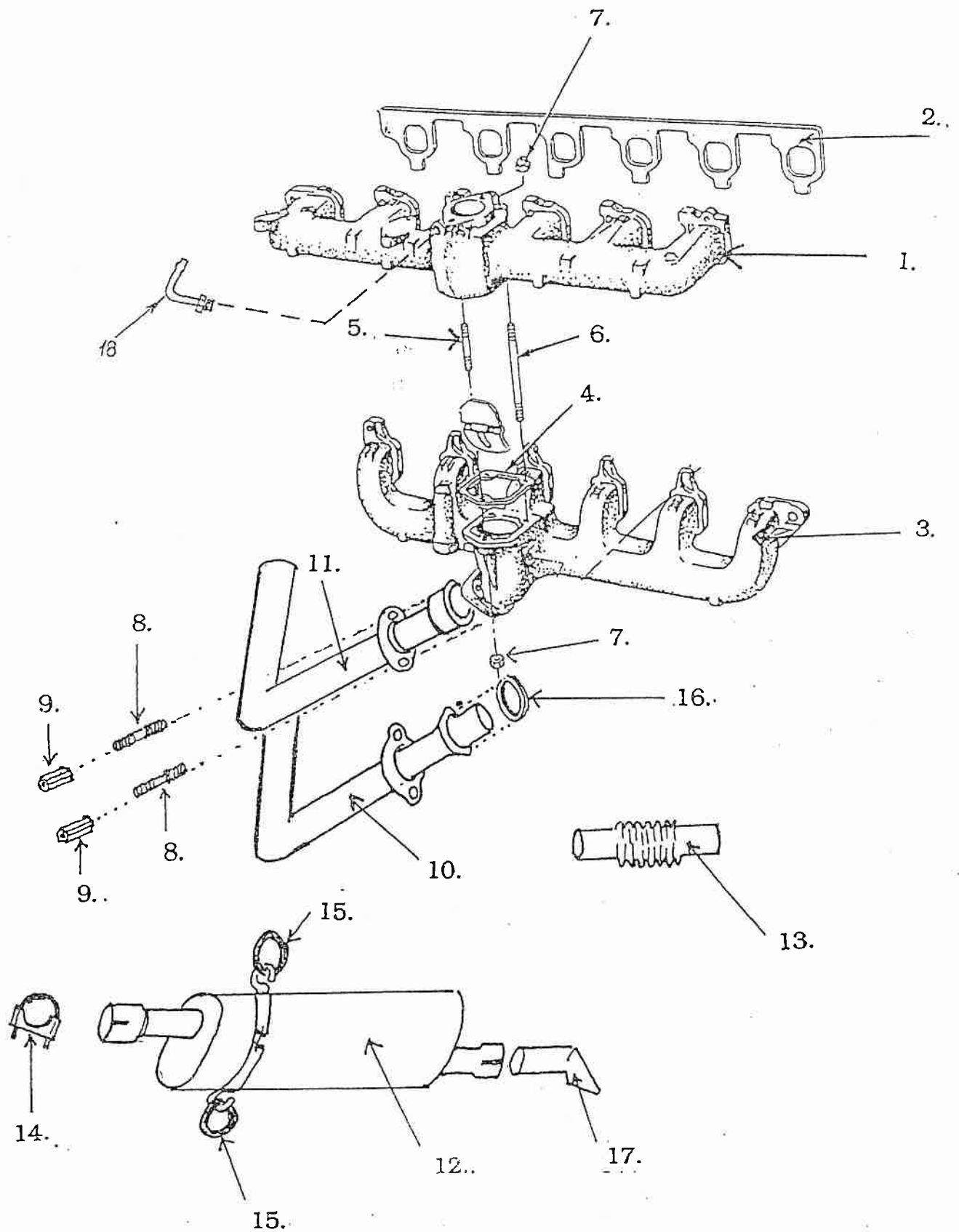



CSG 649 AND CSG 649P  
300 CID  
GASOLINE ENGINES AND POWER UNIT

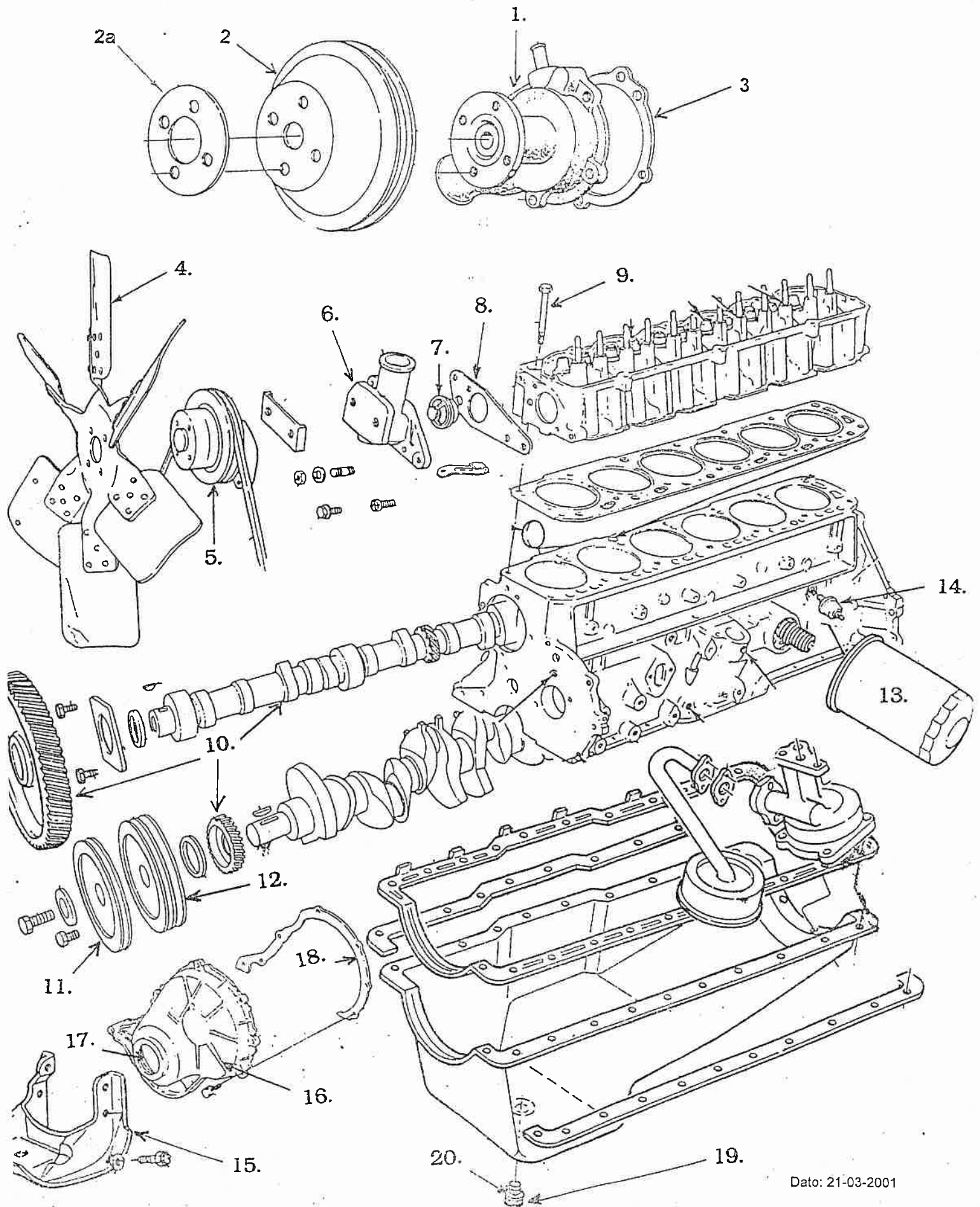



# Motordele

D 3

39 10 43 000

Pos	BS-varenr.	Reservevedelsnr.	Stk/ meter	Materialer
1	39 10 43 010			Vandpumpe kpl
2	39 10 43 020			Remskivehjul for vandpumpe
2a		B7T-8538-A		Clamping ring
3	39 10 43 030			Pakning for vandpumpe
4	39 10 43 040			Ventilatorvinge (6 blads)
5	39 10 43 050			Ventilatorhus kpl med leje
6	39 10 43 060			Termostathus kpl
7	39 10 43 070			Termostat
8	39 10 43 080			Pakning for termostathus
9		C2OZ-6065-B		Bolte for topstykke 7/16"-14x2- 15/16
10	39 10 96 150			Knastaksel med takthjul ( stort+lille )
11	39 10 96 151	C5JZ-6A312-A		Foreste remskivehjul
12	39 10 43 120	C5TZ-6312-D		Bagerste remskivehjul med svingningsdæmper
13	39 10 43 130			Oliefilter
14				Oliealarms indikator
15	39 10 43 150	C5TZ-6028-F		Foreste motorophængs konsol
16	39 10 96 377	D2AZ-6019-A		Fordækstel ( takthjulsdækstel )
17		C3AZ-6700-A		Pakdåse for fordækstel
18		C8AZ-6020-A		Pakning for fordækstel
19	39 10 96 365			Bundkarsprop for olieaftapning
20	39 10 96 366			Pakning for bundprop

▲ = Nederste paksæt. ( 70 - 85 )

▤ = Nederste paksæt ( 85 - 87 )

▥ = Nederste paksæt ( 88 - )

# Pakninger og pakningssæt

D 4

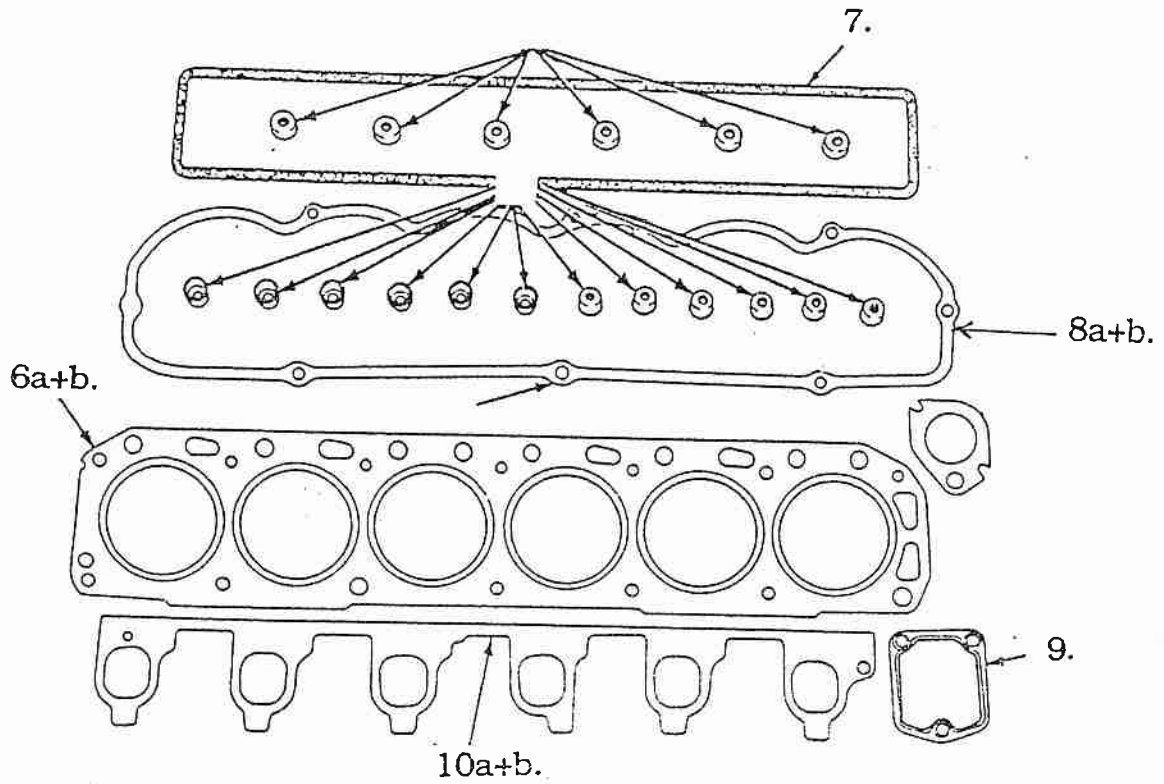
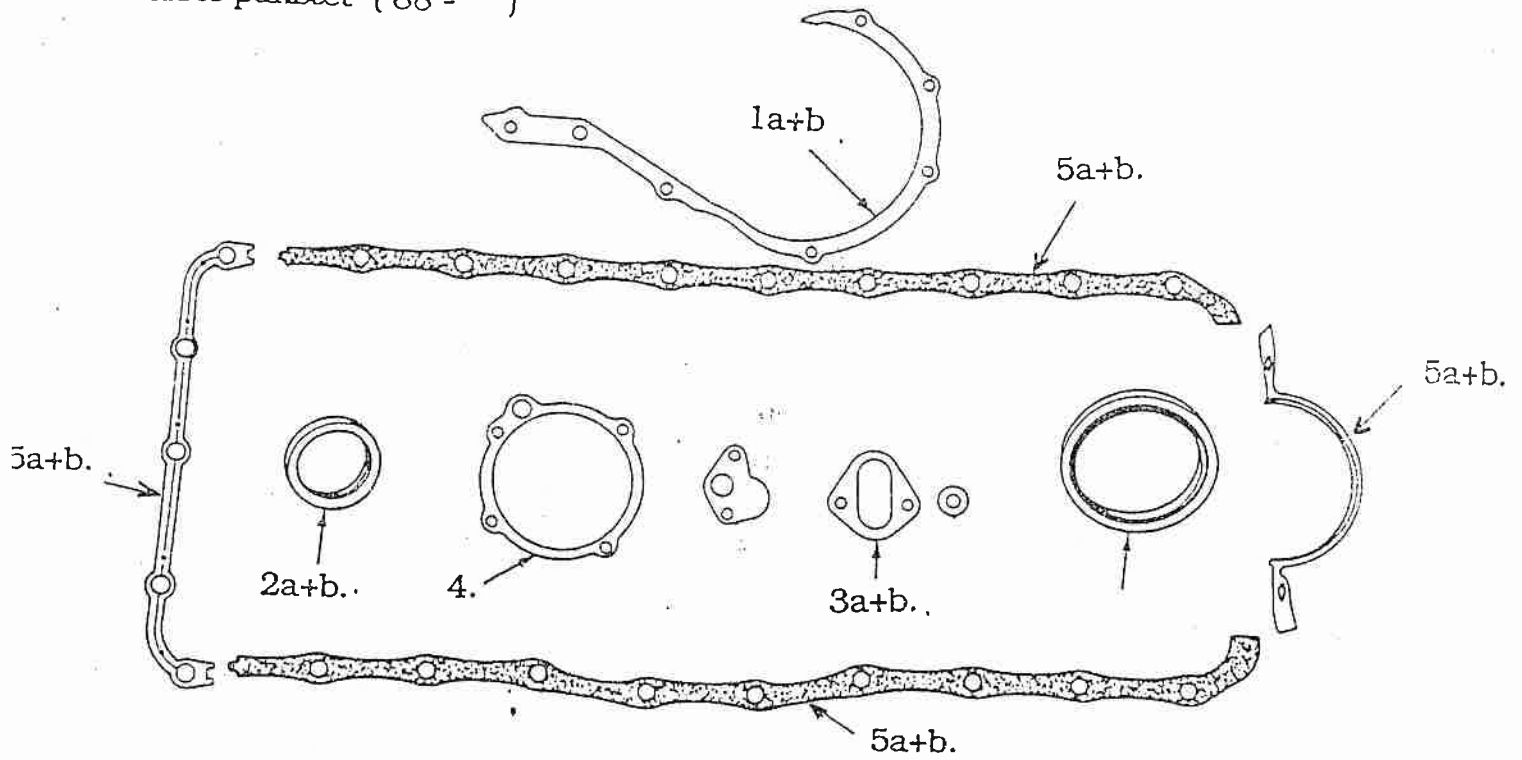

12 a. Ventilslibepakningssæt ( 70 - 87 )

12 b. Ventilslibepakningssæt ( 88 - )

# Pakninger og pakningssæt

D 4

39 10 44 000

Pos	BS-varenr.	Reserveudsnr.	Stk/ meter	Materialer
A		E3TZ-6EO78-D		Nederste paksæt ( 70--85 )
B		E5TZ-6EO78-B		Nederste paksæt ( 85--87 )
C		E8TZ-6EO78-C		Nederste paksæt ( 88-- )
1a		C8AZ-6020-A		Fordækselpakning ( 70--85 )
1b		E6TZ-6020-B		Fordækselpakning ( 85-- )
2a		E5TZ-6700-C		Pakdåse for fordæksel ( 70--85 )
2b		E6DZ-6700-A		Pakdåse for fordæksel ( 85-- )
3a		A8TZ-9417-A		Benzinpumpe pakning ( 70--87 )
3b		C3AZ-9417-C		Benzinpumpe pakning ( 88-- )
4		C5AZ-8507-A		Vandpumpe pakning ( 70-- )
5a		D6TZ-6781-A		Bundkars pakning ( 70--87 )
5b		E7TZ-6710-B		Bundkars pakning ( 88-- )
6a		D2AZ-6051-A		Top pakning ( 70--87 )
6b		FOUZ-6051-A		Top pakning ( 88-- )
7		E4TZ-6521-A		Sidedæksel pakning ( 70-- )
8a		E5TZ-6584-D		Ventildæksel pakning ( 70--87 )
8b	39 10 96 070	E9TZ-6584-B		Ventildæksel pakning ( 88-- )
9	39 10 96 068	C5AZ-9448-B		Mellempakning udstødning og indsugning ( 70-- )
10a	39 10 96 069	E5TZ-9439-C		Indsugningsmanifolds pakning ( 70--87 )
10b	39 10 96 069	E7TZ-9439-A		Indsugningsmanifolds pakning ( 88-- )
11				
12a		E3TZ-6079-E		Ventilslibe-pakningssæt ( 70--87 )
12b		FOTZ-6079-B		Ventilslibe-pakningssæt ( 88-- )

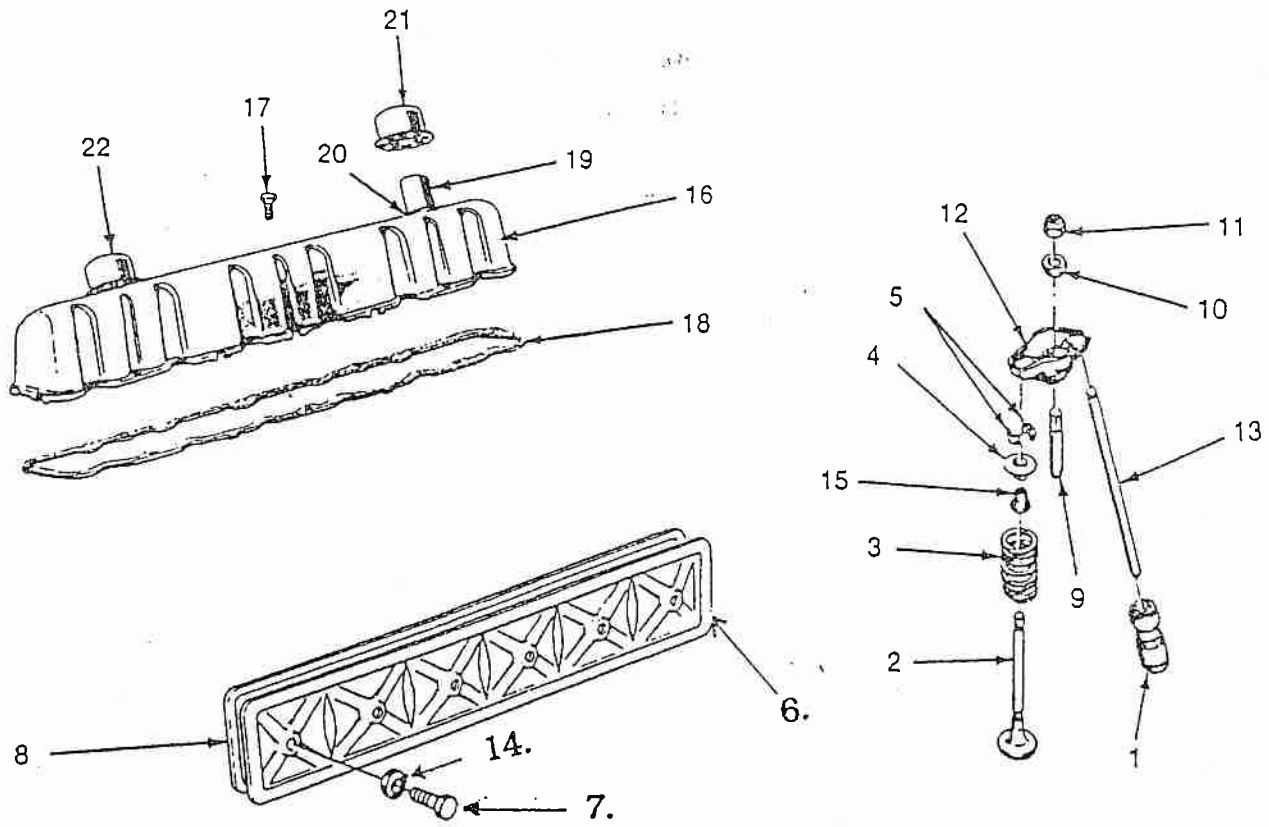

**Ventiler og top - gl. motor (blå)**

D 5

39 10 45 000

Pos	BS-varenr.	Reservedelsnr.	Stk/ meter	Materialer
1		D1AZ-6500-A		Selvjusterende ventilløfter ( 70-- )
2a		D5TZ-6505-N		Udstødningsventil st. ( 70--84 )
2b		C5TZ-6507-A		Indsugningsventil st. ( 70--84 )
3a		C5AZ-6513-A		Insugningsventilfjeder ( 70--83 )
3b		C5TZ-6513-A		Udstødningsventilfjeder ( 70--83 )
4a		DOTZ-6514-A		Låseholder for ud.ventil ( 70--84 )
4b		C7AZ-6514-A		Låseholder for ud.ventil ( 70--84 )
5		7HA-6518-A		Låse tappe ( ind+ud ) ( 70--84 )
6		C5AZ-6519-B		Side dæksel ( 70--84 )
7		20386-S8		Bolt for sidedæksel (5/16"unc - 18x1,0)
8		E4TZ-6521-A		Sidedæksel pakning ( 70-- )
9		C5AZ-6A527-A		Tappe for løfter 3/8"-24x2-5/8 (70--84 )
10		C2OZ-6A528-C		Konisk bøsninger ( 70--84 )
11		C2DZ-6A529-A		Selvlåsende møtrikker 3/8-24
12		C5AZ-6564-A		Vippearm for ventil ( 70--84 )
13		C5AZ-6565-A		Ventilstødstang ( 70-- )
14		B9A-6570-A		Pakring sidedæksel ( 70--84 )
15		D4AZ-6571-A		Olietyv på ventilstammen ( 70--84 )
16		C5AZ-6582-K		Ventildæksel ( 70--84 )
17		372288-S		Bolte for do. ( 70--84 )
18		E5TZ-6584-D		Ventildæksel pakning ( 70--87 )
19		C6JZ-6763-D		Åndefilterstuds ( 70--84 )
20		381898-S		Gummiring pakning for do. ( 70--84 )
21	<b>39 10 45 210</b>	C5AZ-6766-B		Åndefilter ( 70--84 )
22	<b>39 10 45 220</b>	B6A-6766-A		Åndefilter og påfyldningsdæksel ( 70--84 )

Ventiler og top - nyere motor (grå)

D 6



CSG 649 AND CSG 649P  
300 CID  
GASOLINE ENGINES AND POWER UNIT

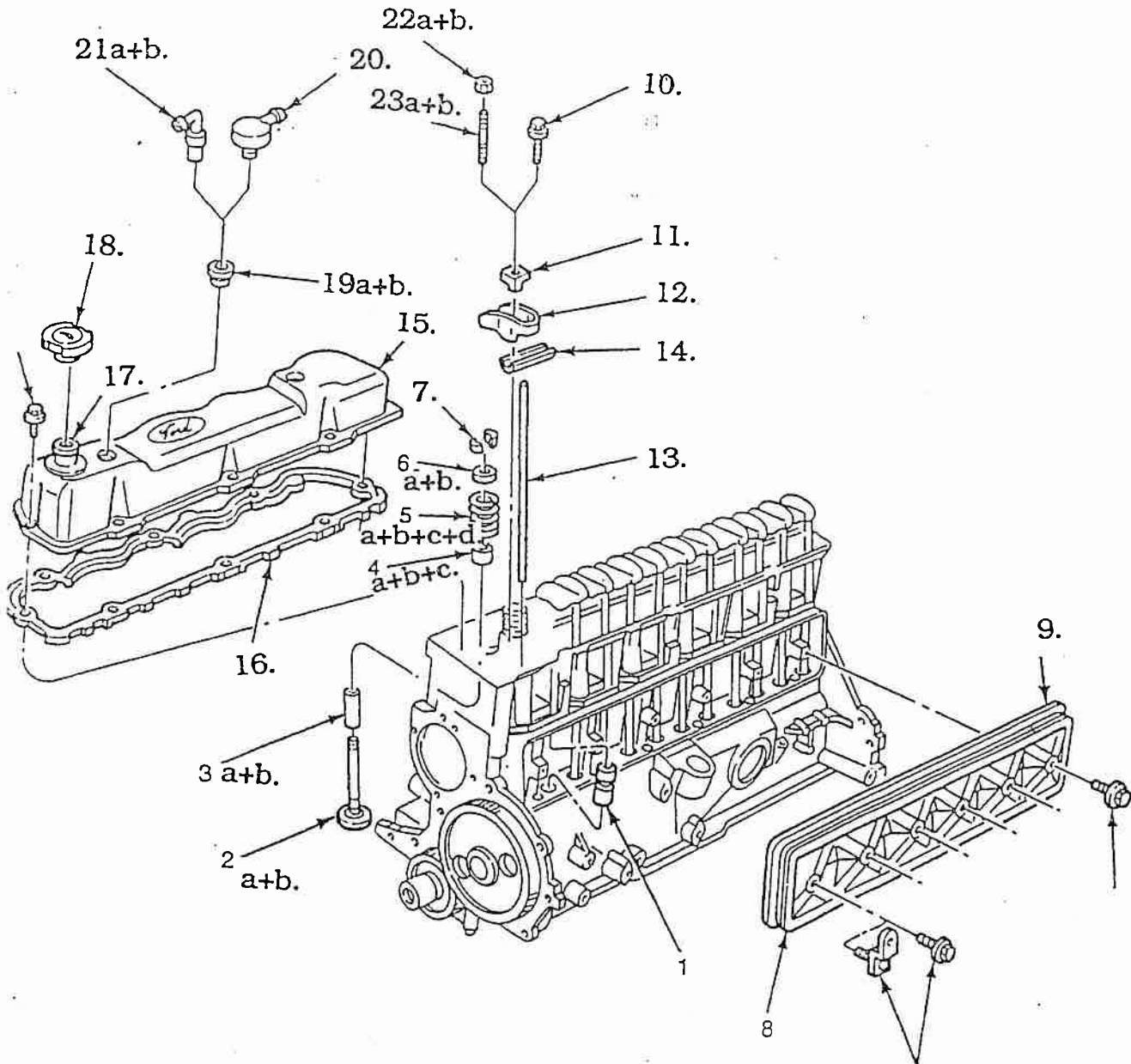

VALVES, PUSH RODS, ROCKER ARM COVER AND RELATED PARTS — TYPICAL

# Ventiler og top - nyere motor (grå)

D 6

39 10 46 000

Pos	BS-varenr.	Reservevedelsnr.	Stk/ meter	Materialer
1		F1DZ-6500-A		Ventilløfter selvjusterende ( 70-- )
2a		F1JE-6505-AA		Udstødningsventil st. ( 85-- )
2b		F1JE-6507-AA		Indsugningsventil st. ( 85-- )
3a		D1AZ-6510-C		Ventilstyr. indsug.( 70-- )
3b		D6AZ-6510-A		Ventilstyr. udstød. ( 70-- )
4a		D6OZ-6571-A		Olietyve på ventilstammen ( 70--91 )
4b		E8AZ-6571-A		Olietyve på ventilstammen - indsug. ( 92-- )
4c		F2TZ-6571-A		Olietyve på ventilstammen - udstød. ( 92-- )
5a		E4TZ-6513-A		Ventilfjeder udstød. ( 84 )
5b		E4TZ-6513-B		Ventilfjeder indsug. ( 84 )
5c		E5TZ-6513-A		Ventilfjeder indsug. ( 85-- )
5d		E5TZ-6513-B		Ventilfjeder udstød. ( 85-- )
6a		D9TZ-6514-A		Konisk bøsning udstødningsventil ( 70-- )
6b		F1TZ-6514-C		Konisk bøsning indsugningsventil ( 70-- )
7		7HA-6518-A		Låsetappe ind- og udstødningsventil ( 70-- )
8		E7TZ-6519-A		Sidedæksel ( 70-- )
9		E4TZ-6521-A		Pakning for sidedæksel ( 70-- )
10		D8AZ-6A527-A		Bolt for vippearm ( 85-- )
11		E53Z-6A528-A		Skål for vippearm ( 85-- )
12		E43Z-6564-A		Vippearm ( 85-- )
13		C5AZ-6565-A		Ventilstødstang med oliekanal ( 70-- )
14		E5TZ-6A588-A		Vippearmsbund-centrumstap ( 85-- )
15		F1TZ-6582-C		Ventil dæksel ( 88-- )
16	<b>39 10 96 070</b>	E9TZ-6584-B		Pakning for ventildæksel ( 88-- )
17		C6JZ-6763-C		Studs for påfyldning ( 70--84 )
18	<b>39.1046180</b>	F3AZ-6766-A		Dæksel for påfyldning af olie ( 85-- )
19a		E6TZ-6A892-C		Studs for udluftning ( 70--84 )
19b		E7AZ-6A892-A		Studs for udluftning ( 85-- )
20		F1BZ-6A768-A		Udluftningsfilter med ventil ( 85-- )
21a		D8TE-6B890-AA		Udluftningsstuds med vinkelventil
21b		D8TZ-6A666-B		Udluftningsstuds med lige ventil
22a		C2DZ-6A529-A		Møtrik for vippearm, 3/8" ( 70--78 )
22b		DOAZ-6A529-A		Møtrik for vippearm, 5/16" ( 78--84 )
23a		C5AZ-6A527-A		Tapbolt for vippearm, 3/8"--24 x 2 - 5/8" ( 70--78 )
23b		D8TZ-6A527-A		Tapbolt for vippearm, 5/16"--24 x 2 - 39/64" ( 78--84 )

Motor og gear mm, tr. 035 (Fototroljen)

D 7

39 10 47 000

Pos	BS-varenr.	Reserveledsnr.	Stk/ meter	Materialer
	<b>Motor:</b>			
1		RV15YC4, Champion		Tændrør (Elektrode afst. 1,2 mm)
2		Hi-Performance # 1480A		Luftfilter, 14" Dia x 2" High. Replencement Element
3		PF25 / 6438261		Oliefilter, AC Delco
4		VS 12.869 R		Topdækselpakning
5		1 # D336, 1 # 1974408		Strømfordelerdæksel, Delco
6		1 #D530		Tændspole, Delco
7		6907 / 6324 (6857)		Tændkabler, Standard Plus
8		1 # 131-1 GR 1,246 (13359) 3033760		Termostat, Delco
9		AG 171 B		Transmission filter kit, PRO / gange
		GM 350, 375 BTH		
		Fram Ft 1021		
		AC TF 171		
10		SK SPA 1107 LW, Optibelt	2	Kileremme - generator / vandpumpe
11		VB5 = C plus, 13x1375 A54, Optibelt	2	Kileremme - bremseluft kompressor
12		Conti - SF AVX 13 x 835 La	2	Kileremme - køle kompressor
20		SWF 130.600		Viskerblade
				<u>Leverandør af motor og gearkasse:</u>
				US-biler Ib Rosenberg, Tlf.: 74 82 13 64
				Fax: 74 82 18 35
				<u>Data på motor:</u> Chevrolet V8
				<u>Motornr.:</u> VIOI&CHH 181136140
				<u>Støbt i blok:</u> GM 39700 10
				Kalled small block 5,7 L



**MOTOX**<sup>®</sup>

FLENDER TÜBINGEN GMBH  
POSTFACH 1709, 72007 TÜBINGEN

**Technical data**

**FLENDER**

**TÜBINGEN**

**D8**

**MOTOX solo helical gear unit**  
**E100-(180)**

*Mellemgear, tr. 35 (fototroljen)*

Date: 13.11.2000

Article number: *dd*  
Customer Art.-No.: -

Quantity: -  
Price: -  
Weight (about): -

Dimension sheet: *E00*  
Output speed: -  
Mounting position: *B3*  
Paint finish standard: *N716.12*  
Colour: *7011 Iron grey \**  
Protection: *IP54*  
Ratio: *1.48*  
Name plate: *FlenderTübingen*  
Backstop: -  
Standards/regulations: -

Service factor: -  
Torque: *290 nm*  
Output direction of rotation: *left*

Layer thickness top coat: *30 µm*  
Layer thickness primer: *0 µm*  
Output direction backstop: -

**Gearbox: E100**

Output shaft: *V55 x 110*  
2. Shaft end: -  
Shaft material: *42CRMO4*  
Housing material: *GG*  
Oil level indicator: *Oil level plug*  
Ventilation: *with breather plug*  
Oil drain: *Oil drain plug non magnetic*

Flange diameter: -  
Flange figure: -  
Bearings: *assigned bearings*  
No. of seals: *1*  
Seal material: *Normal*  
Oil type: *CLP VG220*  
Oil quantity: *3.00 l*

**Remarks:** *Name plate FlenderTübingen \* without oil, stamp: >3.00L Oil  
CLP VG220-436607< \* N716.12*

*Ja: Erik Schurr tlf. 70253000*

*29/2 02*

*Meropa 220 (olie)*

**MOTOX®**FLENDER TÜBINGEN GMBH  
POSTFACH 1709, 72007 TÜBINGEN

39.10.77.500

**Single Parts****FLENDER®**  
**TÜBINGEN** DType: E100-(180)  
Protection: IP54  
Ratio: 1.48

Date: 13.11.200

Mellemgear, tr. 35 (fototroljen)

DPos	PartNo	Description	Draw.No.	Quant.	Un.
	710954	ABGR E/EF100 WE55X110	206004	0206004	1.00 STK
		OUTPUT GROUPS/GEARS			
202	731480	AWEL E/EF100 WE55X110		0731480	1.00 STK
		OUTPUT SHAFT			
203	051625	PASFED A16X10X100		0006885	1.00 STK
		PARALLEL KEY			
204	196533	WDR AS60X80X10	NE	0003760	1.00 STK
		SHAFT SEAL			
205	011753	RILKÜGLAGER 6310		0000625	1.00 STK
		RADIAL BALL BEARING			
206	051334	SICHERUNGSRING 110X4		0000472	1.00 STK
		CIRCLIP / SNAPRING			
207	401480	HUELSE S51X60X43		0401480	1.00 STK
		SLEEVE / BUSHING			
208	436151	PASFED B10X8X32	GEH	0053305	1.00 STK
		PARALLEL KEY			
210	457477	ZYLROLLAGER NJ306E		D/0005412	1.00 STK
		ROLLER BEARING			
212	051284	SICHERUNGSRING 30X1.5		0000471	1.00 STK
		CIRCLIP / SNAPRING			
224	039788	O-RING 110X3	NB70	0003770	1.00 STK
		O-RING			
225	401501	DECKEL E125 BEARB		0401501	1.00 STK
		BEARING COVER			
226	050688	6KTSHR. M8X20-8.8 A2F		0024017	4.00 STK
		HEXAGON HEAD SCREW			
	710970	GLTL E100		0211396	1.00 STK
		COMMON-PARTS/WORMGEAR			
001	664588	GETRGEH E100	BEARB	0206112	1.00 STK
		GEAR HOUSING			
003	441767	ENTLSHR M16X1.5	A2F	0204033	1.00 STK
		PLUG / BREATHER			
014	050979	RGSHR M10		0000580	1.00 STK
		EYEBOLT			
015	623547	DICHTMASSE WEVOLIC		0000000	0.04 KG
		SEALING COMPOUND			
018	518581	DICHTG 300X230X0.5 BK300	ABIL	0204665	1.00 STK
		GASKET			
024	989613	STIFTSHR M12FOX30-8.8	A2F	0000939	4.00 STK
		LOCKING SCREW/ STUD			
025	051237	SHRSG S12	A2F	0052601	4.00 STK
		LOCK WASHER			
026	170023	6KTMU M12-10	A2F	0024032	4.00 STK
		HEXAGON NUT			
027	747386	SPRITZBLECH 168X45X0.6		0063201	1.00 STK
		OIL COLLECTOR			
	725056	GETR-UEBERS 1.48 E100	D34	0000000	1.00 STK
		RATIO GROUP CPL			
010	168179	1. STUFE A 116 I 1.478 D	34	0000000	1.00 STK
		1ST RATIO GROUP			
100	051590	PASFED A10X8X28	GEH	0053305	1.00 STK
		PARALLEL KEY			
101	008591	RITZEL M3.5 Z=23 D34 *		0008591	1.00 STK
		PINION			
102	051289	SICHERUNGSRING 34X1.5		0000471	1.00 STK
		CIRCLIP / SNAPRING			
103	664359	STIRAD Z100 MN3.5 Z34		0664359	1.00 STK
		HELICAL GEAR WHEEL			

\* Diameter for første Tandhjul.

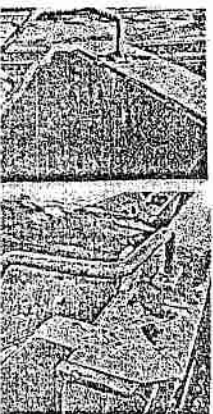

11e. f 20

41 30

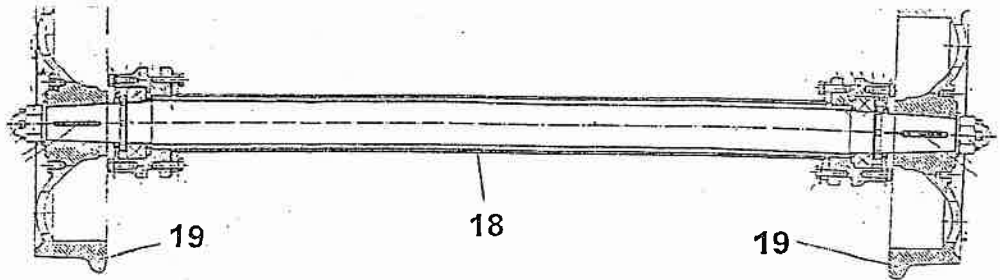
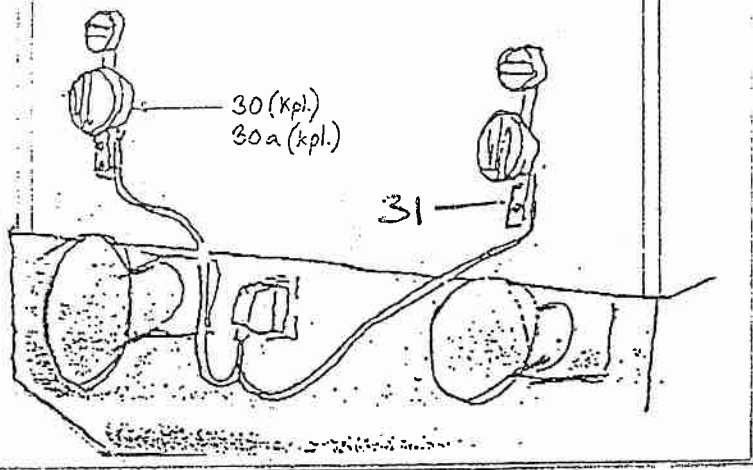

Komplet for- og baghjul sæt

hænger

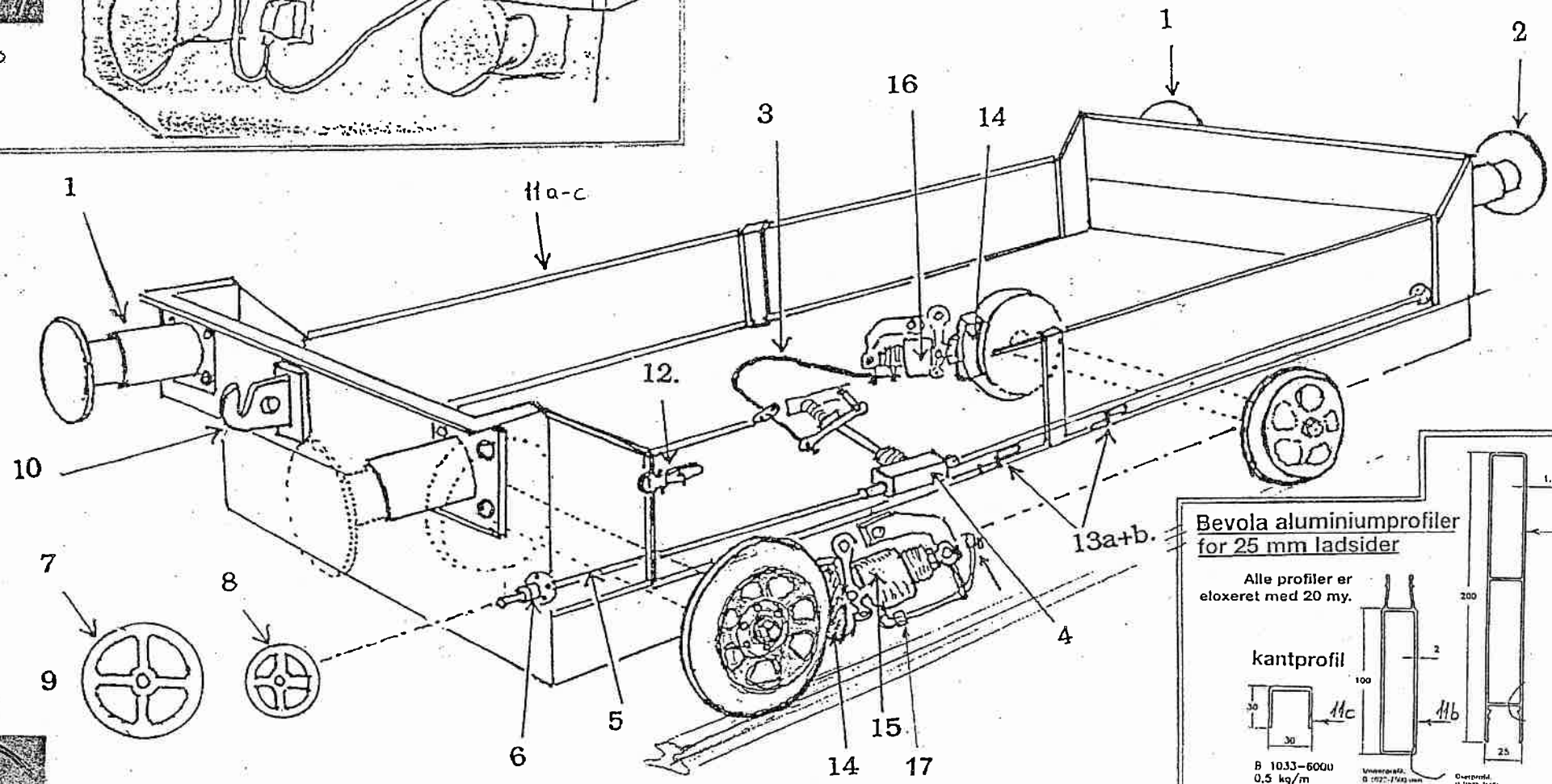

Bevola aluminiumprofiler for 25 mm ladsider

Alle profiler er eloxeret med 20 my.

kantprofil

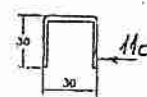

B 1033-6000  
0,5 kg/m

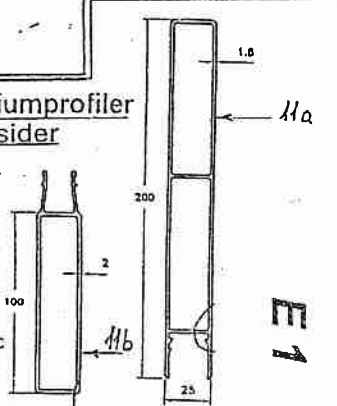

Overprofil  
B 1033-6000 mm  
0,5 kg/m

E 1

37

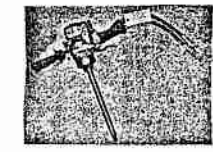

39 10 51 000

Pos	BS-varenr.	Reservevedelsnr.	Stk/ meter	Materialer
1	<b>39 10 51 010</b>			Puffer ( let hvælvede )
2	<i>Er erstattet af let hvælvet</i>			Puffer ( flad )
3				Håndbremsekabel (evt.39 03 22 038 - 1600mm)
4				Vinkeldrev
5				Aksel for håndbremse
6				Bøsning med smørerkop
7				Håndbremse hjul ( jølemo ) Stort.
8	<i>391051080</i>			Håndbremse hjul ( jølemo ) Lille ( svejseanhænger )
9	<i>391051090</i>			Håndbremse hjul ( hartman )
10	<i>391051110</i>			Trækkrog (Tegn.nr: 18.10.02, 18.10.03 og 18.10.04)
11a		Bevola, tlf. 57 66 00 00		Sidefjeld - overerprofil
11b		Bevola, tlf. 57 66 00 00		Sidefjeld - underprofil
11c		Bevola, tlf. 57 66 00 00		Sidefjeld - afslutningsprofil
12	<i>391051012</i>	09-0806		Hægtelukker med fjederlås 90x220 mm galv.
13a				Hængsel uden gevind
13b				Hængsel med gevind
14	<b>39 20 05 013</b>			Bremsesål ( klods ) jern
14a	<b>39 10 51 141</b>		2	Bremsesål ( klods ) sintermetal, fræse:
15	<b>34 80 85 200</b>			Klodsbremseenhed uden / håndbremse
16	<b>34 80 85 300</b>			Klodsbremseenhed med / håndbremse
17		FBO 20-G1/2B, Jølemo		Vinkelstykke, 90 grad. til slange
18	<b>39 10 51 180</b>	10-60A-79, VM	2	For- og baghjulssæt, kpl. <i>1/2 hjul</i>
19	<b>39 10 11 271</b>		4	Hjul til løber (4 stk afdrejede hjul) min. ø 488 mm
19a	<b>39 10 11 270</b>		4	Hjul til svejseanhænger (4 stk afdr.hjul) min. ø 490 mm
	<b>39 10 11 280</b>		4	Nye hjul
<i>20</i>	<i>391051200</i>			<i>Ranger håndtag højre</i>
<i>21</i>	<i>391051210</i>			<i>- 11 - Venstre.</i>
30	<b>39 10 50 003</b>	Tegn.nr.: 34.10a.03		Lygtesæt kpl. til alm. anhænger
		Tegn.nr.: 34.10a.01		Lygtebeslag til anh.
		Tegn.nr.: 34.10a.02		Lygtebeslag , lang til anh.
30a	<b>39 10 51 311</b>	Tegn.nr.: 34.10a.04		Lygtesæt kpl. til svejseanhænger
<i>31</i>	<i>391051312</i>	<i>( Carlo )</i>		<i>Konsol for lygte sæt.</i>
35	<b>39 10 51 350</b>	ELNR.: 5440 520103		Projektør, haogen 1000w
<i>36</i>	<i>391051181</i>			<i>For og baghjul sæt komplet 1/2 hjul</i>
<i>37</i>	<i>391051037</i>	<i>Stanley J11/12</i>		<i>Skruer maskine hydraulisk.</i>
<i>38</i>	<i>391051038</i>	<i>31624</i>		<i>Drillbit ø 32 mm</i>
<i>39</i>	<i>391051039</i>	<i>31969</i>		<i>Platter.</i>
<i>40</i>	<i>391051040</i>	<i>xp2 737</i>		<i>Kilelem til Hy-slangeoprul.</i>

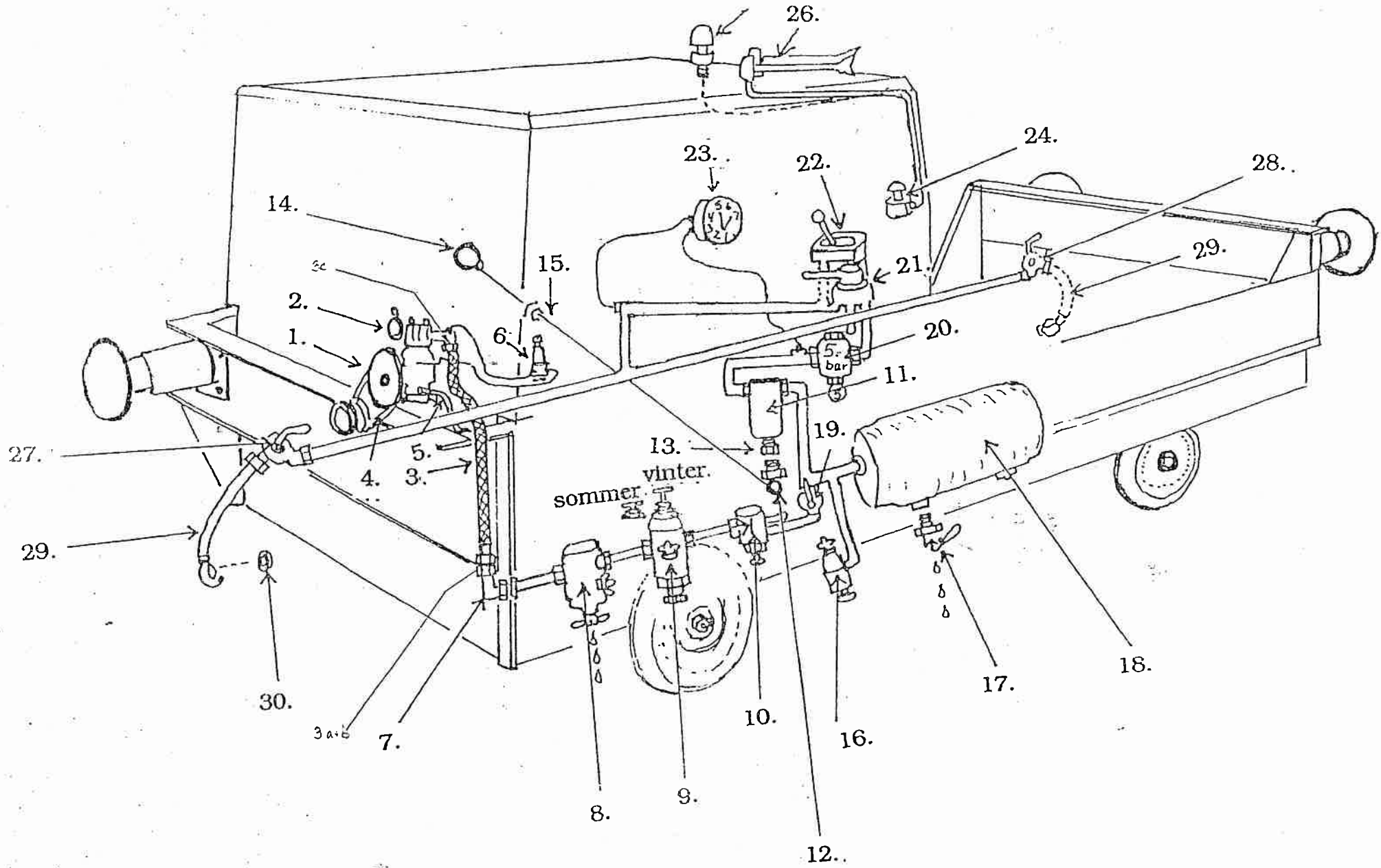

39 10 52 000

Pos	BS-varenr.	Reservevedelsnr.	Stk/ meter	Materialer
1	34 01 32 000			Kompressor ( Ford )
2	34 01 32 203			Luftfilter
3	34 41 62 000			Luftslange - kompressor
3a		18 mm		Omløber til kompressorslange
3b		18 mm		Skærering til kompressorslange
3c	39 10 52 303	01405652 og 01405654		Sleeve og sekskantmøtrik til kompressorslange
4	39 10 41 060			Kilerem - kompressor
5	34 01 32 205			Olietrykslange for kompressor (kun model-BRANDE)
5a	39 10 20 101	1430639		Vinkelstykke t/luftafgang fra kompressor
5b	39 10 20 102	145654		Møtrik t/luftafgang fra kompressor
5b	39 10 20 103	1405652		Cabbelane t/luftafgang fra kompressor
6				Regulator ( Ford )
7				Vinkelfittings + omløber og skærering
8	34 14 20 000			Luftfilter og olieudskilder med prop
9	39 10 10 006			Spritforstøver WABCO
10	34 47 07 000			Trykregulator ½"
11	34 14 03 000			Vandudskilder
12	34 34 20 000			Ventil for vandudlader
13				Mellemstykke for do. ( jølemo )
14				Ring for wire ( plast )
15				Wire
16	34 46 36 000			Sikkerhedsventil ( 9 bar )
17	34 34 04 000			Automatisk vandudlader
18	34 05 01 110			Luft tank
19	94 50 20 000			Afspæringsshane (hvl 40)
20a	34 48 22 000			Reduktionsventil ( 5 bar )
20b	34 48 27 000			Reduktionsventil ( 5 bar )
21	34 57 16 000			Førerbremseventil ST 125 / 1
22	34 57 18 000			Førerbremseventil F B 11
23	34 21 17 000			Dobbeltmanometer
24	34 55 03 000			Trykknappventil
25	94 94 01 000			Trykløftsfløjte (hvl 40 + 58)
26	34 94 04 000			Trykløftshorn
27	34 50 36 000	KNR 3212 15		Koblingshane R, AK9
28	34 50 35 000	KNR 3212 14		Koblingshane L, AK9
29	34 42 01 000	2641 01 015 mrk DK		Hovedledningskobling
30	34 53 01 003			Tætnings o-ring for bremseslange

Date: 21-03-2001

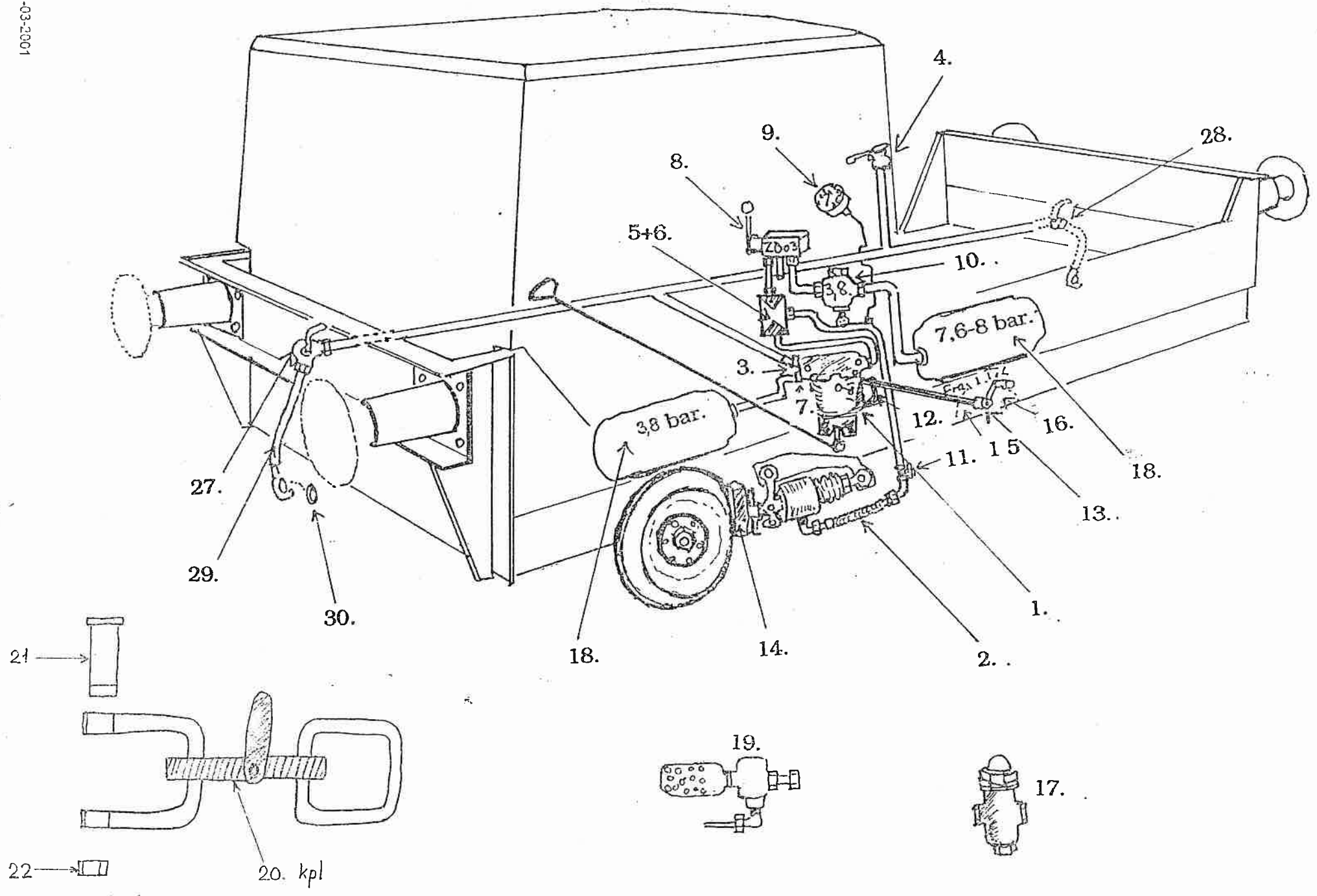

# Trykluftbremser

E 3

39 10 53 000

Pos	BS-varenr.	Reservevedelsnr.	Stk/ meter	Materialer
1	34 68 51 000	KE-2a-SL-L		KE-styreventil *
2				Bremseslange for bremseklodsenhed
3	34 68 60 000			Ventilbærer for KE ventil
4	34 53 02 000			Nødbremsehane ( ventil )
5	34 31 10 300			Dobbel kontraventil
6	34 30 07 000			Kontraventil
7	94 50 11 000			Lastvekselventil ( 20 tons anhænger ) (hvl 45)
8	34 57 60 000	ZB 03		Direkte bremseventil
9	34 20 31 000			Enkelt manometer
10	34 48 13 000			Reduktionsventil ( 3,8 bar. )
11	34 20 49 100			Kontrolstuds for bremsetryk
12	34 75 06 001			Gaffelarm
13	34 75 04 004			Håndtag for ud/ind
14	39 20 05 013			Bremsesål ( klods ) jern
15	34 75 01 007			Højre lejeskilt
16	34 75 01 006			Venstre lejeskilt
17	34 47 03 000			Tomgangsregulator ( unimog+20 tons troljer )
18	34 05 01 110			Lufttank, 3,8 bar
19	34 60 01 000			Tomgangsventil ( 20 tons )
20	88 05 38 040	UV147, kpl		Skruekobling UV147, kpl (hvl 50)
21	39 10 53 210	55x155x136mm		Bolt til skruekobling
22	39 10 53 220	55/70øx26mm		Boltring til skruekobling
23				
24				
25				
26				
27	34 50 36 000			Koblingshane højre
28	34 50 35 000			Koblingshane venstre
29	34 42 01 000			Bremseledningslange
30	34 53 01 003			Tætnings o-ring for bremseledning



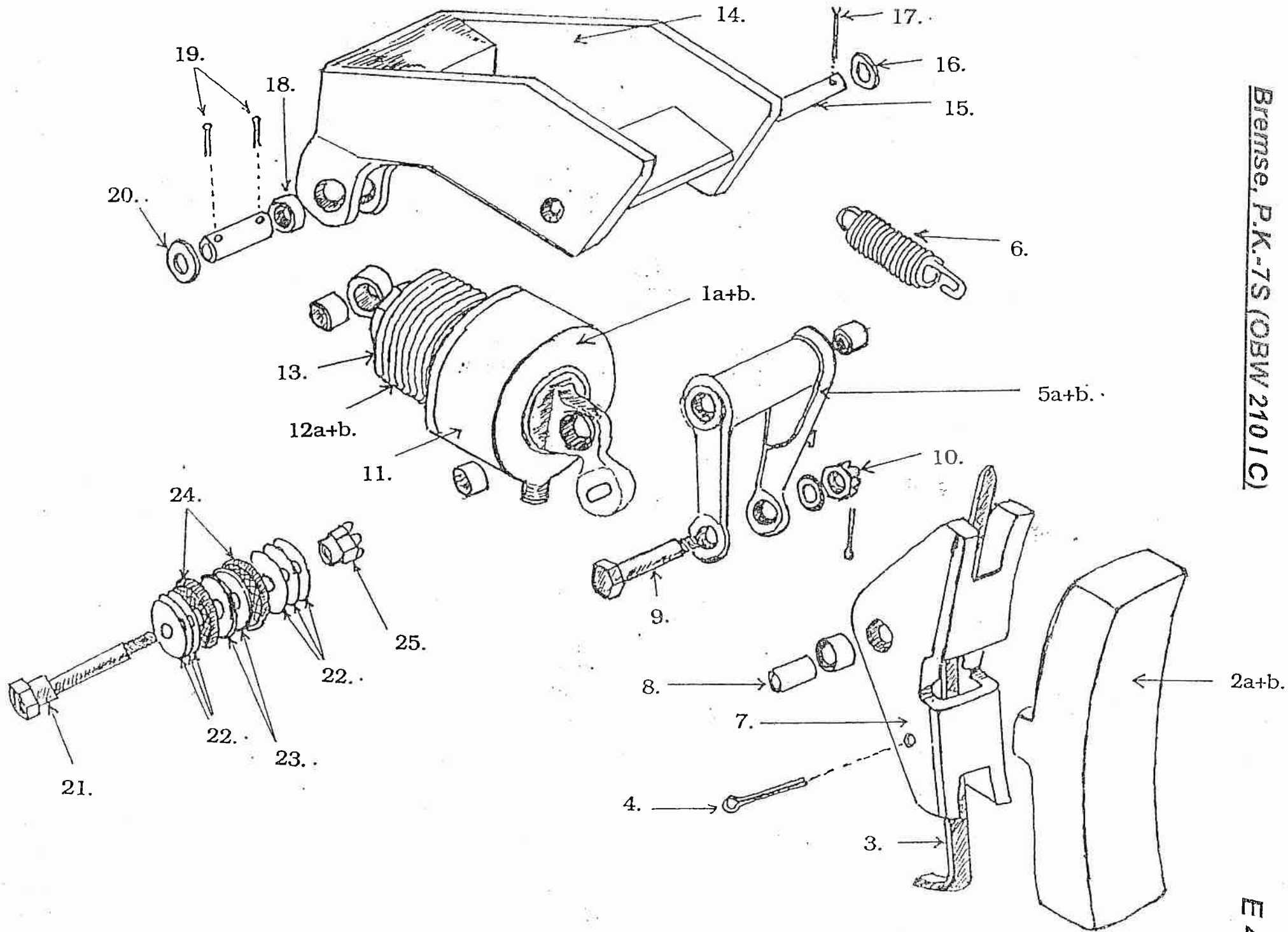

39 10 54 000

Pos	BS-varenr.	Reservevedelsnr.	Stk/ meter	Materialer
1a	34 80 85 200			Klodbremseenhed <u>uden</u> håndbremse
1b	34 80 85 300			Klodbremseenhed <u>med</u> håndbremse
2	39 20 05 013			Bremsesål ( klods ) jern
3	39 20 05 022			Fjeder for bremsesål
4				Split for fjeder ( lås )
5a	34 80 85 112			Hængelaske venstre
5b				Hængelaske højre
6	34 80 85 102			Tilbagetræksfjeder
7	34 80 85 115			Bremsesko
8	34 80 85 111			Bøsning for bremsesko
9	34 80 85 110			Bolt for hængelaske
10				Kronmøtrik for hængelaske
11				Bremsecylinder C K 7 S ( bruges på Cvk,Århus)
12a	94 80 85 016			Gummibælg <u>uden</u> håndbremse (hvl 50)
12b	94 80 85 090			Gummibælg <u>med</u> håndbremse (hvl 50)
13	94 80 85 092			Spændring for gummibælg ( 2 pr. cylinder ) (hvl 50)
14		M 214.30		Konsol
15		M 214.06		Tapbolt for konsol
16		ø25 mm		Skive for tapbolt
17		6x40 mm		Split for tapbolt
18		38øx30,4øx14		Bøsning for konsol og bremsecylinder
19		6 x 45 mm		Split for bøsning
20		ø30 mm, DIN 1440		Skive for bøsning
21	94 80 85 103			Bolt for tallerkenskive (hvl 50)
22	94 80 85 105			Tallerkenfjederskiver (hvl 50)
23	94 80 85 106			Skiver (hvl 50)
24	94 80 85 107			Skålringe (hvl 50)
25	94 80 85 104			Kronmøtrik (hvl 50)

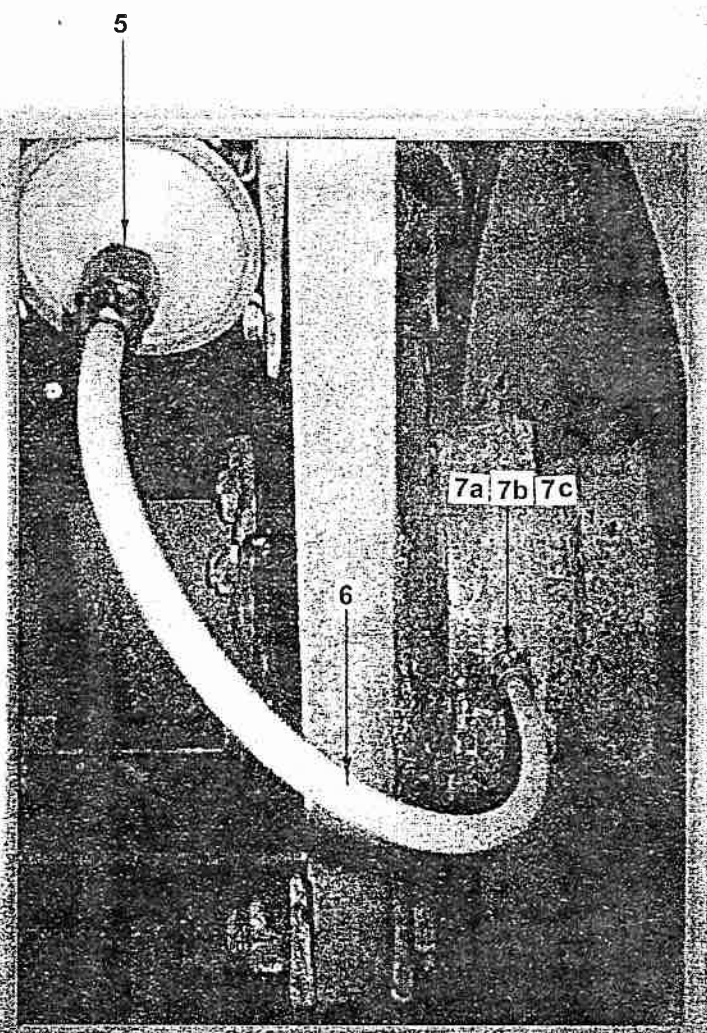
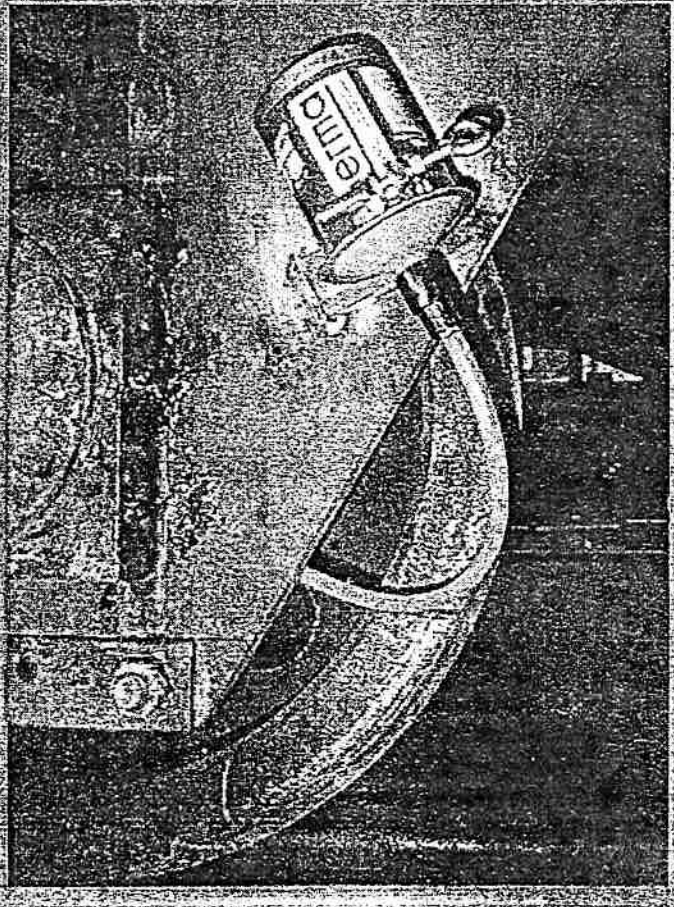
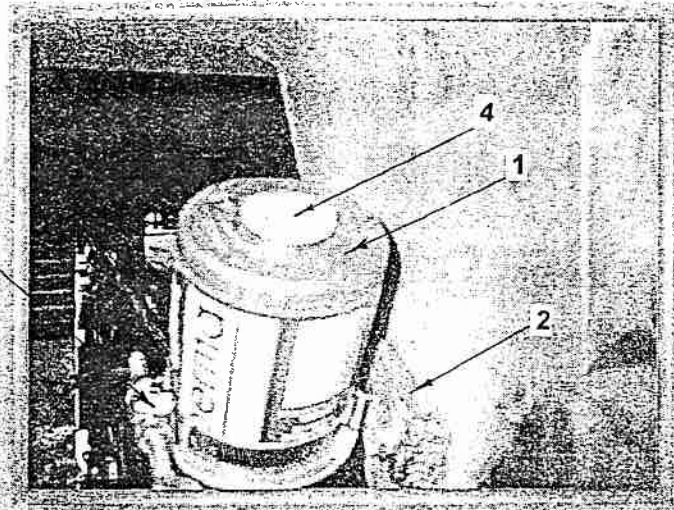
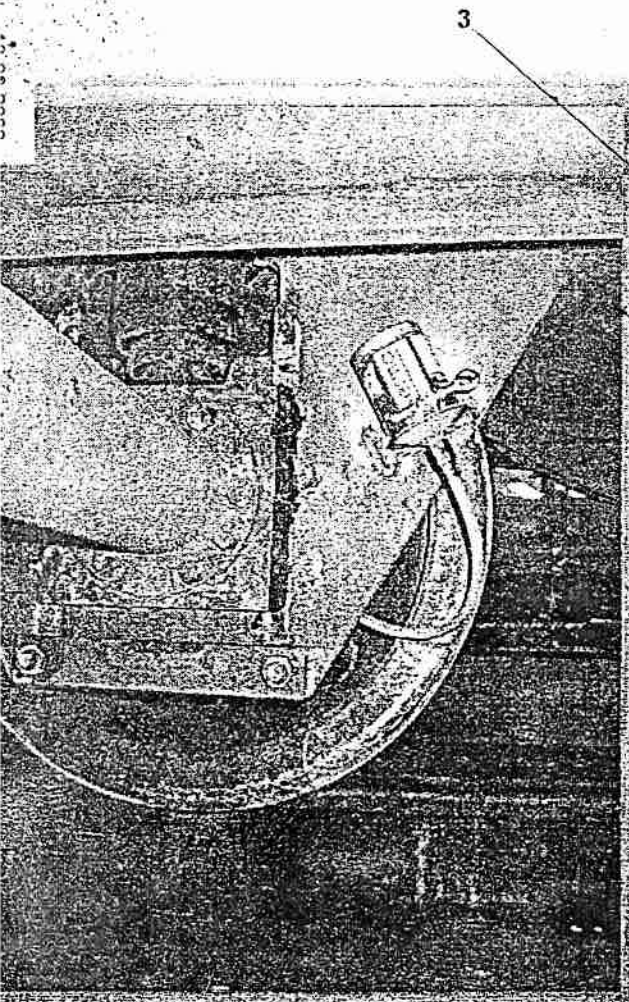

slangen fyldes med fedt inden monteringen!

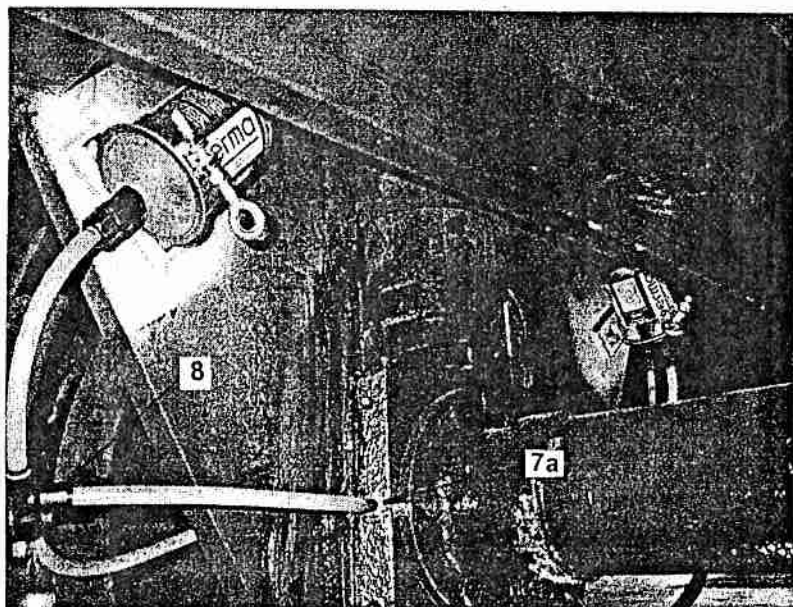

Smøring af kulissestyr

Smøring af kulissestyr og hjullejer

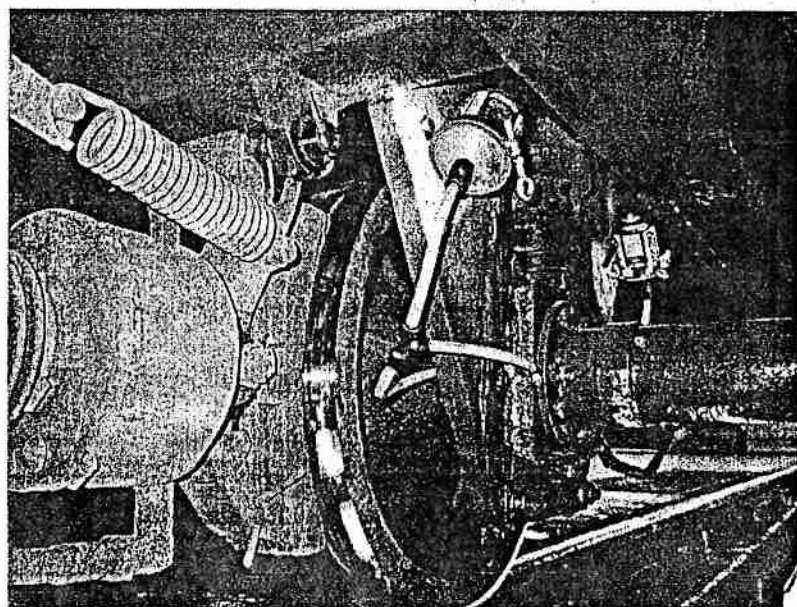
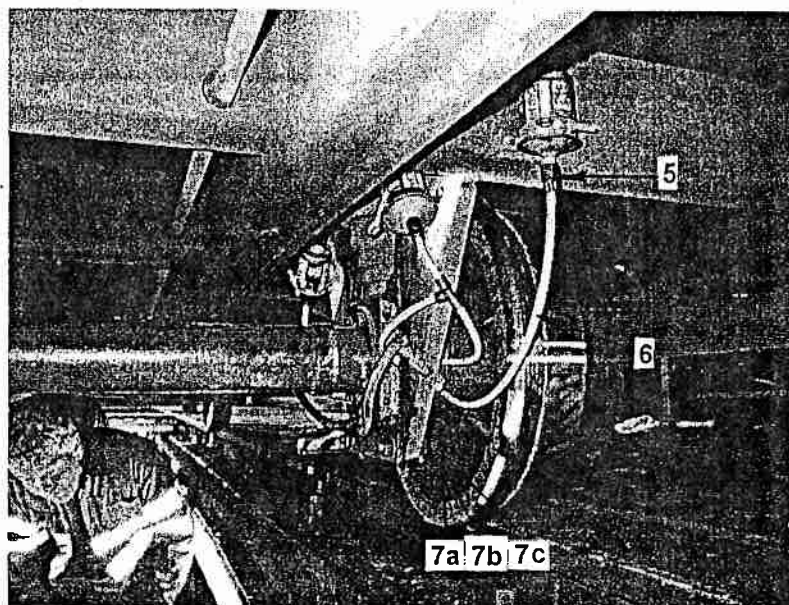

Smøring af kulissestyr

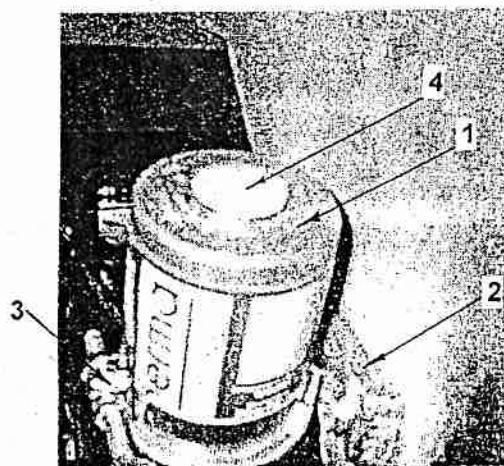

**Bemærk !!!** Slangen fyldes med fedt inden montering !

# Automatisk smørelæg - kulisseystyr og hjullejer

39 10 54 000

Pos	BS-varenr.	Reserveodelsnr.	Stk/ meter	Materialer
<b>Antal pr. leje der skal smøres:</b>				
1	39 10 55 010	P00GF4701	1	Fedtpatron perma CLASSIC
2	39 10 55 020	Tegn.nr: 14.10a.01	1	Beslag på anh. for fedtpatron, perma CLASSIC
3	39 10 55 030	PA100	1	Beslag for fedtpatron, perma CLASSIC
4	39 10 55 040	PZO3912	1	Perma CLASSIC skrue (Prop 12 mdr.)
5	39 10 55 050	A202	1	Slangetilslutning
6	39 10 55 060	NR M8 NATUR	1	Nylonrør ø8/6mm, L = ca. 50 cm
7a	39 10 55 070	3175 08 10	1	HYTOR, lige
		<b>eller</b>		
7b	39 10 55 071	3109 08 10	1	HYTOR, 90 grd.
		<b>eller</b>		
7c	39 10 55 072	3113 08 10	1	HYTOR, 45 grd.
<b>Antal pr. kulisseystyr der skal smøres:</b>				
1	39 10 55 010	P00GF4701	2	Fedtpatron perma CLASSIC
2	39 10 55 020	Tegn.nr: 14.10a.01	2	Beslag på anh. for fedtpatron, perma CLASSIC
3	39 10 55 030	PA100	2	Beslag for fedtpatron, perma CLASSIC
4	39 10 55 040	PZO3912	2	Perma CLASSIC skrue (Prop 12 mdr.)
5	39 10 55 050	A202	2	Slangetilslutning
6	39 10 55 060	NR M8 NATUR	6	Nylonrør ø8/6mm, L = ca. 20-40 cm
7a	<del>39 10 55 070</del>	3175 08 10	4	HYTOR, lige <i>45°</i>
8	39 10 55 080	3104 10 00	2	HYTOR, T-stykke

# 12 v, Lygtesæt - 10 t anhænger, alm.

E 6a

Lygtesæt kpl.: 39 10 50 003

## Lygtesæt består af:

Pos	BS-varenr.	Reservevedelsnr.	Stk/ meter	Materialer
	<b>39 10 63 120</b>	ø130 mm	2	Stop- og baglygte
		12 v, 10w, ba15d	4	Pærer for stop- og baglygte
	<b>39 10 63 040</b>	H4, 7", ø175 mm	2	Kørellys (forntlanterne), H4
	<b>39 10 63 070</b>	1 304 485 004	2	Stik for H4 pærer
		H4, 12 v, 60/55w	2	Pærer for kørellys, H4
	<b>39 03 24 038</b>	Kiepe HB 16 STS-VS	1	Hanstikshus til lygtesæt / mellemkabel
	<b>39 03 24 036</b>	Kiepe HB 16 STI.S	1	Indsatsstik for do.
		6 x 1,5 kvad. L=1,8 m	2	Kabel - højre og venstre

## Monteringsvejledning for lygtesæt:

		<b>Bemærk !!!</b>	
		Stikindsats skal vende med ben 1 og 9 modsat kabelindføring i dåse !	
Stik nr.			
1	Kort lys - H	Lampefatning nr. 56 B	
2	Kort lys - V	Lampefatning nr. 56 B	
3	Rødt lys - H	2 stk. 10w pære pr. lygte	
4	Rødt lys - V	2 stk. 10w pære pr. lygte	
5	Stoplys	1 stk. 10w pære pr. lygte	
6	Stel	Lampefatning nr. 31	lus
7	Stel		
9	Langt lys H	Lampefatning nr. 56 B	
10	Langt lys V	Lampefatning nr. 56 B	
11	P-lys - H		
12	P-lys - V		
12			
13			

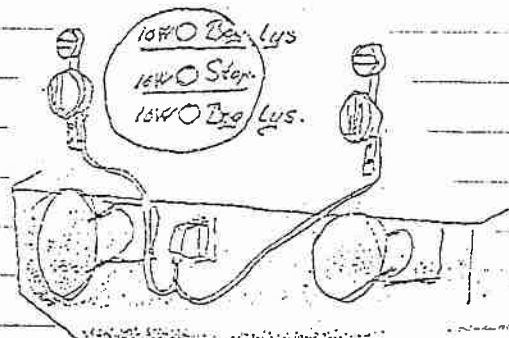

The diagram shows a side view of a lamp housing. A circular callout contains the following text: '10W Ø Bes. Lys', '10W Ø Stop', and '10W Ø Rødt Lys'. The diagram illustrates the placement of these lights on the housing.

# 12 v, Lygtesæt - 10 t svejseanhænger

E 6b

Lygtesæt kpl.: 39 10 50 311

## Lygtesæt består af:

Pos	BS-varenr.	Reservevedelsnr.	Stk/ meter	Materialer
	39 10 63 120	ø130 mm	2	Stop- og baglygte
		12 v, 10w, ba15d	4	Pærer for stop- og baglygte
	39 10 63 040	H4, 7", ø175 mm	2	Kørellys (forntlanterne), H4
	39 10 63 070	1 304 485 004	2	Stik for H4 pærer
		H4, 12 v, 60/55w	2	Pærer for kørellys, H4
	39 03 24 038	Kiepe HB 16 STS-VS	1	Hanstikshus til lygtesæt / mellemkabel
	39 03 24 036	Kiepe HB 16 STI.S	1	Indsatsstik for do.
		6 x 1,5 kvad. L=1,8 m	1	Kabel - højre
		6 x 1,5 kvad. L=2,8 m	1	Kabel - venstre

## Monteringsvejledning for lygtesæt:

### Bemærk !!!

Stikindsats skal vende med ben 1 og 9 modsat kabelindføring i dåse !

Stik nr.			
1	Kort lys - H	Lampefatning nr. 56 B	
2	Kort lys - V	Lampefatning nr. 56 B	
3	Rødt lys - H	2 stk. 10w pære pr. lygte	
4	Rødt lys - V	2 stk. 10w pære pr. lygte	
5	Stoplys	1 stk. 10w pære pr. lygte	
6	Stel	Lampefatning nr. 31	lus
7	Stel		
9	Langt lys H	Lampefatning nr. 56 B	
10	Langt lys V	Lampefatning nr. 56 B	
11	P-lys - H		
12	P-lys - V		
12			
13			

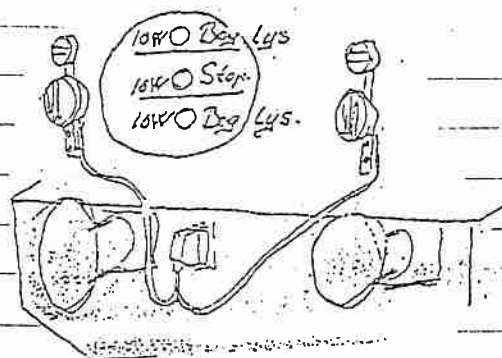

Lygtesæt - 20 t anhænger

E 6c

Lygtesæt kpl.: 39 20 07 020Lygtesæt består af:

Pos	BS-varer.	Reserveudl.nr.	Stk/ meter	Materialer
	39 10 63 120	ø130 mm	2	Stop- og baglygte
		24 v, 10w, ba15d	4	Pærer for stop- og baglygte
	39 10 63 040	H4, 7", ø175 mm	2	Kørellys (forntlanterne), H4
	39 10 63 070	1 304 485 004	2	Stik for H4 pærer
		H4, 24 v, 60/55w	2	Pærer for kørellys, H4
	39 03 24 038	Kiepe HB 16 STS-VS	1	Hanstikshus til lygtesæt / mellemkabel
	39 03 24 036	Kiepe HB 16 STI.S	1	Indsatsstik for do.
		6 x 1,5 kvad. L=1,8 m	2	Kabel - højre og venstre

Monteringsvejledning for lygtesæt:

		<b>Bemærk !!!</b>	
		Stikindsats skal vende med ben 1 og 9 modsat kabelindføring i dåse	
Stik nr.			
1	Kort lys - V	lampefatning nr. 56 B	
2	Kort lys - H	lampefatning nr. 56 B	
3	Rødt lys - V	2 stk. 10w pære pr. lygte	
4	Rødt lys - H	2 stk. 10w pære pr. lygte	
5	Stoplys	1 stk. 10w pære pr. lygte	
6	Stel	lampefatning nr. 31	lus
7	Stel		
8	P-lys - V		
9	P-lys - H		
10	Langt lys V	lampefatning nr. 56 B	
11	Langt lys H	lampefatning nr. 56 B	
12			lus
13			

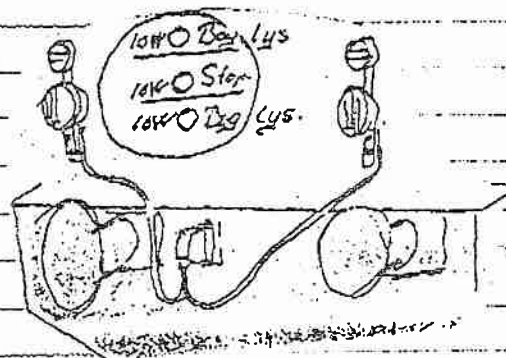





## Svejseanhænger.

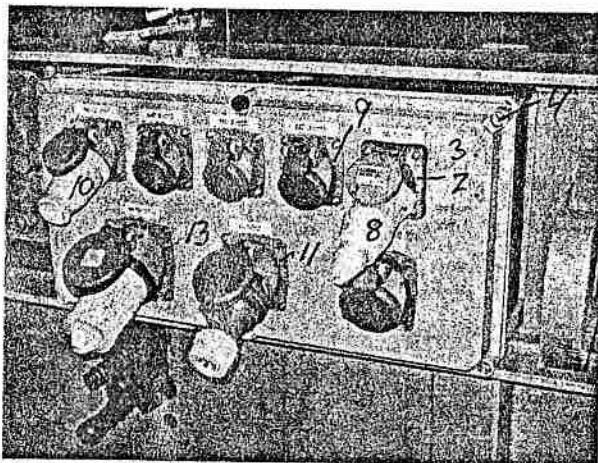
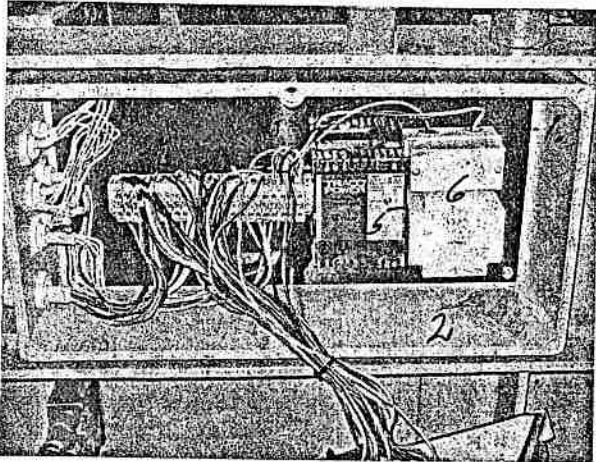

1. BUNDPLADE
2. KASSEBUND FP25-2574N
3. LÅG
4. SKRUE TDC-27/4N
5. OMFORMER TRACOPOWER TIS75-124 24V
6. OMFORMER NORATELL T157U-406P 48V
7. EEC 3POL 50V INDBYGNINGDÅSE
8. EEC 3POL 50V HANSTIK
9. EEC 3 POL 230V INDBYGNINGSDÅSE
10. EEC 3 POL 230V HANSTIK
11. EEC 5 POL 380V INDBYGNINGSDÅSE 16A
12. EEC 5 POL 380V FASEVENDERSTIK 16A
13. EEC 5 POL 380V INDBYGNINGSDÅSE 32A
14. EEC 5POL 380V HANSTIK 32A
- 15.
- 16.





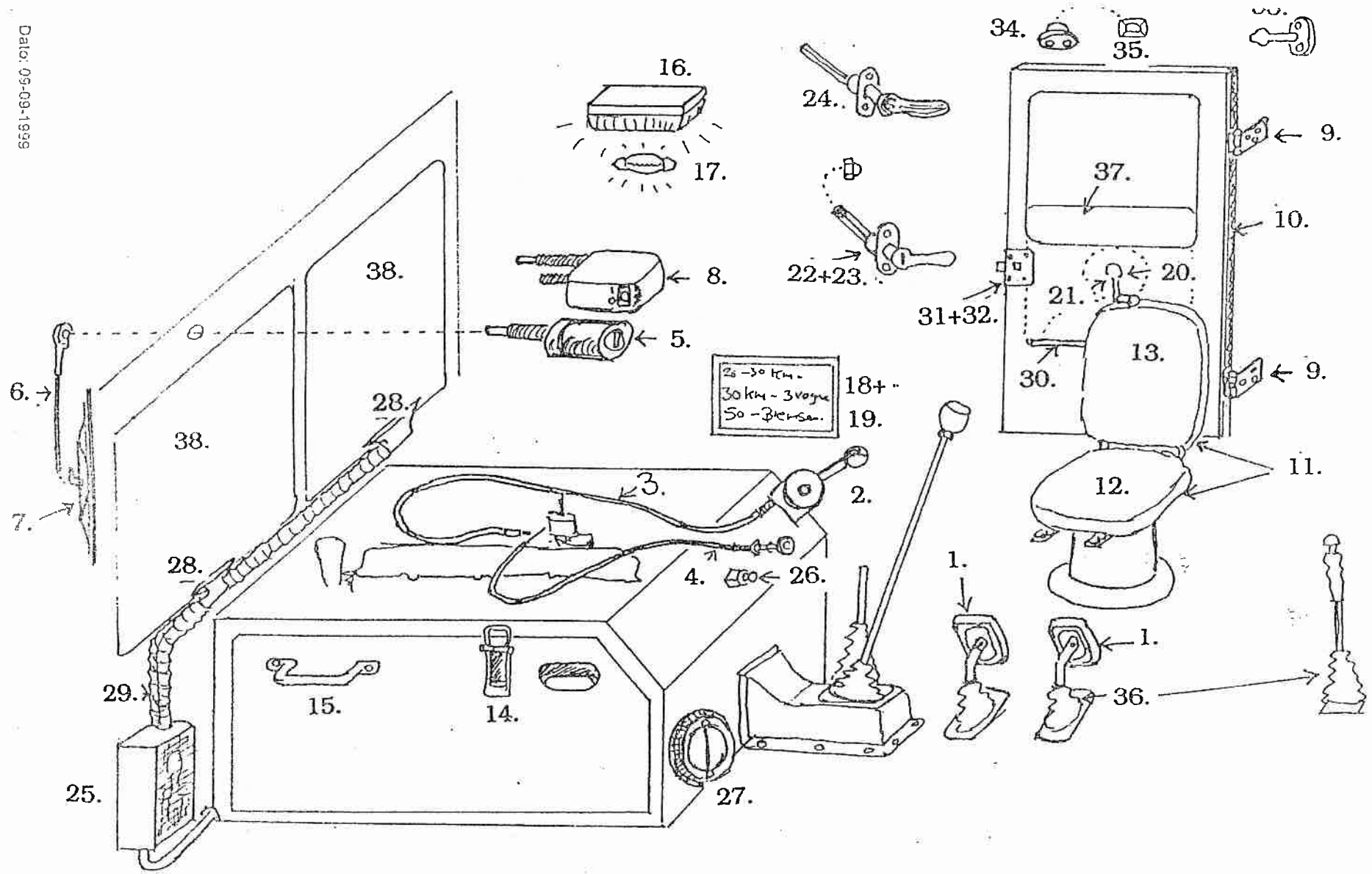

Førekabine (Fr-berg, Abenrå, Brande)

39 10 61 000

Pos	BS-varenr.	Reservevedelsnr.	Stk/ meter	Materialer
1	39 10 61 010	EOA - 2454		Pedalgummi
2	39 10 18 020			Gasreguleringshåndtag (regulatorbox)
3	39 10 01 320			Gasgiverkabel, bowdenkabel 1,5m, slaglgd.7
4	39 10 01 300	M-J		Chokerkabel 1000 mm
5	39 10 61 050			Vinduesviskemotor, 12v, 110grd (lille model)
6	39 10 61 060	3 398 100 478		Viskearm, L=370mm (gl. kabine)
7	39 10 61 070	111.042 el. 3 398 110 813		Viskerblad, L=400mm (gl. kabine og model Brande)
8	39 10 61 080			Vinduesviskemotor, 12v, 90grd ( stor model 2 aksler)
9	Sindby	20.257, huller efter model		Hængsel for dør (gl. kabine)
10				Gummiliste for dør ( gl. kabine)
11		810315		Førersæde GN-81-22
12		820019		Udskiftelig sæde til GN-81-22
13		8200C5		Udskiftelig ryghynde til GN-81-22
14	39 10 10 011	16213		Snaplås, cadm. 20x110 mm
15	39 10 10 012	23219		Håndtag bøjlegreb 280 mm
16				Kabine lys
17		10 W, 12 v		Pinol pærer
18	39 10 60 001	350x260 mm		Holder for belastningstabel
19	39 10 60 002	260 x 210 mm		Holder for attest
20				Håndtag for rudeoptræk ( stjerne ) *
21				Håndtag for rudeoptræk ( firkant ) □
22	39 10 10 004	hulafstand 36 mm		Dørhåndtag med nøgle
23	39 10 10 005	hulafstand 44 mm		Dørhåndtag med nøgle
24				Dørhåndtag uden lås ( nøgle )
25	39 10 61 250	cadet D 210		Varmeapparat 12v, Aurora cadet
25a	39 10 65 000	160.10.10		Varmeapparat, 12v, Aurora Master
26	39 10 64 020			Kontakt for varmeapparat
26a	39 10 65 011			Betjeningspanel til varmeapparat (model Brande)
27				Varmeapparat gl. type, Bosch
28				Varmedyser for vinduer
29				Varmluftsslange flex (støvsugerslange) 5/8"
30				Bundskinne til rude
31	39 10 61 310			Dørkasse - højre (gl. kabine)
32	39 10 61 320			Dørkasse - venstre (gl. kabine)
33	39 10 10 001			Dørholder, 80 mm lang tap
34	39 10 10 002			Dørholder hus
35	39 10 10 003			Dørholder gummibuffe
36				Pedalmangchetter ( læder eller napper )
37	39 10 61 370	lamineret str 530x920 mm		Dørrude (gl.kabine)
38	39 10 61 380	lamineret str. 605x620 mm		Frontrude (gl.kabine)

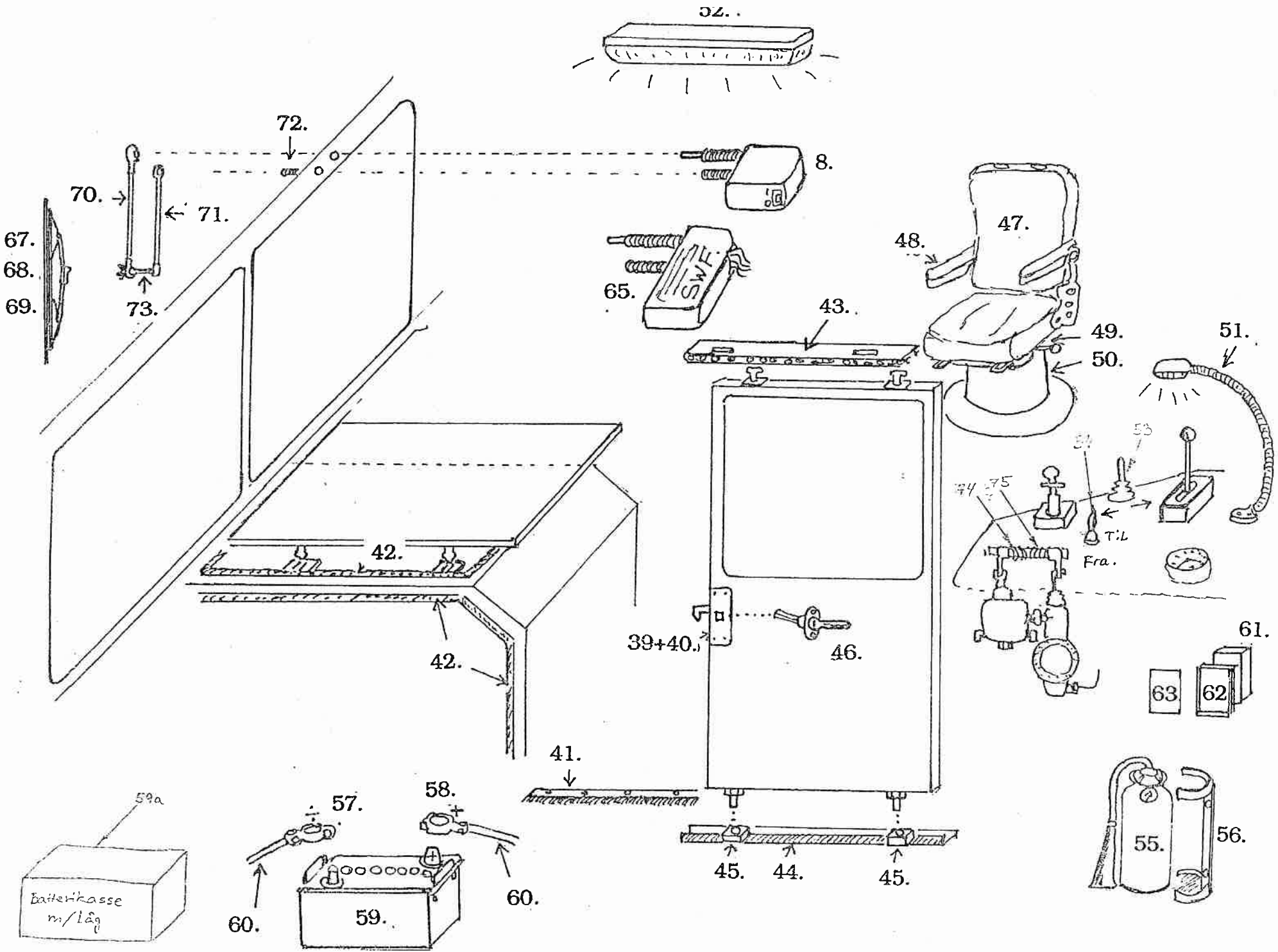

Førekabine (Fr-berg, Apenrå, Brande)

F 1b

39 10 61 000

Pos	BS-varenr.	Reserveidelsnr.	Stk/ meter	Materialer
39		391061000		Dørkasse til skydedør, højre
40		391061000		Dørkasse til skydedør, venstre
41	39 10 61 410	57.391		Kostskinne for skydedør (1 m)
42				Gummitætningsliste for motorkasse
43		287 602		Dørskinne for skydedør
44				Nederste glideskinne
45		Tegn.nr.: 24.10.01		Fiberklods for nederste glideskinne
46	30 12 26 018	WN 180.03		Dørgreb
47				Førersæde BE GE, sort med høj ryg
48				Armlæn, smal model for BE-GE sæde
49				Sædekonsol
50				Drejekonsol ( V 50 )
51	39 10 00 006	2 AB 004 532 011		Læselygte med flexarm
52	39 10 00 005	2 JA 004 531 021		Kabine lysarmatur
53		X3347702, Martonair		Luftventil til vendegear
54		S/666/7, Martonair		Luftventil for kraftudtag
55	SB Brandteknik	GINGE 8306	1	6 kg pulverlukker
56	SB Brandteknik		1	Gummistrop
56a	SB Brandteknik		1	Kørebeslag
57	39 10 61 570			Batterikabelsko - ( minus - pol. )
58	39 10 61 580			Batterikabelsko + ( plus - pol. )
59		12 volt - 90 AH		Batteri
59a	39 10 61 591	51133	1	Batterikasse med låg, stor
60				Startkabel / Stelforbindelseskabel ( 25 kvadrat )
61	39 10 00 002			Underlag for stikkontakt
62	39 10 00 003			Ramme for stikkontakt
63	39 10 00 004			Blænddæksel for stikkontakt
64	39 10 10 006	432.199.030.0		Frostbeskytter
65				Vinduesviskemotor, SWF (model Åbenrå)
66		WBL102067, SWF		Viskerblad, L = 508 mm (model Åbenrå)
67	39 10 10 025	109.406, SWF		Viskerblad, L = 450 mm (model 2000)
68	39 10 61 680	3 397 112 785		Viskerblad, L = 500 mm (fototrolje)
69	39 10 61 690	3 398 100 629 el. 130.400		Viskerblad, L = 480 mm (gl. kabine)
7	39 10 61 070	111.042 el. 3 398 110 813		Viskerblad, L=400mm (gl. kabine og model Brande)
70	39 10 10 007	104 625, SWF		Viskerarm (model Brande)
71	39 10 10 008	104 569, SWF		Førerarm for visker (model Brande)
72	39 10 10 009	104 080, SWF		Lejebolt til viskerarm (model Brande)
73	39 10 10 010	104 571, SWF		Adaptor til viskerarm (model Brande)
74		6143273		Fjeder
75		6086475		Fjeder

6661-60-1999

**Motorrum:**

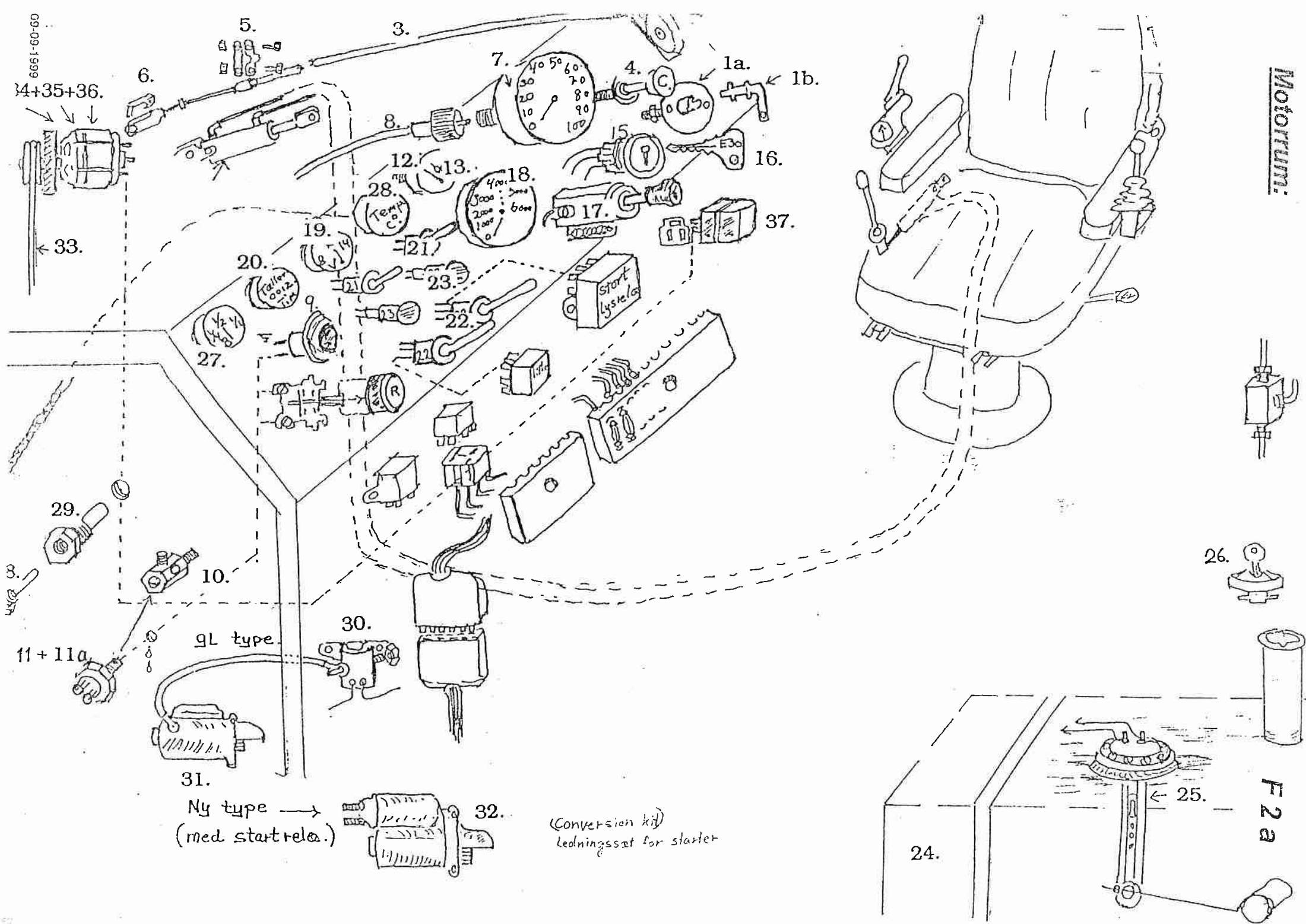

34+35+36.

33.

29.

11+11a.

Ny type  
(med startrel.)

Conversion kit  
ledningsæt for starter

24.

F 2 a

26.

25.

g.L type

30.

31.

32.

10.

27.

20.

19.

12.

13.

18.

17.

16.

37.

7.

4.

1a.

1b.

6.

5.

3.

3.

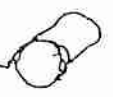



**Motorrum:**

**F 2 a**

39 10 62 000

Pos	BS-varenr.	Reservedelsnr.	Stk/ meter	Materialer
1a	32 22 19 056	0 341 001 001		Hovedafbryder, 12 v
1b	39 10 62 011	1 342 026 002		Håndgreb for hovedafbryder
2	39 10 18 020	Teleflex B 11		Gasreguleringshåndtag (regulatorbox)
3	39 10 18 320	Teleflex A 452		Gasgiverkabel, bowdenkabel 1,5m, slaglængde 7
4	39 10 01 300			Chokerkabel 1000 m
5	39 10 01 310	Teleflex A 732		Monteringsbøjle for gasgiverkabel
6	39 10 01 310	Teleflex A 725		Gaffel M/10-32 UNF gevind
7	39 10 62 070	120 020 003 016, VD	1	Speedometerur (gearing 0,625 W) ø100 mm
8	39 10 62 080			Speedometerkabel, model Brande (l= 3500 mm)
8a	39 10 10 016			Speedometerkabel, model 2000 (l=2350 mm)
9	39 10 62 090	0 343 003 005		Hornkontakt, 12 v
10	39 10 96 010	Tegn.nr:01.10.05		Fordelerstykke for olieindikator og oliealarm
11	39 03 23 012	360 081 030 015, Bosch		Olieindikator, 0 - 10 bar (model Brande)
11a	39 10 00 012	0 334 101 052, Bosch		Olieindikator (Fr-berg, model 2000)
12				Olietryks manometer, VDO el
13	39 10 62 130	350 030 004		Olietryks manometer, VDO til olietryksslange
15	39 12 62 131	0 342 309 006		Tændingskontakt
16		3 341 980 279		Tændingsnøgle for tændingskontakt
17	39 10 64 020			Varmeapparatets kontakt ( 2 hastigheder )
18	39 10 62 180			Omdrejningstæller, 6 cyl. 12 v, ø80 mm
19	39 10 62 190	332 304 018 001, VDO		Voltmeter, 12v
20	39 10 62 200			Timetæller
21	39 10 62 210			Tænd / sluk lyskontakt
22	39 10 62 220			Op- / nedblændingskontakt
23				Kontrollampe for langt lys
24	39 85 24 001			Benzintank, 120 l
25	39 10 62 250	226 801 015 001, VDO		Tankføler el. i tanken (plastik)
25a	39 03 09 015	828/01/0240/102, VDO		Tankføler el. i tanken (metal)
26	39 10 62 260	1591543		Tankdæksel m/lås
27	39 10 62 270	301 030 001, VDO	1	C-P Benzintur, ø52 mm, 12v (tankmåler)
28		01/36/23. 18-350, VDO	1	Temperatur ur med føler
29				Temperaturfølerindsats i motorblok
30	39 10 62 300			Startrelæ, 12 v
31	39 10 62 310	C20Z-11002-A1		Start motor (71- 85) (Nedlægges ved 0-beholdning)
32	39 10 99 001			Start motor med indbygget startrelæ (model-91)
		Fortsættes næste side		

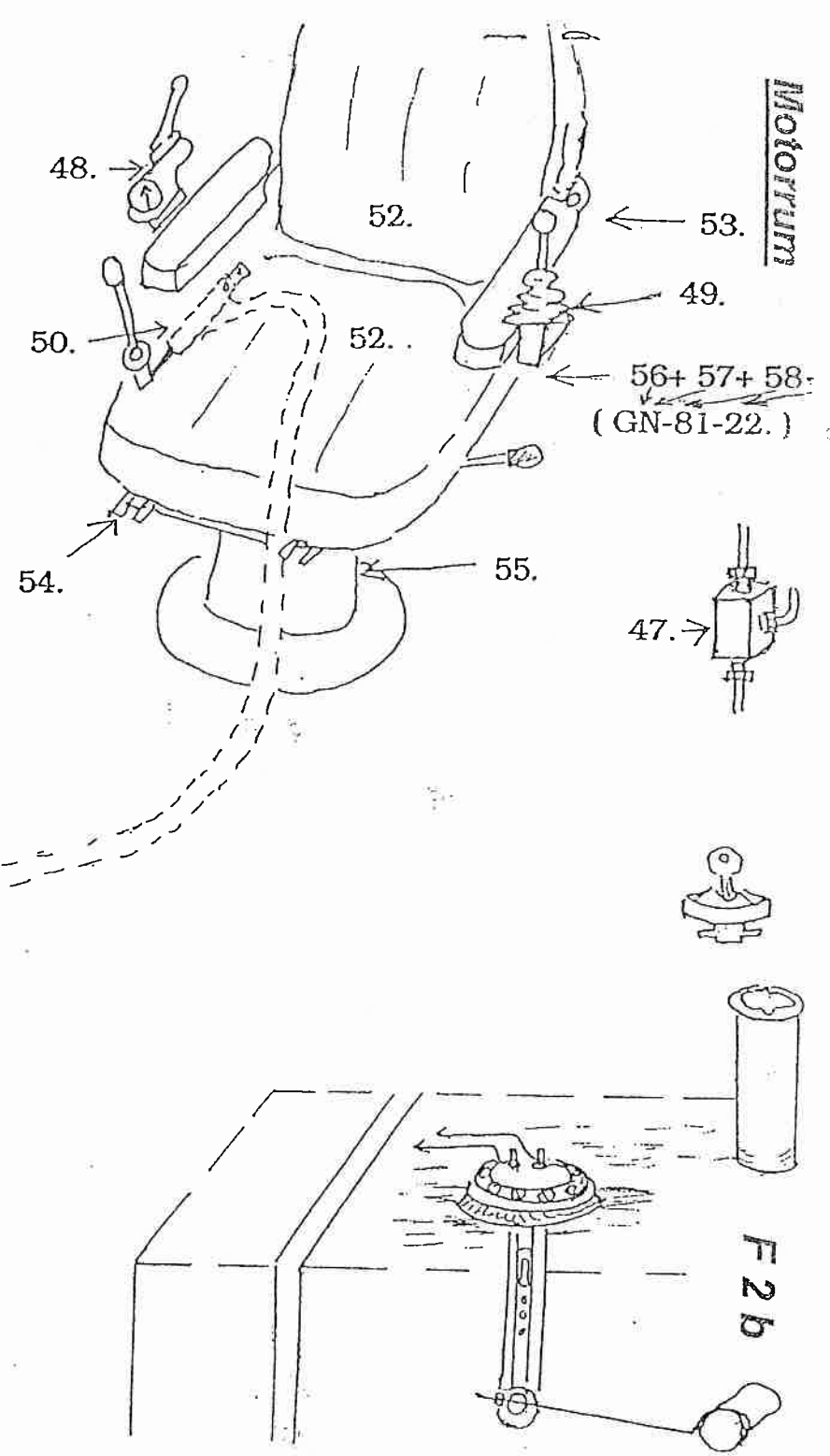
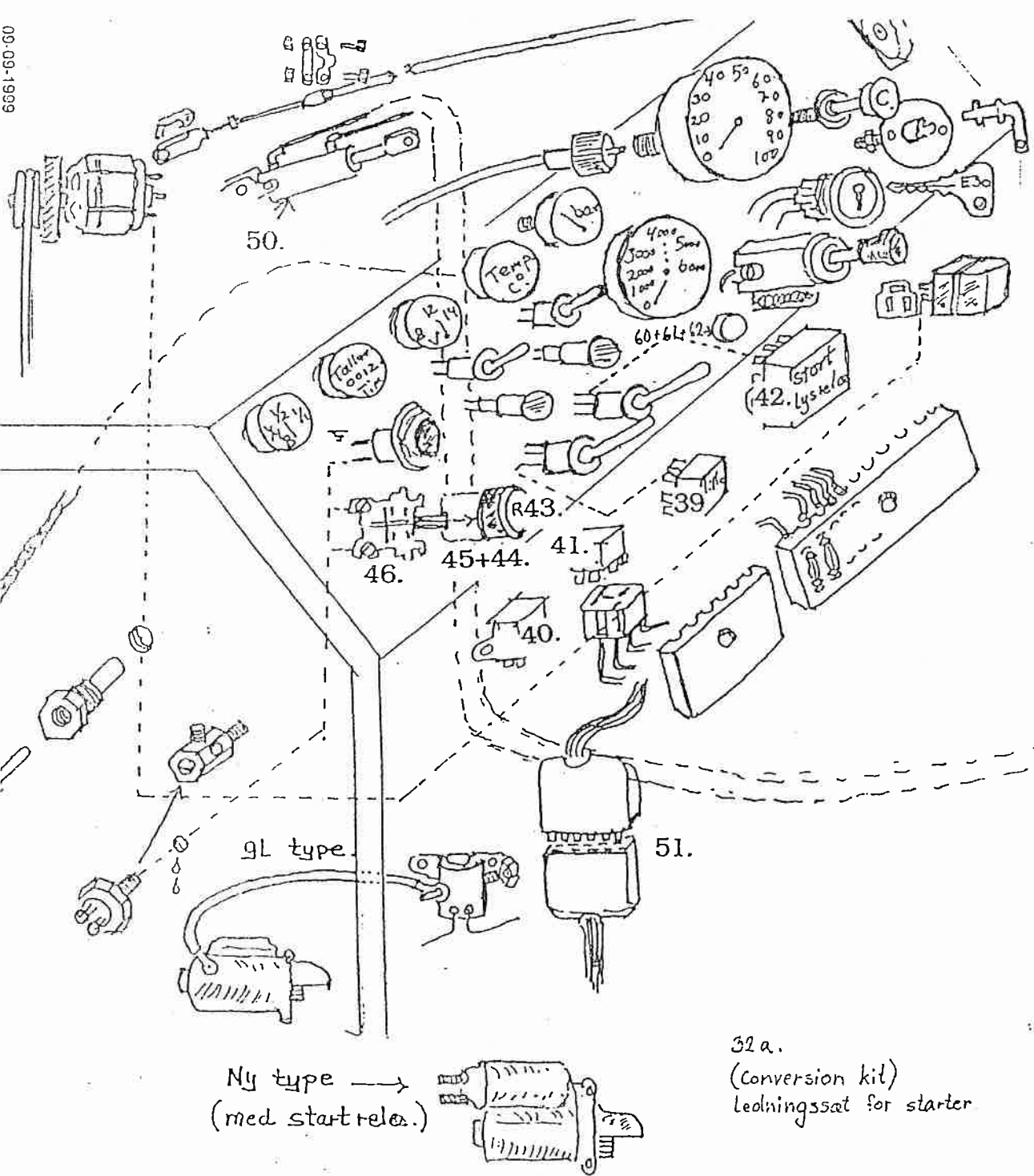

Ny type →  
(med start rele.)

32a.  
(Conversion kit)  
Ledningsæt for starter

Motorrum

F2b



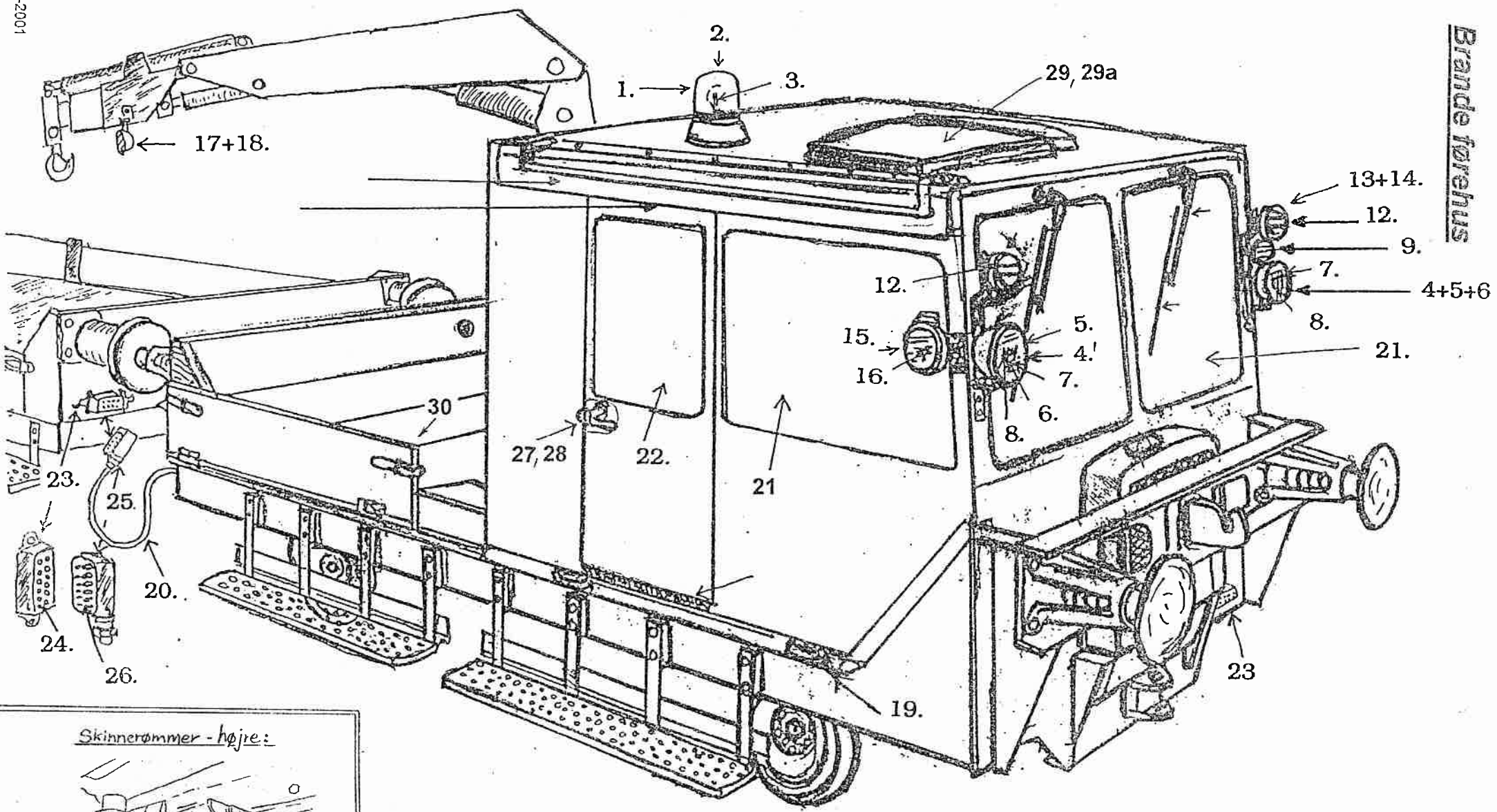

Skinnerøkker - højre:

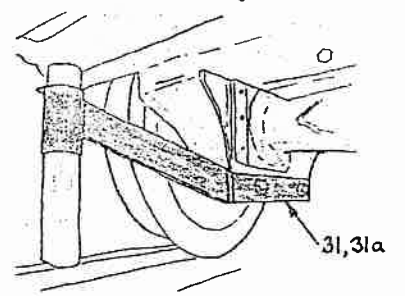

39 10 63 000

Pos	BS-varenr.	Reservevedelsnr.	Stk/ meter	Materialer
1	39 10 63 010			Rotorlampe
2	39 10 63 020			Glas til rotorlampe
3		H1, 12v, 55w		H1 pærer til rotorlampe
4	39 10 63 040	H4, 7", ø175 mm		Kørellys (frontlanterne), H4
5	39 10 63 050	H4		Lygteindsats til kørellys (glas parabol), H4
6		H4, 12v, 60/55w		Pærer for kørellys, H4
7	39 10 63 070	1 304 485 004		Stik for H4 pærer
8		12 v, 4w, ba9s		Pærer for posionslys
9	39 10 63 090			Signalhorn, 12 v
10	39 10 62 390	0 332 003 017		Hornrelæ (minirelæ), 12 v
11	39 10 62 090	0 343 003 005		Hornkontakt
12	39 10 63 120			Stop- og baglygte ø130 mm, 12 v
13		12v, 10w, ba15d		Pærer for do.
14		12v, 21w, ba15d		Pærer for do.
15	39 10 63 150	1G 4003470-011	2	Arbejdslygte, H3
16		H3, 12v, 55w		H3 pærer til arbejdslygte
17	39 10 63 170			Kranlys (arbejdslygte)
18				Pærer for do.
19	30 01 27 007			Gummiophæng, 50 mm
20	39 10 00 001			Mellemkabel
21		lamineret		Frontrudeog siderude, model Brande og 2000
22		lamineret		Dørrude, model Brande og 2000
23	39 03 24 035	Kiepe HB 16 SGD		Hun dåse monteret på trolje eller anhænger
24	39 03 24 037	Kiepe HB 16 BU.S		Indsatsdåse for do.
25	39 03 24 038	Kiepe HB 16 STS-VS		Hanstikshus til mellemkabel
26	39 03 24 036	Kiepe HB 16 STI.S		Indsatsstik for do.
27		3100 082, Ruko		Ruko låsekasse, type 722m/cyl.
28				Nøgler til låsekasse
29	Tima Products A/S	13-0113	1	Tagluge, kpl. - enkelt plexiglas
29a	Tima Products A/S	13-0125	1	Glas til tagluge
30	39 10 63 300	UIC3067 / Tegn.nr.:42,40.	1	Spændebæslag til mont. af ladplanker
31	39 10 30 301	Tegn.nr.: 23.10.03	2	Skinnerømmen, venstre (set fra førerhuset)
31a	39 10 30 302	Tegn.nr.: 23.10.03	2,0	Skinnerømmen, højre (set fra førerhuset)
	<u>Tima Products A/S:</u>			
	Tlf.: 36 34 25 70			
	Fax: 36 77 16 90			
	331909071			
	Rødt Glas til stoplygte.			

\*

\*

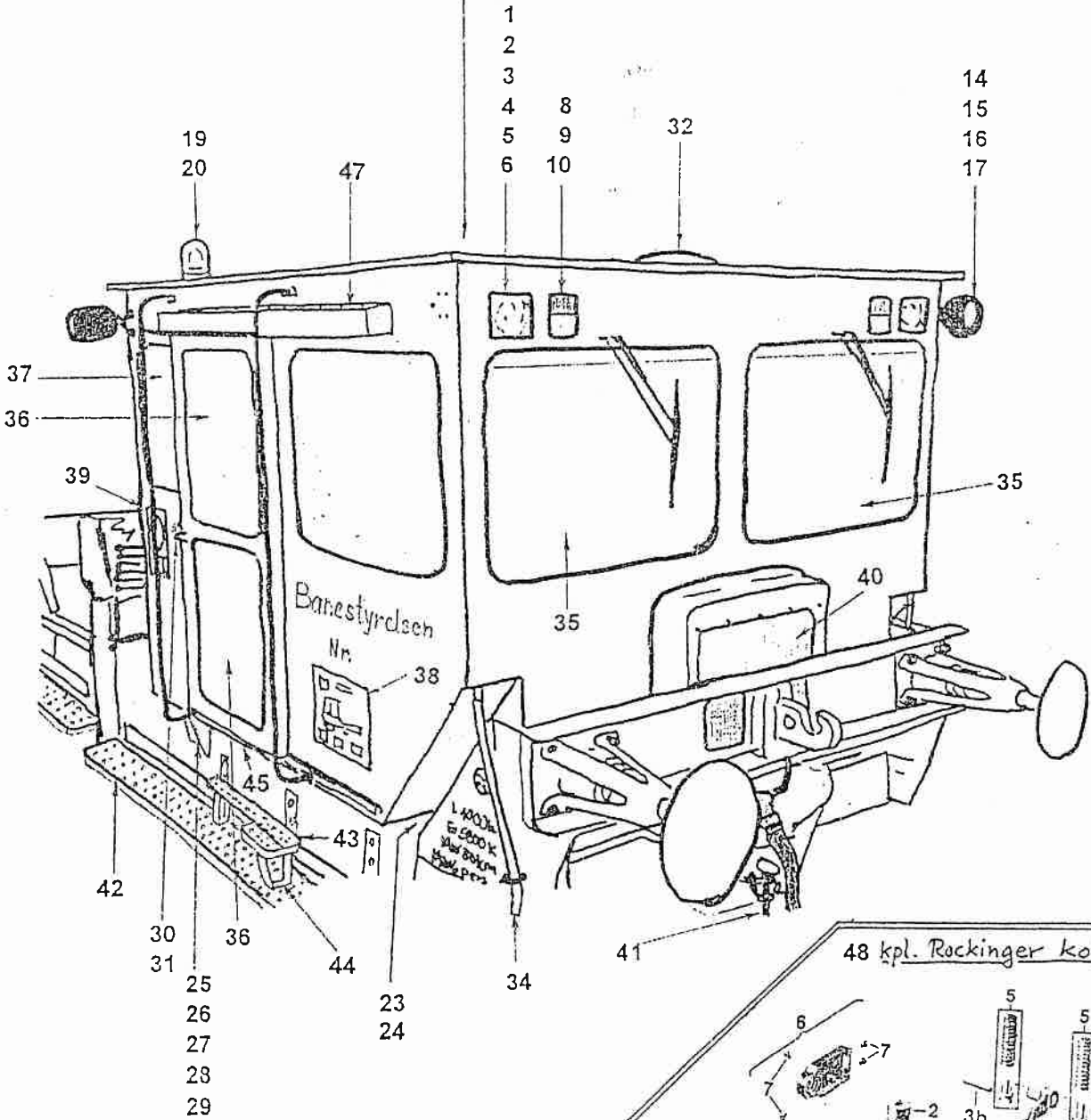
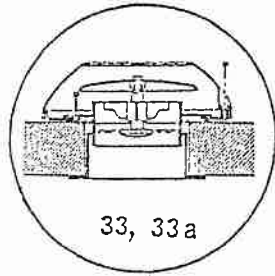

**Teilleiste**

Lfd. Nr.	Teil-Bezeichnung	Stück	Bestell-Nr.
1	Sicherung, komplett	1	66017
2	Kupplungsbolzen, komplett	1	47005
3	Sperrhebel, komplett	1	51005
4	Handhebel, komplett	1	70296
5	Reparatursatz Federung	1	70297
6	Abschlußdeckel, komplett	1	70298
7	Schraubensatz	1	70324
8	Einschlagnippl	1	65018

39 10 64 000

Pos	BS-varenr.	Reservevedelsnr.	Stk/ meter	Materialer
1	<b>39 10 10 033</b>	9BG 127 426-001	4	Indbygningshus til forlygter
2	<b>39 10 10 027</b>	1AA 004 109-041	4	H4 forlygter til indbygning
3		H4	4	H4 pærer til forlygter
4		12v, 4w	4	Pærer, parkeringslys
5		EKM 25 176	4	Stik for forlygtepærer, (H4)
6			12	Kabelsko for forlygtepærer, (H4)
8	<b>39 10 10 028</b>	2BA 003 236-541	4	Stop- og baglygter til indbygning
9		12v, 10w	4	Pærer til stop- og baglygter
10		12v, 21w	4	Pærer til stop- og baglygter
14	<b>39 10 63 150</b>	1G 4003470-011	2	Arbejdslygter
15		H3	2	H3 pærer til arbejdslygter
16		M8x20 mm	8	Skruer
17		8x11x1,5	2	Gummigennemføringer
19	<b>39 10 63 010</b>		1	Rotorlampe
20		H1	1	H1 pærer til rotorlampe
23		Tegn.nr: 28.10.15	2	Forreste konsol for førerhus, model 2000
24		Tegn.nr: 28.10.11	2	Konsol for stort førerhus, Brande/model 2000
25		Tegn.nr: 28.10.13	4	Skive for gummiophæng til førehus
26		Tegn.nr: 28.10.16	4	Underlagsbøsning for førehus
27	<b>30 01 35 048</b>	5718913-MN50, Simrit	4	Ophæng til førehus kpl
28		M20x180 mm	4	Bolte til ophæng til førehus
29		M20, selvlås.	4	Selvlåsende møtrikker til førehus
30	<b>39 10 10 038</b>	6522, MT4	1	Låsekasse, venstre uden udv. cyl. (systemnøgle)
31		MT4	2	Nøgler til låsekasse (systemnøgle)
32	<b>39 10 10 013</b>	29.436 B	2	Slimline ventilator u/motor
33	<b>39 10 10 036</b>	GY/21, Elektrolux	1	Friskluftudtag i taget
33a	<b>39 10 64 331</b>	Tegn.nr: 24.10.03	1	Bøsning til friskluftudtag i taget
34		Indv. ø 25	3	PVC plastslange til tagednløb
35	<b>39 10 64 035</b>	Str.: 986 x 676 mm	6	Front- og sideruder (6 mm splintfri glas)
36	<b>39 10 64 036</b>	Str.: 676 x 673 mm	4	Dørruder (6 mm splintfri glas)
37	<b>39 10 64 037</b>	Str.: 460 x 594 mm	2	Lille siderude (6 mm splintfri glas)
38			2	Skilt selvklæb.: "Støjmåling"
39			2	Skilt selvklæb.: "Hjelm påbudt"
40		Tegn.nr: 01.10.01	1	Gitter for køler
41	<b>39 10 30 303</b>	Tegn.nr: 18.10.01	1	Splitbolt for trækanordning
42		Tegn.nr: 23.10.04	1	Fodtrin, (1 sæt)
43		Tegn.nr: 23.10.06	1	Lille fodtrin, (1 sæt)
44		Tegn.nr: 23.10.07	1	Beslag for lille fodtrin
45	<b>39 10 64 450</b>	0 314 106 001	2	Lygte (tågebaglygte, hvid), 140x65 mm, v/ lille fodtrin
47	<i>Sindby</i>	57.371	2	Skydedørsbeslag (skinne)
48		Type VK-U140, HMF	1-2	Rockingerkobling

**Førehus indvendig mm (model 2000)**

*4 stykker a cirka  
m. hul afstand 30 mm* **F5**

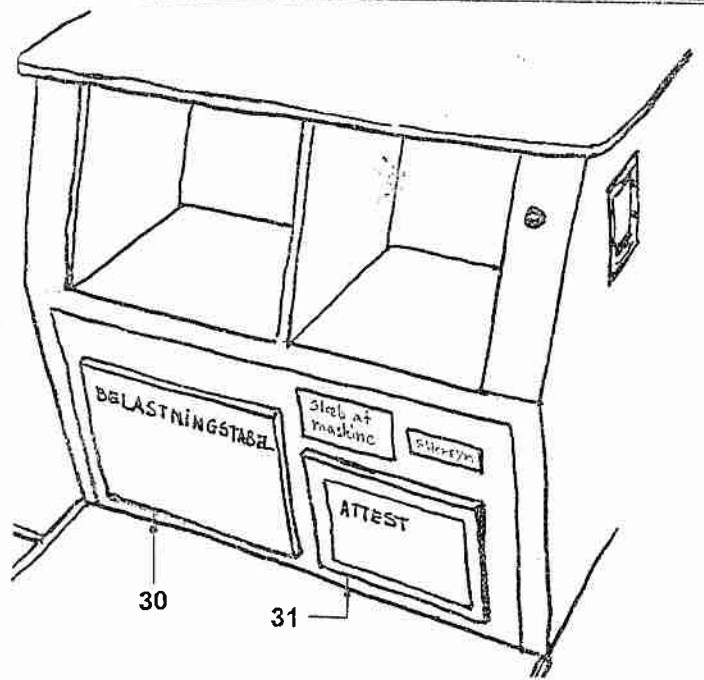
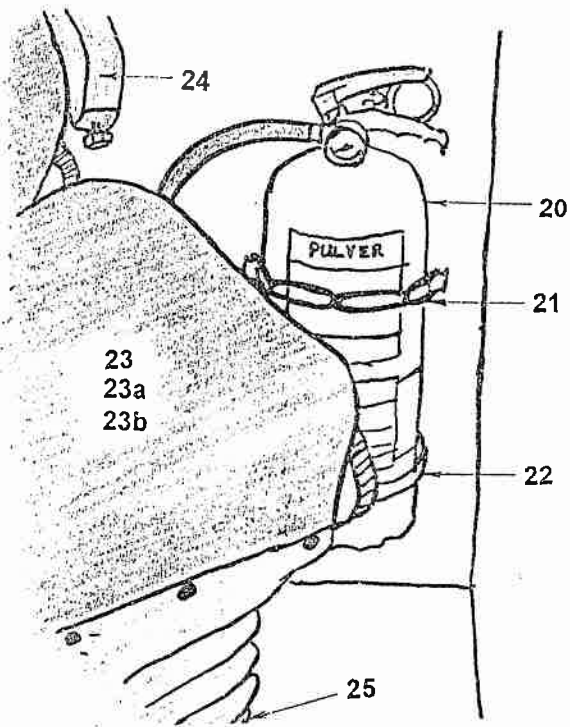
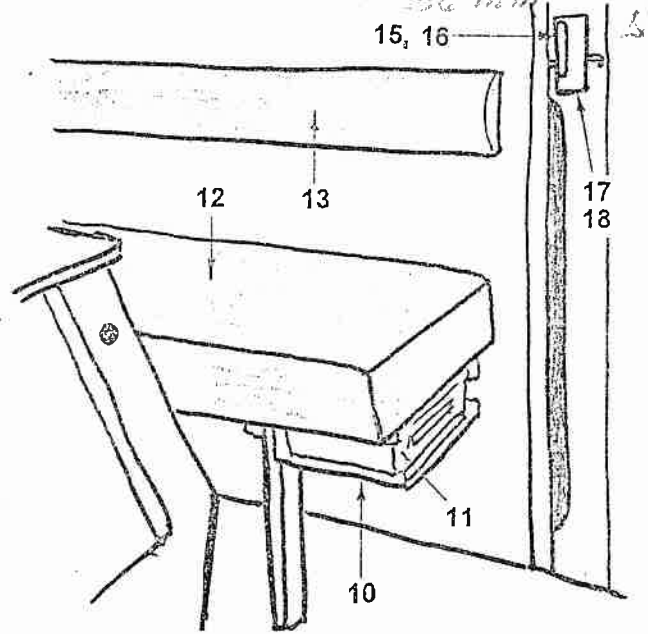
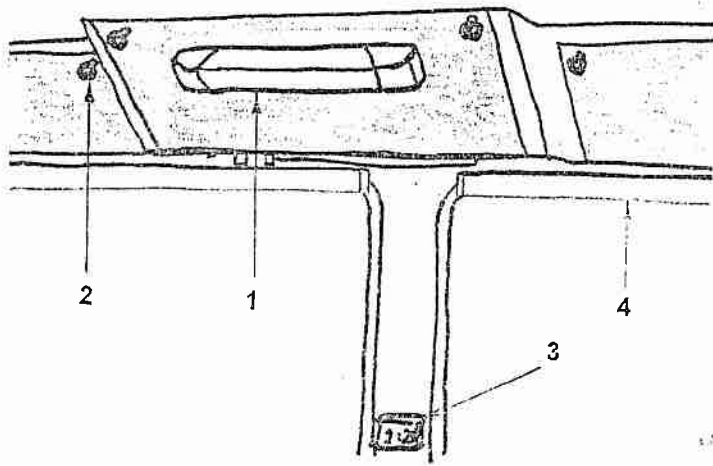





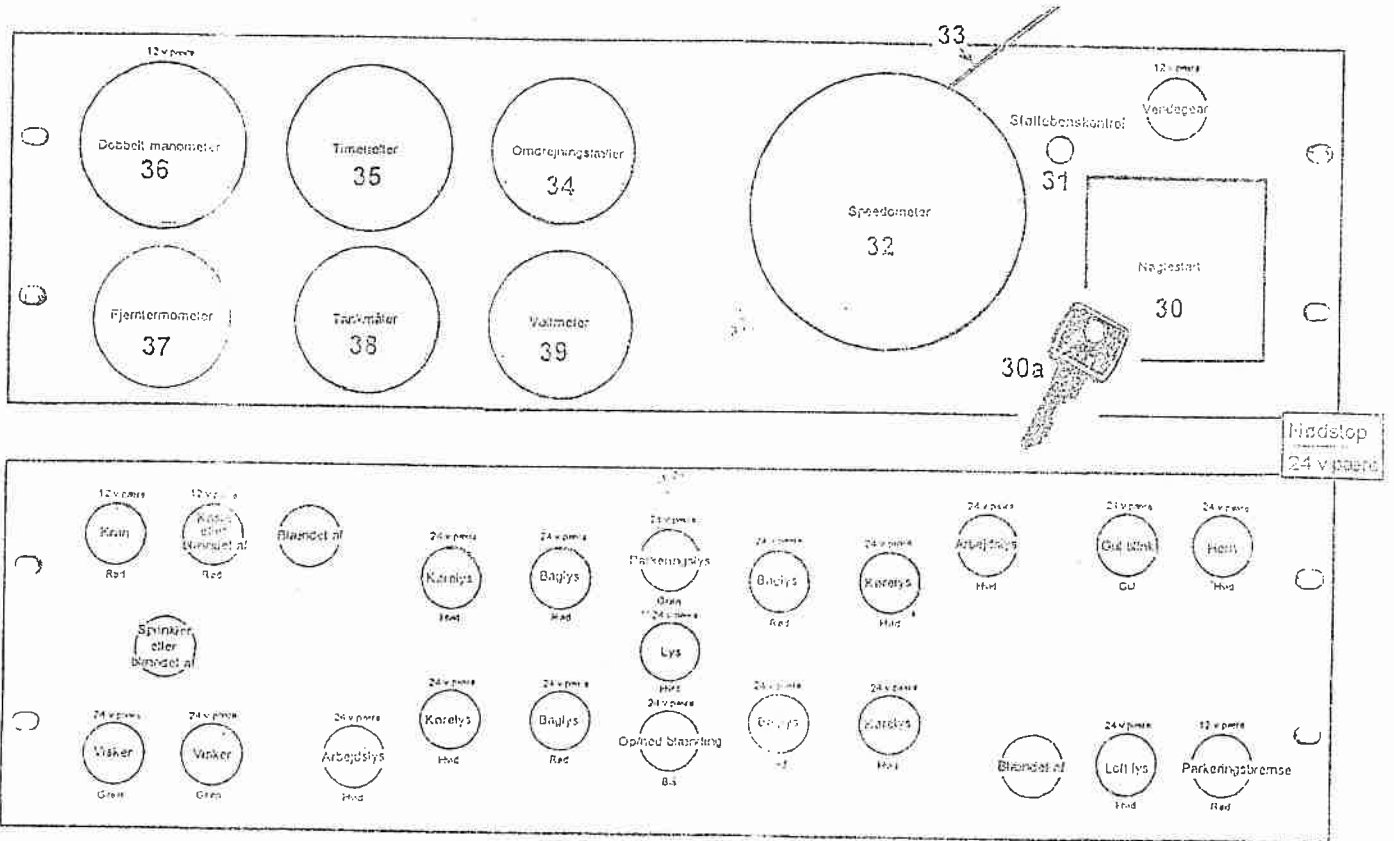

Kontakter til betjeningspulten:

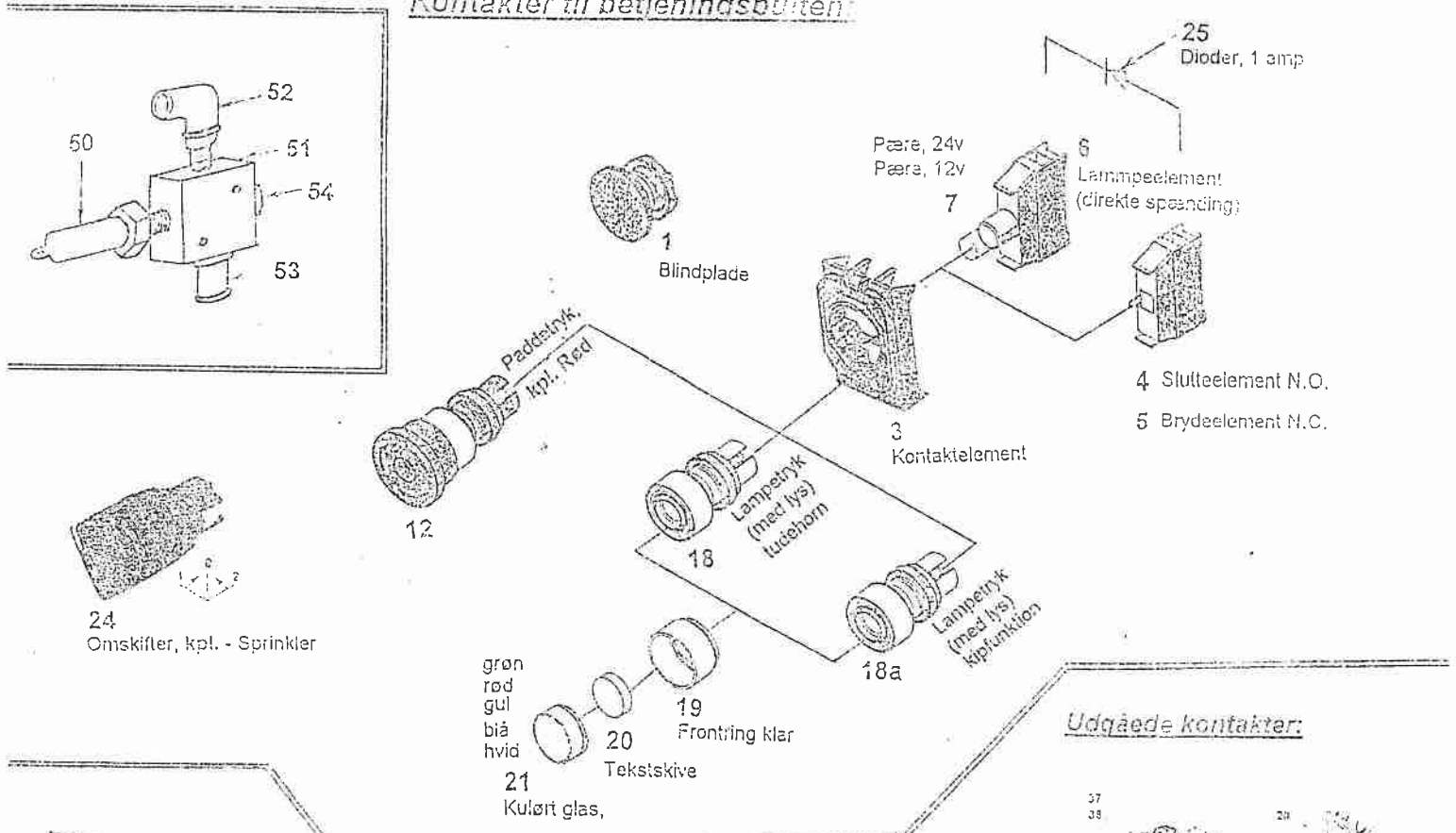

Udgående kontakter:

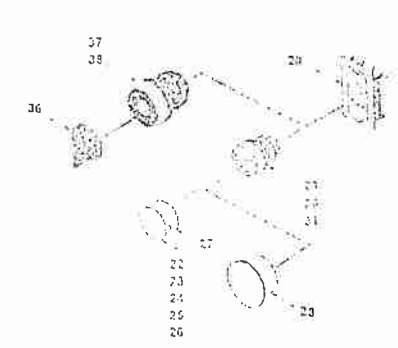

Kontakt til vendedgear:

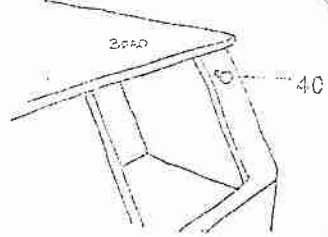
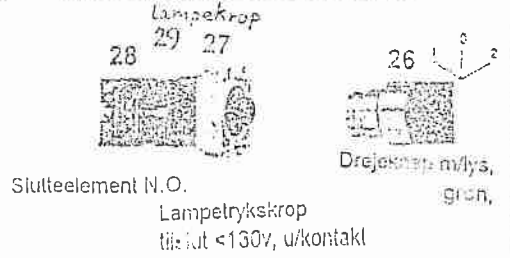

39 10 66 000

Pos	BS-varenr.	Reservevedelsnr.	Stk/ meter	Materialer
<b>Kontakter til betjeningspult:</b>				
1	39 10 05 409	570.384.712.5046	4	Blindplade
3	39 10 05 011	800E-A3L	21	Kontaktelement - sokler til knapper/omskifter i pult
4	39 10 05 143	800E-3X10	27	Slutteelement N.O. - til sokler
5	39 10 05 144	800E-3X01	5	Brydeelement N.C. (visker, p.bremse, nødst.) - U/sokler
6	39 10 05 012	800E-3DO	21	Lammpeelement (direkte spænding) - til sokler
7		24v, 2w, 3797	19	Pære
7a		12v, 2w, 3796	4	Pære (Kun 3 stk u/koste)
12	39 10 05 110	800E-MT4	1	Paddetryk, kpl. rød - nødstopknap under pult
18	39 10 05 135	800EP-LF37	1	Lampetryk (med lys) - tudehorn
18a	39 10 05 140	800EP-LFA7	19	Lampetryk (med lys) - kipfunktion
19		800E-ALB1	20	Frontring klar
20	39 10 05 115	800E-AD2	20	Tekstskive
21a	39 10 05 101	800E-ALF3	3	Kulørt glas, grøn - visker og parkeringslys
21b	39 10 05 102	800E-ALF4	6	Kulørt glas, rød - rød lys, p-bremse, kran og koste
21c	39 10 05 103	800E-ALF5	1	Kulørt glas, gul - gul blink
21d	39 10 05 104	800E-ALF6	1	Kulørt glas, blå - høj/lav lys
21e	39 10 05 105	800E-ALF7	9	Kulørt glas, hvid - hvid køre-, arb.s- og loftsls
24	(som 20 t)	800EP-SB32 RET.	1	Omskifter, kpl. - sprinkler. 3 positioner, 60 grd.
25	30 01 64 006	SKE 1-10 (IN 4005)	10	Dioder, 1 amp
26	39 10 05 201	ZB2BK133 ZB4BK1333	1	Drejeknap m/lys, grøn, 3 still. (faste pos.) - vendegear
27	39 10 05 215	ZB2BW060 ZB4B2009	1	Lampetrykskrop tilslut <130v, u/kontakt - vendegear
28	30 97 12 502	ZB2-BE101 ZBE101	2	Slutteelement N.O. - sokel til vendegear
29	39 10 05 216	ZBVB3	1	Lampetrykskrop 24V AC/DC INCL. LEE GRØN
<b>Instrumenter i pulten:</b>				
30	39 10 00 013	393000	1	KSE72-1 nøglestart (std)
30a		92274, DEIF	1	Startnøgle, Lucas
31	39 10 66 170	577-263,RS Radio Parts	1	Lysdiode, rød 5 mm HE 24 - støttebenskontrol
32	39 10 62 070	120 020 003 016, VDO	1	Speedometer, ø100 mm, 0,625 gearing
33	39 10 10 016	200 308 001 031, VDO	1	Speedometerkabel, I=2350:1mm (specielt)
34	39 10 00 020	CA 60543	1	Orndrejningstæller, ø52 mm
35	39 03 26 043	331 811 015 001, VDO	1	Timetæller, elektronisk ø60 mm
36	34 21 25 000	KNR WE3.204(E119)	1	Dobbelt manometer, VDO 7/19/7, ø60 mm
37	39 10 00 018	310 274 084 001, VDO	1	Fjerntermometer, ø52 mm
38	39 10 62 270	301 030 001, VDO	1	C-P Benziner, ø52 mm, 12v (tankmåler)
39	39 10 62 190	332 304 018 001, VDO	1	Voltmeter, ø52 mm, 8-16 v
40	39 10 01 300	M-J	1	Chokerkabel, L=1000 mm
50	39 10 00 016	6138925	1	5 bars indikator
51	39 10 00 017	0 135 10 10 85 DK	1	1/8" T-kobling, til 5 bars indikator
52		3109 03 10, Legris	1	Slangestuds - vinkel
53		3175 06 10, Legris	1	Slangestuds - lige
54		022.10.00.85, Legris	1	Blindprop
(ikke vist)		Tegn.nr: 27.10.08	1	"Bordplade" over pult (30 ombygninger for 1008)

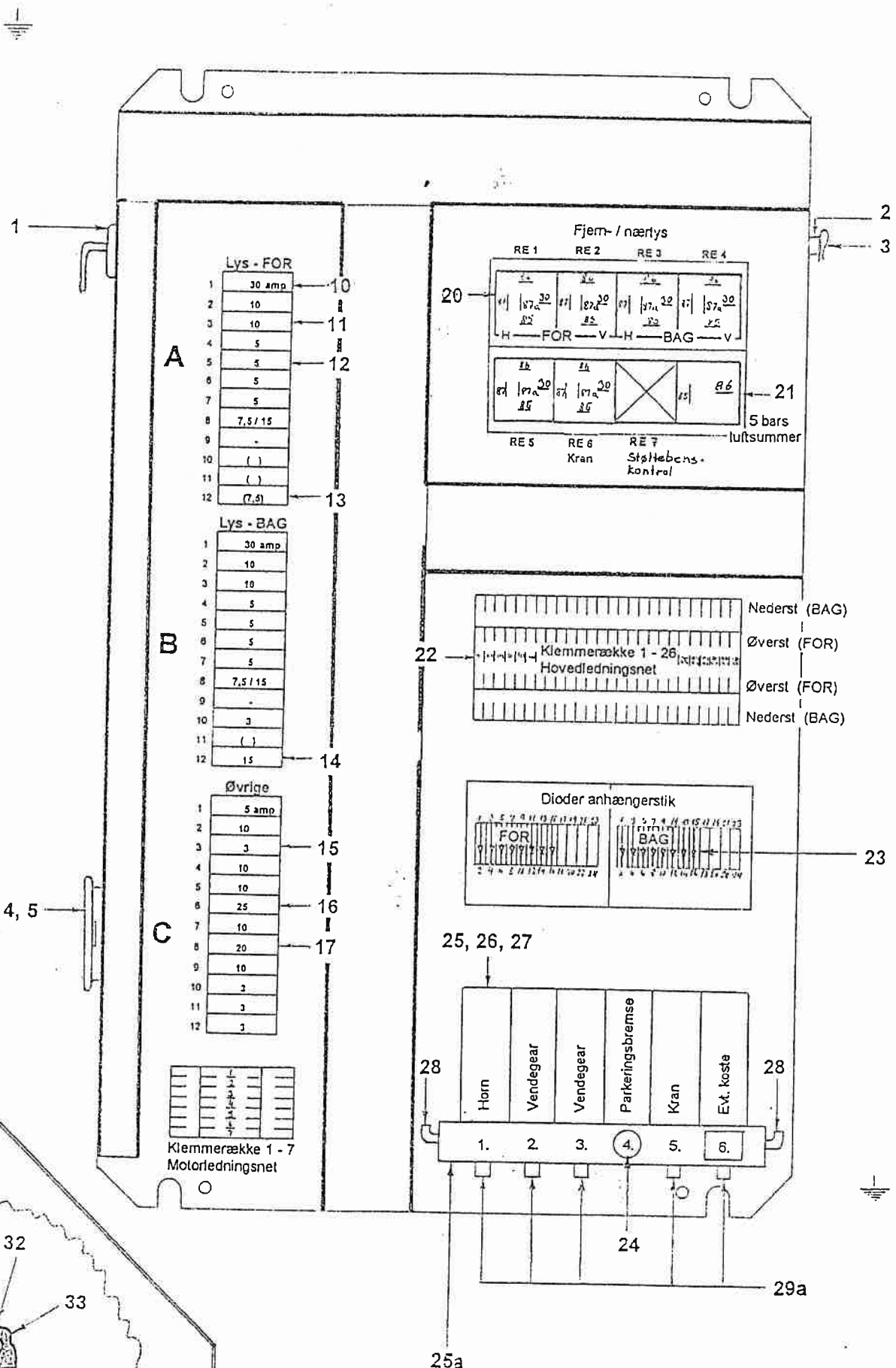

opslåge:

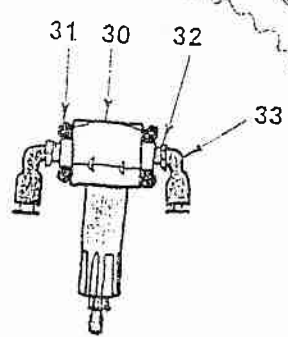



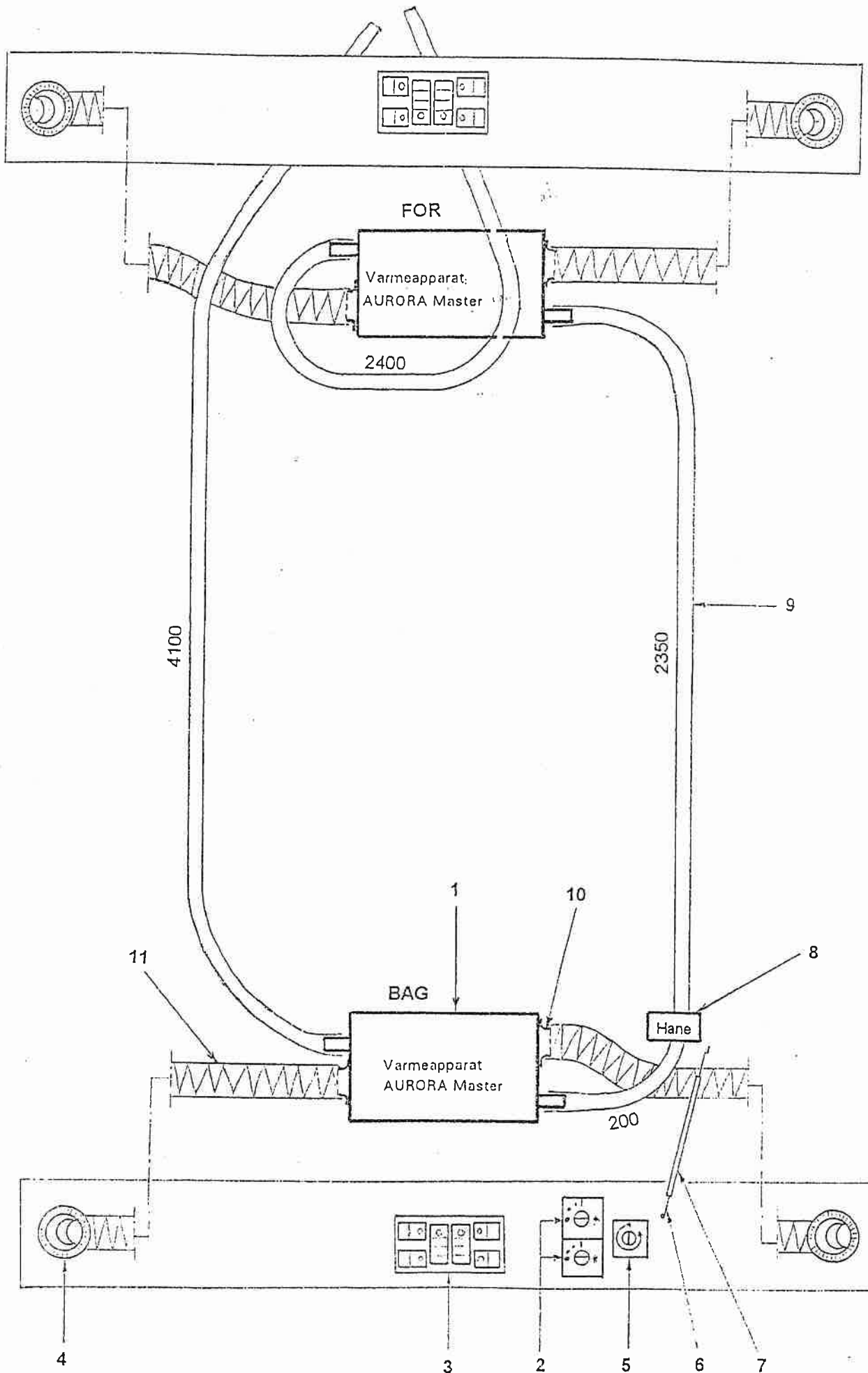



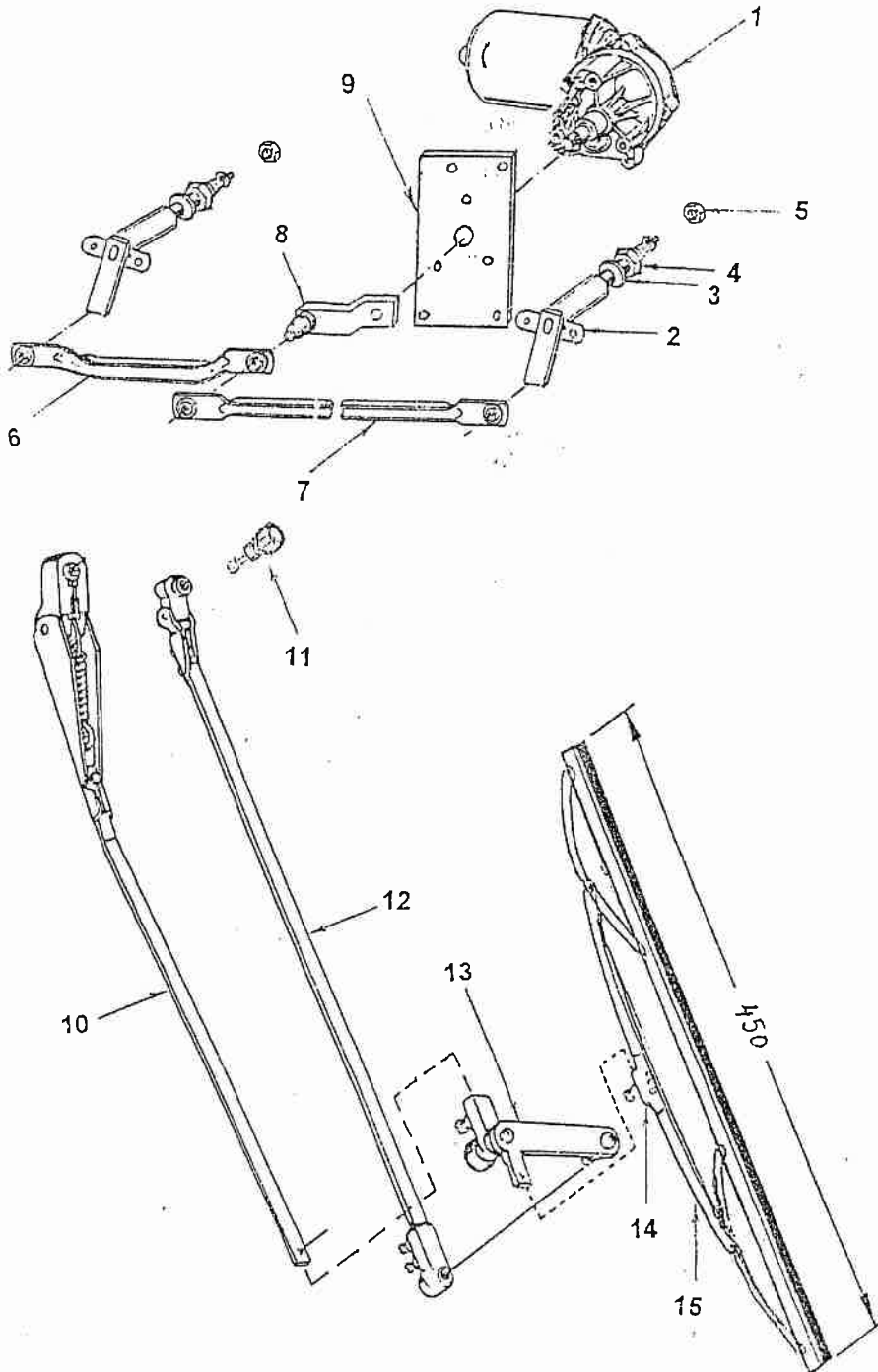



Viskeranlæg (model 2000)

F 9

39 10 69 000

Pos	BS-varenr.	Reserveledsnr.	Stk/ meter	Materialer
	<i>Velle</i>	En del af førehuset	2	Monteringsplade for viskermotor
1	<b>39 10 10 017</b>	SWF 402.596	2	Viskermotor, Golf II
2	<b>39 10 10 018</b>	SWF 107.217	4	Viskerlejer, Golf II
3		16x22	4	Fiberskiver
4	<b>39 10 10 019</b>	SWF 900.748	4	Møtrikker til viskerlejer
5		M8	4	Møtrikker
6	<b>39 10 10 020</b>	SWF, afkortet	2	Trækstang, kort
7	<b>39 10 10 021</b>	SWF, forlænget	2	Trækstang, lang
8	<b>39 10 10 022</b>	SWF 108.009	2	Motorarm, R=43 mm
		M6	2	Låsemøtrikker
10	<b>39 10 10 023</b>	SWF 109.406	4	Viskerarm, 450mm, A10xM8
11	<b>39 10 10 009</b>	SWF 104.080	4	Lejebolt til viskerarme (som Brande)
12	<b>39 10 10 008</b>	SWF 104.569	4	Førearm, 450 mm (som Brande)
13	<b>39 10 10 010</b>	SWF 104.571	4	Rytter, 50 mm (som Brande)
14	<b>39 10 10 024</b>	SWF 193.985	4	Adaptor for viskerblad
15	<b>39 10 10 025</b>	SWF 118.095	4	Viskerblad, 450 mm (som Brande)
	<i>Se også side E.1b.</i>			<i>Viskerarm</i>

**Sprinkleranlæg (ekstra udstyr, ikke afbilledet):**

		SWF 104.724	4	Sprinklerdyse
		SWF 910.449	4	Sprinklerslange 1 m
		SWF 192.518	4	Gennemføring for slange
		SWF 108.715	1	Beholder m/1 pumpe
		SWF 401.973	1	Løs pumpe
		SWF 100.775	4	Kontraventiler
		SWF 199.855	2	T-stykker
	<b>39 10 05 201</b>	18.104.201-51	1	Drejeknap
		18.104.107-32	1	Plast afbryder til sprinkler
	<b>39 10 05 011</b>	18.104.130-52	1	Koblingsplade
		24v, 2w	1	Pære
			1	Kontrollampe
	<b>39 10 05 143</b>	18.104.131-51	2	Kontaktelement (slutter) NO
		Tegn.nr: 34.10.20	1	Ledningsnet og vandslanger t/sprinkler

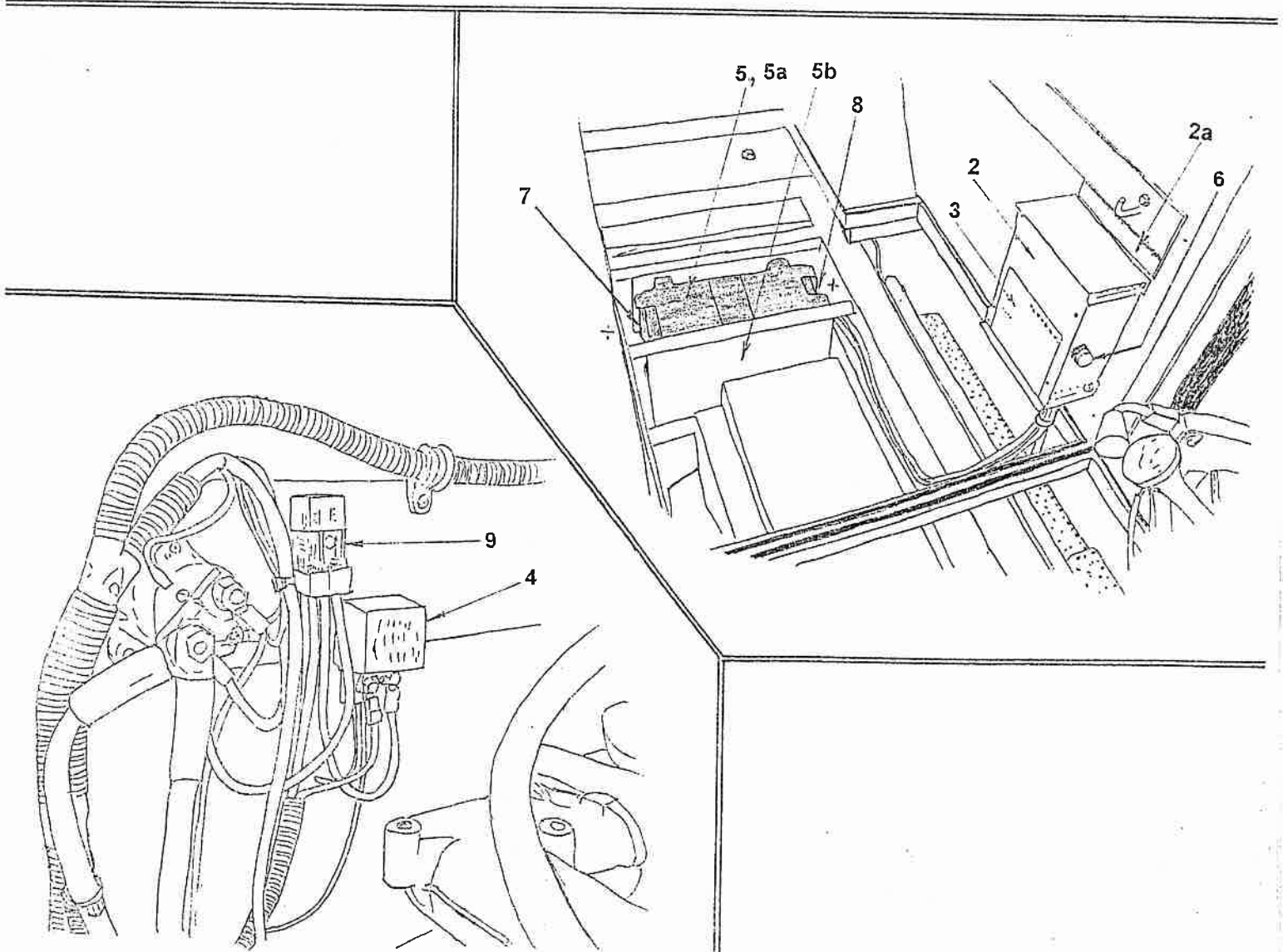
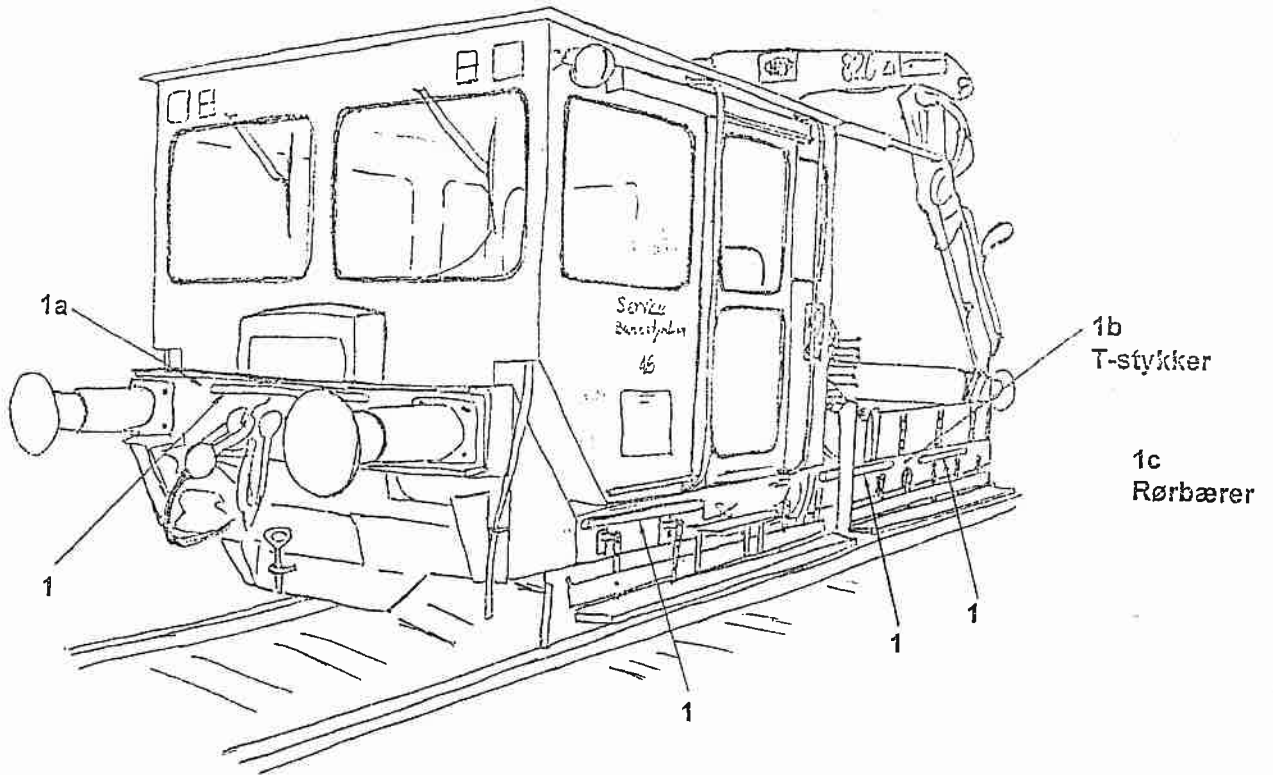



Placering af lamper:

100 volt 250watt  
 holdem 14 bron,  
 2000 Åbudsfor  
 6,5 længde  
 1,22 km gevind

4 Rørbærer

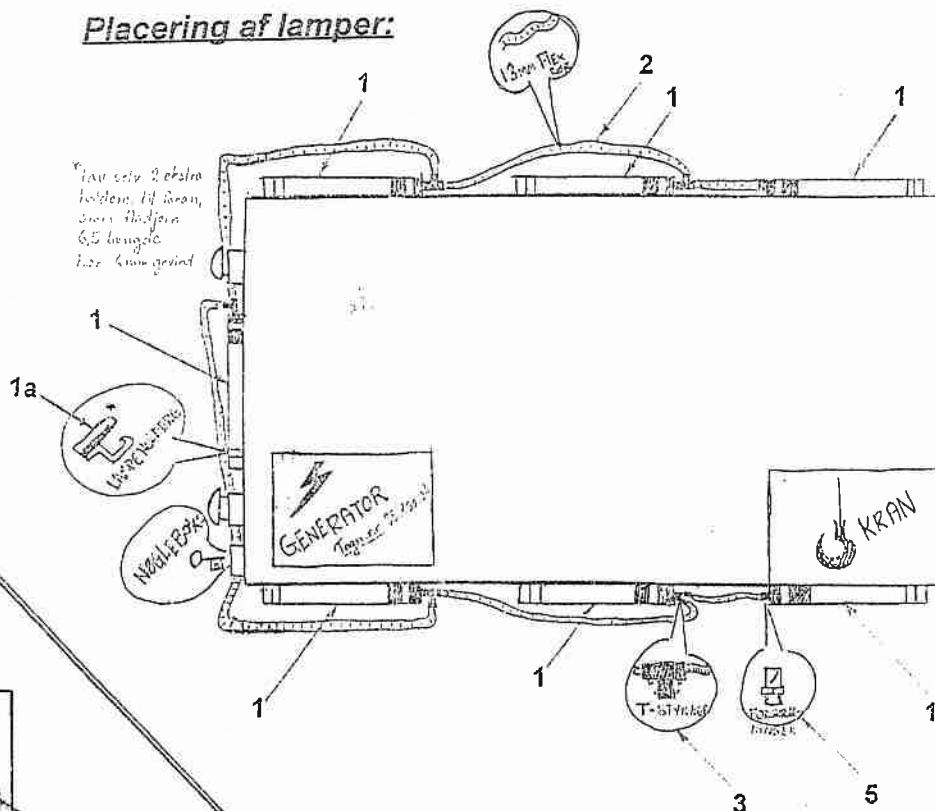

Nøgleboks:

Kpl

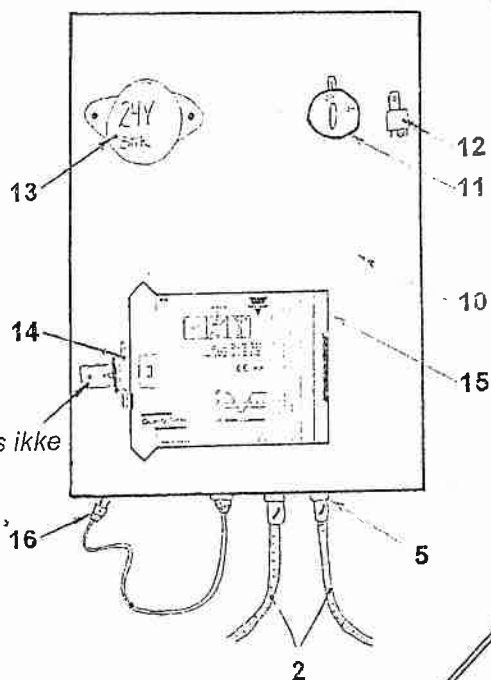

24 v strømudtag på svejsegenerator:

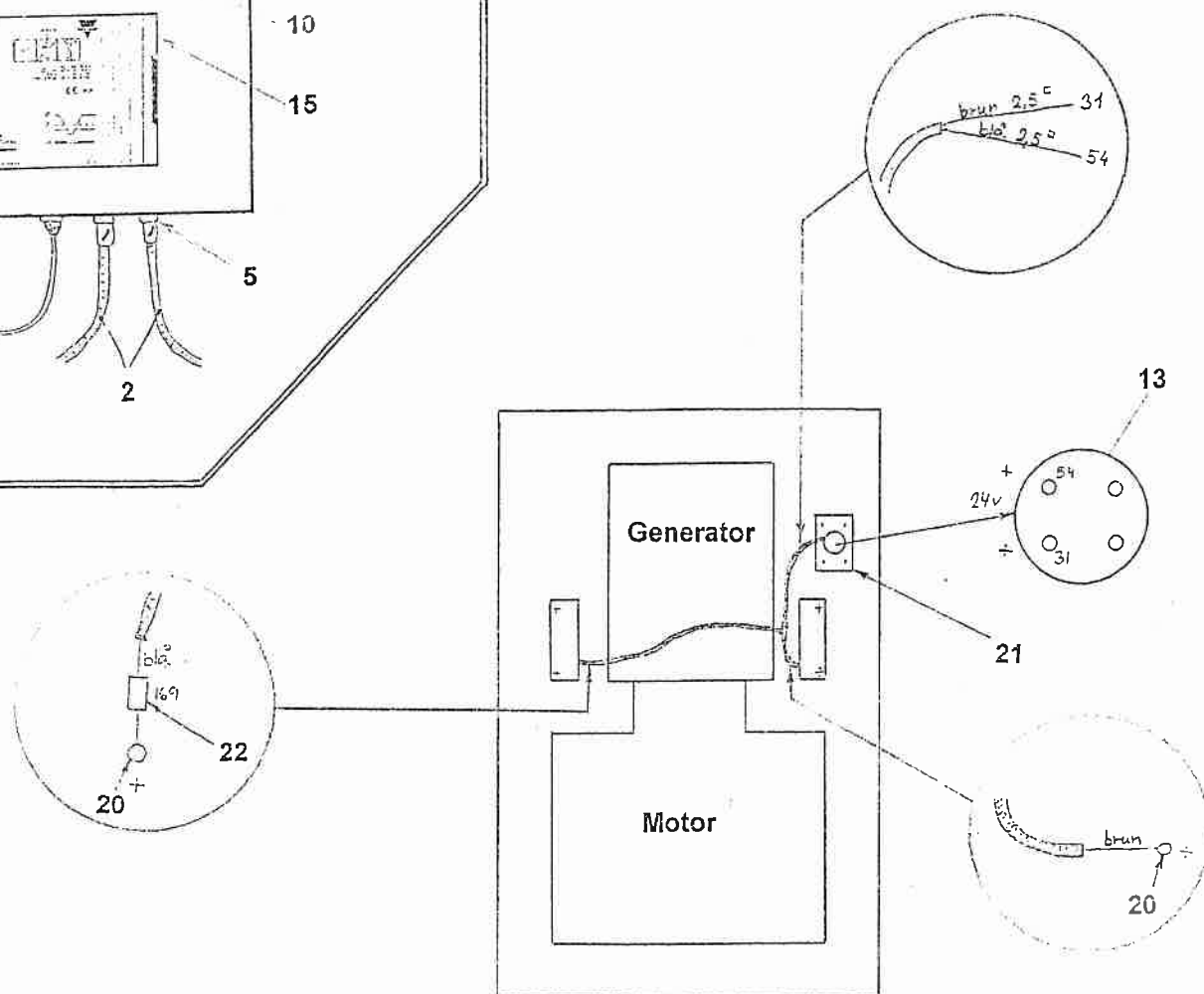



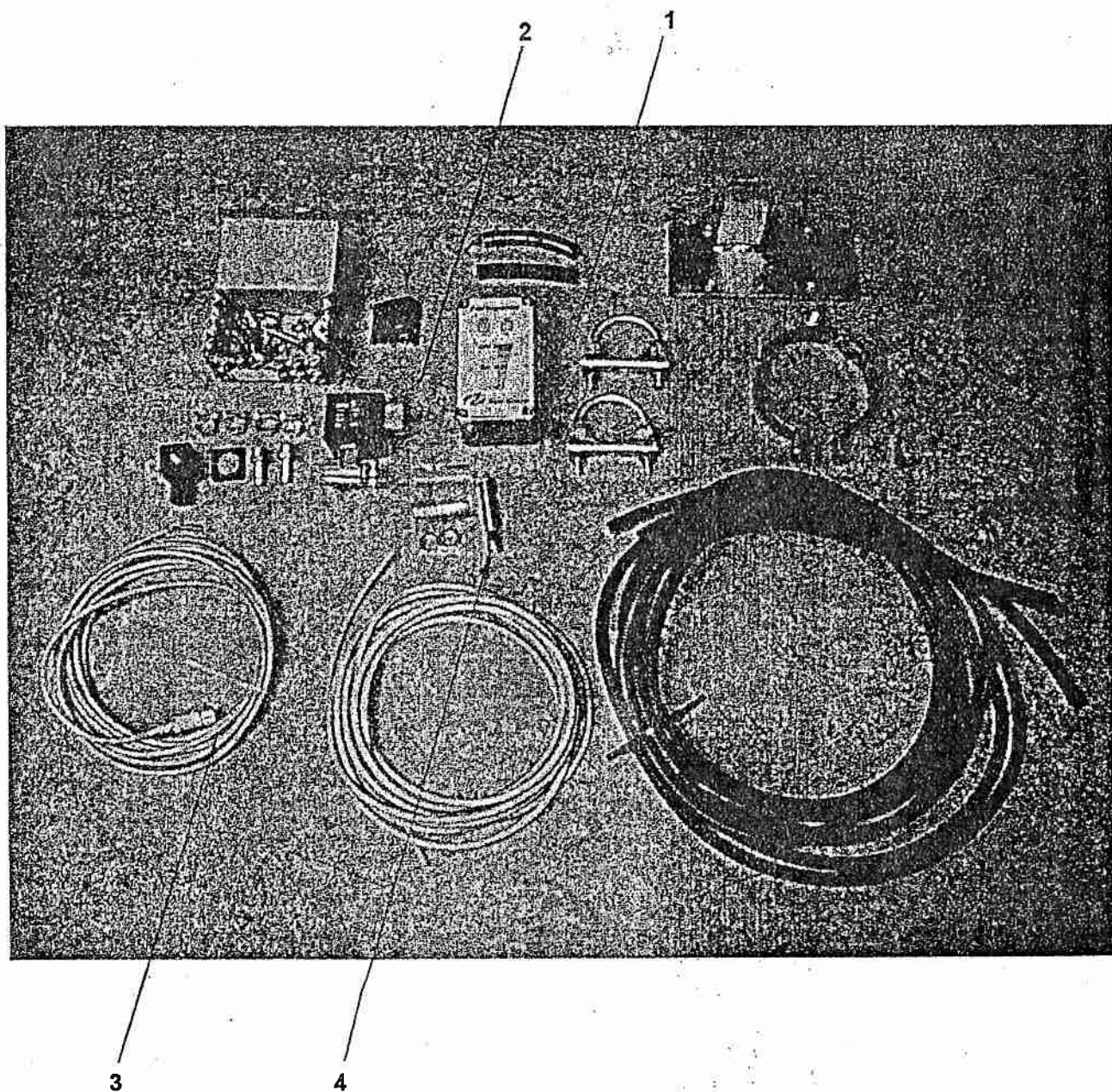



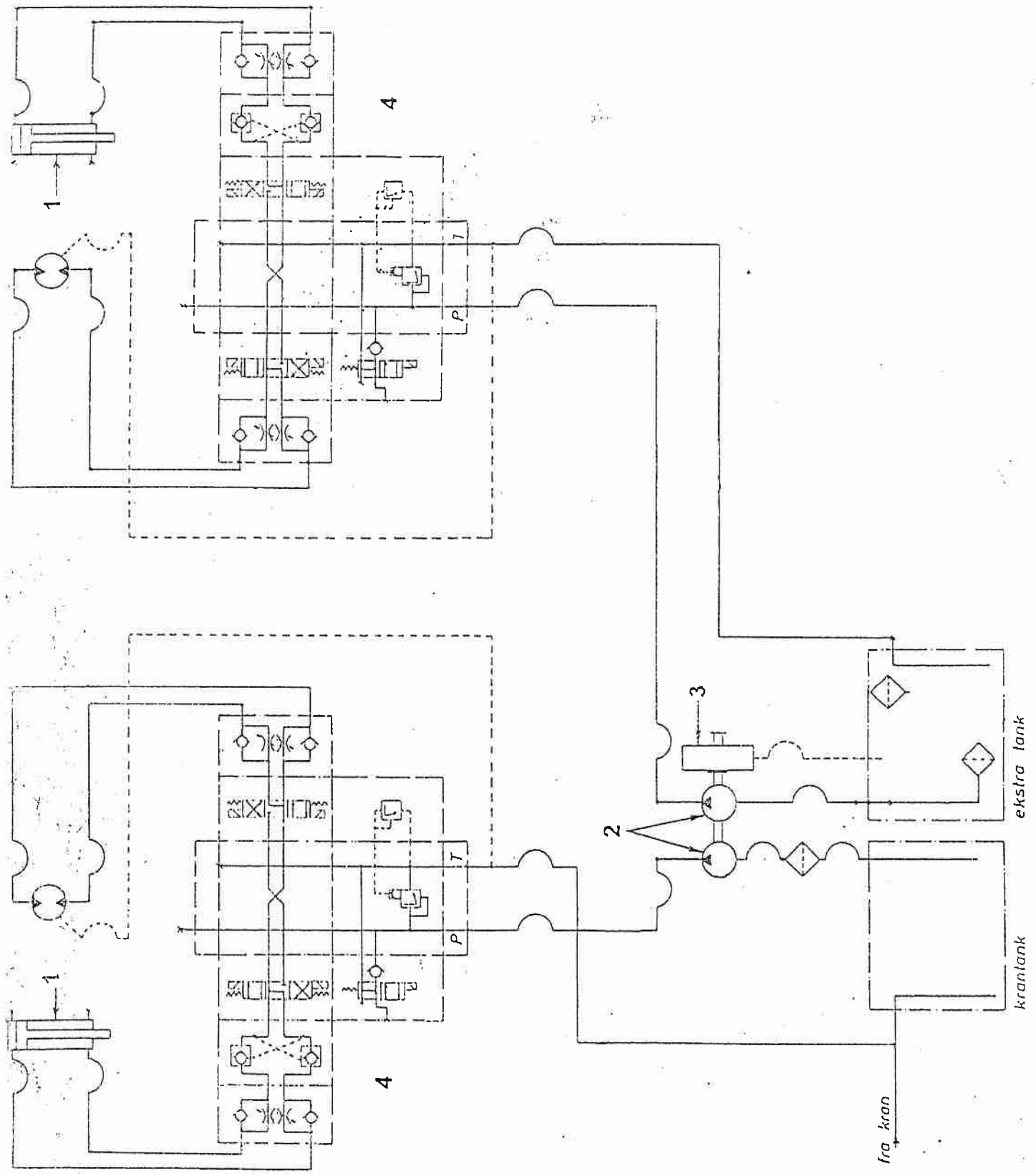



# Hydraulikdiagram for kostearrangement

G 1

39 10 70 000

POS	BS-varenr	Reservevedelsnr	Stk/ meter	Materialer
1		<u>Se: tegning G 3</u>	2	Cylinder
2		<u>Se: tegning G 2b</u>	2	Sunfab pumper
3		<u>Se: tegning G 2b</u>	1	Sunfab gear (til ZF-gear eller Ford-gear)
4	<b>39 10 70 040</b>	FS4M-CO6B, Danhydra	2	Ventiler
		<u>Købes/fremstilles hos:</u>		
		Danhydra		
		Måbjerg Skolevej 42, Måbjerg		
		7500 Holstedbro		
		Tlf.: 97 42 72 33		
		Fax: 97 40 29 00		
		816017 s1, Børstefabrikken		Børster til kostearrangementet
		<u>Købes hos:</u>		
		Børstefabrikken Dan A/S		
		Nr. Bjertvej 103-107		
		6000 Kolding		

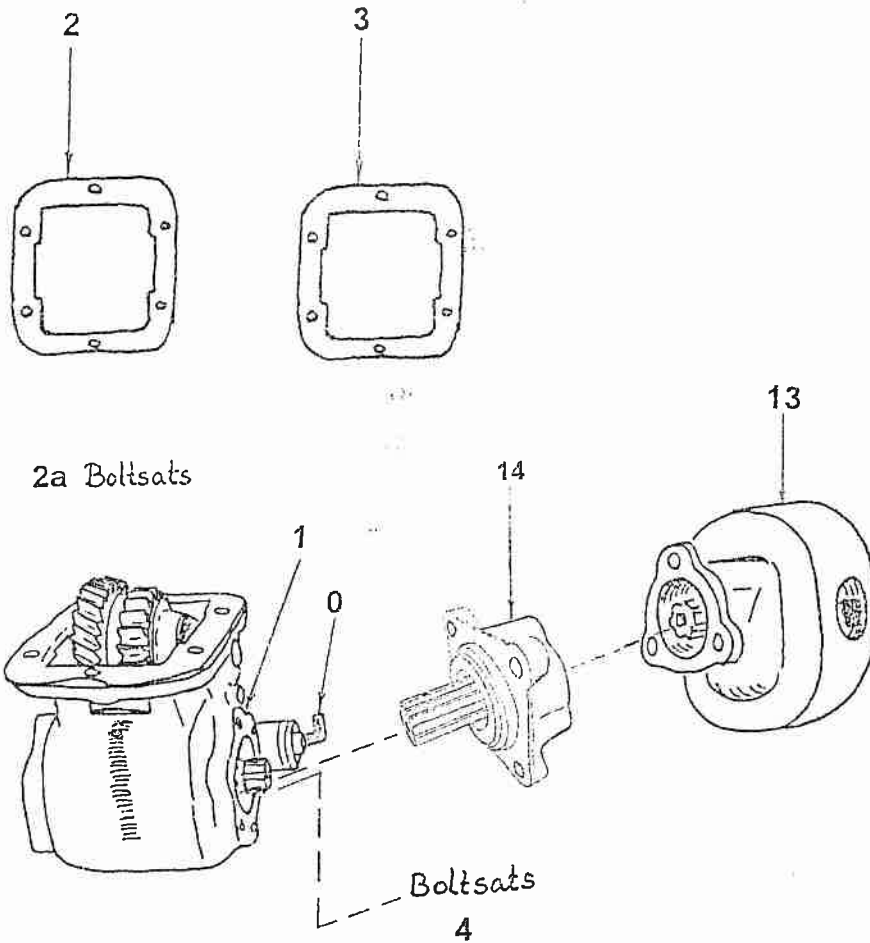

"Kran-side":

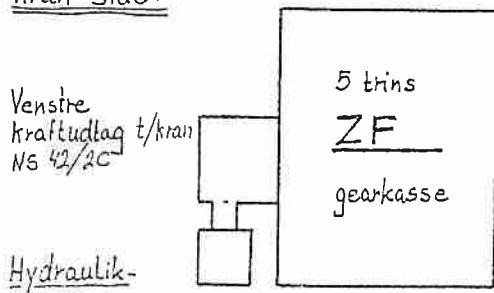

Hydraulik-pumpe:

- Til: HMF-kran, 860 36 cm<sup>3</sup> ① Venstre løbs
- Til: Palfinger-kran 15 cm<sup>3</sup> ① Venstre løbs
- Til HMF-kran, 680 22 cm<sup>3</sup> ① Venstre løbs

"Kran-side":

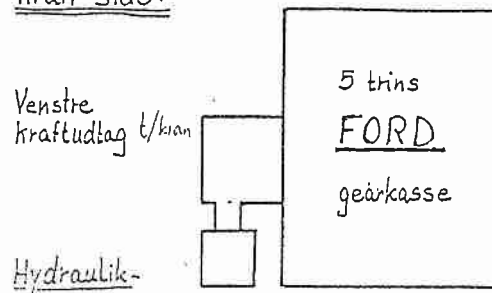

Hydraulik-pumpe:

- Til: HMF-kran 36 cm<sup>3</sup> ① Højre løbs
- Til: Palfinger-kran 22 cm<sup>3</sup> ② Højre løbs



**Bemærk!!!** (Pos 10)

V 100 (1:1) Bruges til alle ZF-gear og nogle FORD-gear.

V 156 (1:1,56) Bruges til de øvrige FORD-gear

Årsagen er, at FORD-gearene har forskellige gearinger!!!!

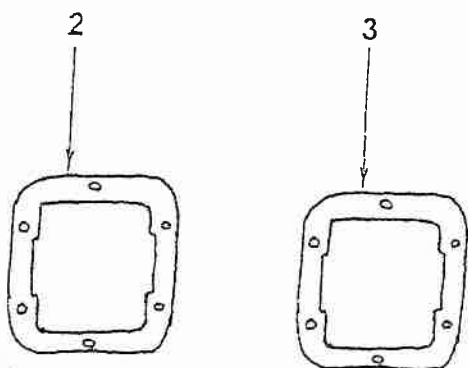

2a Boltsats

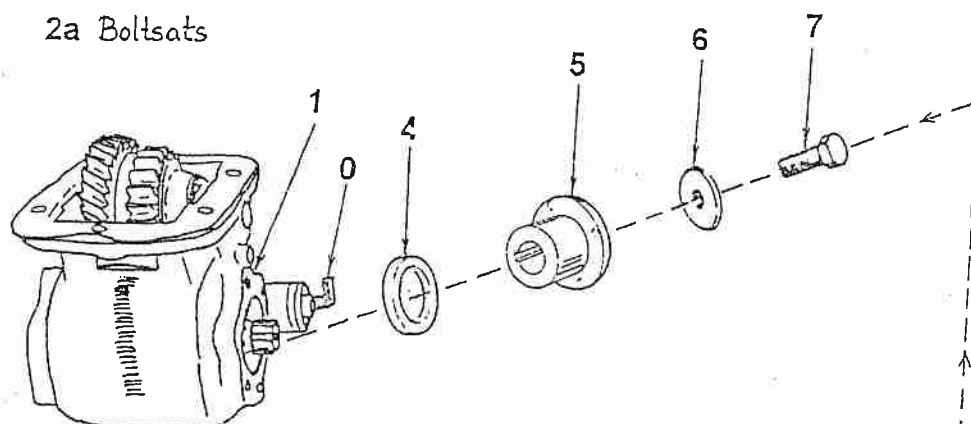

**Bemærk!!!**

Pumpen der suger i den ekstra tank, skal ikke have pakdåse i.

7a (bruges ikke hver gang)

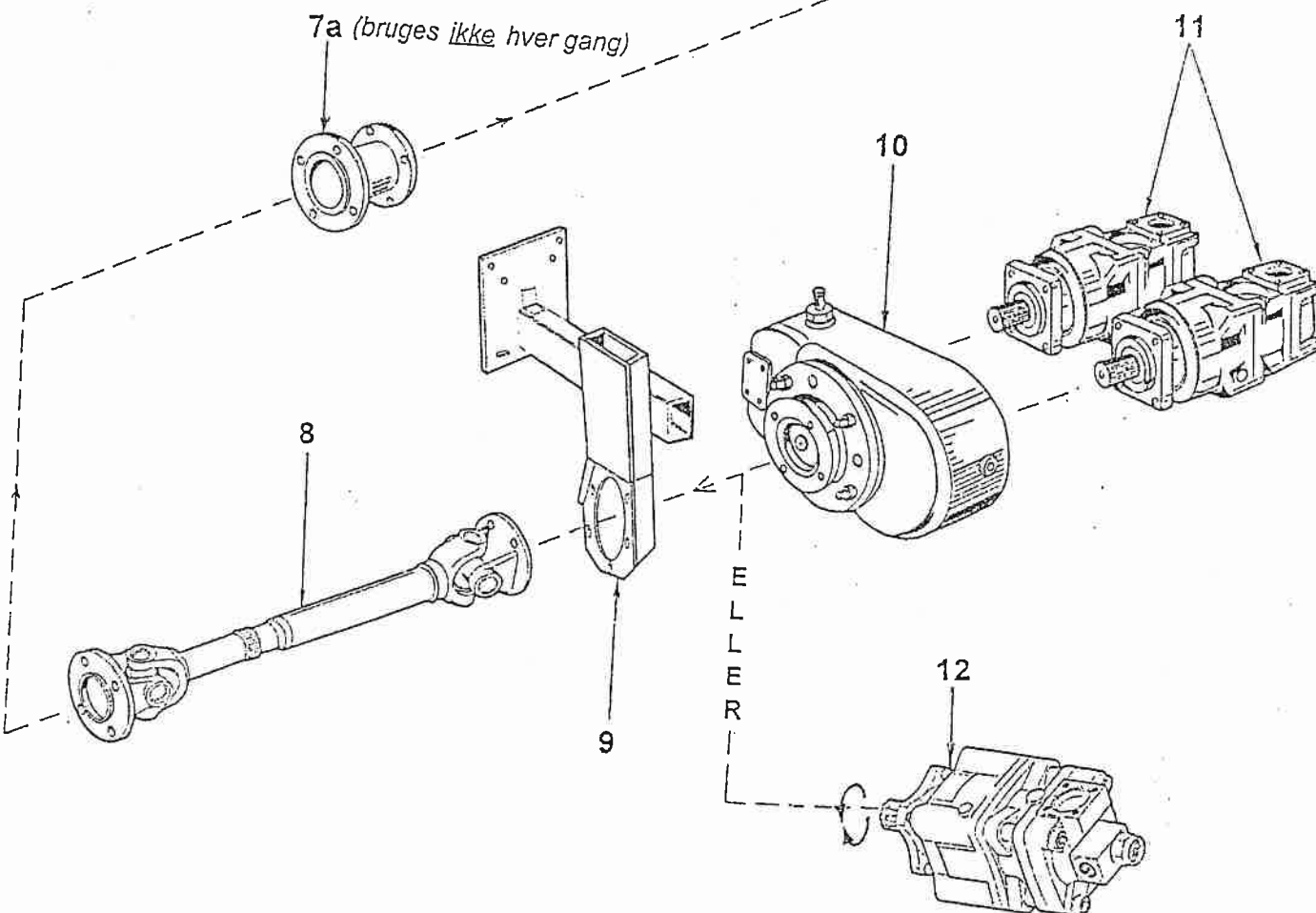
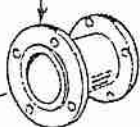

Venstre side af gearkassen - MED koste

G 2b

39 10 70 200

POS	BS-varenr	Reserve delsnr	Stk/ meter	Materialer
<b>ZF-gear, "koste-side" (venstre side af gearkassen):</b>				
0		3109 06 10, Legris	1	Vinkel til luftslange
1		752622104, Sawo	1	Kraftudtag (venstre), PTO ZF 5-42 / 5,72 3 hul flange
2		720513900, Sawo	1	Skive / adapter PTO / gearkasse 2,48 mm
2a		720511700, Sawo	1	Boltsats for ZF 5-42 / 5,72
3	<b>39 10 15 211</b>	B9TT-7166A	2	Pakning (antal efter behov)
4			1	Simmerring
5		720505400, Sawo	1	Flange til ZF-gear, flange / B1 fra PBZ / PTO
6			1	Skive
7			1	Bolt
7a			1	Overgangsflange (bruges ikke hver gang)
8			1	Kardan
9		217471, Sawo	1	Ophæng
10	<b>Se tegn. G 4</b>	V 100 (1:1), Sawo	1	Sunfab gear til alle ZF-gear
11			2	Sunfab pumper
12		SL35/35, serie: 90076, Sunfab	1	Pumpe (oliekøler også mont.)
<b>FORD-gear, "koste-side" (venstre side af gearkassen):</b>				
0		3109 06 10, Legris	1	Vinkel til luftslange
1		Sawo	1	Kraftudtag (venstre), PTO Turner T5C 3 hul flange 250 NM
2		Sawo	1	Skive/ adapter
2a		Sawo	1	Boltsats
3	<b>39 10 15 211</b>	B9TT-7166A	2	Pakning (antal efter behov)
4			1	Simmerring
5			1	Flange til FORD-gear
6			1	Skive
7			1	Bolt
7a			1	Overgangsflange (bruges ikke hver gang)
8			1	Kardan
9		217471, Sawo	1	Ophæng
10	<b>Se tegn. G 4</b>	V 100 (1:1), Sawo	1	Sunfab gear til nogle FORD-gear
				(Der er forskellige gearinger på Ford-gear)
10	<b>Se tegn. G 4</b>	V 156 (1:1,56), Sawo	1	Sunfab gear til de øvrige FORD-gear
11			2	Sunfab pumper

# Højre side af gearkassen - MED koste:

G 2c

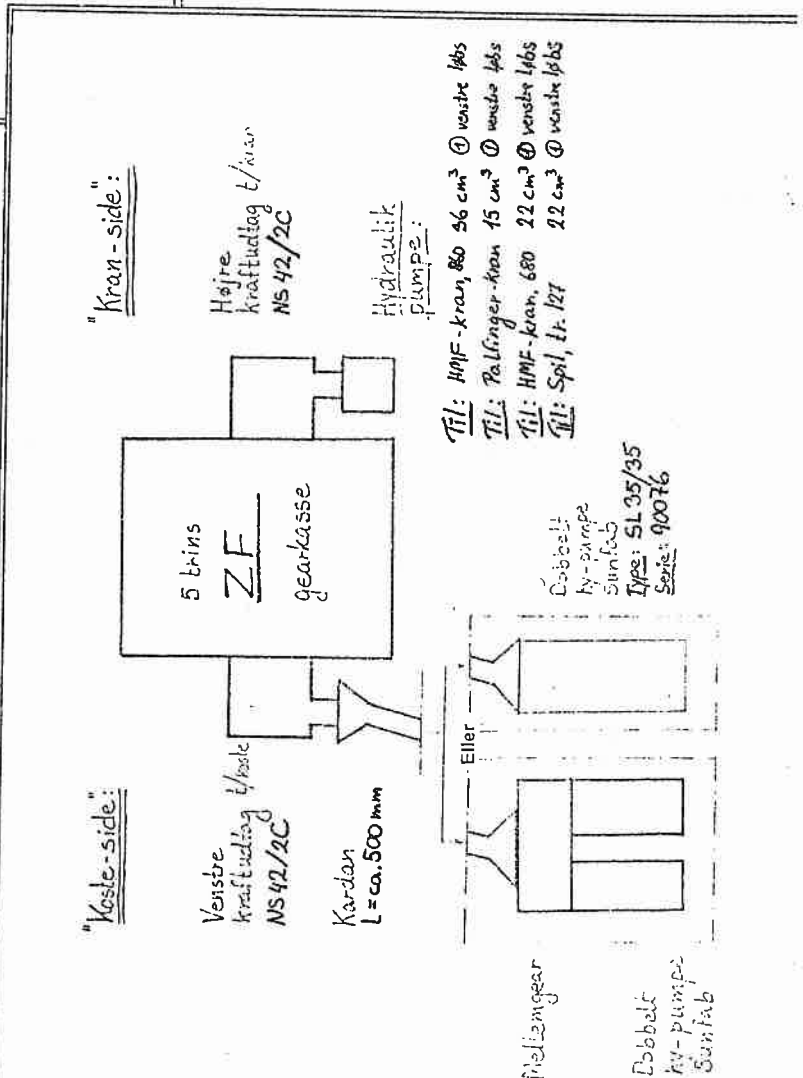
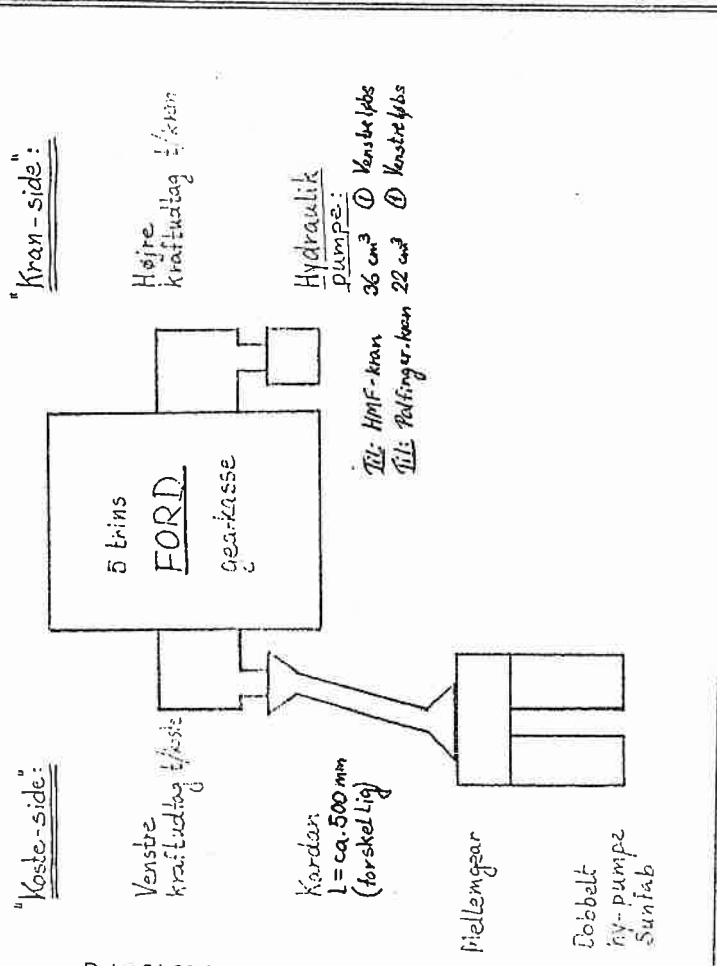
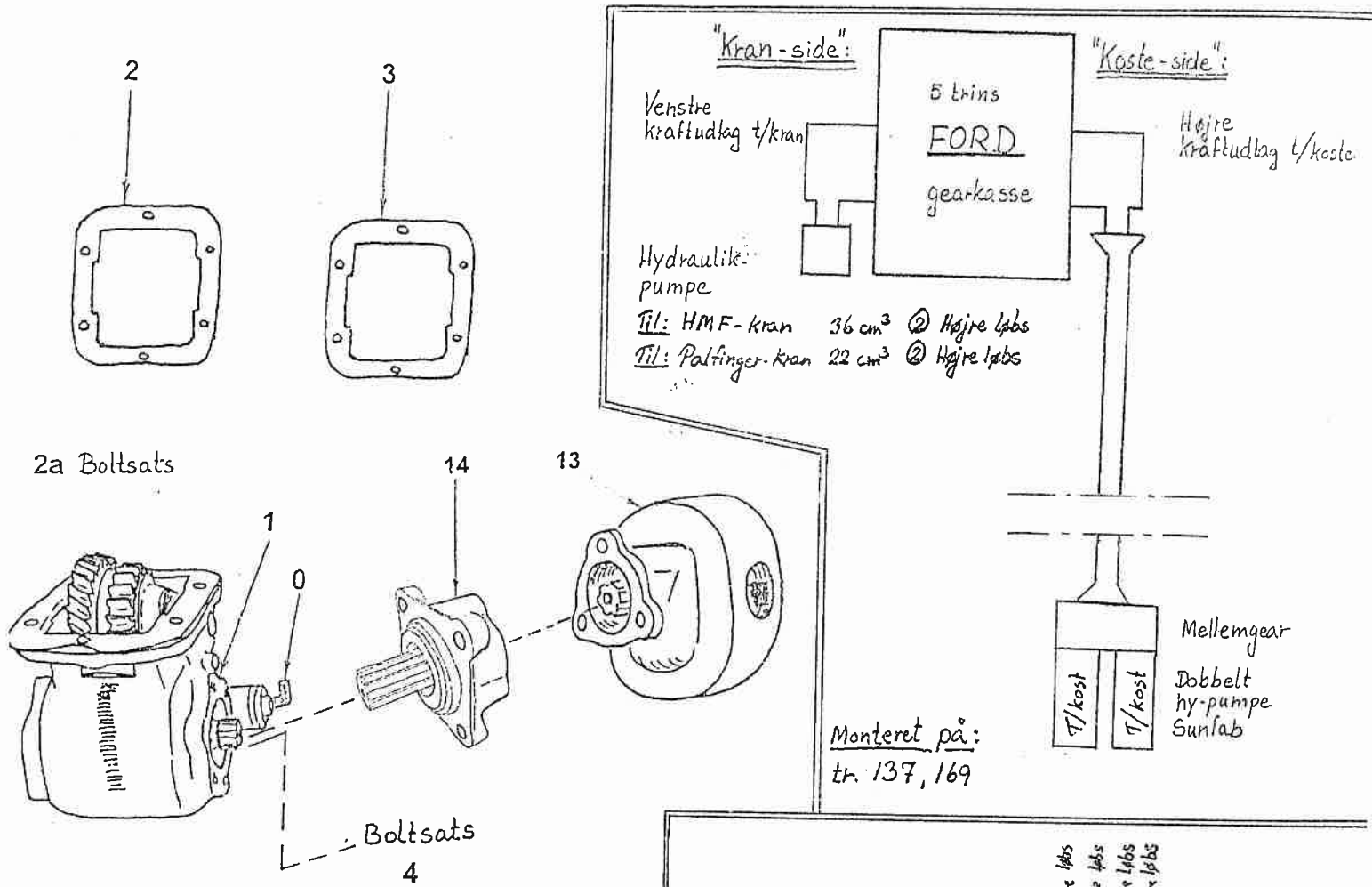

# Højre side af gearkassen - MED koste:

G 2c

39 10 70 300

POS	BS-varenr	Reservedelnsnr	Stk/ meter	Materialer
<b>ZF-gear, "kran-side" (højre side af gearkassen):</b>				
0		3109 06 10, Legris	1	Vinkel til luftslange
1		752622104, Sawo	1	Kraftudtag (venstre og højre), PTO ZF 5-42 / 5,72 3 hul flange
2		720513900, Sawo	1	Skive / adapter PTO / gearkasse 2,48 mm
2a		720511700, Sawo	1	Boltsats for ZF 5-42 / 5,72
3	39 10 15 211	B9TT-7166A	2	Pakning (antal efter behov)
4	39 10 84 010	720500200, Sawo		Boltsats m. adapter (samme til alle pumperne)
13	39 10 84 020	531230151 (315/340 bar) V	1	15 ccm, Tandhjulspumpe, <u>venstre</u> løbs, (PK7000 med koste til ZF-gear)
13	39 10 84 040	531230221 (305/330 bar) V	1	22 ccm, Tandhjulspumpe, <u>venstre</u> løbs, (HMF 680-k4 med koste til ZF-gear og til spil mont. på tr.127)
13	39 10 84 060	531230361 (300 bar) V	1	36 ccm, Tandhjulspumpe, <u>venstre</u> løbs, (HMF 860-k2 med koste til ZF-gear)
14	39 10 84 080	735200300	1	Adapter / Din 3 - huls flange 25 KGM
<b>FORD-gear, "kran-side" (højre side af gearkassen):</b>				
0		3109 06 10, Legris	1	Vinkel til luftslange
1		732142104, Sawo	1	Kraftudtag (højre), PTO Turner T5C 3 hul flange 250 NM
2		720513900, Sawo	1	Skive/ adapter PTO/gearkasse 10,45 mm
2a		720508300, Sawo	1	Boltsats
3	39 10 15 211	B9TT-7166A	2	Pakning (antal efter behov)
4	39 10 84 010	720500200, Sawo		Boltsats m. adapter (samme til alle pumperne)
13	39 10 84 040	531230221 (305/330 bar) V	1	22 ccm, Tandhjulspumpe, <u>venstre</u> løbs, (PK7000 med koste til ZF-gear)
13	39 10 84 060	531230361 (300 bar) V	1	36 ccm, Tandhjulspumpe, <u>venstre</u> løbs, (HMF 860-k2 med koste til ZF-gear)



Bestillingskode: NH30-AD-40/25 x 160-S  
Reference: BANESTYRELSEN

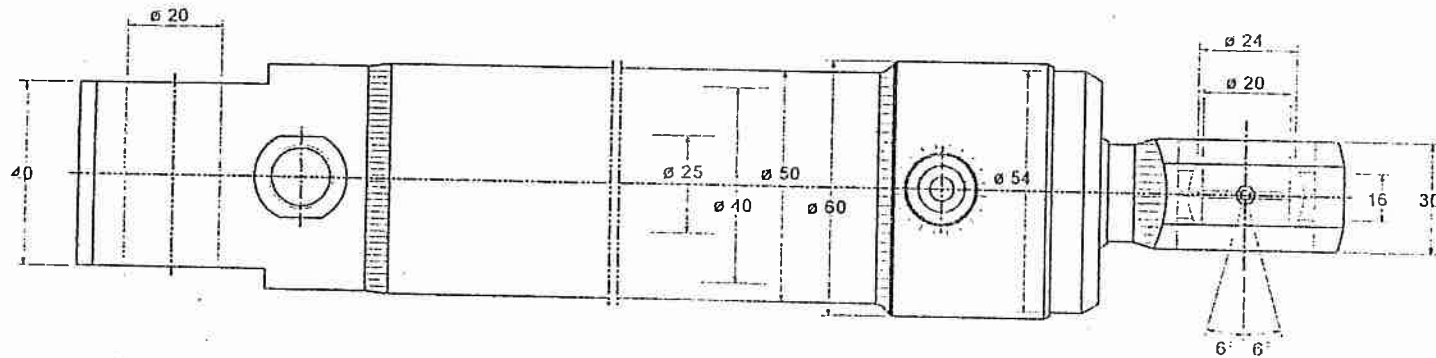
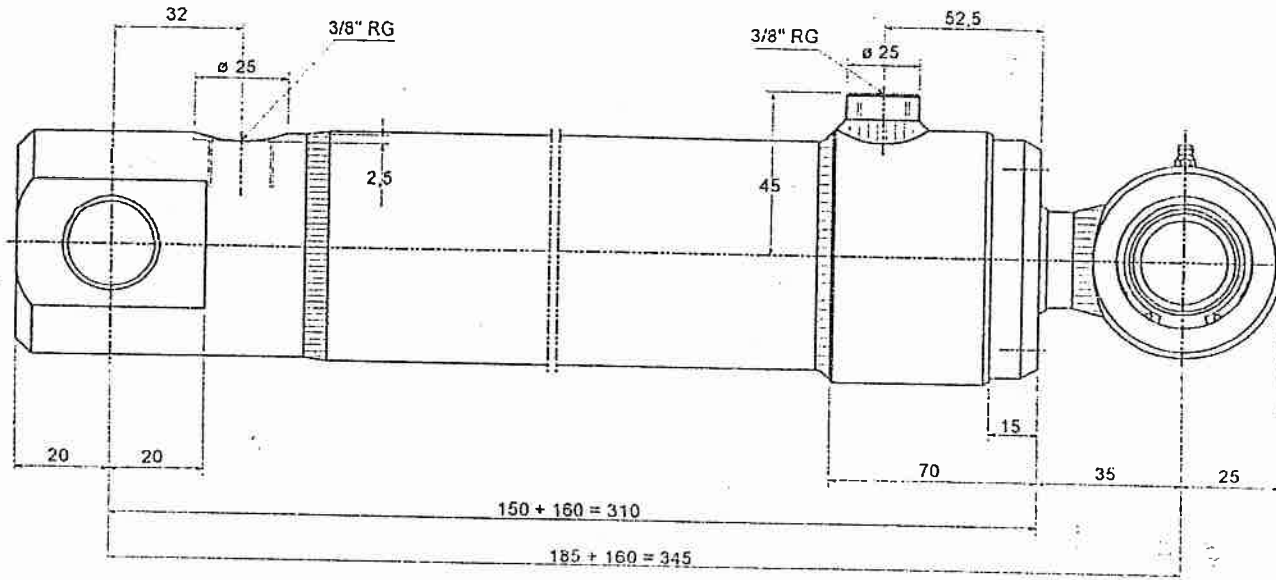





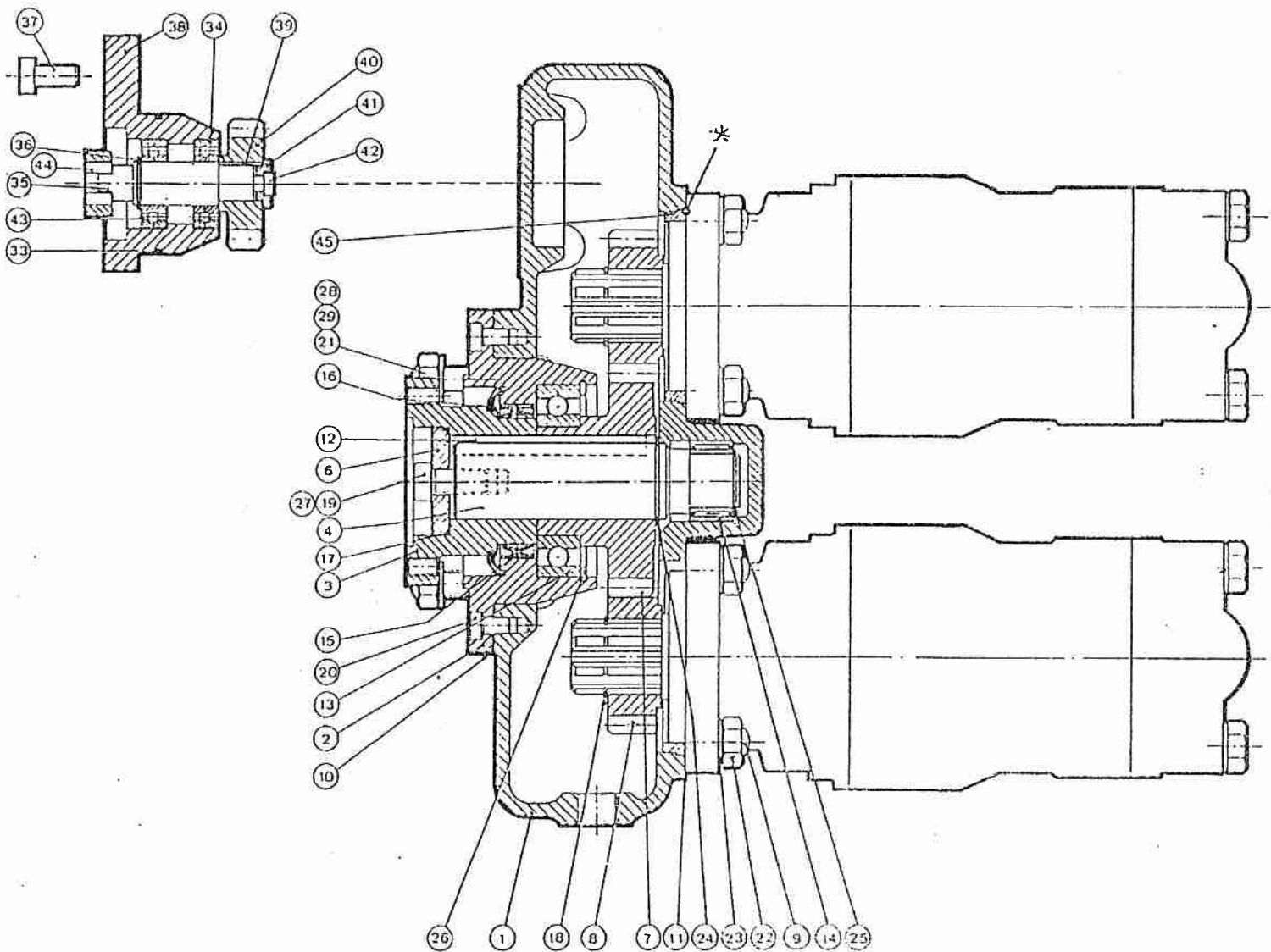
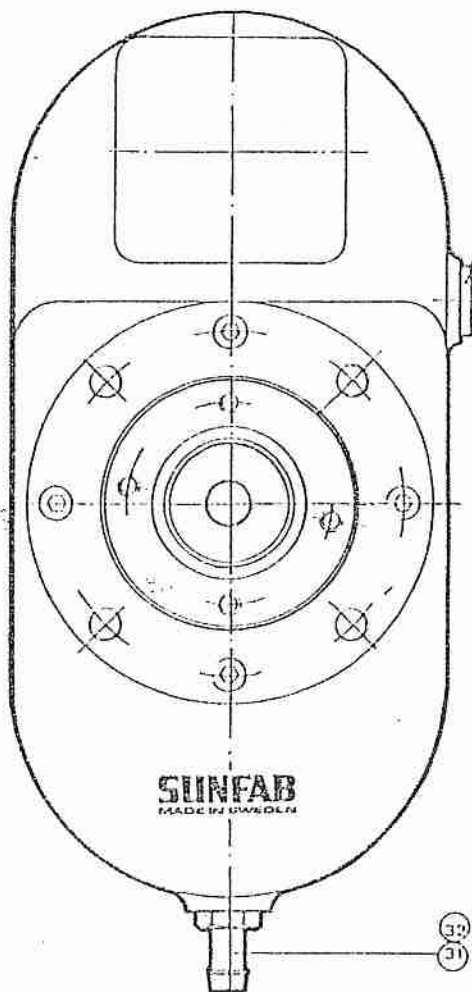

# Sunfab gear for kostearrangement



Spare Parts -- Splitter Gear Box  
Ersatzteile -- Verteilergetriebe

1981-08-20  
SUNFAB V-100, V-156  
Sida Page Seite 1 (1)

G 4

Pos.	Best.nr Order No.	Best.Nr.	Benämning	Description	Benennung	Antal, Number, Anzahl		
						V-100	V-156	V-156 <sup>A)</sup>
1	16819		Hus	Housing	Gehäuse			1
	17366					1	1	
2	16676		Fläns	Flange	Flansch	1	1	1
3	16704		Medbringare	Driver	Mitnehmer	1	1	1
4	16759		Axel	Shaft	Achse	1	1	1
6	16706		Bricka	Washer	Scheibe	1	1	1
7	16641		Kugghjul	Gear wheel	Zahnrad		1	1
	17358					1		
8	16640		Kugghjul	Gear wheel	Zahnrad		2	2
	17359					2		
9	16753		Pinnskruv	Stud bolt	Stiftschraube	8	8	8
10	16752		Packning	Gasket	Packung	1	1	1
11	16751		Packning	Gasket	Packung	2	2	2
12	90775		Plattkil	Key	Keil	1	1	1
13	90776		Radiallager	Bearing t	Lager	1	1	1
14	90777		Nålbusning	Needle bearing	Nadellager	1	1	1
15	90778		Radialtätning	Radial gasket	Packung	2	2	2
16	90779		Gammaring	Gamma-ring	Gamma-Ring	1	1	1
17	90733		O-ring 47x2	O-ring 47x2	O-Ring 47x2	1	1	1
18	90780		Spärring	Lock ring	Sicherungsring	2	2	2
19	90781		Skruv	Screw	Schraube	1	1	1
20	90782		Skruv	Screw	Schraube	4	4	4
21	90783		Pinnskruv	Stud bolt	Stiftschraube	4	4	4
22	90203		Mutter	Nut	Mutter	8	8	8
23	90735		Bricka	Washer	Scheibe	8	8	8
24	90780		Spärring	Lock ring	Sicherungsring	1	1	1
25	90785		Spärring	Lock ring	Sicherungsring	1	1	1
26	90784		Spärring	Lock ring	Sicherungsring	1	1	1
27	90049		Kopparbricka	Copper washer	Kupferscheibe	1	1	1
28	90203		Mutter	Nut	Mutter	4	4	4
29	90735		Bricka	Washer	Scheibe	4	4	4
30	90308		Piugg	Screw plug	Pfropfen	1	1	1
31	90786		Slangnippel	Connection	Anschluss	1	1	1
32	90307		Tätningbricka	Washer	Scheibe	1	1	1
33	90801		O-ring	O-ring	O-Ring			1
34	90802		Kullager	Ball bearing	Kugellager			1
35	16809		Axel	Shaft	Achse			1
36	90321		Spärring	Lock ring	Sicherungsring			1
37	90803		Skruv	Screw	Schraube			4
38	16808		Fläns	Flange	Flansch			1
39	90805		Plattkil	Key	Keil			1
40	15815		Kugghjul	Gear wheel	Zahnrad			1
41	16816		Bricka	Washer	Scheibe			1
42	90804		Skruv	Screw	Schraube			1
43	90860		Kullager	Ball bearing	Kugellager			1
44	91012		Koppling	Connection	Anschluss			1
45	17367		Busning	Bushing	Buchse	2	2	2
+	91441		O-ring					

A) V-156 med styrtryckspump  
V-156 with pilot pressure pump  
V-156 mit Steuerdruckpumpe

**SAWO HYDRAULIC, HERLEV**  
INDUSTRIAFDELING  
Knapholm 8  
2730 Herlev  
Tlf. 44 94 81 22

Dato: 23.04.1999

**SUNDINS FABRIKER AB**

FAK, 82401 HUDIKSVALL, SWEDEN TEL 0850/452500 TEL FAX 0850/452500

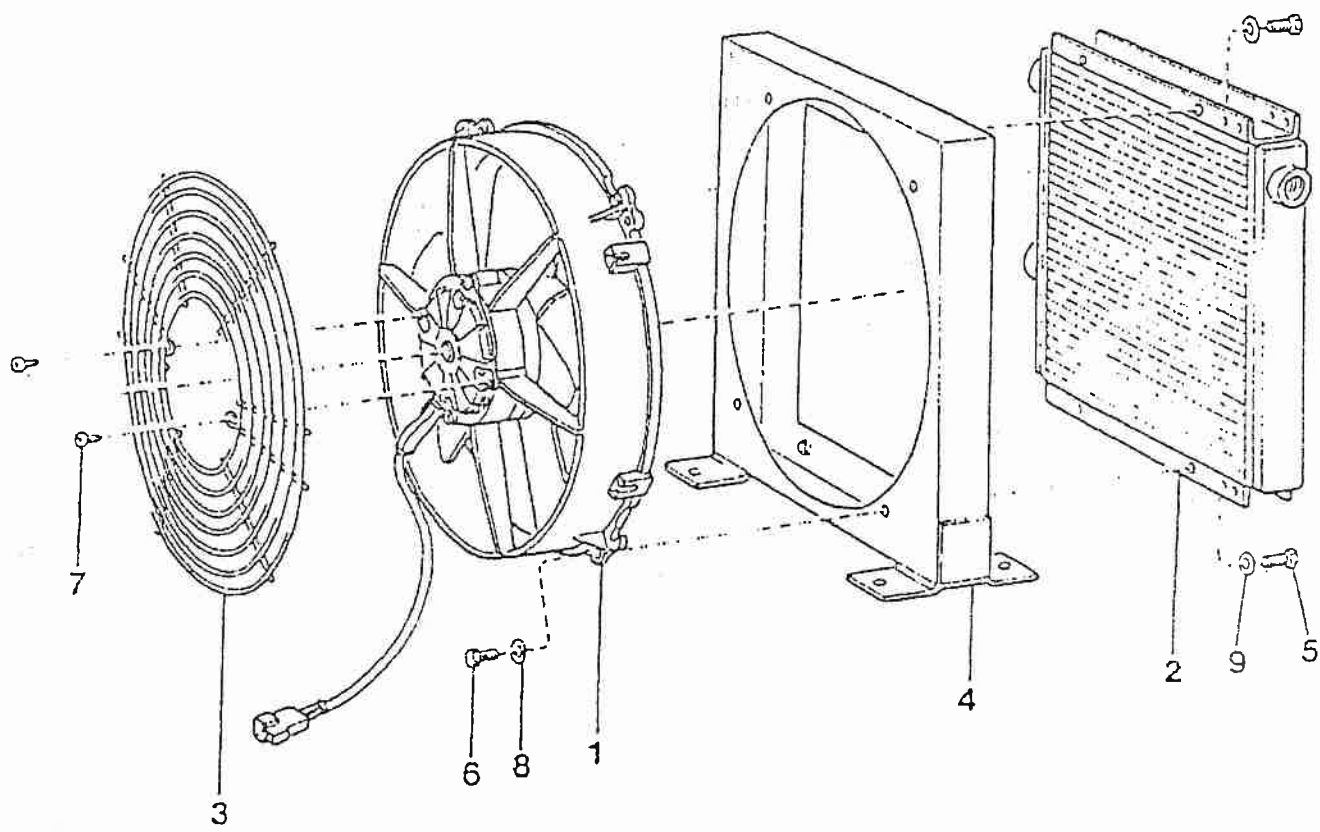



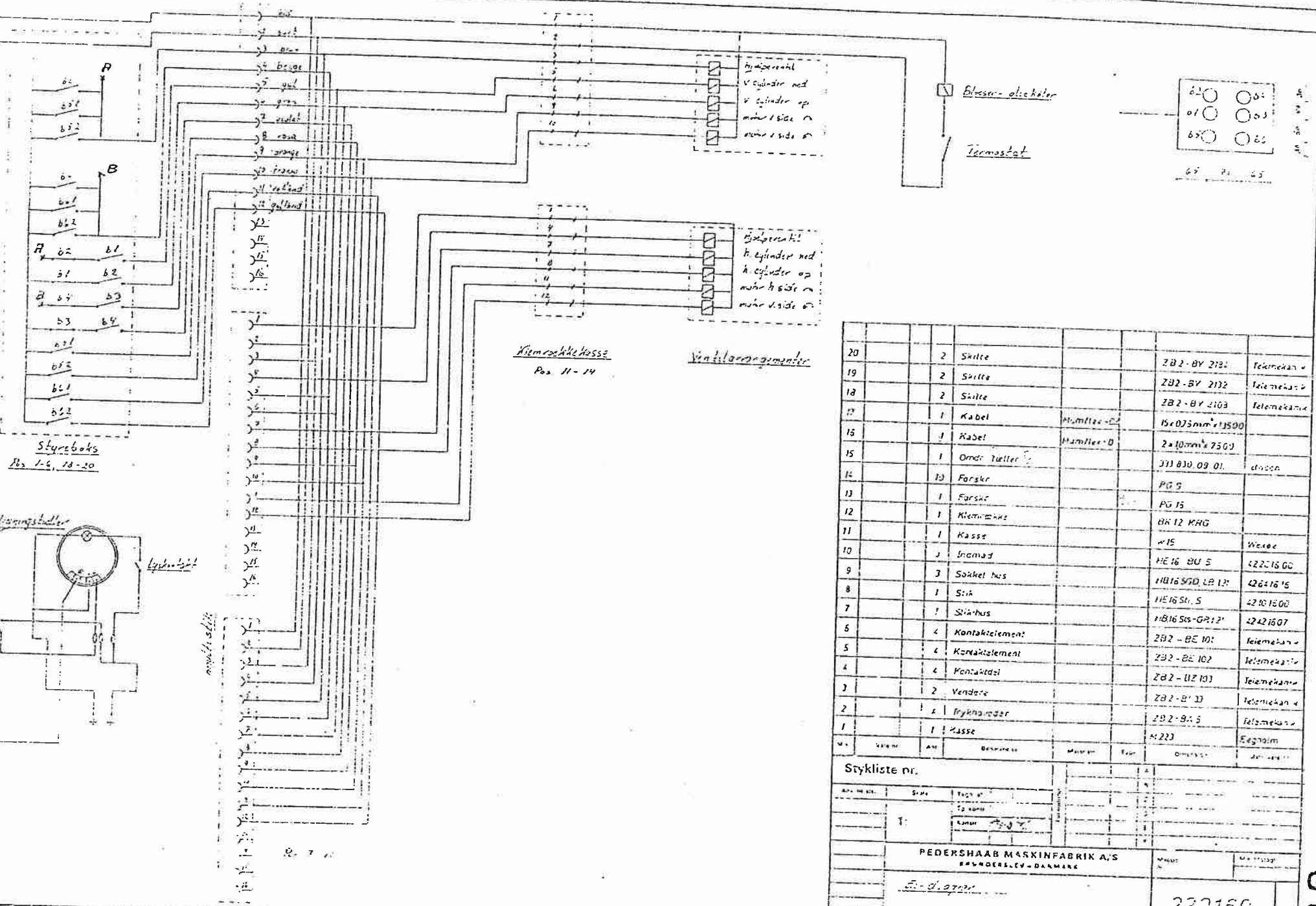

20	2	Skifte				
19	2	Skifte			ZB 2 - BY 212	Telemekan
18	2	Skifte			ZB 2 - BY 212	Telemekan
17	1	Kabel	M. Miller - D		ZB 2 - BY 210	Telemekan
16	1	Kabel	M. Miller - D		15 x 0,75 mm <sup>2</sup> x 1,500	
15	1	Omdr. Taster			2 x 10 mm x 750	
14	10	Forskr			311 030 09 01	drøsen
13	1	Forskr			PG 5	
12	1	Klemmekasse			PG 15	
11	1	Kasse			BK 12 MAG	
10	1	Inomad			w 15	Wæde
9	3	Søkket hus			HE 16 BU 5	42201600
8	1	Stå			HB 16 STD LB 12	42201616
7	1	Ståhus			HE 16 Str. 5	42201600
6	4	Kontaktlement			HB 16 SCS-GR 12	42201607
5	4	Kontaktlement			ZB 2 - BE 101	Telemekan
4	4	Kontaktlement			ZB 2 - BE 102	Telemekan
3	2	Vendere			ZB 2 - BZ 103	Telemekan
2	1	Frykkeskeder			ZB 2 - B' 13	Telemekan
1	1	Kasse			ZB 2 - B' 5	Telemekan
M. 1					M. 223	Egenlign

Stykliste nr. \_\_\_\_\_

Ans. nr. \_\_\_\_\_

Styke \_\_\_\_\_

Taget af \_\_\_\_\_

To sendt \_\_\_\_\_

Kontor \_\_\_\_\_

**PEDERSHAAB MASKINFABRIK A/S**  
BNSVÆRSLØV - DÅLMARK

M. 111301

M. 111302

233169



Dato: 09-09-1959

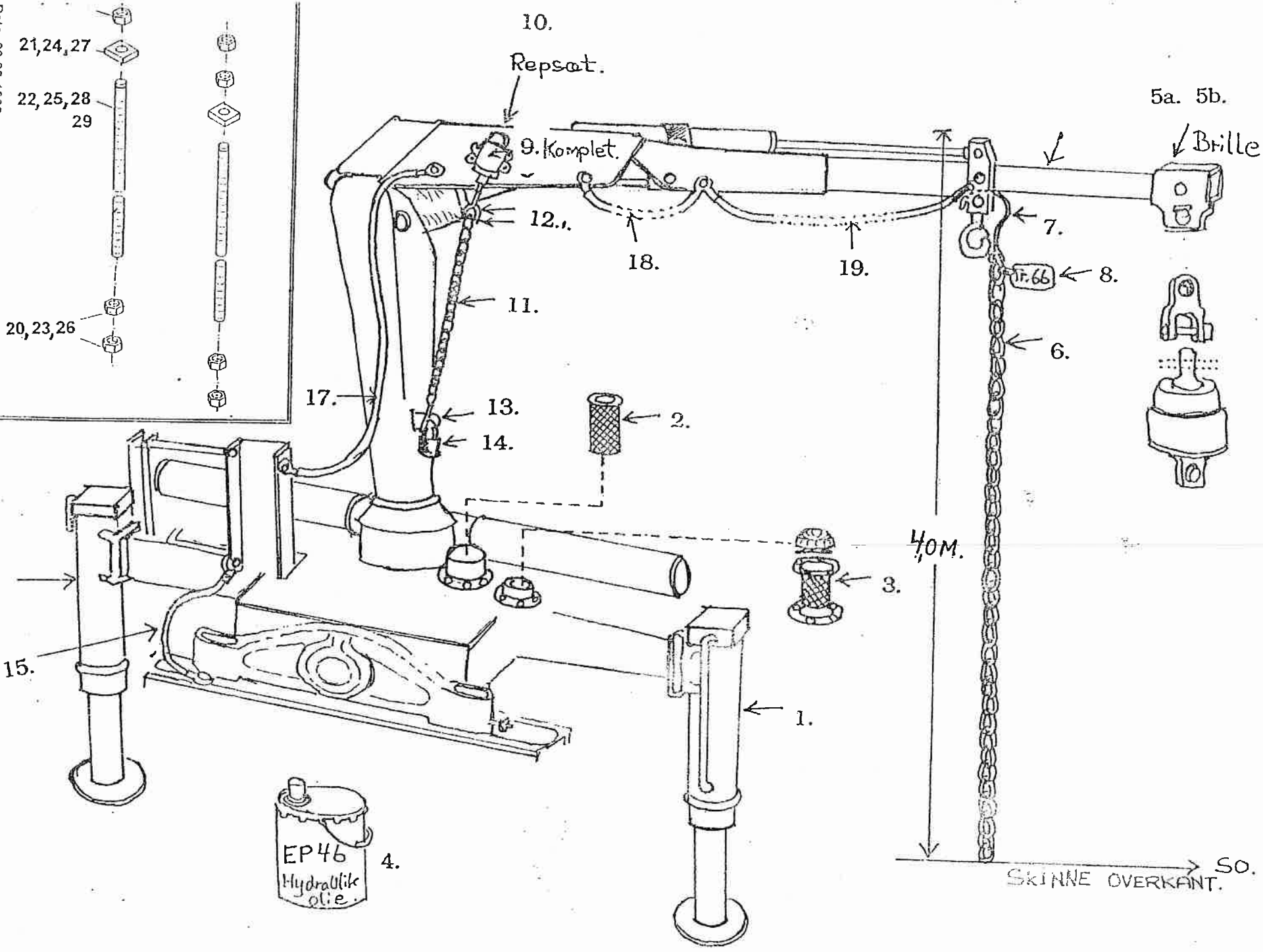
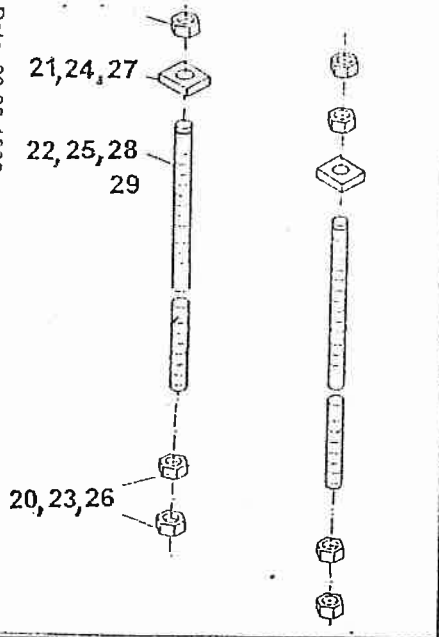

Kran og høideslop:

K 1a



# Kran og højdestop:

K 1a

39 10 81 000

Pos	BS-varenr.	Reservevedelsnr.	Stk/ meter	Materialer
1				Støtteben
2	39 04 00 200			Hydraulik filter ( 650 HIAB + A 68 K2 HMF ) <del>5860</del>
3	30 01 29 017			Påfyldningsdæksel + filter komplet UCC
4				Hydraulikolie EP 46 Rando
5a				Brille ( 650 HIAB )
5b				Brille ( HMF )
6	39 10 49 013			Kontrolkæde ( gul/sort. ) plast
7	391081007			Bøjle for kontrolkæde / karbinhage ø 10 mm
8	391081008	Tegn.nr: 51.10.07		Skilt til plastkæde til højdestop
9	39 10 49 030			Højdestopsventil komplet
10				Repsæt til højdestopsventil
11	39 10 49 006			Kæde komplet for højdestopsventil
12				5 mm bolt med låsemøtrik ( sikkerhedsstift. )
13				Beslag for lås eller split
14				Hængelås for højdestop
15				Jordstrop for kran ( A ) 35 kvadrat
16				Jordstrop for kran ( B ) 35 kvadrat
17				Jordstrop for kran ( C ) 35 kvadrat
18				Jordstrop for kran ( D ) 35 kvadrat
19				Udskyderarm manuelt
<b>HMF823-k2, 863-k2 og (2 stk til) A68 kraner:</b>				
20	39 10 81 200	30 895	16	Møtrik, M30 x 1,5 mm
21	39 10 81 210	66 58 094	8	Skive, ø30 mm
22	39 10 81 200	66 58 784	4	Monteringsbolt, ø30 mm, L=710 mm
<b>Hiab 650 og (2 stk til) HMF A68 kraner:</b>				
23	39 10 81 230		16	Møtrik, M22 mm
24	39 10 81 240		8	Skive, ø22 mm
25	39 10 81 250		4	Monteringsbolt, ø22 mm, L=710 mm
<b>PK7000 kraner:</b>				
26	39 10 81 260	EM048	16	Møtrik, M24 mm
27	39 10 81 270	HTR1140	8	Skive, ø24 mm
28	39 10 81 280		2	Monteringsbolt, ø24 mm, L=580 mm
29	39 10 81 290	HIG266	2	Monteringsbolt, ø24 mm, L=700 mm
	300501093	0-ring		1/2" 290x200



FOD OG SØJLE  
CRANE BASE AND CRANE BODY  
KRAFUD UND SÄULE

032 L - 2:1

12.93

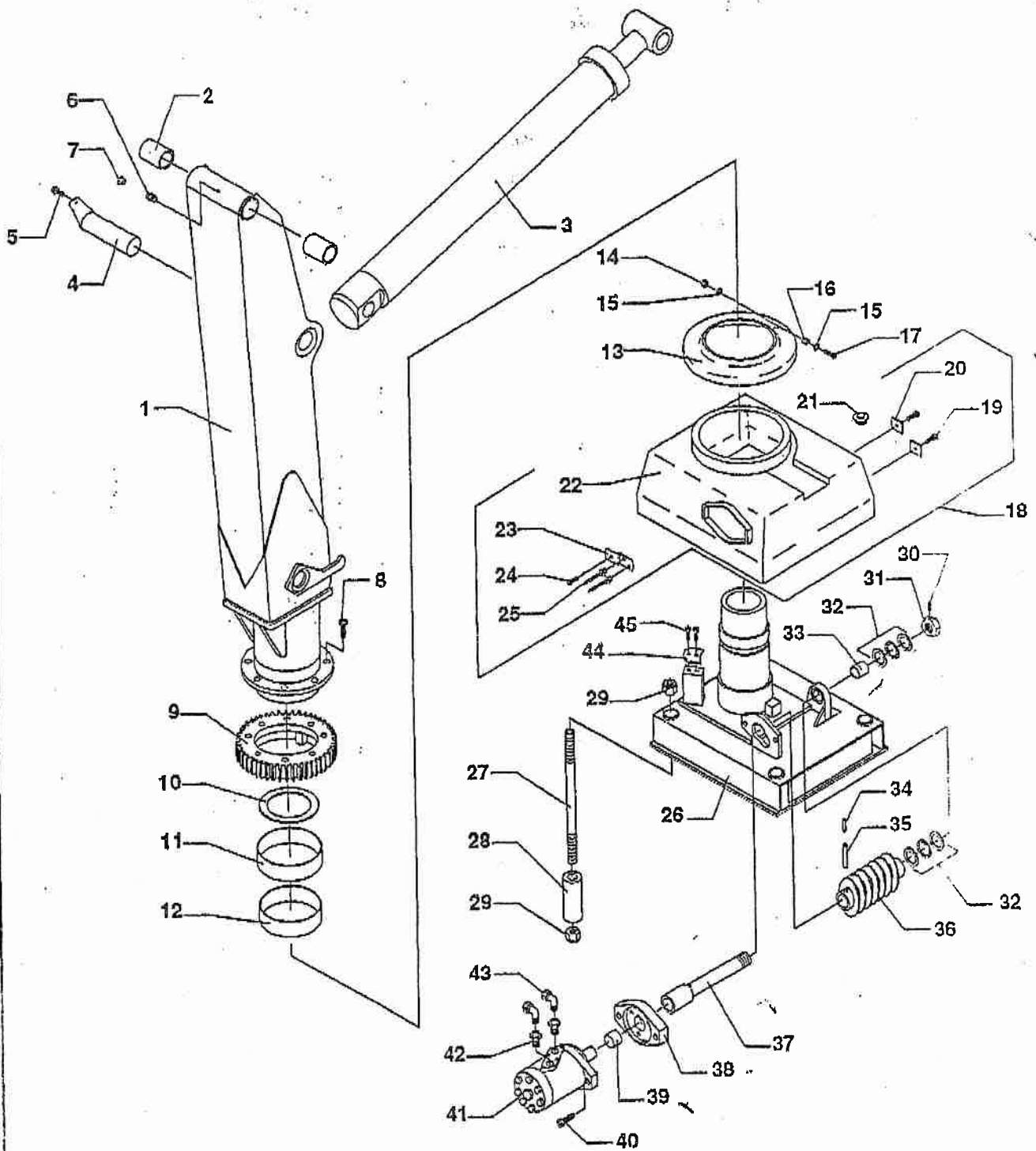

GENUINE SPARE PARTS



FOD OG SØJLE  
CRANE BASE AND CRANE BODY  
KRANFUß UND SÄULE

032 L - 2:1

12.93

Poa. Fig. Teil	Best. nr. Order No. Best. Nr.	Benoevneise	Description	Benennung	Antal Qty. Anzahl	Anm. Notes Anm.
-	551244	Søjle kompl. (1-2, 6-7, 10-12)	Column compl. (1-2, 6-7, 10-12)	Säule Kompl. (1-2, 6-7, 10-12)		
1	552704	.Søjle	.Column	.Säule	1	
2	107158	.Leje	.Bearing	.Lager	2	
3	-	Løftecylinder (se side 6)	Inner boom cylinder (see page 6)	Hubcylinder (siehe selte 6)	1	
4	553921	Aksel	Spindla	Achse	1	
5	9963529	Skrue	Screw	Schraube	1	M 8 x 20
6	149306	.Smørenippel	.Grease nipple	.Schmiernippel	2	
7	149497	.Hætte	.Cap	.Heckel	2	
8	153796	Skrue	Screw	Schraube	8	M 12 x 25
9	474207	Tandhjul	Cogwheel	Zahnrad	1	
10	479748	.Nylonskive	.Bearing	.Lager	1	
11	107077	.Leje	.Bearing	.Lager	1	
12	107085	.Leje	.Bearing	.Lager	1	
13	473081	Skærm	Shield	Schirm	1	
14	157503	Møtrik	Nut	Mutter	1	M 5
15	156531	Skive	Washer	Scheibe	2	
16	413712	Distance	Spacer	Abstand	2	
17	158186	Skrue	Screw	Schraube	1	M 5 x 30
18	473111	Skærm, kompl. (19-25)	Shield, compl. (19-25)	Schirm, Kompl. (19-25)	1	
19	158526	.Skrue	.Screw	.Schraube	2	
20	158674	.Beslag	.Attachment	.Beschlag	2	
21	149217	.Prop	.Plug	.Pfropfen	1	
22	-	.Skærm	.Shield	.Schirm	1	
23	479667	.Beslag	.Attachment	.Beschlag	1	
24	158682	.Skrue	.Screw	.Schraube	1	
25	159697	.Popnitte	.Tubular rivet	.Popniet	2	
26	470155	Fod	Base	Fuß	1	
27	486682	Stagbolt	Staybolt	Stahbolzen	4	M 20 x 440
28	473359	Distance	Spacer	Abstand	4	
29	157619	Møtrik	Nut	Mutter	8	M 20
30	151017	Skrue	Screw	Schraube	1	M 6 x 10
31	153370	Møtrik	Nut	Mutter	1	M 30 3910814
32	133078	Axialeje	Axial bearing	Axiallager	2	3910814
33	131598	Leje	Bearing	Lager	1	3910814
34	159069	Stift	Pin	Stift	1	ø 5 x 45 3910814
35	159247	Stift	Pin	Stift	1	ø 8 x 45 3910814
36	472794	Snekke	Worm	Schnecken	1	3910814
37	472875	Aksel	Spindle	Achse	1	3910814
38	472964	Flange	Flange	Flansche	1	
39	132950	Leje	Bearing	Lager	1	3910814
40	151165	Skrue	Screw	Schraube	2	M 12 x 45
41	192945	Motor	Motor	Motor	1	3910832
42	486280	Stopplade	Stopplate	Stopplatte	1	
43	151054	Skrue	Screw	Schraube	1	M 10 x 20
44	132683	Forskrøning	Connection	Verschraubung	2	
45	130753	Vinkelforskrøning	Elbow connection	Winkerverschraubung	2	

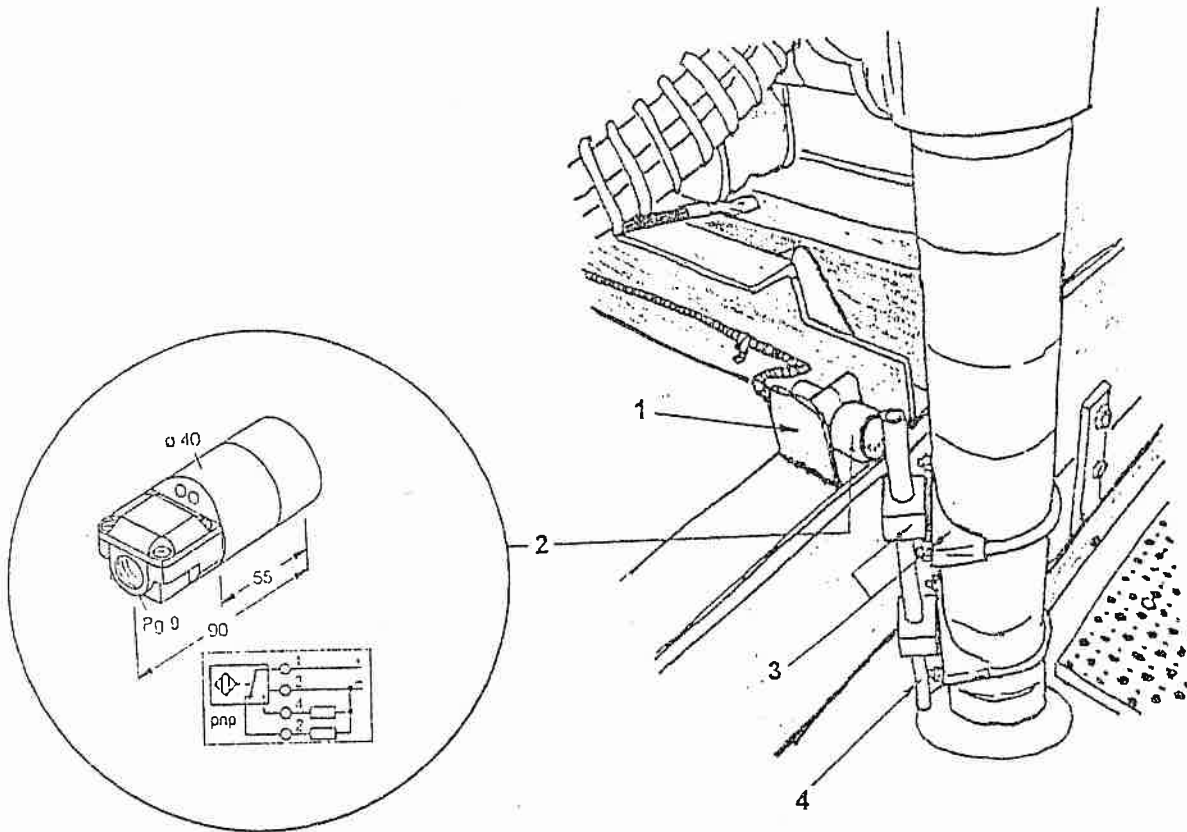

Til HMF 823-K2

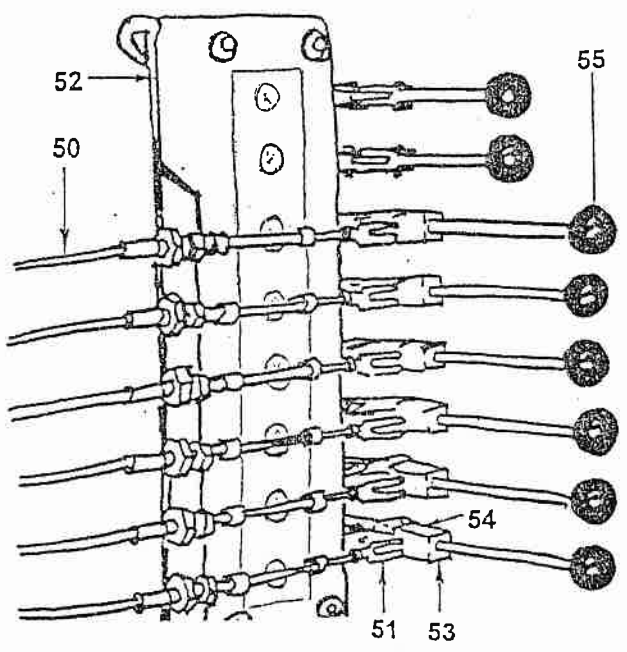
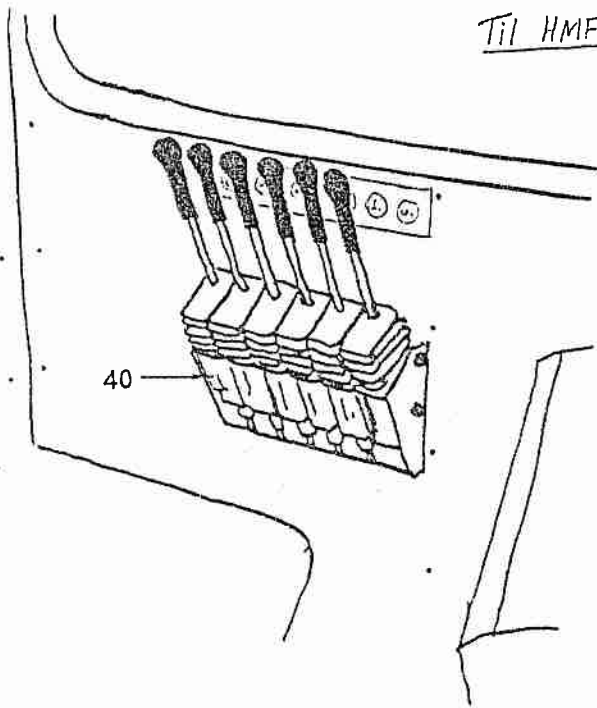



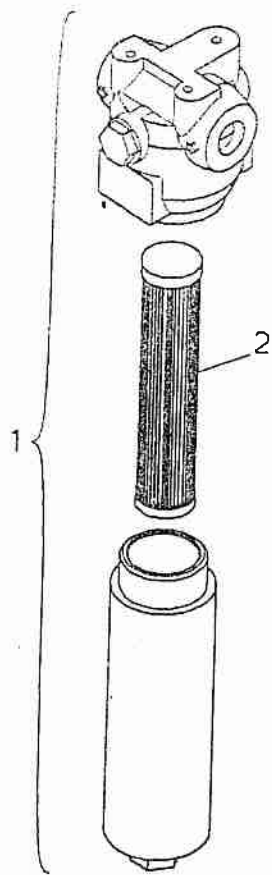

Højtryksfilter

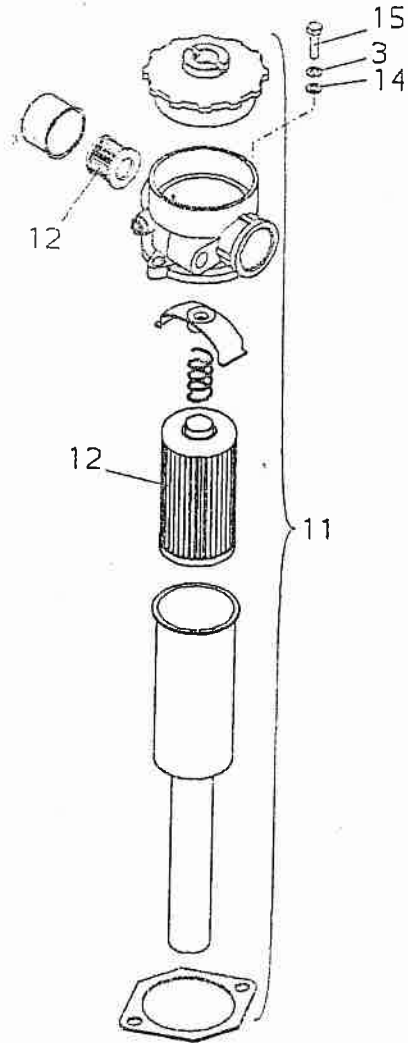

Returfilter

Filtre, HMF 680

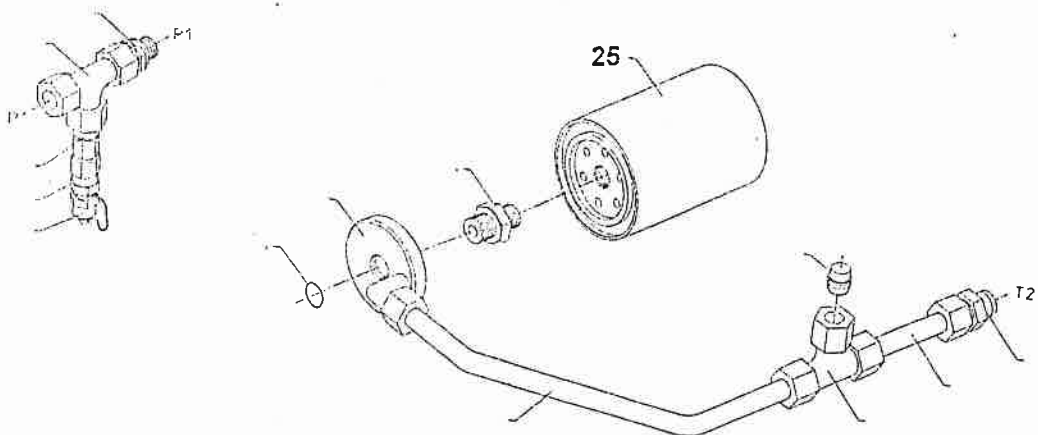

39 10 83 000

Pos	BS-varenr.	Reservedelsnr.	Stk/ meter	Materialer
<u>Til PK 7000:</u>				
<u>Højtryksfilter:</u>				
1		EA1391	1	Højtryksfilter kpl.
1a	39 10 83 011	TD513	1	Pakningssæt til højtryksfilter
2	39 10 83 020	EA1392	1	Højtryksfilter
<u>Returfilter:</u>				
3		B8 DIN 127	4	Fjederring
11		EA1411	1	Returfilter, kpl (uden pos 12)
11a	39 10 83 111	TD519	1	Pakningssæt til returfilter
12	39 10 83 120	EA1412	1	Returfilter og udluftningsfilter
14		D 8,4 DIN 433	2	Skive
15		M 8x30 DIN 933	2	Skrue
<u>Til HMF 680:</u>				
25	39 10 83 250	60 212	1	Filter, W 9.40
	391444060	1111200009	1	Finn-Filter FC5009.F025.BS

# Graveudstyr for Troljer og Unimog

Kran fabrikat  
Kran typer

Hiab		HMF					
650.	950.	A66.	A68.	A81.	A130.	1400.	A180.

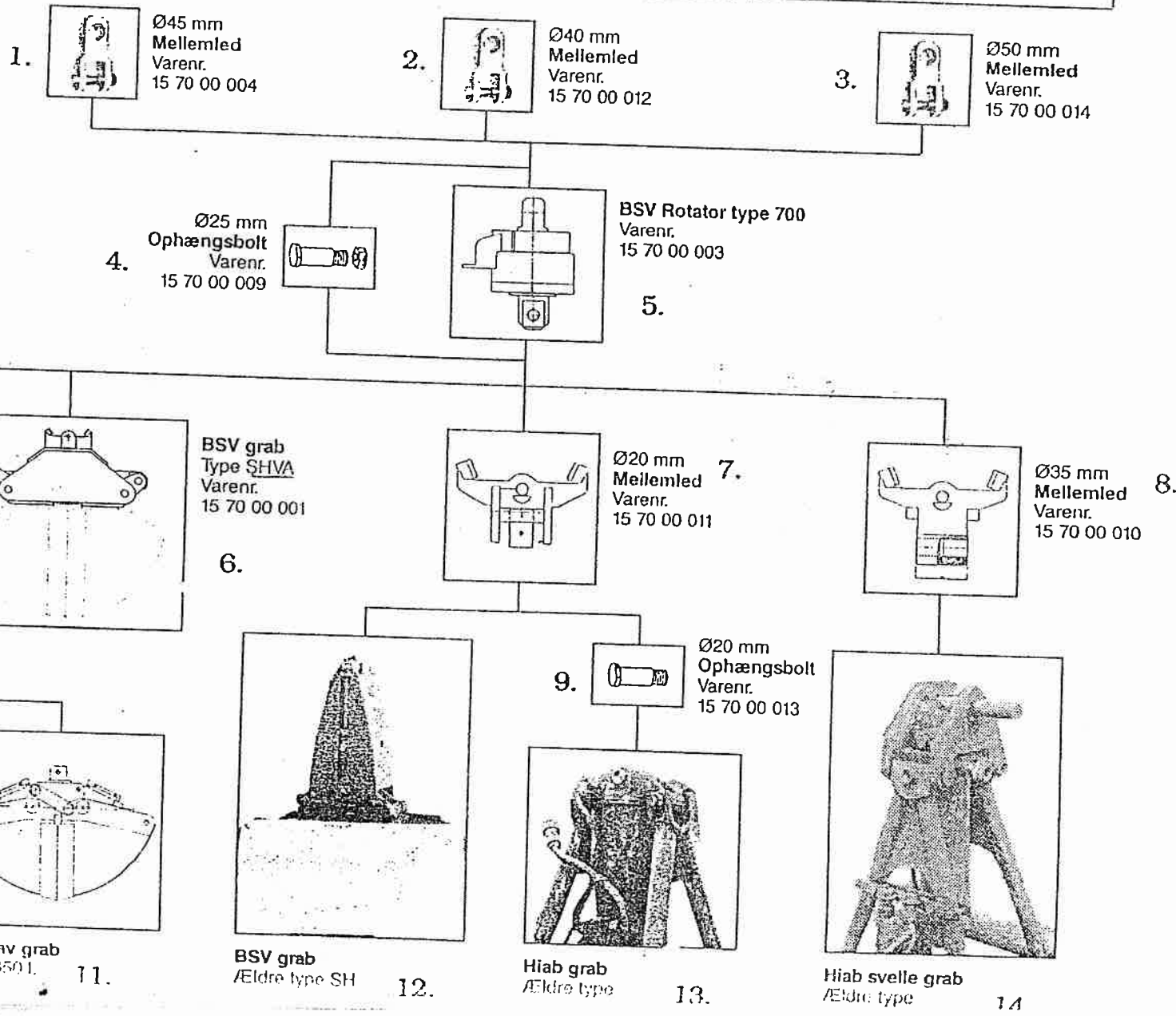





# GRAVEUDSTYR HYDRAULISKE TILSLUTNINGER

Til 1/2" slange med 2 lag wire stålflet

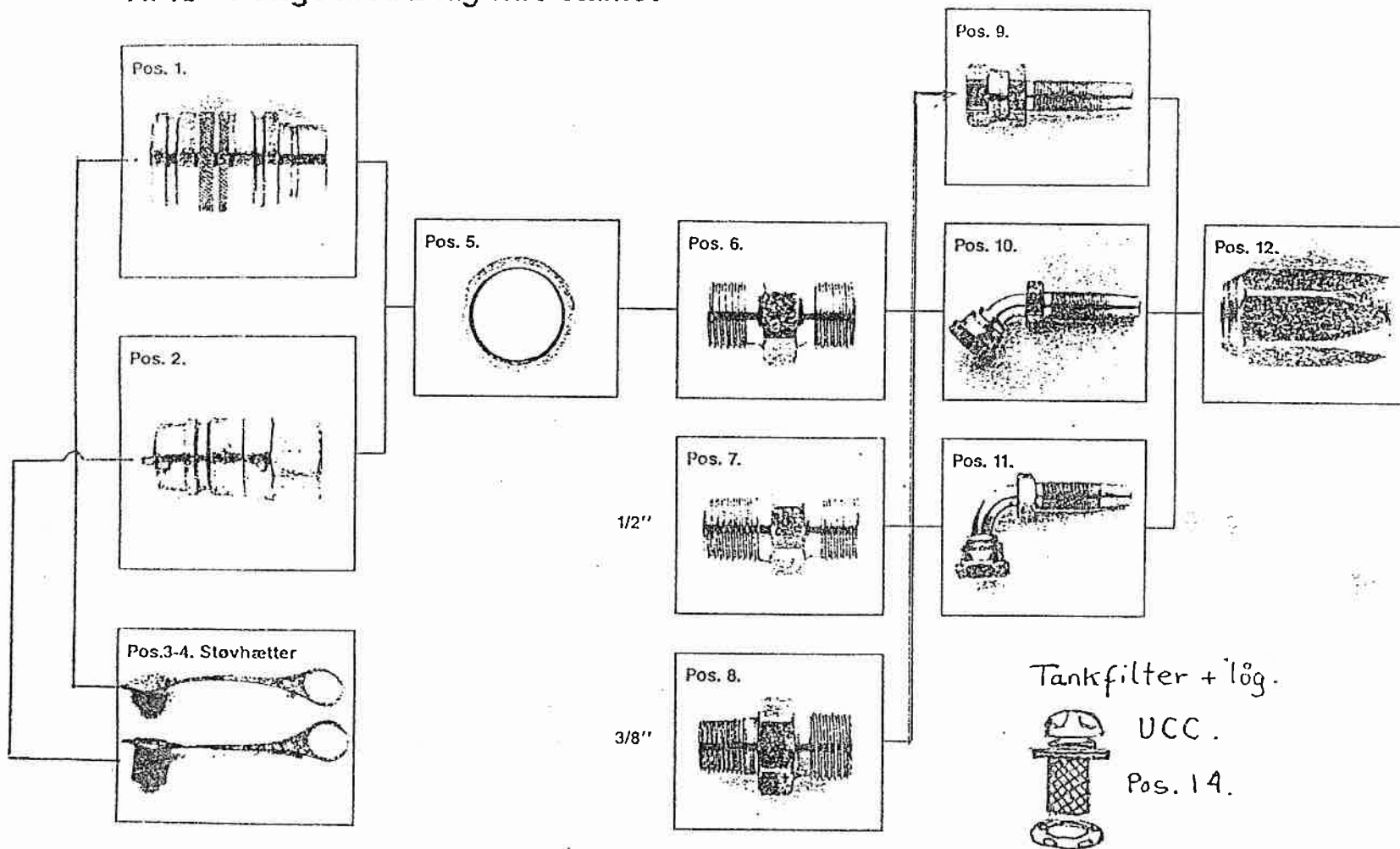

1/2" slange med 2 lag stål	15 00 02 22 08
Pos. 1. Lynkobling »hun«	80 25 01 02 08
Pos. 2. Lynkobling »han«	80 25 01 01 08
Pos. 3. Støvhætte »han«	80 00 01 01 08
Pos. 4. Støvhætte »hun«	80 00 01 02 08
Pos. 5. Pakning Dowthy ring	90 11 00 00 08
Pos. 6. Nippel 1/2"-1/2"	25 40 00 08 08

Pos. 7. Nippel 1/2"-1/2"	25 40 30 08 08
Pos. 8. Nippel 3/8"-1/2"	25 40 30 08 06
Pos. 9. Famele Ret	20 00 17 08 08
Pos. 10. Famele Bøj 45°	20 06 17 08 08
Pos. 11. Famele Bøj 90°	20 05 17 08 08
Pos. 12. Kappe	22 71 00 08 08

Troljeførere som skal montere disse komponenter skal have modtaget praktisk instruktion af troljemekanikere.

Kontakt sporværktøjsdepotet LG/RO herom.

2 LAGS X 1/2"

Pos. 13.

Graveudstyr, hydrauliske tilslutninger:

K 3



Uden koste:

"Kran-side":

Venstre  
kraftudtag t/kran  
NS 42/2C

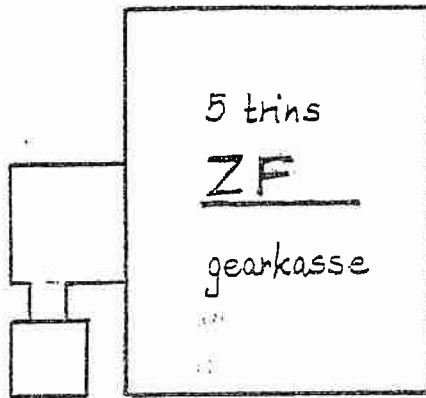

Hydraulik-pumpe:

- Til: HMF-kran, 860 36 cm<sup>3</sup> ⓐ Venstre løbs
- Til: Palfinger-kran 15 cm<sup>3</sup> ⓐ Venstre løbs
- Til: HMF-kran, 680 22 cm<sup>3</sup> ⓐ Venstre løbs

Med koste:

"Koste-side":

Venstre  
kraftudtag t/koste  
NS 42/2C

Kardan  
L = ca. 500 mm  
(forskellig)

Dobbelt  
hy-pumpe  
Sunfab  
Type: SL 35/35  
Serie: 90076

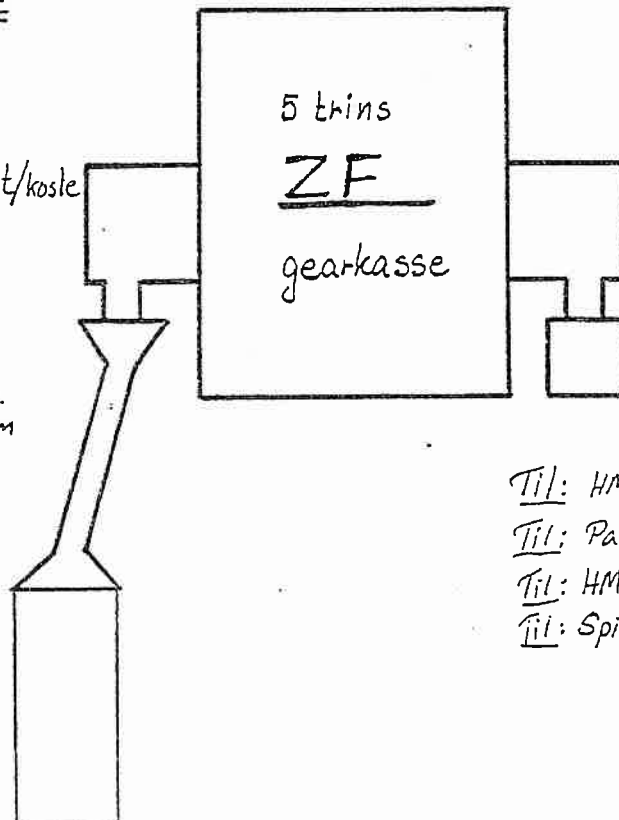

"Kran-side":

Højre  
kraftudtag t/kran  
NS 42/2C

Hydraulik-pumpe:

- Til: HMF-kran, 860 36 cm<sup>3</sup> ⓐ venstre
- Til: Palfinger-kran 15 cm<sup>3</sup> ⓐ venstre
- Til: HMF-kran, 680 22 cm<sup>3</sup> ⓐ venstre
- Til: Spil, tr. 127 22 cm<sup>3</sup> ⓐ venstre

Uden koste:

"Kran-side":

Venstre  
kraftudtag t/kran

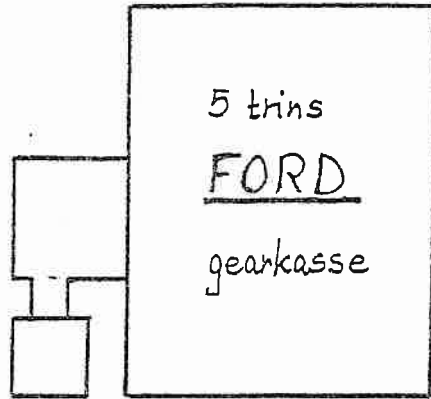

Hydraulik-  
pumpe:

- Til: HMF-kran 36 cm<sup>3</sup> ② Højre løbs
- Til: Palfinger-kran 22 cm<sup>3</sup> ② Højre løbs

Med koste:

"Koste-side":

Venstre  
kraftudtag t/koste

Kardan  
L = ca. 500 mm  
(forskellig)

Mellemgear

Dobbelt  
hy-pumpe  
Sunfab

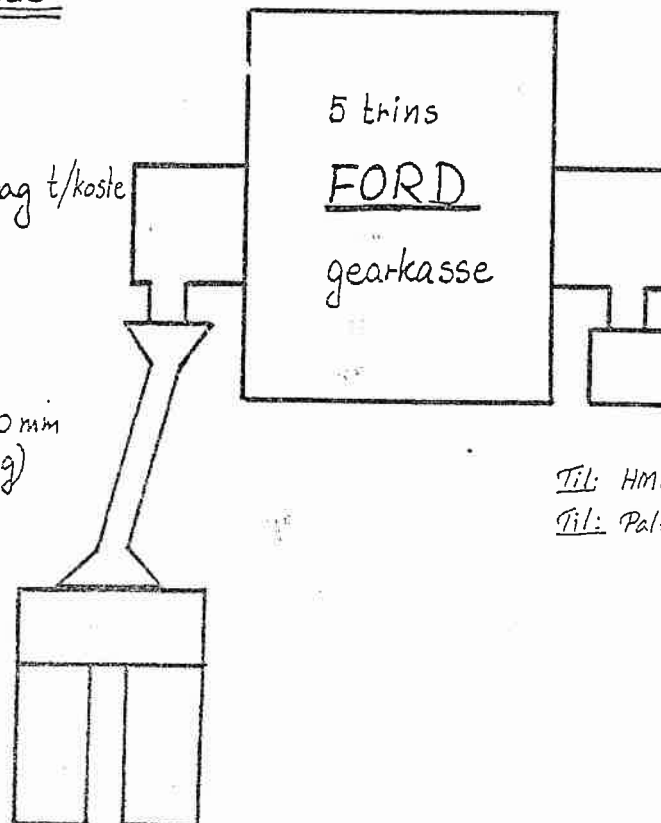

"Kran-side":

Højre  
kraftudtag t/kran

Hydraulik  
pumpe:

- Til: HMF-kran 36 cm<sup>3</sup> ① Venstre løbs
- Til: Palfinger-kran 22 cm<sup>3</sup> ① Venstre løbs

Med koste:

"Kran-side":

"Koste-side":

Venstre  
kraftudtag t/kran

Højre  
kraftudtag t/koste

Hydraulik-  
pumpe

Til: HMF-kran 36 cm<sup>3</sup> ② Højre løbs  
Til: Palfinger-kran 22 cm<sup>3</sup> ② Højre løbs

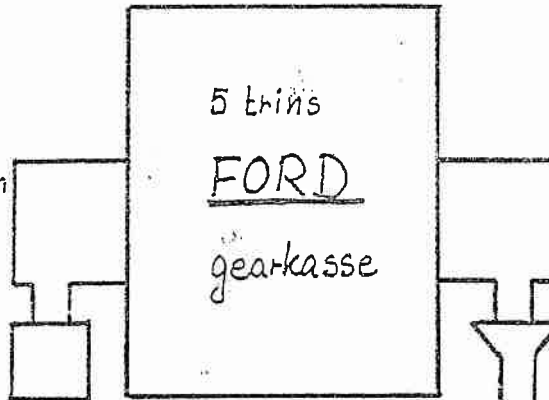

Mellemgear  
Dobbelt  
hy-pumpe  
Sunfab

T/kost  
T/kost

Monteret på trolje: 169, 137.



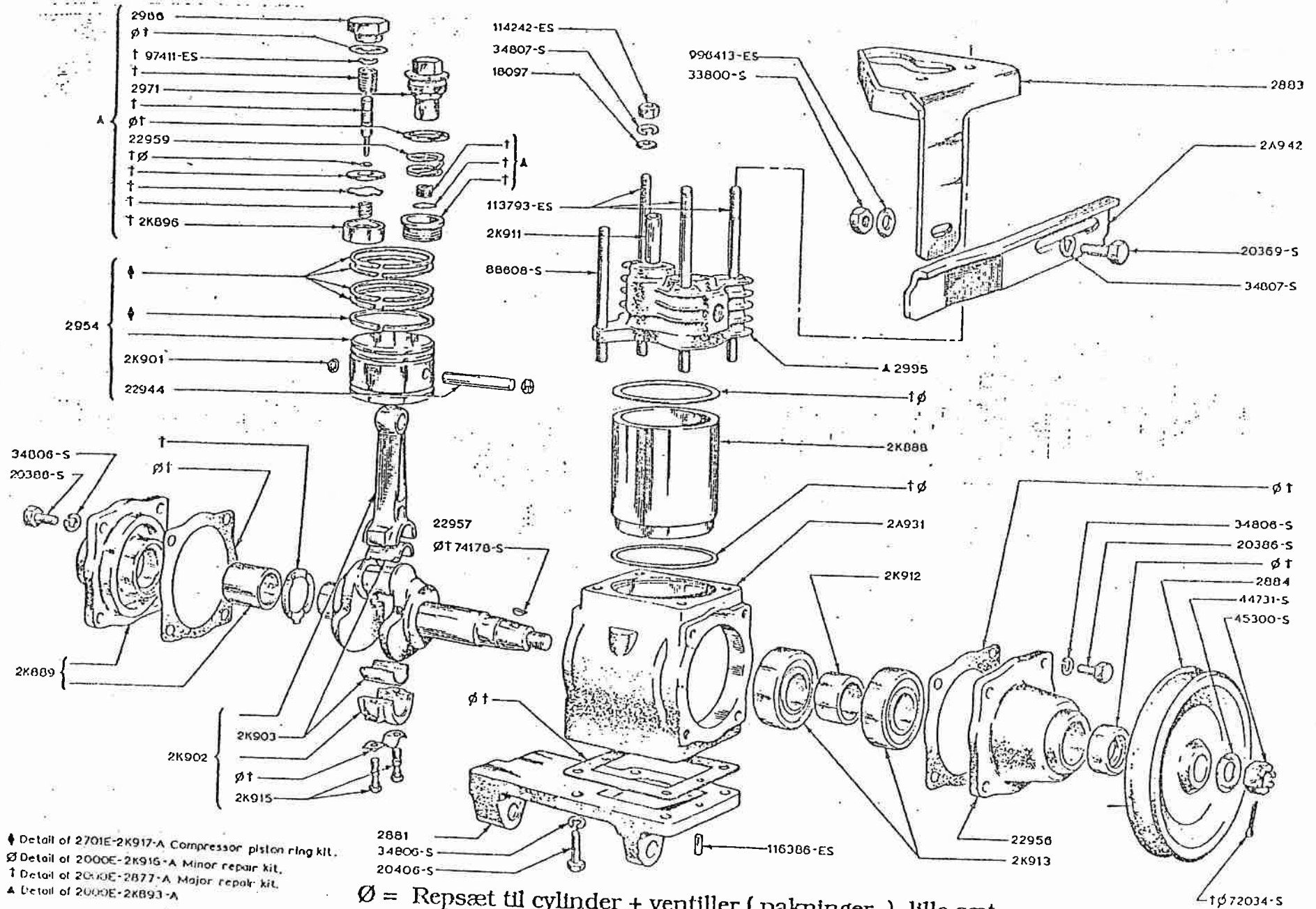

◆ Detail of 2701E-2K917-A Compressor piston ring kit.  
 ∅ Detail of 2000E-2K916-A Minor repair kit.  
 † Detail of 2000E-2877-A Major repair kit.  
 ▲ Detail of 2000E-2K893-A

∅ = Repsæt til cylinder + ventiller ( pakninger. ) lille sæt.  
 ◆ = Repsæt til stempel. ( tætnings og skraberings. )  
 † = Hoved rensæt. ( stort sæt )

Date: 09-09-1999



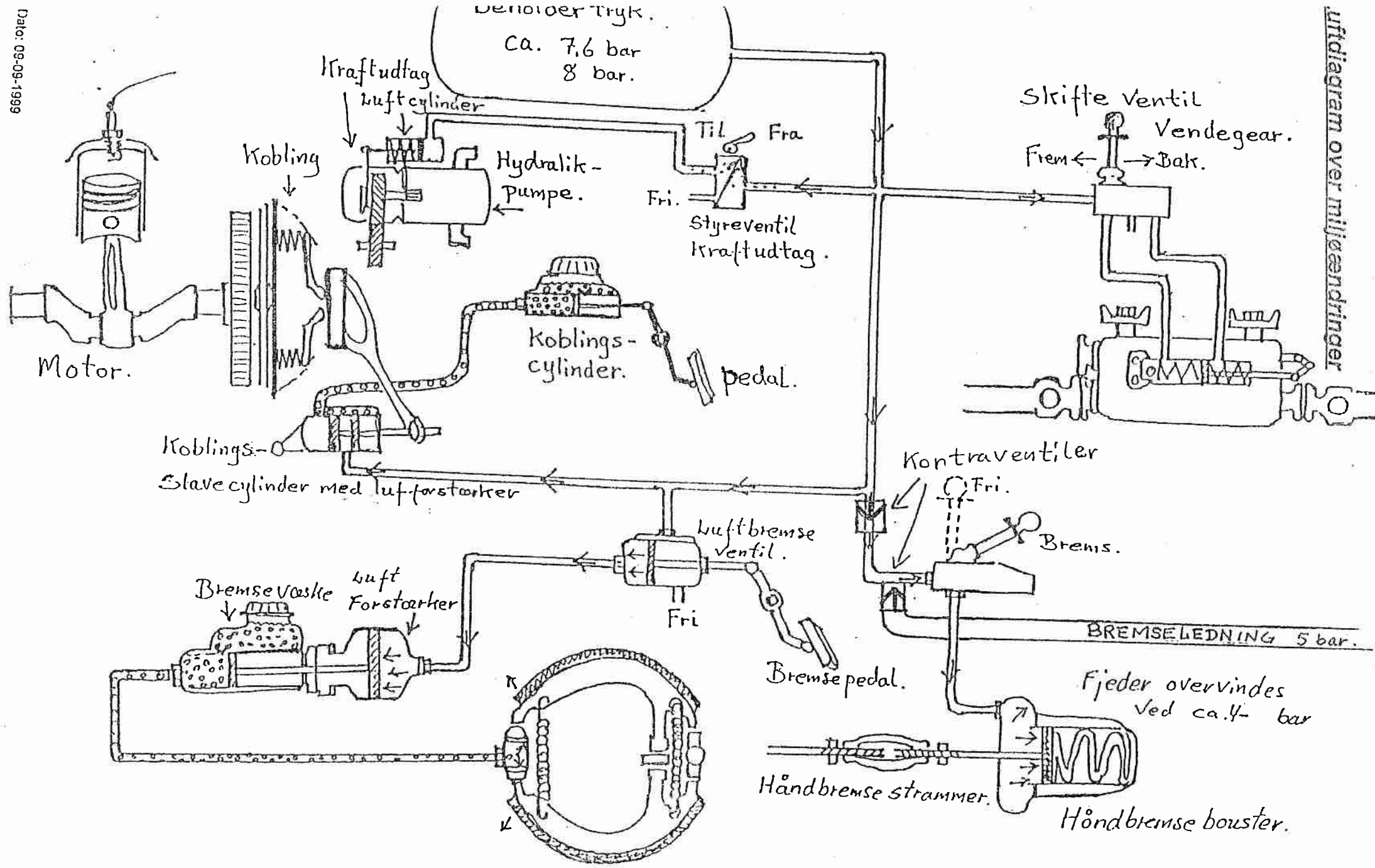

luftdiagram over miljøændringer

Dato: 21-03-2001

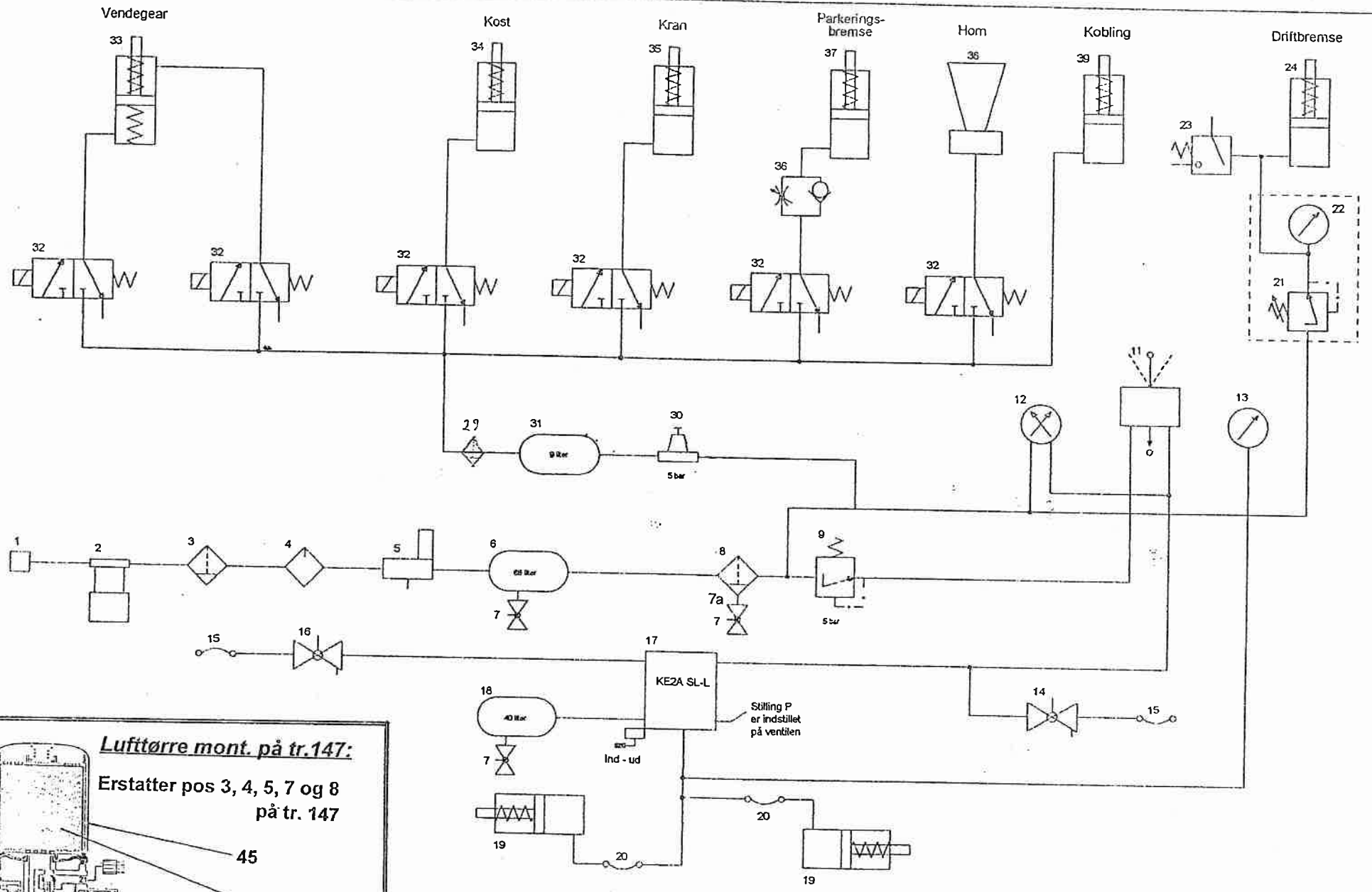

**Lufttørre mont. på tr.147:**  
 Erstatter pos 3, 4, 5, 7 og 8 på tr. 147

45  
46

39 10 93 000

Pos	BS-varenr.	Reservevedelsnr.	Stk/ meter	Materialer
1	34 01 32 203	Jens Fogh 31 39 203	1	Indsugningsfilter
2	34 01 32 000	Jens Fogh 31 39 200	1	Kompressor
3	34 14 20 000	KNR I 42652-A 64714	1	Luffilter, LA 2200
4	39 10 10 006	Wabco,432.199.030.0	1	Spritforstøver WABCO
	Østergaard	Bremsesprit	0,2	Bremsesprit
5	34 47 08 000	0 481 021 021 090	1	Trykregulator, 7,3 bar
6			1	Luftbeholder, 68 liter
7	34 34 04 000	F_NORM 14.270	3	Vandudlader
7a		Tegn.nr: 29.10.17	1	Adapter fra vandudlader pos 7 til luffilter pos 8
8	34 14 03 000	KNR I 34973	1	Luffilter, R 3/4"
9	34 48 22 000	KNR I 28 435/0 500	1	Reduktionsventil 5,0 kp
11	<b>Se også tegning B8</b>		1	Førerbremseventil, FB 11
12	<b>Se og så tegning F6</b>		1	Dobbeltmanometer
13	94 20 18 000	UER D 1135.09.42	1	Enkeltmanometer (Kun til KE-ventil) (hvl 51,52)
14	34 50 35 000	KNR 3212 14	1	Koblingshane L, AK8 (BAG)
15	34 42 01 000	2641 01 015 mrk DK	2	Hovedledningskobling
15a	34 53 01 003	KNR 23106-DSB 4A 17423	2	Tætningsringe for hovedledn.kobling
16	34 50 36 000	KNR 3212 15	1	Koblingshane R, AK9 (FOR)
17	34 68 51 000	Ke2a sl-I	1	KE-ventil
18			1	Luftbeholder, 40 liter (Kun til KE-ventil)
19	34 80 85 200	KNR I 69318/2474-B42410	2	Klodsbremseenhed u/håndbremse (Kun til KE-ventil)
20	34 41 09 000	KNR I 75902/03756-B61401	2	Bremseslange, 1/2" (Kun til KE-ventil)
21/22	<b>Se også tegning B8</b>		1	Bremserregulering (Håndtag vendes!)
23	39 10 35 011	80DB 13480 AA	1	Stopkontakt (bremselysindikator)
24	39 10 35 003	80DB 2025 AA	1	Bremsebooster
29	<b>Se også tegning F7, pos 30 - 33</b>			
30	39 11 30 244	KNR I 27929	1	Overstrømsventil, 5 bar
31	34 05 01 162	DSB 1A17403 NR9B	1	Luftbeholder, 9 l
32	<b>Se også tegning F7</b>		6	Magnetventil 3/2-1/8" uden spole
33	<b>Se også tegning B6</b>		1	Cylinder (med 2 fjedre) til vendegear
34			1	Luftcylinder - koste
35			1	Luftcylinder - kran
36	39 10 35 004	80DB 2140 AA	1	Bremse hovedcylinder
37	39 10 35 001	49999, Østergaard	1	Håndbremsebooster (fjederbremse)
38	34 94 04 000	Bülow, Fiamm TC-2C	1	Kompressorhorn
39		84DB-7K626-AA	1	Koblingsslavecylinder
40			1	Indikator, 5 bar
45		LA82.,Bremseomat	1	Lufttørre, mont. på tr. 147
46		Bremseomat	1	Filterelement til lufttørre, mont. på tr. 147

lygtesæt bestående af

- 2 stk. Røde Lygter. 39 10 63 420
- 2 stk. Hvide Lygter 39 10 63 040
- 2 stk. Lygtebeslag <sup>Sokel</sup> 39 10 63 070
- 2 stk. Kabler 6 x 1,5 m Længde 1,8 m.
  
- 1 stk. Stik 390324036
- 1 stk. Stikdåse 390324038

Stik no.	1.	EDV	Lampe forning no.	56 B
— " —	2.	EDH	— " —	56 B
— " —	3.	Rødt V	2 x 10W Pr. Lygte	
— " —	4.	Rødt H	2 x 10W — " —	
— " —	5.	Stop.	1 x 10W — " —	
— " —	6.	Stel	— " —	31
— " —	7.	Stel	— " —	
— " —	8.	EQ V		
— " —	9.	EQ H		
— " —	10.	ED V	— " —	56 B
— " —	11.	ED H	— " —	56 A
— " —	12.	} LUS		
— " —	13.	} LUS		

Der må ikke være  
stik nr 13

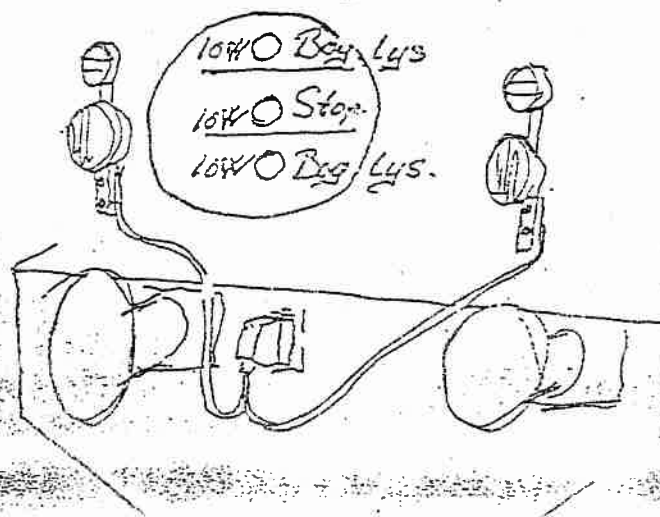

DSB bane  
 Entreprise Maskinstation  
 Værksted Roskilde  
 Stenvænget 1  
 4000 Roskilde  
 Tlf. 42 35 13 58

Ludvig Petersen  
 24-10-95