

tagrundning:
r=6,5 m

på-
nitted
forlæng-
else af
puffer-
planke.

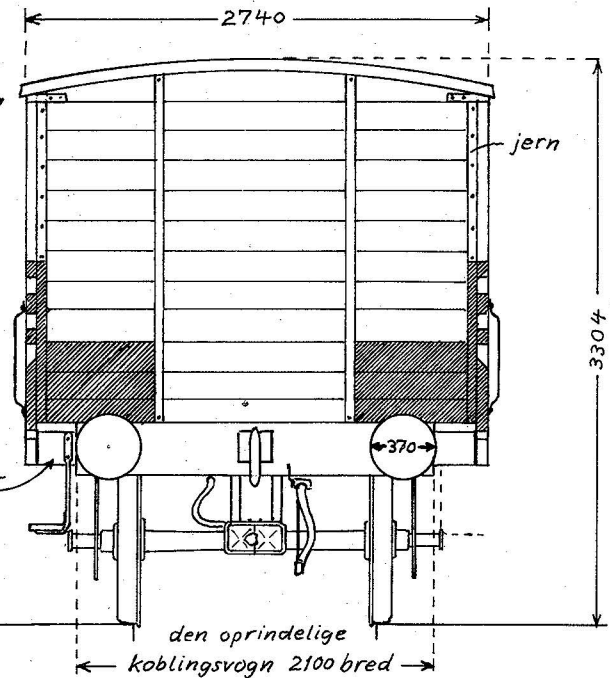

HJJ ISF 348 Scandia 1920/29

Undervogn fra en vognkasseløs
koblingsvogn fra smalsporede
HBJ. 1929 fået nybygget kasse
og litreret HBS G 100. Undervogn
senere forlænget. 1953 omlitr. Q 258.
1954 til HJJ. Her ombyg. til skinne-
bus-fiskebivogn, JSF 348. Hvid, tryk-
luftledn., senere -bremse. Last 5 t.
1957 til HP IF 194, hvid, senere brun.
Hos HP fået SKF rullelejer og støbte
hjulstjerner. Udr. 1965. Ophug. 1968.
← 1:45 MÅLESTOK 1:87 →

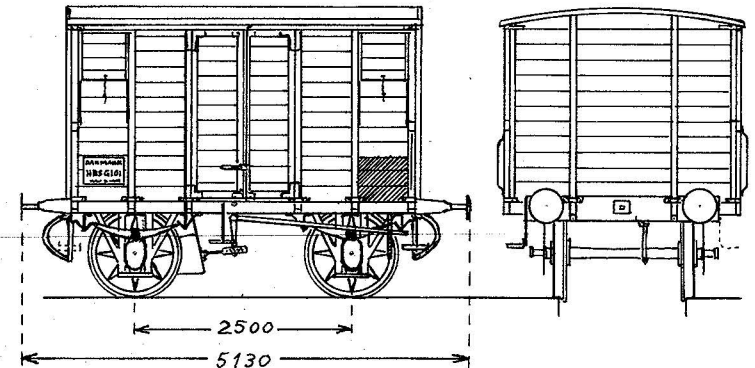
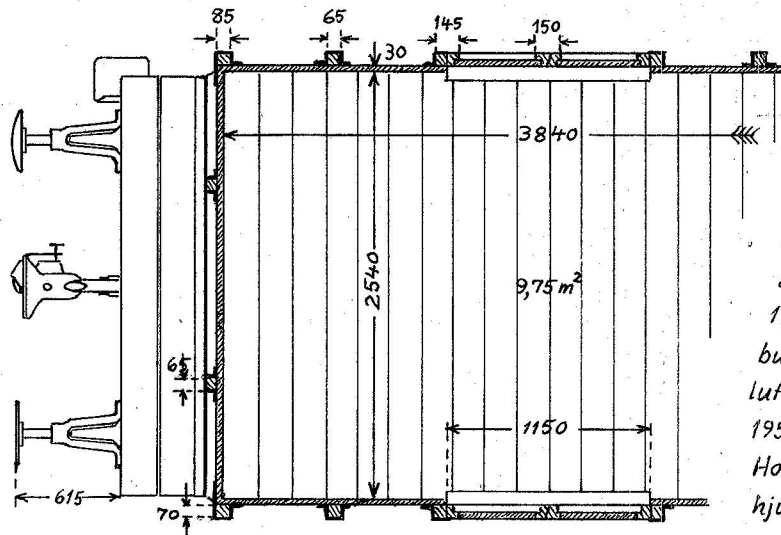

HBS G 100-101. Last 8 t, bdf. 9,75 m², TL, H.
Begge senere forlænget, jfr. disse tegninger.
G 100 blev siden fiskevogn, G 101 sprøjtevognen
HBS nr. 295.
Dec. 1972 H. Alkjær.