

# L3412. Z.Nº 17.02.

Quitt. Nr.	Fabrik Nr.	9. u. 10. Teil	Besteller	Bemerkungen	Besten. Dr.	Unterdrift. Dr.	Dr. Dr. Dr.
L3412	9455/56	2 2					

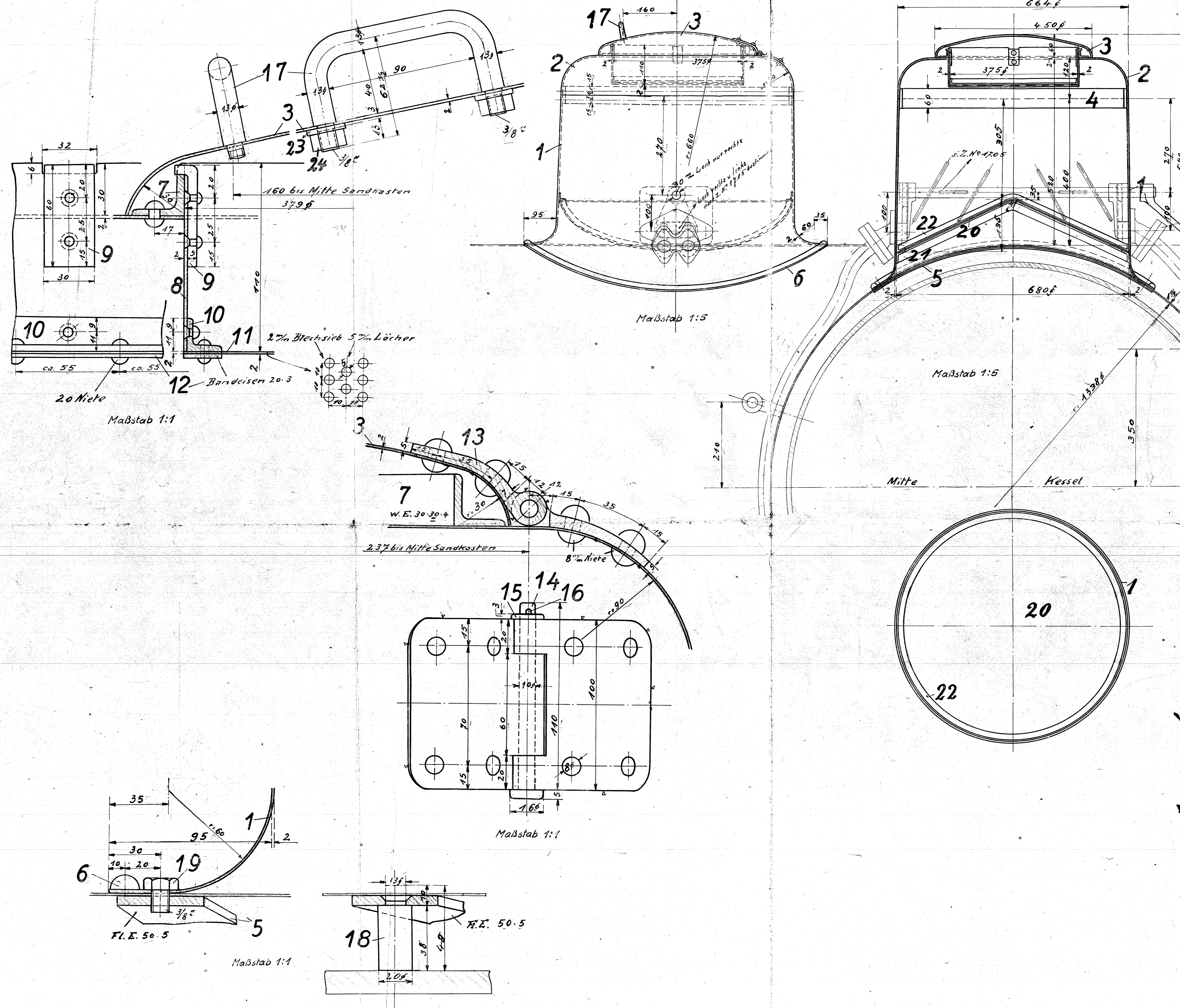

Nr.	Bezeichnung	Menge	Material	Bemerkungen	Stückgewicht
1	3/4" Stahl-Mullern	24	F.E.	Schl. W. nach dänischen Tabellen	(55)Sk
2	Unterlegscheiben	23	"	N 1/4-10	Vorrat 110
3	Winkelisen 20-20-3	22	F.E.		WS
4	Winkelisen 20-20-3	21	"		WS
5	Sandkastenboden	20	F.E.	Blech 950x2 ausbest.	MI
6	8 Sechskantschrauben	19	"	Schl. W. nach dänischen Tabellen	(55)Sk
7	Stollen	18	"		(55)Sk
8	Handgriff	17	"		(55)Sk
9	Splint 3-15	16	"	N 1/501	Vorrat 110
10	Unterlegscheibe	15	"	N 1/4-10	Vorrat 110
11	Bolzen 10-110	14	"	N 1/201	(55)Sk
12	Scharnier	13	"		S
13	Ring-Unterlage	12	"	Bod. E. 20-3	MI
14	Sieb 2"m	11	"	Blech Form	MI
15	Unterer Winkelring	10	"	W.E. 20-20-3	WS
16	4 Halter	9	"		S
17	Siebmantel 2"m	8	"	wie v. Vorz.	MI
18	1 Oberer Winkelring	7	F.E.	W.E. 30-30-4	WS
19	1 Einfuhring	6	"	N 1/201	WS
20	1 Unterlage	5	F.E.	W.E. 50-5	WS
21	1 Fluchisenring	4	"	F.E. 60-5	MI
22	1 Deckel	3	"	Blech 800x2	"
23	1 Sandkasten-oberteil	2	"	850x2	"
24	1 Sandkasten-unterteil	1	F.E.	Periz 2150-580-2	MI

Stückarten	Benennung	Teil	Werkstoff	Bemerkungen	Modell/Gesenk	Werkzeug/Schablone	roh fertig	Verfertigung

Zeichnung ist genehmigt mit Schr. vom \_\_\_\_\_ Gesch. Nr. \_\_\_\_\_  
 Hauptzeichnung an: MI  
 2. Ausfertigung an: S - D - WS  
 3. Ausfertigung an: \_\_\_\_\_  
 4. Ausfertigung an: \_\_\_\_\_

Nr.	Teil	Änderungen	geändert	Zugehörige Zeichnungen:
		Art der Änderung	Schr. Nr. Datum von am	Aufschrift

Datum Name  
 Gezeichnet: 10/12 O. W. Mannmann  
 Geprüft: 11/12 H. H. H. H.  
 Namengepr.:  
 Maßstab: 1:5 u. 1:1 Maße in mm Ursprung: L. 3411

Sandkasten 17.02