

Ausführung für eine Lokomotive.					Materialbestimmung für die Ausführung	Fertig-Gewicht
Stückzahl	Benennung	Nummer	Material	Bemerkung	Dimensionen und Modellzeichen	kg:
	Dampfventil, compl.	1	St. S.			
	" " " "	2	" "			
	" " " "	3	" "			
	" " " "	4	" "			

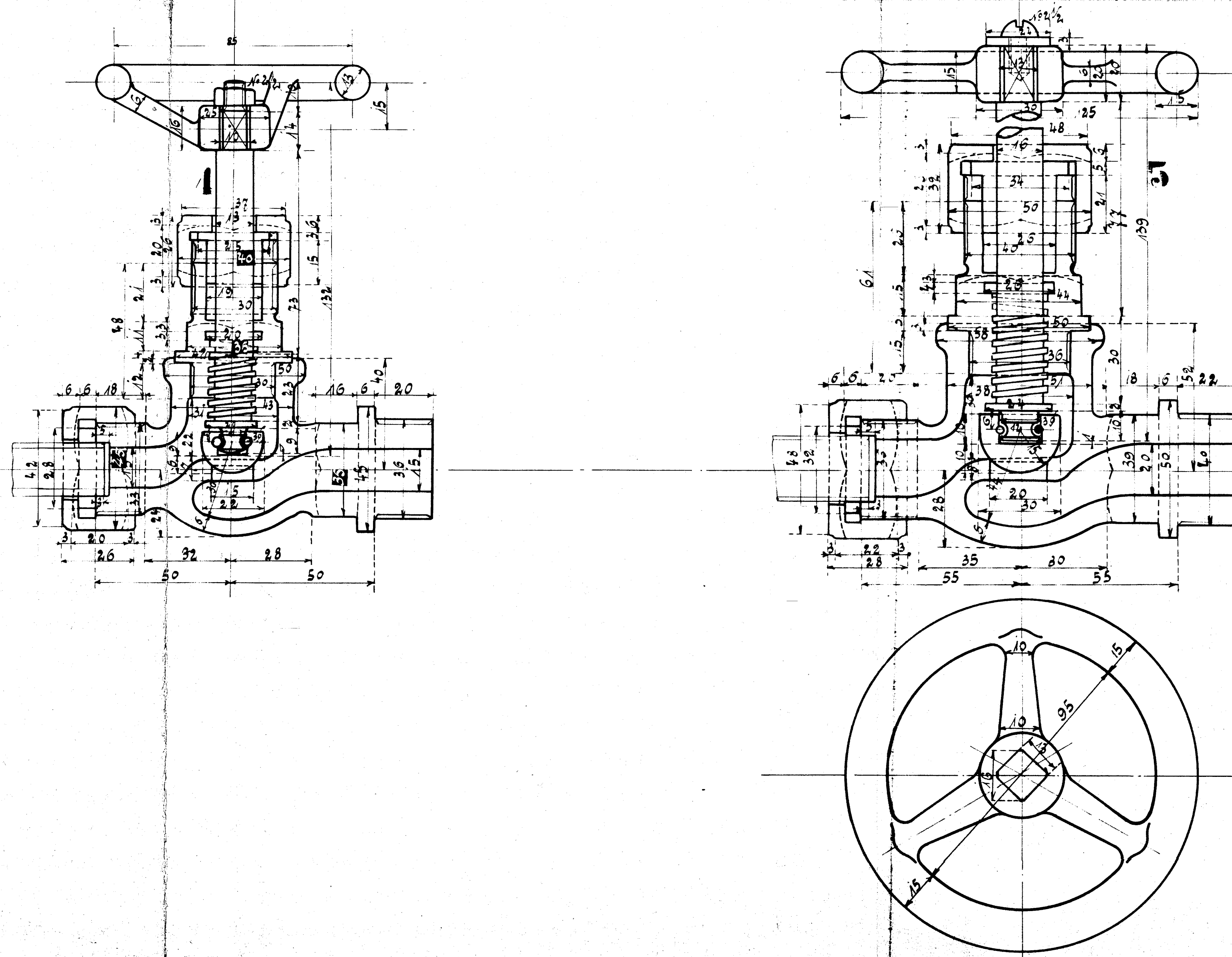

HENSCHEL & SOHN
CASSEL

Normaldampfventile.
zu den 1 B-Tender-Lokomotiven
für die Kolding-Eisenbahnen, Kolding.
Fabr. Nr. 10693/94. Zeichn. Nr. 10693/94