

HENSCHEL & SOHN
 LOKOMOTIVFABRIK
 CASSEL

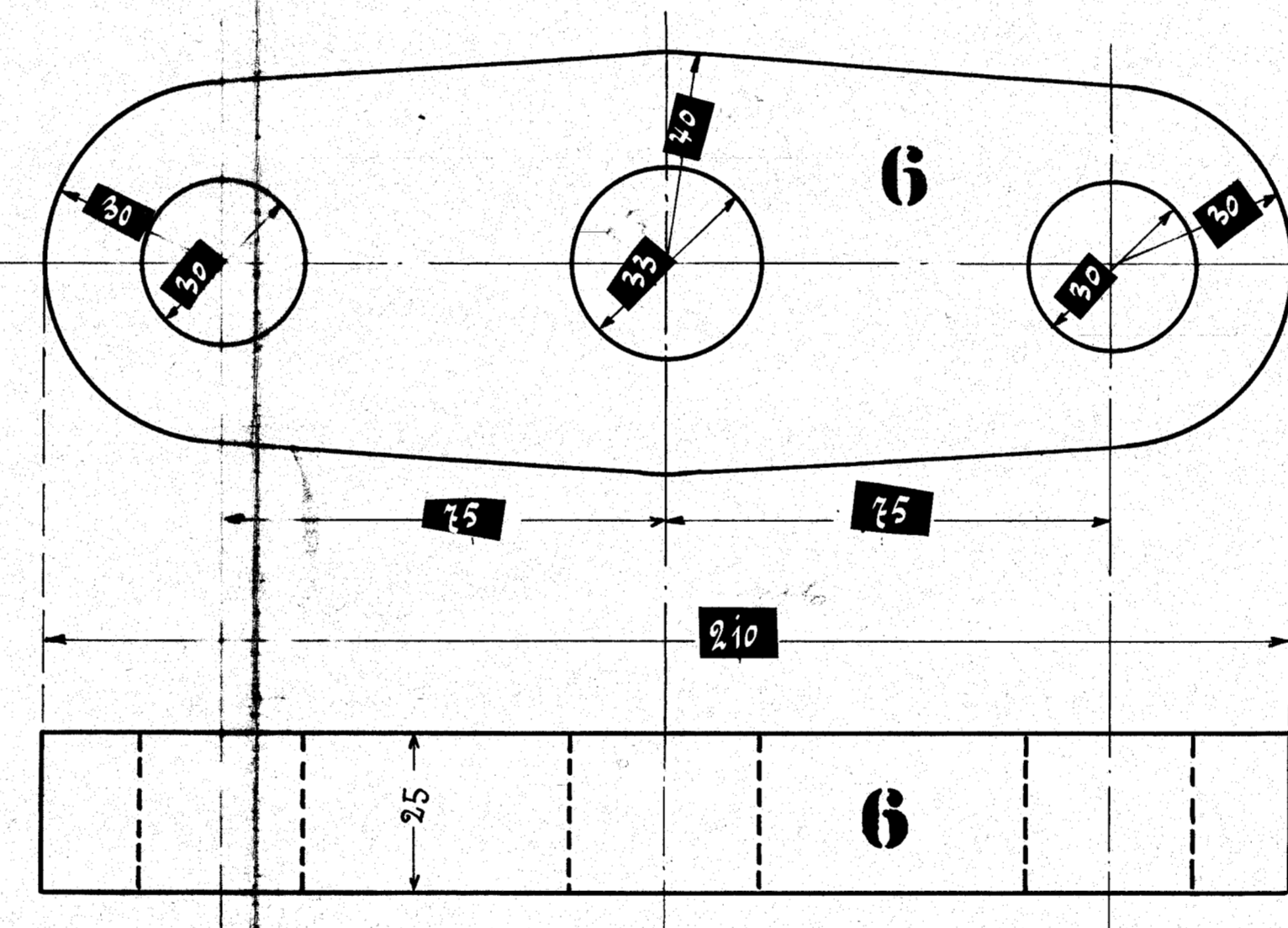
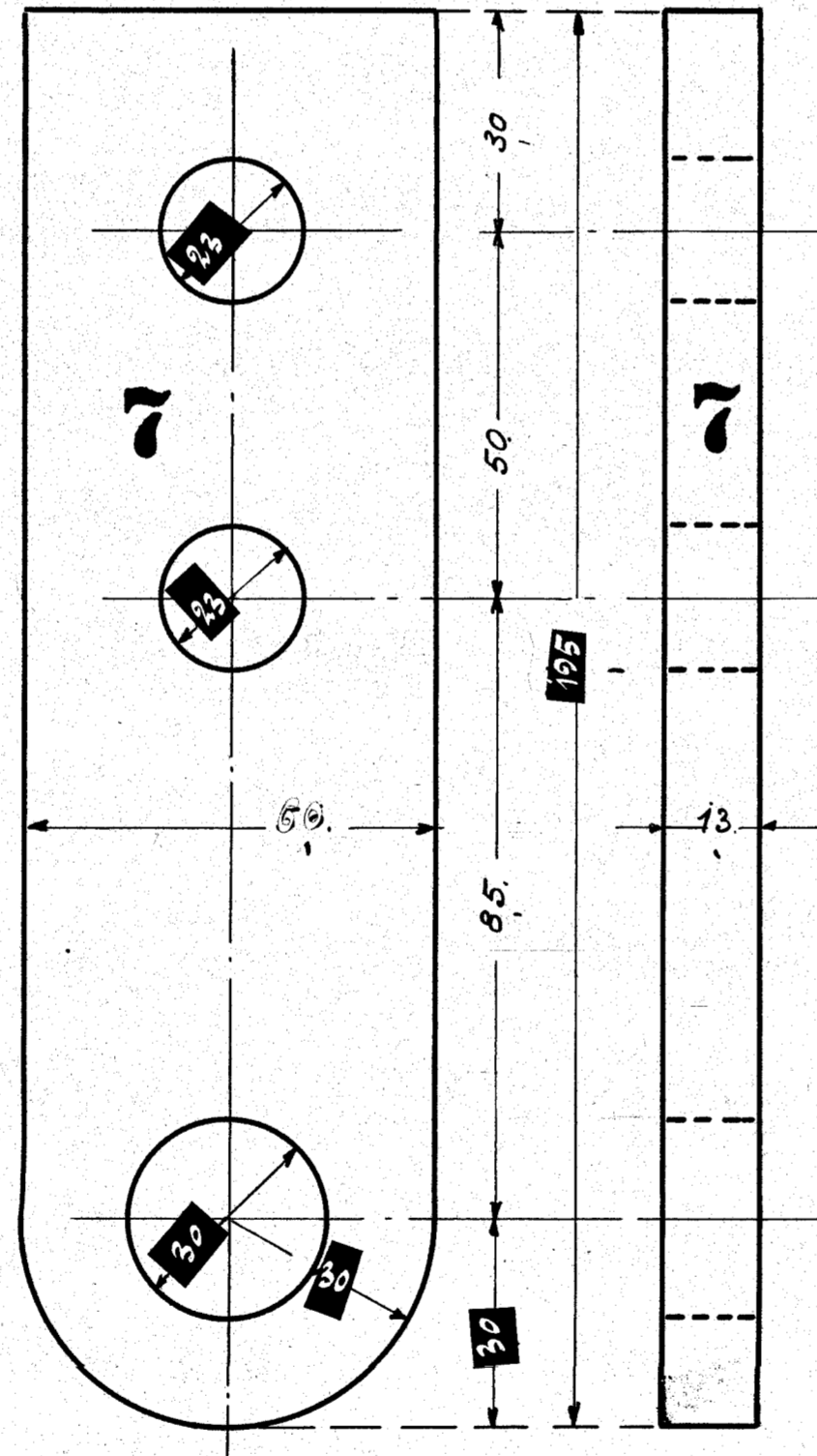
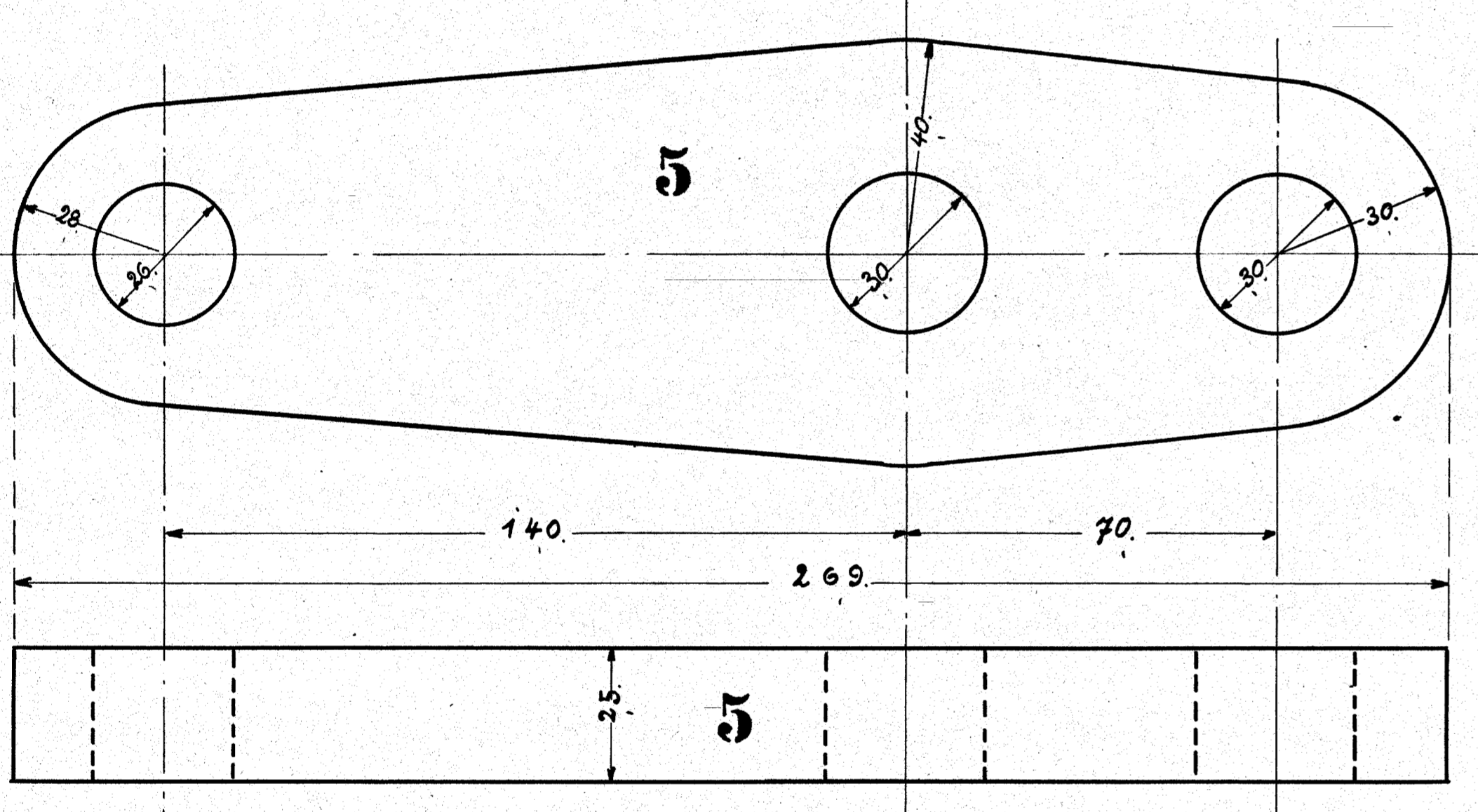
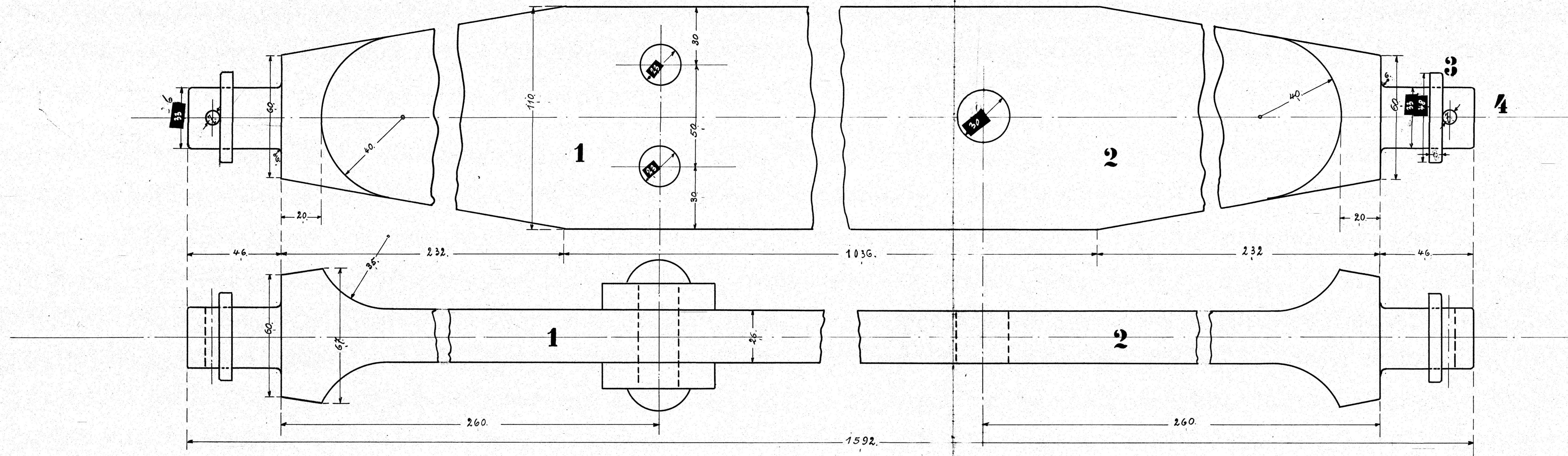

| Ausführung für eine Lokomotive. | | | | | Material-Bemerkung für die Ausführung | Fertig-Gewicht |
|---------------------------------|----------------|--------|----------|-----------|---------------------------------------|----------------|
| Stückzahl | Benennung | Nummer | Material | Bemerkung | Dimensionen und Modellzeichen | kg: |
| 2 | Bremstraverse | 1 & 2 | St. 6 | | | |
| 1 | " | 3 | " | | | |
| 2 | Umsatzstreifen | 4 | " | | | |
| 2 | Spindel | 5 | " | | | |
| 2 | Hebel | 6 | " | | | |
| 2 | Hebel | 7 | " | | | |
| 2 | Zuglaschen | 8 | " | | | |
| | | | | | | |
| | | | | | | |
| | | | | | | |

Angen & Bolzen durch Einsetzen härten

Maßstab: 1 : 5

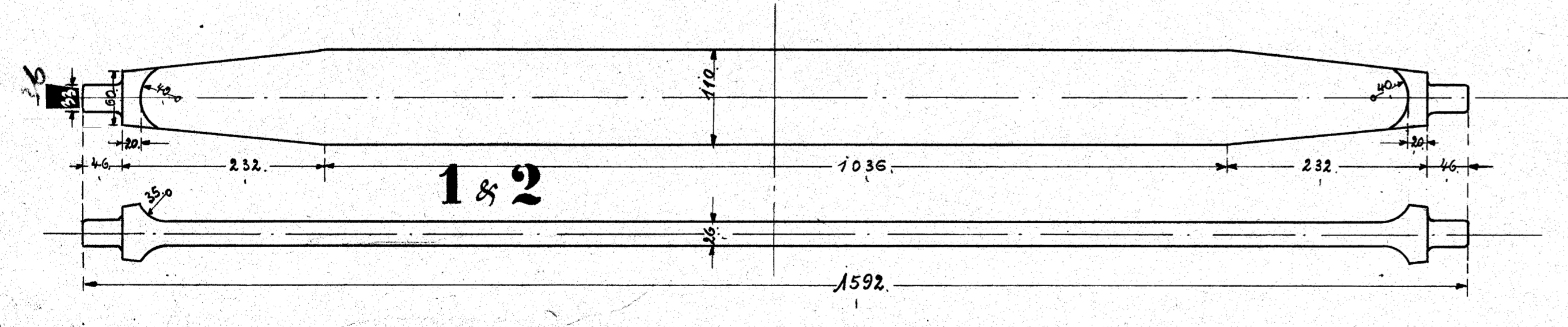

Bremstraverse mit Hebeln

Zu den 2 Stück 1 C-(?) Heißdampf-Tender-Lokomotiven

für die Ranglandbahnen, Ober- u. Unterlagen

Fabrik-Nr. 10311/13 Zug-Nr. 252