

VaGJ M og NRJ M 4 og 5
 Diesel-elektrisk post- og rejsegodsvogn.
 Nakskov/Holeby 1926, 6 cyl. 215×260 mm
 Effekt 150 hk ved 500 %/m

Begge tegnet ud fra hovedmål og skizzer i „GivAgt“ 8/57 samt diverse fotos. Skala 1:87. 1970 Hans Willgreen

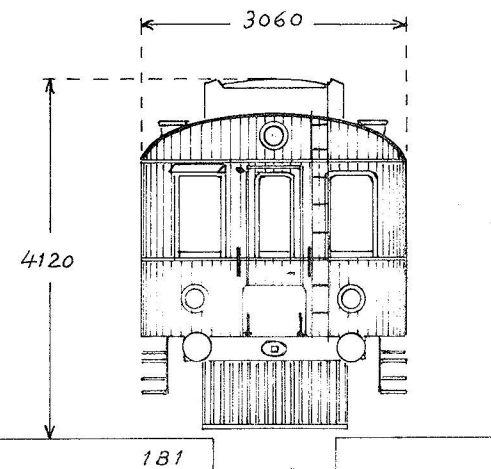
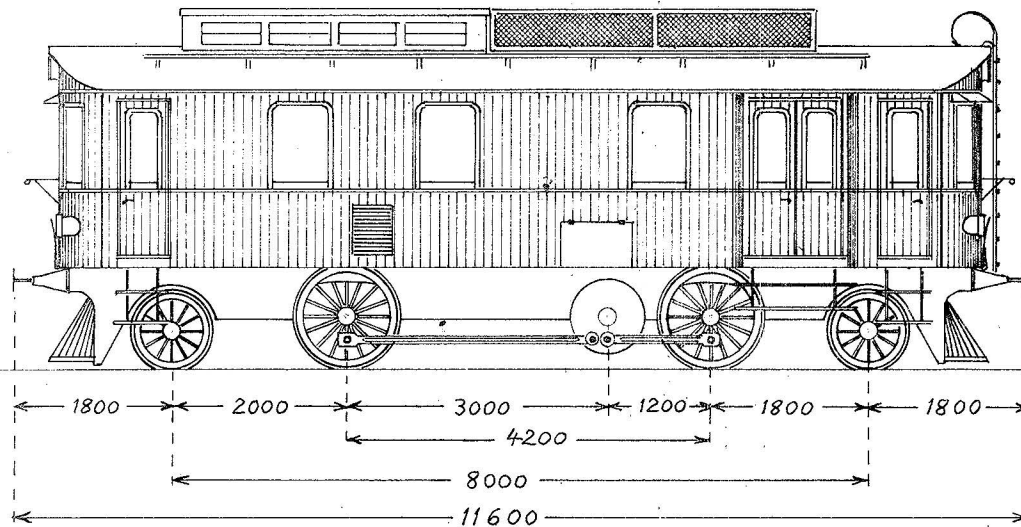

Diesel-hydraulisk „Nakskov-Nydquist/Holeby“,
 prøve kørt 1927-28 på NPMB uden held, kom ikke
 i regelmæssig drift. 8 cyl., 215×260 mm, 200 hk, 500 %/m.
 Tegnet på spinkelt grundlag, eneste foto: DJK 5 s. 17.

JS A304T008