

# JERNBANE-BLADET



TIDSSKRIFT FOR STATS- OG

PRIVATBANEPERSONALET



## HOLGER ANDREASEN

Islands Brygge 41

København S.

ASta 1540

IMPORT EXPORT FABRIKATION REDERI



Imperial Chemical Industries Ltd.  
London, England  
*Kemikalier*



Union Carbide Europa S. A.  
Geneve, Schweiz  
*Plastics*



The Carborundum Company  
Manchester, England  
*Digler - ildfaste materialer*



E. I. du Pont de Nemours & Co. U. S. A.  
*PREON - kølemedier*

JOHN G. STEIN & CO. LTD.  
MANUFACTURERS OF HIGH GRADE REFRACTORIES  
BONNYBRIDGE  
SCOTLAND

John G. Stein & Co. Ltd. Scotland  
*Ildfaste sten og cementer*

18. ÅRGANG NR.

# 11

NOVBR. 1961



## Aarhus

### Ny Modeforretning

med alt i KJOLER  
bluser og nederdele

*Ruth Allen*

Banegårdsgade 1 - Århus - tlf. 2 16 63

*Birkefeldt*

### SKANSEPALÆET

tlf. Århus 2 15 75

Alt i kolonial - vine - tobak og  
konserves

Prøv vor ekstrafine kaffe  
3 %o rabat på alle varer



— ny energi  
til dansk industri

Århus

\*3 69 22

### NIMBUS BUDENE

Stort som småt -  
Biler, motorcykler, vogne  
indtil 2½ tons.

Samsøgade 4 - Århus - Tlf. 2 33 88

### <sup>A/S</sup> COORDINA

### Hasle Møbelmontering

Alt i nye møbler og tæpper,  
tilbud på ombetrækning

Minthøjvej 9 . Tlf. Århus 5 76 54

Se udstillingen Sjællandsgade 52, Århus

### Aarhus Bedemands- og Begravelsesforretning

H. J. Madsen

Ring til 2 28 66

(også søn- og helligdage form.)

Jægergårdsgade 17-19, Århus

### Korset Specialisten

Dagmar Schultz Petersen

**KAWO** korsetter

Ryesgade 28 - Tlf. Århus 2 40 26

### Arbejder Spare- og Laanekassen

for Aarhus og Omegn

### Sv. Aa. Brandstrup Kolonialforretning

Sdr. Ringgade 47 - Århus - tlf. 4 32 44

Kolonial - vin - konserves - tobak

1. kl.s kaffe



Få plads til en hobby-kælder, tal med  
SOS om installation af nyt oliefyrr.

### Skandinavisk Oliefyrr Selskab

Sct. Pauls Pl. 12 - Århus - tlf. \*2 86 11

### I. P. Lunds Eftf. A/S

Gørtler - Metalstøber

Metalvarefabrik

Armaturfabrik

Klostergade 18 . Aarhus

Telefon 2 00 48

### „Lenes Blomster“

Ny Munkegade 18 - Aarhus

Telefon 30435

Blomster - Kranse

Dekorationer

### H. H. MADSEN & SØN

Kød - flæsk - pålæg

Fr. Allé 129 - Århus - Telf. 2 41 77

### Har De brug for en vogn?

VW - Rekord - Caravan - Kap-

tajn - VW-bus

udlejes uden fører

### Skandinavisk Autoudlejning A/S

Kystvej 23, 1. sal - Århus

åben dag og nat - tlf. 3 07 35

### Salon La Reine

Guldsmedegade 20<sup>1</sup>, Århus

Tlf. 2 68 31

1. kl. holdbar permanent 20 kr.

Smuk vandondulation 6 kr.

Jernbanepersonalets damer  
anbefales

### Damefrisørsalon „LADY“

v/ fru Ida Vinderskov

Max Møllersgade 2 B - Århus

1. kl. nobel betjening

Telf. 2 59 39

### TREPKA-KIOSKEN

Trepkagade 10 (v. Kiær Plads)

Tlf. Århus 2 40 24

Dag- og ugeblade, papir,  
telegrammer, bøger, film.

A/S Aarhus Kioskselskab

Grethe Danielsen

### Betro os Deres møbler

Gamle møbler bliver som nye.

Vi har de rigtige mølægte møbelstoffer  
og ommonterer også med Deres eget stof

- Prisen bliver vi nemt enige om.

AUG. THOMASSEN

Knudriisgade 28, Århus. Tlf. 3 11 85

### Budcentralen SPAR ES

Kroghsgade 8, Århus, tlf. 2 83 34

Samvittighedsfuld og reel behandling

Eigil Sørensen

### Nyt Autoværksted

Gotfred Petersen - tlf. 2 57 35

Montanagade 27, Århus

Som spec. Mercedes Benz

DKW - Auto-elektrisk

### Tandlæge

### Preben Ring

Tandlæge Holger Baks eftf.

Vesterbrogade 31, Århus

Tlf. 2 24 98

### Århus EL-Service

Nordborggade 30, Århus

Aut. elektro-installatør

Tlf. 4 41 60

Flere og flere forlanger

### Hatting Tvebakker

fordi de er sprøde -  
(men tåler ikke stød)



## JERNBANE-BLADET

Redaktion og ekspedition:

Stationsmester

H. E. Rybro, M. D. F. (ansvarhavende)

Bernhard Bangs Alle 39, København F.

Telefon Fasan 4091

Redaktionssekretær:

Togbetjent V. Jonvald - Hvidovrevej 258

Tlf. 78 36 42

Jylland-Fyn's kontor:

Egevang 6<sup>st.</sup> - Vejle - Telf. 4506

Udkommer een gang om måneden.

### Abonnement

10 kr. årlig.

Kan bestilles på girokonto 600 82

Jernbane-Bladet - København F.

Medlem af

Dansk Fagpresseforening

og

International Tidsskriftsfederation

Bladet er tilsluttet Dansk Oplagskontrol

Tryk: Bogtrykkeriet »Centrum«

November 1961

*Dette nr. indeholder:*

Der er penge at tjene .....	side 287
Månedens emner .....	» 288
Kværulanten spørger .....	» 291
Erindres det .....	» 291
Amerikansk målevogn .....	» 291
Karolines blufærdighed .....	» 292
Dansk Jernbane Klub .....	» 293
R. Ø. H. J s afskedstog .....	» 295
Dragør-Limhamn færgeren .....	» 297
Københavns Hovedbanegård — 50 år .....	» 298
Det er ikke alle, der ved ....	» 302
Månedsmagasinet .....	» 302
Privatbane nyt .....	» 303
Statsanstaltens bonus .....	» 305
Model Jernbane .....	» 305
Foto hobby .....	» 307
Personalia .....	» 309
Forenings-nyt .....	» 311
Boganmeldelser .....	» 311
Hunden på .....	» 312



SKIBS-  
DIESEL-MOTORER

# MaK

DIESEL-HYDRAULISKE  
LOKOMOTIVER

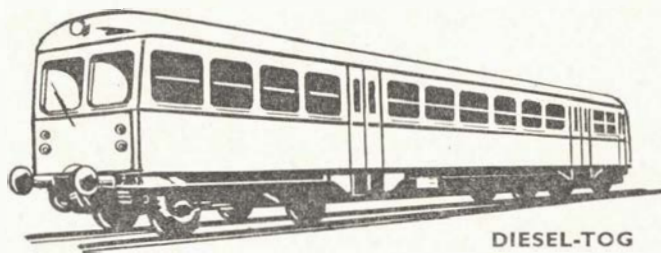
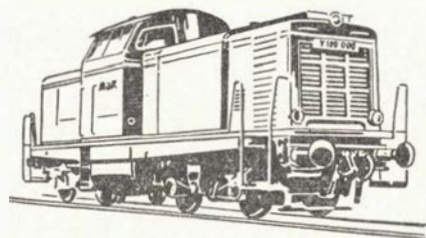

DIESEL-TOG

GENERALREPRÆSENTATION: **IVAR BERTELSEN**

CIVILINGENIØR DR. TECHN.

H. C. Andersens Boulevard 20 . Kbhvn. V . Tlf. Byen 6045 - 6085 - Telex 5746

## Jernbanekioskerne

betjener Dem gerne med

*Tobak - cigaretter - cigaretter*

*Dag- og ugeblade*

*Rejselekture*

**Husk:**

*film og kuglepenne*

*Venlig hilsen*

**Bladhandler-Forbundet**

i Danmark



## Esbjerg

### JENS SELVEJER

Gardiner i stort udvalg

Vi tager mål, syer og hænger op  
Strandbygade 29, Esbjerg, tlf. 7410



P. Skramsgd. 23. Tlf. 5068. Esbjerg

### Alfred Krabbenhøft A/S

Murerarbejde – Jernbeton – Kloak-  
arbejde – Letbeton

ROCKWOOL-hulrumsfyld

Esbjerg – Telefon 1054

Aut. indblæsningsfirma

### Blikkenslagernes A/S Esbjerg

Kontor og værksted:

Nygaardsvej 84 – Tlf. 360

Aut, gas- og vandmester

Blikkenslagerarb., varme og ven-  
tilation, sanitær anlæg

## Esbjerg Eksportmarked

Vi anbefaler

### Restaurant CENTRUM

Kongensgade 74 – Esbjerg

Tlf. 1550

### JAGTVEJENS KOLONIAL

V. S. Thygesen

Jagtvej 62, Esbjerg. Tlf. 7512

3 % rabat på alle varer.

### VESTJYDSK AUTO-OPRETNING

Storegade 8 A – Esbjerg

Tlf. 3456

### AUTO-OPRETNING

Frede Holmboe

Nørregade 95 – Esbjerg – Tlf. 5910

## Esbjerg

### Frem Optik

Skolegade 40 - Esbjerg - Tlf. 5772

### Vaskeriet »Norden«

modtager våd vask og almin-  
delig personvask samt ø-vask.

### Alvilda Petersen

Skjoldsgade 1 - Esbjerg

telefon 1152

## AUSTIN

De Forenede Automobilfabriker A/S

Nyhavnsgade – Esbjerg

Tlf. \*5200

### O. WELTH

Murermester

Darumvej 131 - Esbjerg

Jernbeton - murerarbejde

Spec.: Kedler - ovne - damp-  
skorstene

Tlf. Esbjerg 3393

### RADIO-HANSEN

Radio og fjernsyn. - Gode be-  
talingsvilkår

Hurtig og effektiv service

Storegade 77 - Esbjerg

Telf. 5683

## Grindsted

### GRINDSTED RADIO

Fr. Flø Sørensen

Vesterbrogade 2 – Telf. 375

Vi anbefaler

### Jernbane Kiosken

K. Skov

Grindsted - Telf. 111

### Sydjysk Damkultur A/S

VEJEN

Telf. 115 – Telgr.: Damkultur

EKSPORT

Ægne jernbanevogne

## Kolding

### FODPLEJE

Fru S. Beck – Tlf. Kolding 2160

Åben kl. 9–17 (lørdag lukket)

Markdannersgade 7, Kolding

### M. Nielsen & Søn

(A. Robstad)

Gravmonumenter - Stenhuggeri

Jernbanegade 50 - Kolding - tlf. 782

### VAGN JACOBSEN

Autoværksted – Servicestation

Aut. VOLVO forhandler

Vejlevej 114 – Kolding

Telf. \*2157

Send vognen til –

### CALTEX SERVICE

Sdr. Havnegade 2, Kolding. Tlf. 17

1. kl.s behandling.

Quick-Service.

### Eigil Priesholm

Malermester

Alt malerarbejde udføres.

Værkst.: Jernbanegade 23, Kolding

Privat: Kastanieallé 6, tlf. 3856

### Bramminge Bog- og Papirhandel

Bent Schack

Telf. 61

### Skjern Cyklelager

Cykler – Cykledele

Gummi en gros

Tværgade 2 - Skjern - tlf. 176

### A. Honoré & søn

Isenkram - køkkenudstyr

glas og porcelæn

Torvet - LEMVIG - Telf. 408

### P. BORNE

Aut. VW-forhandler

Gråsten – Tlf. 5 15 13

Sønderborg – Tlf. \*2 11 60

Havde Deres annonce stået her –  
var den blevet læst!

# 34.000.000.000 kroner

## Der er penge at tjene . . .

34 milliarder skal der bruges i løbet af de førstkomende 20 år for at imødekomme den stigende trafikks behov, udtaler Det trafikøkonomiske Udvalg i en betænkning om trafikens investeringsbehov. Det er så ufattelig stor en sum, at bygningen af broer over Storebælt og Øresund samt anlæg af forstads- og tunnelbaner omkring og i København kun koster en beskedent brøkdel deraf. (Dog ved vi ikke om vi har råd til bare Storebæltbroen alene). Man skulle også tro, at summen er så stor, at man på forhånd opgiver det hele eller omtrent det hele. Det kan jo nemlig udmærket gå foruden. Men sådan vil det ikke gå. Det er jo nemlig så mange penge, at der straks er store og stærke, meget store og meget stærke, interesser tilstede for at komme med til at tjene pengene. Der vil blive sat vældige kræfter igang direkte og indirekte for at få pengene bevilget. Der vil blive arbejdet både over og under jorden med alle midler. 34 milliarder er vel nok både anstrengelse og bekostning værd.

Gode samfærdselsforhold har jo alle dage været anset for en væsentlig forudsætning for et lands og dets erhvervslivs trivsel og velfærd. Det må derfor være prisværdigt, at man søger at holde vort vejssystem i tip-top stand. Men det er et spørgsmål, om vejene ikke allerede er i en sådan stand, at de er fuldt ud tilstrækkelige for erhvervs-

livets behov? Noget andet er, om de er tilfredsstillende for den lystkørsel, der finder sted? Og om ikke denne lystkørsel undertiden i nogen grad kan være generende for erhvervskørselen, selv om denne generer kun bevirker en irritation hos last- og varebilchauffører, der forhindres i at køre så hurtigt og hensynsløst, som mange af dem kunne ønske det? I alle tilfælde må det være en betændelig sag at ofre de mange milliarder af hensyn til lystkørsel, og det er jo i realiteten det, man vil gøre.

Det drejer sig om så vældige udgifter, at det må være på sin plads at undersøge samvittighedsfuldt, om det ikke kan gøres billigere? Det kan det nemlig, hvis man vil bruge de dertil egnede midler. En kraftig nedsættelse af takster for offentlige trafikmidler, sporvogne, busser og baner, ikke 5 eller 10 %, men 30, 40 eller 50 %, vil begrænse anvendelsen af private køretøjer, muligvis endda i så høj grad, at det tilstedeværende vejssystem slår til. At disse offentlige trafikmidler så vil give et stort underskud (måske og måske ikke), vil ikke spille nogen rolle sammenlignet med milliarderne. Det er naturligvis i og

omkring de store byer og særlig hovedstaden, at overbelastningen af gader og veje er størst, og der bliver ingen vej udenom at udbygge hovedstadens banenet, så der kan transporteres flere gange så mange mennesker som nu. Men ellers vil banerne sikkert være i stand til uden særligt forøgede udgifter at kunne befordre 50 % flere rejsende. Den sidste takstforøgelse vil igen udløse en ny bølge af selvkørere, og overfyldningen af veje og gader vil vokse. En betydelig takstnedsættelse ville virke modsat. Også presset på overfarterne vil vokse. Man regner ud, selv om regnestykket ikke er rigtigt, at med de billetpriser kan det betale sig at køre selv. Hvis man satte billetprisen mellem København og Sydjylland til omtrent, hvad det koster at få en bil over Storebælt, og mellem København og Nordjylland til det samme som en bil Kalundborg-Århus, ville problemerne ved Store- og Lillebælt formodentlig løse sig selv.

*Der er næppe tvivl om, at alle de kloge folk godt kan se, at man kan løse problemerne ved takstnedsættelse for offentlige trafikmidler, og at det være være langt den billigste fremgangsmåde. Men man vil ikke gå den vej, fordi der ikke er penge i det. Intet at tjene for nogen. Altså har det ingen interesse. Der er ganske anderledes interesse, når det drejer sig om at være med til at tjene milliarderne.* Aros.

Resturant **»På Fortovet«**  
og baren på Østerport station  
anbefales  
POUL GUDMANN



# Månedens emner ...

## Ytringsfrihed

Engang i den forløbne sommer har generaldirektør Skov holdt et foredrag for en forsamling af jernbanefolk, og ved den lejlighed skal han, hvis ellers referatet, der vandrer pressen rundt, er rigtigt, have sagt:

»De, der handler med biler, for slet ikke at tale om dem, der fabrikerer biler, og i øvrigt alle dem, der har med fabrikation, salg og reparation af biler at gøre, ser selvfølgelig også gerne banerne begrænset så meget som muligt, for jo større marked får disse mennesker jo, og jo flere penge kan de altså tjene. Og vi må være klar over, at det drejer sig om ikke så få mennesker, herunder også en hel del mennesker, der ikke mindst i kraft af deres penge betyder noget, også politisk, herunder gennem pressen. For pressens vedkommende kommer hertil, at der er noget, der hedder annoncer. Jo større de er, jo flere penge giver de, og bilindustrien er ikke bange for at ofre penge på de store annoncer. En stadig venlighed over for bilerne, og det modsatte over for banerne — om ikke på anden måde, så indirekte gennem fordelagtig omtale af bilerne, kan påvirke læserne — og gør det. Vi var vel nok nogle stykker, der ikke kunne forstå, at det i sin tid var muligt at ensrette næsten et helt folk, og vi var alle klar over, at noget sådant ikke kunne ske med os danskere, men er det nu så sikkert?«

I disse udtalelser er der jo ikke nyt eller mærkværdigt. Det er ting, vi allesammen ved, og når generaldirektøren har sagt det, er det selvfølgelig ikke for at fremsætte nye og epokegørende tanker, men ganske simpelt for at bede sine medarbejdere om at huske på, at det nu engang er sådan.

Man skulle altså ikke synes, der kunne være noget i udtalelserne, som kunne falde nogen for brystet. Men: Ringkøbing Amts Dagblad har opfordret ombudsmanden til at undersøge, om generaldirektør P. E. N. Skov, DSB, kan bevise nogle injurerende beskyldninger, og hvis dette ikke er tilfældet, da udtale sig om, hvorvidt udtalelser af en højerestående embedsmand er forenelig med almindelig ytringsfrihed og med hans embedsforhold (citeret efter dagspressen).

Når det er Ringkøbing Amts Dagblad, der er faret til ombudsmanden, har man vel lov at gætte på, at det er andre og større blade, som står bag ved, men bare ikke vil lægge navn til. En mand i en be-

tydelig og fremragende stilling skal ikke have lov til at sige selv de mest almenkendte ting. Han kan sige så meget vrøvl og meningsløst sludder, han vil, og hele pressen falder på maven for ham. *Men siger han den simple sandhed i jævne almindelige ord, så skal han kanøfles.* Det er naturligvis ikke på billismens vegne, man føler sig fornærmet. Det er omtalen af, at pressen indirekte ved fordelagtig omtale favoriserer sin store kunde, billismen. Man har jo inden for pressen altid yndet at give det udseende af, at aviser var noget idealistisk, som ikke skelede efter penge, gunst eller gave. Det samme var tidligere tilfældet med f. eks. læger, sygeplejersker, sagførere, banker og sparekasser, ja endda ågerkarle, alle søgte de at give det udseende af, at de arbejdede alene for at hjælpe deres medmennesker. Nu til dags lægges der ikke skjul på, at det drejer sig om penge, simpelthen ligesom alle andre forretninger. Der ville heller ikke gå skår af pressen ved åbent at indrømme: Det er forretning, vi driver, og formålet er at tjene penge. Naturligvis gør vi som andre forretninger, hjælper og støtter vore store kunder, når og hvor vi kan. — Dette ville være ærligt spil i stedet for at forgive enidealisme, som ikke eksisterer, som ingen tror på og ingen forlanger. Men det er altså denne imaginære idealisme, generaldirektøren har trådt over tærne. Mon ikke ombudsmanden vil mene, at man bør lade være at stikke den slags tær frem?

1.

## Nedlægning af DSB-strækninger

Trafikminister Kai Lindberg oplyste under folketingsdebatten, at et par urentable DSB-sidelinjer kan ventes nedlagt inden længe. Der er endnu ikke givet officiel meddelelse om de sidelinjer, som hermed er kommet i farezonen, men det synes i første række at dreje sig om strækningen Mømmark—Sønderborg. Desuden gættes der på, at man overvejer at nedlægge strækningen Nyborg—Svendborg, som DSB driver for det lokale privatbaneselskab. Også strækningen Nyborg-Fåborg kan ventes nedlagt inden længe.

## Bro over Svendborgsund

Så faldt afgørelsen angående bro eller tunnel, og det blev brotilhængerne, der sejrede.

Den bro, der nu skal bygges, vil blive påbegyndt så hurtigt som muligt, men der vil alligevel gå nogen tid, før licitationen

kan udskrives og de første arbejder påbegyndes ved Svendborgsund. Det står fast, at der skal bygges en bro med 33 meters fri gennemsejlingshøjde, og der bliver kun to kørebaner. Broen ventes at ville koste ca. 25,4 mill. kr.

Vejdirektoratets anbefaling af broprojektet frem for tunnelprojektet har uden tvivl vejet tungt til, da afgørelsen skulle træffes, og det må da også straks fastslås, at tunneltilhængerne i Svendborg byråd ikke just gik med til en anbefaling af broprojektet, fordi de var blevet overbevist om, at denne løsning var bedre end tunnelprojektet. Tværtimod fastholdt de deres synspunkt, men på grund af det store flertal for broen bøjede mindretallet af og gik med til beslutningen om at lade det være en bro, der skulle forbinde Tåsinge med Fyn.

## Bedre vognaffjedring

Centralværkstedet i Århus er i fuld gang med at gøre tilværelsen for de rejssende mere behagelig. I samarbejde med Scandia i Randers har man fundet frem til et nyt affjedringssystem, udarbejdet efter erfaringer fra såvel ind- som udland. Foreløbig koncentrerer man sig om 1. classes-vogne, men også de ordinære anden classes-personvogne står for tur.

Desværre har der ikke vist sig udvej for at forsyne de danske spisevogne af ældre årgang, som man i øjeblikket ombygger på centralværkstedet, med nye fjedre. I første omgang er der kun blevet råd til at foretage en gennemgribende ombygning indvendig, således at de gamle vogne, der havde sidegang, ændres til at have restaurant i hele vognens bredde. Der indrettes bardisk, ligesom køkkenforholdene for det kørende personale bedres. De ændrede spisevognes kapacitet er øget ved at inddrage en kupé mere til servering.

I øjeblikket er der beregnet ombygning af tre spisevogne, et arbejde DSB ofrer en halv mill. kr. på. De tre vogne ventes færdige til næste køreplansskifte maj 1962.

## Hurtigfærgens første år

Den 15. oktober var det et år siden, at hurtigruten Kalundborg—Århus blev åbnet med indsættelsen af færgen Prinsesse Anc-Marie. Det var noget af et forsøg med denne rute, men det blev en virkelig succes, hvad de følgende tal viser. Ruten fortsætter derfor med tre daglige dobbeltture også i vintersæsonen.

I det første år blev der sejlet 832 dobbeltture, hvilket svarer til ca. fire gange jorden rundt, og der befordredes 430.000 passagerer og 119.000 bilenheder, hvoraf lastbilerne, der tæller 3 enheder, gør sig stærkt gældende. Det giver 260 passagerer og 72 bilenheder pr. tur, og færgen er på fart næsten 19 timer i døgnnet.

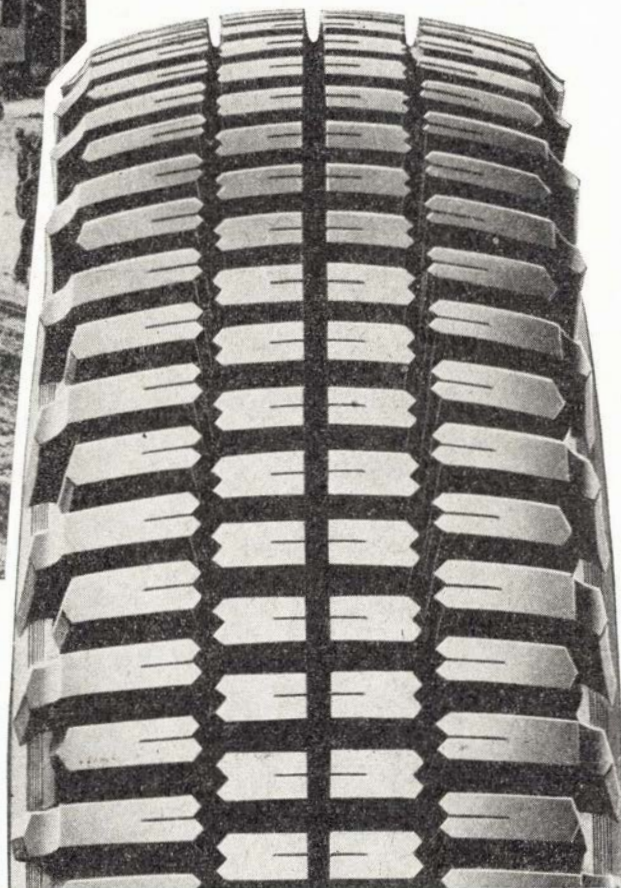

**For Deres  
sikkerhed i  
slud og sne**

har Continental konstrueret denne profil. I fugtigt eller glat føre, i slud eller sne – med Continental M+S dæk kører De altid fuldstændig sikkert.

**NU:**

endnu bedre greb i vejbanen  
endnu bedre sporing  
endnu bedre opbremsning

# **Continental M+S**

**det ideelle vinterdæk**





## Vi har modtaget . .

### En præstation af rang

Jernbanen er en levende forretning, der i alles interesse arbejder i takt med tidens krav, og det gælder både herhjemme og ude i den store verden.

Som jernbaneven kan man ikke andet end fryde sig hver gang, man læser eller hører om en aller anden forbedring med hensyn til jernbanedriften.

Således var det også en udsøgt fornøjelse i statsbanernes officielle blad, »Vinge hjulet«, for nogen tid siden at læse, at ifølge den nye køreplan vil Tee-toget »Parsifal«, Tysklands hurtigste tog, tilbagelægge strækningen fra Hamburg til Aachen på 5 timer med en gennemsnitsfart af ikke mindre end 104 km i timen.

Ved at tænke lidt over tingene kan vi vist nemt blive enige om, at det er en meget fremragende, ja ligefrem en fantastisk præstation, for det er jo nemlig ikke en rekord, der er bevet sat her ved en særlig lejlighed, men en daglig foretælse til gavn og glæde for publikum, der ganske roligt sætter sig ind i det flotte tog, og i løbet af 5 timer bliver de befordret hurtigt, behageligt og sikkert til deres fjerne mål og ankommer friske og udhvilet til dette.

En bil vil jo slet ikke kunne udføre en sådan præstation hverken med hensyn til hastighed på grund af vejenes overtrafikering eller med hensyn til kapacitet. En flyvemaskine vil nok kunne gøre turen noget hurtigere, men ikke meget, idet man også bør medregne befordringen til og fra flyvepladserne.

Med hensyn til sikkerhed er toget absolut nummer 1, idet der meget sjældent sker togulykker, medens der daglig dræbes mange ved bilulykker, og ved flyveulykker, som jo desværre stadig sker, bliver alle som regel dræbt. Sker der endelig en togafsporing, er det som regel kun materiellet, det går ud over, idet menneskene er godt beskyttet på grund af togenes soliditet og kvalitet.

»Parsifal« og andre kendte tog, også på de hjemlige breddegrader, f. eks. »Nordpilen«, der gennemkører den 110 km lange strækning fra Århus til Fredericia med en gennemsnitsfart af 93 km i timen, udfører daglig præstationer, som man må tage hatten af for.

O. Bøye.

### DSB's årsberetning

Det er med overordentlig stor glæde, man i juli-bladet læste »Ark.«s meget rosende omtale, »Gem den«, af DSB's udsendte årsberetning for 1960, som jeg kan give min fulde tilslutning, idet det er et vidunderligt hefte, og det er et dejligt tidsfordriv at granske og studere det nøjere, og man kan, som »Ark.« også skriver, kun blive glad for og stolt af DSB ved at læse det og ved tanken om, at man faktisk er medejer af DSB, idet vi jo alle er aktionærer i dette dejlige foretagende.

Ligeledes er det en stor glæde en gang imellem at tage de tidligere udsendte smukke nytårshæfter frem og læse i disse og betragte de dejlige billeder, f. eks. heftet fra 1955 med glade rejsende skolebørn på forsiden og motiver fra Storebæltsoverfarten samt togene 23 og 945's fart gennem landet. Heftet fra 1956 giver en udforlig skildring og illustration af den første dobbeltdekker-færge, »Halsskov«, tilblivelse. 1957-heftets forside er prydet af et damploko, der slæber et godstog, og den smukke hvide damp skinner omkap med det snedækkede landskab, og heftet omtaler nærmere trafikken til og fra udlandet. 1958-heftets forside er prydet med et billede af 2 børn, der står på en bro i København og ser ud over det store baneterræn ved hovedbanegården, medens bagsiden viser et ældre ægtepar, der om aftenen står på den samme bro og ser på det samme motiv, medens lysene er tændt, og inde i heftet ser man de mest pragtfulde farvebilleder af bl. a. et par lyntog, »Nord-Express« og Limfjordsbroen.

Man glæder sig allerede til det næste hefte, der kommer, og det bliver spændende at se, hvad dette indeholder, men at det indeholder stof og billeder, der for en jernbaneven er værd at læse, kan der vist ikke være to meninger om.

O. Bøye.

### Et stort projekt

For ca. 40 år siden købte Dansk Lokomotivmands Forening en større villa ved Kalundborg fjord og indrettede den ved tilbygninger til feriehem for sine medlemmer, som her i årenes løb har kunnet holde en billig sommerferie under gode forhold og i smukke omgivelser. Det økonomiske grundlag blev tilvejebragt ved at lade foreningens medlemmer tegne andele i feriehemmet. Snart blev det dog klart, at de frivillige bidrag ikke kunne klare sagen, og man vedtog derfor at alle nye medlemmer af foreningen skulle være forpligtet til at betale andele. Det siger sig selv, at et sådant etablissement, der kun kunne være i drift ca. tre måneder af året og med meget billige pensionspriser, vanskeligt kunne klare økonomien, da man jo ikke, som på andre badhoteller, havde indtægter ved at sælge drikkevarer m. m. til høje priser. De sidste stigninger af lønninger og andre driftsudgifter har nu gjort det nødvendigt at finde en mere økonomisk driftform.

Man har udarbejdet et projekt, som går ud på, at udvide ved tilbygning af nogle store nye fløje, der foruden værelser skal rumme undervisnings- og forsamlingslokaler m. m., og derefter uden for ferietiden leje det ud til kurser og anden undervisningsbrug. På den måde mener man at kunne holde det hele i drift året rundt og derved forbedre økonomien. Udvidelsen er beregnet til at ville koste omkring tre millioner kr., og man søger de nødvendige midler tilvejebragt ved igen at formå foreningens medlemmer til at tegne andele. Det er et meget stort projekt at gå i gang med for en forening på omkring et par tusinde medlemmer, men vi må ønske dem held og lykke med dets gennemførelse. Selv om det synes at være en sag, der ligger noget udenfor foreningens egentlige opgaver.

Tilskuer.

Et godt tilbud fra DERNAs  
**PHILIPS**

**PANORAMA 23" TV kr. 1595.-**

- leveres på vore kendte  
kontobetingelser

**DERNA**

RADIO & TV A/S

RYESGADE 24 - ÅRHUS - TLF. 2 00 99







Er det ikke ubegribeligt, at man stadig vedtager broprojekter i stedet for tunneler, når der ses hen til de enorme vedligeholdelsesudgifter, der bestandig følger en bro? Oddesundbroen, der kostede ca. 5 mill. kr. at opføre, har i de sidste 15 år kostet over 3 mill. kr. i vedligeholdelsesudgifter.

Man taler om, at banegården i Århus skal have en ansigtsløftning. Hvad om man til at begynde med vaskede ansigtet (facaden)?

### Erindres det . . .

#### For 50 år siden, oktober 1911

Et nyt stoppested på Klampenborgbanen kan snart ventes, idet et andragende fra beboerne i Ordrup med 4500 underskrifter med anmodning om at få etableret et stoppested her snarest i dag er afleveret til trafikministeren.

\*

Horsens byråd vedtog enstemmigt at yde et tilskud på kr. 385.000 til anlæg af en normalsporet bane fra Horsens over Rask, Klovborg og Nørre Snede til Ejstrup. Den samlede udgift ved baneanlæg vil blive ca. 2 mill. kr.

# Månedens foto

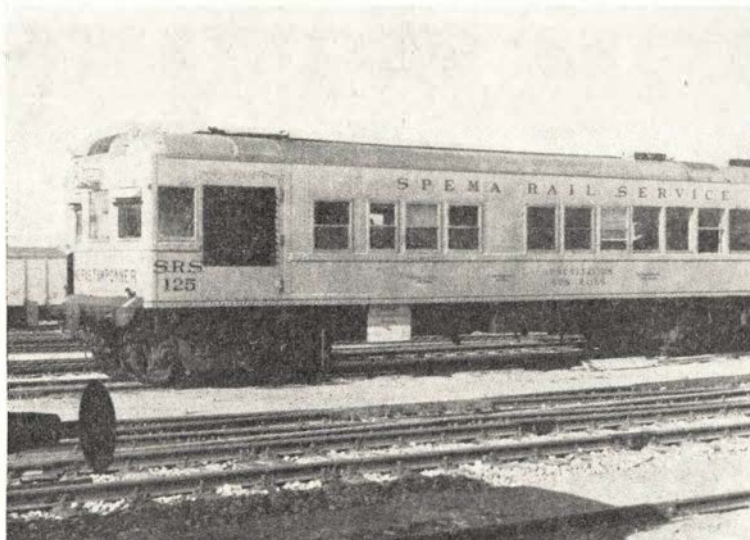

Amerikansk målevogn på danske skinner  
Foto: »G«

Påskriften Spema Rail Service nr. 125 og det »amerikanske« frontparti fremgår af hosstående billede.

Hvad derimod ikke fremgår heraf er vognens farve — tindrende gul — og dette sidste bevirker i hvert fald, at upåagtet passage er umuliggjort.

Hvor mange der i kraft heraf har set, at vognen 2 gange har passeret vort spornet vides ikke, men en kendsgerning er det, at nævnte 2 passager har fundet sted, sidst hjemrejsen den 22/9 1961, hvor vog-

nen fra Sverige returnerede til sit europæiske hjemsted Villeneuve St. Georges i Frankrig.

Vognen, der udelukkende er indrettet med måling af sporoverbygningen for øje, vejer 65 tons og fremføres ved egen kraft.

Bortset fra en kort præsentationskørsel Sorø—Korsør var der her i landet kun tale om »tomkørsel«, idet turens formål alene var arbejder for S. J.

G.

På privatbanernes årsmøde i Kolding kræves betalingen for befordring af posten betydeligt forhøjet.

\*

Er man interesseret i en villagrund i Bagsværd? Der afgår i dag kl. 16,30 ekstratog fra Slangerupbanens st. til Bagsværd, idet der afholdes auktion i Bag-

sværd over villagrunde. Lysthavende befordres gratis.

\*

På grund af den voldsomme tørke i Jylland, kan vandcisterne på Lunderskov, Vejen og Gørding stationer de sidste dage ikke kunne blive forsynet med vand, hvilket har bevirket, at godstogene

### To oaser på Københavns Hovedbanegård



Hovedbanegårdens  
Restaurant

KØBENHAVN

Central 1232

F. L. Viltoft



Nyt fra hele verden

Journaler  
Kulturfilm  
Musikfilm  
Tegnefilm

— vi har cinemascope  
Central 13540

## Ferie- og hotelophold

Læg turen til

### Moesgaard Skovmølle

Her får De altid en god kop kaffe  
med hjemmebagt  
- og godt smørrebrød  
Tlf. Århus 7 12 14

Besøg

### Dronningholm

ved Arresø. - Selskaber modt.  
Altid 1. kl.s kaffe med hjemmebagt  
Madkurve kan medbringes  
Tlf. Frederiksværk 229

Jernbanepersonalet anbefales

## Afholdshotellet

Hansigne Nielsen - Fyensgade 26

God mad og kaffe  
Hyggelige værelser  
Telf. Fredericia 148

VI BOR PÅ

### CENTRALHOTELLET

Hadsten - Telefon 13

Gode værelser og et godt madsted!



ikke kan medtage ret mange vogne, hvad der betyder øgede udgifter for banerne, der således må køre flere mindre tog.

### For 25 år siden, november 1936

Under overfarten til Tyskland d. 11. novbr. med færgen »Danmark« blev maskinmesteren så alvorligt kvæstet under arbejdet i maskinen, at færgen måtte returnere til Gedser, hvilket skabte store forsinkelser i forbindelserne syd på.

Tog 1 — avisposttoget til Jylland d. 16. novbr. — har i nat ved Fjenneslev påkørt og knust et automobil, hvorved 5 mennesker fra København blev dræbt. Ulykken skyldtes, at ledvogteren ikke havde sænket bommen. Toget blev fremført at loko P 904, hvilket dagspressen beskæftiger sig stærkt med, idet denne maskine også fremførte toget ved Vigerslev-ulykken i 1919.

V. J.

## Karolines oplevelser . . .

### Blufærdighed og forfængelighed

Jeg lå i sengen og tog en lille morgenlur. Jeg var kommet sent hjem om aftenen og kunne derfor med rette tilkomme at ligge lidt længere end ellers tilladt. Inde fra stuen lød radioens gymnastik for husmødre, og lette bump i gulvet nu og da fortalte mig, at Karoline fulgte med. Det varede lidt, inden jeg bemærkede, at noget, der lød som banken på en dør, ikke hørte med til gymnastikken, og endnu længere varede det, inden det gik op for mig, at jeg nok hellere måtte se efter, hvad det kunne være. Jeg listede op og ud i korridoren. Der blev jeg klar over, at det var på døren indtil stuen, det bankede. Hvad nu? Karoline har en gang for altid forbudt mig at se på hendes gymnastik.

Jeg betænkte mig lidt, så trykkede jeg forsigtigt dørhåndtaget ned. Så røg døren op med et skub, og Karoline kom kravlende på maven ud i gymnastikdragt, altså i ingenting. Jeg blev dødsens angst. Troede hun var kommet til skade. Men hun rejste sig let og elegant op og hvædede: »Er du døv? Jeg har ligget og banket en evighed.« Som svar på mit åbenbart ævående ansigtsudtryk pegede hun ind mod stuen og sagde: »Maleren. Det frække mandfolk. Pludselig står han og gloriere lige ind på mig. Så måtte jeg jo dykke ned bag en stol og kravle hen til døren. Du var længe om at tage dig sammen til at lukke op.«

Et blik ind i stuen fortalte mig, at der stod en maler på en stige udenfor vinduet. Så luskede jeg i seng igen, idet jeg sagde: »Pjat med dig. Er det noget at skabe sig for? Du tror da vel ikke, du kan få børn af, at han ser dig gøre gymnastik?»

»Ja men, når jeg nu ingen tøj havde på.«

»Alligevel kunne der ingen skade ske.«

»Er du sikker på det?« Hun smilede.

»Bombesikker. Desuden er du så flot en pige, at du ikke behøver at genere dig ved at lade dig se.«

»Jeg ved godt, det er dumt. Men det er nu engang noget, der gennem mange generationer er indprentet pigebørn, at de ikke må lade sig se upåklædt undtagen ved stranden. Det er så indgroet, at man ikke kan frigøre sig for det. Men naturligvis er det idiotisk. Jeg går ind og fortsætter.« Hun gik, men sikrede sig dog først med et par små klædningsstykker.

Lidt efter var gymnastikken forbi, og hun kom ind igen. Jeg kunne se, hun ikke var særlig oprømt og spurgte: »Nå, klarede du den?«

»Sådan et dumt skvat. Han så slet ikke efter mig.«

Hm. Først var det galt med blufærdigheden, og nu er forfængeligheden krænkert. Kvinder kan være mærkelige. Sådan tænkte jeg nu, men jeg sagde det ikke.

Hun har ellers været sådan let bitter, siden hun opdagede mine små beretninger om hende i »Jernbane-Bladet«. Men jeg regner med, det fortager sig med tiden og bliver glemt, som alt andet. Alligevel er jeg på vagt, for hun skal nok ved lejlighed tage hævn, og så sidder jeg i saksen trods al min forsigtighed. Jeg må i hvert fald forhindre, at hun får bladet at se.

lady.

Redaktionen har modtaget følgende fra Karoline:

Hr. redaktør.

Tror De, mænd er engle og kvinder dumme og fortrædelige skabninger, som man kun har ærgrelser og besvær med og bekostning på, når man har været så let-sindig at gifte sig med dem? Ja, det tror De selvfølgelig. Og min mand har vel bidraget væsentligt til at bestyrke Dem og andre mænd i denne tro. Jeg tilgiver ham det aldrig. Og jeg tilgiver og glemmer hel-



ler aldrig Dem for Deres andel i sagen. Lad gå, at han kan finde på at skrive om mig, som han har gjort. Det kan være slemt nok, men det ordner jeg privat med ham. Men at De som ansvarlig redaktør af et pænt blad kan tillade Dem at trykke

hans vrøvl og dermed blamere mig overfor en stor læserkreds, det er under al kritik tarveligt. Jeg ville skamme mig fælt, hvis jeg var Dem.

Hvad ville De mon sige, hvis jeg tog bladet fra munden og fortalte om de op-

højede og gudbenådede mænds dumhed og selvgladhed? Jeg er sikker på, De hverken ville eller turde trykke det, og derfor bliver jeg uden al agtelse og respekt for Dem.

Karoline.



# DANSK JERNBANE KLUB

Sekretariatet: Telf. HEIrup 794 v - tirsdag—fredag kl. 10—14

## DJK's damptogsudflugt på HTJ.

Søndag d. 17. sept. afviklede DJK atter en af sine efterhånden talrige damptogsudflugter, og man havde denne gang valgt Høng-Tølløse, vel en af vore livskraftigste privatbaner.

Turen var, som alle tidligere, begunstiget af meget fint vejr, så stemningen var god blandt de ca. 100 deltagere. Toget bestod af loko G 627, der ganske vist er en fhv. DSB maskine, men meget lig HTJs egne 3-koblede loko, E 55-C 24-C25 og C 35. Hele dette tog var i så fin stand, at man skulle tro, det lige var rullet ud fra fabrikken igen. Man kunne fristes til at tro at banen havde fikset dette togsæt op »för tillfället«, men det er jo ingen hemmelighed, at såvel HTJ og OHJs materiel altid har været et særkende for disse baner.

Toget startede fra Tølløse kl. 10,15 og fortsatte med flere velvalgte fotostop. I Ruds-Vedby holdt man middagspause og fortsatte derefter til Høng. Her var der lejlighed til at fotografere OHJ loko nr. 5, vel det sidste af fabriken VULKAN, Maribo's privatbaneloko i dag.

Direktor Erik Johansen HTJ/OHJ gjorde deltagerne den glæde at deltage i hele turen, og fortalte levende og interes-

seret om banen og dens materiel. Under opholdet i Ruds-Vedby fortalte direktøren om forskellige personlige oplevelser fra sine mange rejser i udlandet.

Alt i alt var det en særdeles vellykket tur, og det må vel være stedet og lejligheden her, hvor DJK og samtlige deltagere

kan sige direktør Johansen og banens øvrige personale hjertelig tak, for en fin tur med ualmindelig god behandling, som privatbanerne i Holbæk altid viser jernbanevenner fra nær og fjern, og denne tur kunne kun bidrage til at forstærke dette gode indtryk.

O. W. Laursen.



Udflugtstoget på Vedde station

Foto: O. W. Laursen

UNIFORMER I MERE END 100 ÅR

Når De lægger uniformen .....

Til Deres daglige arbejde går De i en uniform fra J. B. Schilder, firmaet som i mere end 100 år har specialiseret sig i uniform-skrædderi. Den erfaring vi har høstet, stiller vi til Deres disposition når det drejer sig om civilt tøj. De kan vælge forarbejdningen i hånd-skrædderi eller fineste målkonfektion -- snit og pasform er det ypperste i hver prisklasse. Såfremt en kontobetaling passer Dem bedst træffer vi aftale herom -- og naturligvis uden rentetilæg.

**J. B. SCHILDER**

Nørregade 7 - København K - Central 2058



## Skoler og kurser

### Aarhusegnens husholdnings-skole

Risskov st. — Tlf. Aarhus 7 84 46  
5 mdr.s kursus fra maj og novbr.  
3 mdr.s kursus fra maj og august  
Moderne skole, smukt beliggende.  
Statstilskud kan søges. Program og opl-sendes.

Anna Hansen.

### UNGE HJEMS HØJSKOLE

Skaade pr. Højbjerg. 7 km sydf. Århus  
Et vidunderligt højskoleophold på  
Danmarks mest moderne højskole  
med levende undervisning for vor tids  
unge. Kursus beg. novbr. og jan. Pro-gram sendes. Understøtt. kan søges.

### SNOGHØJ Folkehøjskole

pr. Fredericia. Tlf. 119.  
Alm. højskole m. sprog og nordisk-europæisk hold.  
Lærere og elever fra hele Norden.

### Glamsbjerg Eksamenskursus

2¼ årigt kursus til præliminæreksa-men begynder til april. 3 årigt kursus til august. Kostelever af begge køn modtages. Skoleplan sendes.  
Tlf. Glamsbjerg 30. Gunnar Olsen.

### Glamsbjerg Efterskole

Vinterskole novbr.—marts. Både kvindl. og mandl. elever optages. Kostelever modt. Statsunderst. kan søges. Plan og skema v.  
GUNNAR OLSEN



Kauslunde st. — Tlf. Nr. Åby 112  
5 mdr. skole for unge mænd novem-ber—april. 5 mdr. skole for unge piger maj—oktober. Alm. skolefag, li-niefag, husholdning, vævning, sløjd og sprog. Oplysn., skoleplan og ske-mær til ansøgn. om underst. sendes.  
Ruth og Harald Andersen

### VIVILD Ungdomsskole

Drenge: November—april  
Piger: Maj—oktober  
Særundervisning i dansk, engelsk, håndgerning og maskinskrivning  
Alice og Valdemar Larsen.

## Sket og set siden sidst

Langelandsbanen indstiller driften 1/10 1962. Forsinkelsen af broarbejdet over Siosund forlængede banens levetid med ½ år. Der skal anlægges landevej på banelegemet Rudkøbing—Spodsbjerg. En udflugt til Langeland med særtog på LB bliver næppe med damp, da lokoet ikke har kørt i de sidste år og vil være for beko-steligt at klargøre. Men LB har andet ma-teriel, der er værd at se på og køre med.

En større »redningsaktion« iværksattes for at bevare GDS C 40, landets mindste personvogn. På Politikens bagside (31/8) sås en artikel om vognen, og man opfor-drede interesserede til at give et bidrag. Sekretariatet modtog adskillige henven-delser og tilsagn om kontante beløb, og vi er herefter nødt til at købe vognen, selv om de indkomne beløb langtfra dækker købsprisen. C 40 er købt, og den vil ved først givne lejlighed blive kørt til vor spor-plads i Klampenborg.

Der er flere baner i farezonen. Stræk-ningen Nykøbing—Nysted får næppe no-gen lang levetid som ren godsbane. Siden vor vellykkede tur på SNNB har banen haft endnu et damptog, men det var ikke så festligt som vort: Loko 5 korte fra Nysted med sneploven til Stubbekøbing. Sikkert den sidste rejse for både nr. 5 og sneploven.

Ålborg privatbaner fik hurtigt kvaler med NPMBs danske skinnebus. Anden-dagen stak den »en albue ud gennem komfuret«, som det så kønt hedder på værksteds-jargon. En ødelagt motor — kr. 28.000. — NPMBs svenske skinnebus, der kom til NFJ, er malet rød og kører godt nok.

Apropos NFJ: Det blev ikke til så me-get med dampkørslen som først antaget. Nr. III fremførte nogle skolesærtog, me-dens den motormateriel var under repa-ration.

Af nogle takstrettelser fremgik det, at NFJ ikke længere har 1 kl., selv om dette står i køreplanen. Af de to 1./2.-kl. vogne, NFJ har tilbage, blev den ene ophugget

for et år siden, og den anden køber DJK! Det er vel den sidste kupé-vogn, der er bygget til danske baner (A 7, Scandia 1911).

OMB har haft nogle nedbrud af motor-materiel, og Loko 1 har været opfyret i Odense til reserve. Ellers har det været ner den sidste tid. Udover VLTJs daglige havnetog har kun TKVJ haft nogle skole-udflugtstog og VNJ nogle store militær-tog.

HFHJ 9 og GDS V og 11 står nu for ophugning. Sidstnævnte meddelelse kom helt bag på DJK, som havde planlagt en damptur på GDS og HHGB. — Den lille LJ-maskine, der i et par år har stået i Hillerød, er nu endelig forsvundet.

### Vort materiel

Vi er nu i fuld gang med vort materiel. Lørdage kl. 13—17 arbejdes der med KSB C 20 i Østerport remise (nedgang fra Langeliniebroen).

Søndage form. og efterm. arbejdes der på ØSJS nr. 6 i remisen på Roskilde sta-tion, og vore NPMB-vogne, der nu er an-bragt i Maribo, trænger til maling og lak, et savn der bør afhjælpes i vinterens løb.

Alle er velkomne til at give en hånds-rækning — også de, der mener sig væ-rende uden kvalifikationer. Tilbud om hjælp til disse arbejder rettes til lokofyrb. Sv. Jørgensen, Blichersvej 5, 1., Hel-singør.

### Særftogsturen til Bandholm

Turen d. 15. oktober blev en ny succes med ca. 160 deltagere. Da veteranetogt var nået frem til Maribo, var perronen sort af mennesker, og som et morsomt lille indslag rullede en gammel brand-sprøjte fra Stubbekøbing ind i billedet, bemanded med to uniformerede brand-mænd og en nervøs passager med bowler-hat og svingende paraply. Vedkommende var kommet for sent til toget i Nykøbing F. og havde derfra hyret den gamle brand-bil, der dog først nåede at kontakte vete-rantogt, da det nåede frem til trinbrættet ved holdepladsen i Maglemer. Hele scene-riet var iværksat af Nykøbing F. smal-

### ÅGÅRD UNGDOMSSKOLE Agård (v. Kolding)

PIGER: Maj—september

DRENGE: November—marts

Almindelige skolefag og SÆRFAG med henblik på  
praktisk erhvervsuddannelse

VÆRKSTEDSLÆRE  
BRUGSKUNST  
TRÆ- og METALSLØJD  
LITTERATUR  
MUSIK . KØKKEN  
MASKINSKRIVNING

Skoleplan sendes.

Elin og Niels Birketoft.

Telf. Agård 124



filmklub, der på denne måde indflettede adskillige muntre scenerier i den i dagens løb optagne smalfilm.

Mekaniker Guntofte, Toreby, var påny maskinens rutinerede fører, og det var selvfølgelig med berettiget stolthed han præsenterede damplokoet såvel på Maribo station som andre steder. »Fakse« klarede turen fint til Bandholm med de gamle veteranvogne. Selskabet nød en velfortjent frokost på Bandholm hotel, indtil man igen kl. 15,30 rullede ind på Maribo station, hvor der blev gjort holdt ved remiserne, hvor der på en jernbanevogn var anbragt et smalsporet damploko, som klubben har erhvervet andetsteds. Det var ikke i stand til at køre på strækningen, men vil blive indrulleret som et værdifuldt

led i klubbens museum. Fra Maribo rullede det usædvanlige særtog så tilbage til hovedstaden.

Selv om strækningen ligger lidt langt borte fra København, så syntes medlemmerne at den var særdeles velegnet til formålet, meget smuk og af passende længde. Nu håber vi, at alt bliver i orden, så »Veteranjernbanen« kan starte til næste sommer.

### Mx 1027 er ankommet

og indsat i driften pr. 6/11. 2. dist. »skolemaskiner« 1002 og 1003 er leveret tilbage til 1. dist., der herefter disponerer over de første 20 numre, medens restleverancen vil tilgå 2. dist.

## R.Ø.H.J.s afskedstog

FOTO: »G«

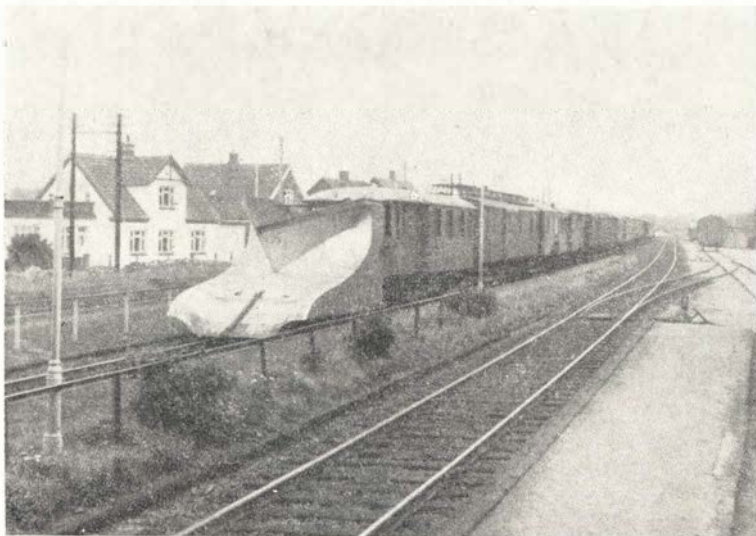

Toget bestod af 18 vogne og sneploven

Ringkøbing, den 11. september 1961, kl. 8,32.

Der gives afgang, og toget starter efter et par luftslinge-genvordigheder.

Trækraften består af MK-FK, og selv om halen er 18 R.Ø.H.J.-vogne plus en

ditto sneplov, er der ikke udkørsel mod Ørnøj, men mod Skjern.

Dette er sidste akt for Ørnøjbanen rullende afdeling, idet modtager er oplysningsfirmaet H. I. Hansen, Odense, på hvis private sidespor den bogstavelig talt sidste station findes.

De likvidationsboet påhvilende rejseomkostninger andrager godt 4000 kr., heri indbefattet betaling for vognmesterledsagelse, thi selv om strækningshastigheden kun er 40 km i timen (turen varer nøjag-

### Skoler og kurser

#### Gylling Efterskole

3. november—30. marts

Skole for unge 14—18 år.

Almindelig skolefag, handelsregning, engelsk og evt. ordblindundervisning

Særfag for unge piger og drenge.

Telf. Gylling 64 H. Thure.

#### VIVILD Ungdomsskole

Drenge: November—april

Piger: Maj—oktober

Særundervisning i dansk, engelsk, håndgerning og maskinskrivning

Alice og Valdemar Larsen

#### Fagskolen for Kvinder - Sønderborg -

Kursus i tilskæring og syning. Helårskursus med afslut. eksamen.

6 og 3 mdr.s kursus

Oplysning ved henvendelse til forstanderinden - tlf. 2 26 39

#### Ryomgaard Realskole

Skolebestyrer E. Basse Kristensen

Oplysninger og plan for året udleveres

Telf. Ryomgård 2 - Privat 55

## BIKUBEN

34 afdelinger

i Storkøbenhavns område



Werner Schwartzlose



GEDSER

„De Danske Østersølærger“

Restaurationen

K. BJØRN JENSEN

## Færge ruter

### Ha s-Egense færgeren

6 morgen til 24 nat.

Overfart ca. 5 min.

Afg. Egense hv. hele time.

Afg. Hals 10 min. senere.

Færgeren sejler uafbrudt i overfarts-tiden, naar der er ventende biler. Fri højde u. broen 4 m  
Tlf. Mou 91 (10411)



**HALS-EGENSE**

### Ballebro



### Hardeshøj

2 FÆRGER i PENDULFART  
NORDJYSKE FÆRGEFART A/S AARHUS

## AARHUS - HALMSTAD

med

### »Prins Bertil«

Med Europas mest moderne bilfælle er der daglig direkte forbindelse mellem

Aarhus og Halmstad – den store, centrale havneby i Vest-sverige, der ligger bekvemt for alle forbindelser i Sverige. Halmstad er centrum i den vestsvenske riviera-kyst med store sandstrande og smukke klippepartier. M/S „Prins Bertil“ tager 90 personbiler og 900 passagerer. Der er to store 1. kl.s restaurationer med dansk og svensk køkken, internationale priser på drikkevarer, tobak, chokolade o.s.v. Færgeren er forsynet med danse-

saloner, TV-saloner og hvilerum. Der er kahytter til rådighed under overfarten og til overnatning i Halmstad.

Fra Danmark: Mandag–fredag, lørdag–søndag

Afg. Århus kl. 17.30 og kl. 8.00.

Ank. Halmstad kl. 23.45 og kl. 14.15.

Fra Sverige

Afg. Halmstad daglig kl. 1.00. Ank. Århus daglig kl. 7.15.

**Billetter hos generalagenten: Anders Bendt, tlf. Århus (061) 3 19 11** eller ved de autoriserede rejsebureauer.

Luksusrejse til hverdagspris med den centrale færge.

### AARHUS-HALMSTAD: KATTEGATS BLÅ BÅND

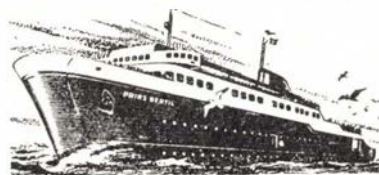

9 timer!), må alle eventualiteter forudses.

Et blandet tog var dette afskedstog i sandhed.

Der var typiske repræsentanter for næsten alle arter privatbanemateriel. Der var storrumsvogne (i miniformat), der var rejsegodsvogne, fladvogne, flere typer lukkede godsvogne, en kombineret kupé- og rejsegodsvogn, alm. 2 akslet motorvogn (164 uden motor), det gamle veltjente 4-akslede dieselloko 162, og som rosinen banens sneplov.

Rutevalget Skjern—Herning—Fredericia bevirkede, at rebroussement blev undgået.

219,6 tons af RØHJ går undergangen i møde, og De ser her et par indtryk fra den sidste rejse.

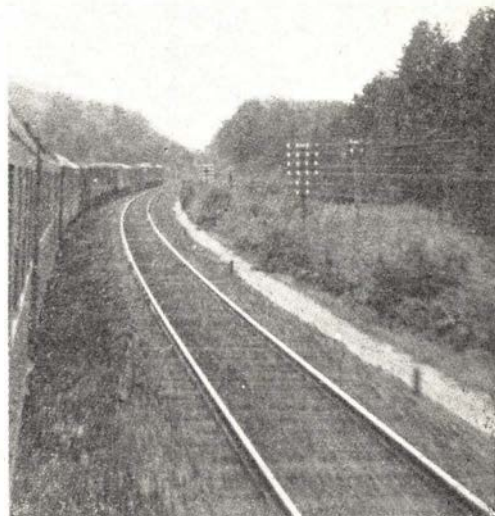

»G«.

Tilbageblik syd for Vejle

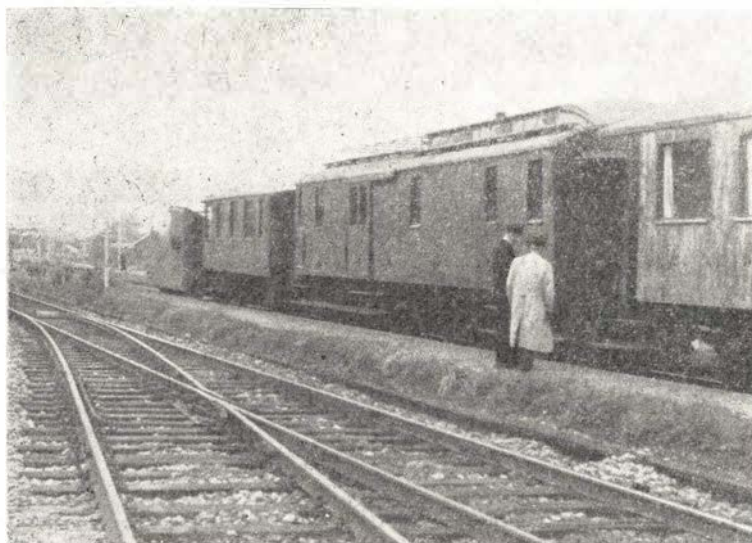

R. Ø. H. J., M 2, M 4 og sneplov

## Lufthavns-Klareringen <sup>A/S</sup>

International transporter

Spedition - Klarering - Kørsel

Telefon \*50 12 02



# Dragør—Limhamn færgeren

I mill. rejsende passeret



Færgeren »Dragør« står Dragør havn ind på sin første prøvetur



Stationsforstander M. E. Jensen,  
Havnegade,  
overrækker den 10. oktober  
rejsende nr. 1 mill.  
blomster og et årskort  
til Øresundsselskabets både

*Dragør*

## AMAGERBANKEN

Aktieselskab

**Dragør afdeling**

Dragørhjørnet 2

En god bankforbindelse—  
er penge værd!

**Øresundsbådene**

**LIMHAMN—DRAGØR**

*Restaurationen*

anbefales

TH. LARSEN

Projektet til færgeleje m. v.  
i Dragør havn

Rådgivende civilingeniør

**A. F. MOGENSEN**

Øresundsalle 33 - Dragør

Tlf. Minerva 4875 og Dragør 443

**Brdr. Hansen**

Fedevarer en gros  
skibsproviantering

Holbergsgade 22, Kbhvn. K

Tlf. C 9899

*Lev. til Dragør-Limhamn færgerne*

## Millionen *passeret*

ved DRAGØR—LIMHAMN OVERFARTEN

## HAVNEFOGED SCHIØNNEMANN i Dragør

glæder sig også til at hilse på Dem



Hovedbanegårdens kendte »ansigt« mod Vesterbrogade

## Strejftog i Hovedbanegårdens historie fra 1911

*Af stationsforstander N. F. ANDERSEN - Københavns Hovedbanegård*

I den i året 1900 trykte betænkning om »Ordning af Københavns Personbanegaard« hedder det under en omtale af de særlige fordele ved et par af de indkomne forslag blandt andet:

»Denne Deling (af Fjern- og Nærtrafik) tillader ogsaa en betydelig Udvikling i Henseende til Driftens Intensitet og borger derigennem for, at man ad denne Vej vil kunne tilfredsstille alle Krav i en længere Fremtid . . .«

I nævnte betænkning kommenteres på mere end 100 sider den snes forslag, som var indkommet ved en i foråret 1899 udskrevet offentlig konkurrence. Et af de lige ovenfor blev vedtaget, og i året 1904 stadfæstede Kong Christian IX loven om bygning af Københavns nye personbanegård, hvilket forøvrigt kan læses på den tavle, der findes i Hovedbanegårdens vestibule lige over hovedindgangen fra Banegårdsplads.

Når den Hovedbanegård, der blev taget i brug den 1. december 1911, har kunnet klare persontrafikken endnu den dag i dag, skyldes det blandt andet også en god portion forudseenhed, og alt for meget er der altså ikke sagt med de foran citerede ord — skrevet i året 1900 »at man ad denne Vej vil kunne tilfredsstille alle Krav i en længere Fremtid«.

Det åremål — 50 år, hvori banegården faktisk har fungeret, må ikke blot betragtes isoleret, men bør ses i relation til, at statsbanernes hele historie ikke har strakt sig over meget mere end det dobbelte åremål, godt 100 år.

Denne kendsgerning er virkelig imponerende. Men det må nu i sandhedens interesse bemærkes, at persontrafikken ikke mere afvikles alene ved hjælp af Hovedbanegårdens spornet. — Visse togstammer, bl. a. lyntogene og en del andre tog, udgår fra og ender på henholdsvis lyntogsremisen og opstillingsbanegården »Helgoland« ude ved Svanemøllen. Uden denne af-



lastning kunne i hvert fald spornettet på pladsen ikke have taget trafikken. Men perronsporene, de oprindelige 12 spor fra 1911, skal jo klare det, og de gør det, selv om det kniber af og til — og det både til daglig på visse tider og navnlig under højtids- og ferietrafik.

### Vanskelige ekspeditionsforhold

Perronsporene er så hårdt belastet, at togenes ophold ved perron ofte må begrænses mere end ønskeligt, både set fra vore rejsendes side og fra et driftsmæssigt synspunkt.

Imidlertid er det ikke alene perronsporenes antal, men også deres længde, der nu giver anledning til ulemper og skaber problemer i forbindelse med togekspeditionen. Grunden er den, at de nye kraftige MY-lokomotiver med lethed kan fremføre tog på 15 store personvogne, og den samlede længde på et sådant tog løber ofte op mod 360 meter. Og når så perronsporet kun er ca. 300 meter, kan det ikke undgås, at i hvert fald et par af vognene må holde uden for perronen til betydelige gener bl. a. for de rejsende ved ud- og indstigning. — At dette forhold er til gene også i rent driftsmæssig henseende gør ikke sagen bedre.

I tidligere tider bestod et eksprestog som regel af højst 5 à 6 vogne, altså cirka en trediedel af, hvad der nu jævnlig er tilfældet. Og med en sådan udvikling har man selvfølgelig ikke kunnet regne for mere end 50 år siden. Tværtimod må det siges, at sporenes og perronernes længde har været dimensioneret særdeles rigeligt efter de dengang gældende normer for toglængder.

Mulighederne for en forlængelse af perronerne har været nøje undersøgt, og en løsning, som forventes ført ud i livet om et års tid, er nu fundet — foreløbig dog kun for 4 af de 8 fjerntrafikspors vedkommende.

På adskillige andre områder har udviklingen medført en så stærk stramning af kravene, at banegårdens kapacitet faktisk overskrides ved visse lejligheder.

### Togekspeditioner i dag

Af talmæssige oplysninger kunne naturligvis fremføres et utal, men dels vil nogle spalter statistisk talmateriale næppe have større interesse for flertallet, dels er sådanne oplysninger relativt let tilgængelige ad anden vej.

Til illustration af, hvad banegården i dag må præstere, kan dog lige nævnes,

af antal af tog er ca. 750 pr. dag,

af antal af rejsende er ca. 68.000 pr. dag,

af der sælges ca. 3½ million billetter pr. år.

Selv om personalets antal selvsagt har måttet forøges i takt med den stedfundne stærke stigning i trafikken, kræver det uden tvivl i dag en væsentlig større

indsats fra personalets side at få alt til at glide, fordi anlægget nu er belastet langt stærkere end i banegårdens første tid.

Uanset at en omhyggelig tilrettelægning og instruktion af faktorer af betydning, er det dog den enkeltes personlige indsats i rette tid samt et i alle måder gnidningsløst samarbejde, der er betingelsen for et godt resultat. — Og Hovedbanegårdens personale af mange kategorier, både trafikfolk og »teknisk« personale, viser ved dag og ved nat, sommer og vinter, at have den fulde forståelse heraf.

Selvfølgelig kan det ikke ventes, at vort store publikum skal tænke på eller forstå, hvor store vanskeligheder personalet ofte må kæmpe imod. — Man ser kun resultatet, og vi er stolte og glade, når det — som regel da — lykkes at klare problemerne, lige så vel som det piner og ægrer os, når tingene engang imellem går os imod, og vi trods alle bestræbelser må notere en mindre tilfredsstillende ekspedition, især når det går ud over vore rejsende.

### Moderne sikkerhedsanlæg

De forøgede krav og stigningen i trafikken er søgt imødegået på forskellig vis. — Toggangen på strækningerne nærmest Hovedbanegården afvikles således nu ved hjælp af det automatiske bloksystem; de sidste strækninger er blevet forsynet med dette moderne anlæg i indeværende efterår. — I nærtrafiksidens af banegården er al rangering det sidste par år blevet afviklet ved en helt moderne centralpost, der en stor



Stationsforstander N. F. Andersen,  
Københavns Hovedbanegård



del af døgnet kun betjenes af en enkelt mand. Dette område krævede tidligere 4 døgnetjente poster, af hvilke den ene endda var betjent af 2 mand døgnet rundt. En lignende modernisering er projekteret også for fjerntrafikområdet og forventes ibrugtaget i løbet af nogle få år.

### Planlagte omforandringer

I selve den jubilerende hovedbygning ville den, der kunne erindre dens indretning fra 1911, finde mangfoldige ændringer. Og det er ingen hemmelighed, at adskilligt flere og ret gennemgribende forandringer er planlagt. Således vil de nuværende afgang- og ankomsthaller en dag være én stor hal, der ikke, som nu, vil »dufte« af fiskekassers indhold og genlyde af hane-gal, idet alle godsforsendelser til den tid bliver henvist til en ny ekspedition for ekspresgods m. v. placeret i Reventlowsgade-fløjen.

Det er for så vidt paradoksalt, at netop vor hårdeste konkurrent — bilen — har givet anledning til en af de mere iøjnefaldende bygningsændringer: *Bilbestillingen*. — En meget betydningsfuld del af denne nye afdeling, ja faktisk nerven i det hele, nemlig den såkaldte »robot«, et af tusindvis relæer opbygget automatisk tællværk, har fundet sin plads i et under gadehøjde indrettet stort rum, der er luftkonditioneret, for at de yderst følsomme relæer kan arbejde fejlfrit.

Ligeledes til afvikling af bilpladsreserveringer på overfarterne er der blevet nyindrettet 2 andre, store lokaler, nemlig et lokale, hvor telefoniske og skriftlige bestillinger ekspederes, samt endelig det af bilister kendte lokale, over hvis nye indgang fra Banegårdsplads det røde neonskilt »Pladsbestilling« lyser. — Og at udviklingen på dette felt har trykket speederen i bund ses af, at en udvidelse af det sidstnævnte lokale forventes gennemført i en ikke fjern fremtid.

Det vil være uoverkommeligt at nævne og kommentere de talrige mindre lokalemæssige ændringer, som i årenes løb er blevet gennemført inden for bygningens mure.

Nævnes bør dog en nyskabelse, der er under udførelse, og som vil få stor betydning for telefontrafikken. Det drejer sig om en ny telefoncentral »hjerter«, som skal placeres i et lokale af stort omfang — strækkende sig ind under hovedbygningen i Bernstoffsgadesiden, gulvet i perronhøjde og loftet i højde med hallens gulv. Selve denne hal er ved at være fuldført, og derefter kan man tage fat på installationen af det omfattende tekniske udstyr. — Noget overskud af plads til bygning af et så stort lokale fandtes naturligvis ikke, men ved den nu tilendebragte modernisering af det gamle varmeanlæg, som er blevet erstattet af et nyt oliefyrianslæg, blev frigjort det ret betydelige areal, som tidligere var beslaglagt til brændselsbeholdninger.

Den fornødne beholdning af olie findes i en stor tank, som er blevet nedlagt under fortovet i Bernstorffsgade.

Af større interesse for vore rejsende, især nærtrafikkens titusinder, er indretningen af de rullende trapper ved perronerne 5 og 6, men denne »nyhed« er allerede ca. 7 år gammel og anses vel nu for en selvfølgelig.

En anden og mere »frisk« ændring er den i dette efterår etablerede nye indgang fra afgangshallen til restauranten, der bliver udvidet med en ny afdeling for hurtig servering — en »Quich-Lunch«.

I de flestes bevidsthed er »jubilaren« sikkert identisk med selve hovedbygningen, hvis udførelse skyldes arkitekt Wenck, og som i det ydre står praktisk talt uændret med sit spir, sine mange små tårne og sin facadeudsmykning af blandt andet billedhugger Jens Lunds relieffer visende danske folketyper i nationaldragter fra landets forskellige egne, friser og skulpturer — altsammen ting, der ligesom vindrosen i vestibulens kuppel sikkert kun bemærkes af et fåtal af vore mange travle rejsende.

### Livet i banegårdens hal

Ser man nøjere til, vil man bemærke årstallet 1908 i adskillige af murstenene i hallernes mure, og forneden i en af de store buer i den østlige ende af ankomsthallen er indgraveret navnet på den tømrermeister — P. J. Storm samt hans 2 formænd — der har udført de smukke buer i hallerne. — Som et kuriosum i forbindelse med disse bukonstruktioner kan nævnes, at man med mellemrum kan se en flok unge men-

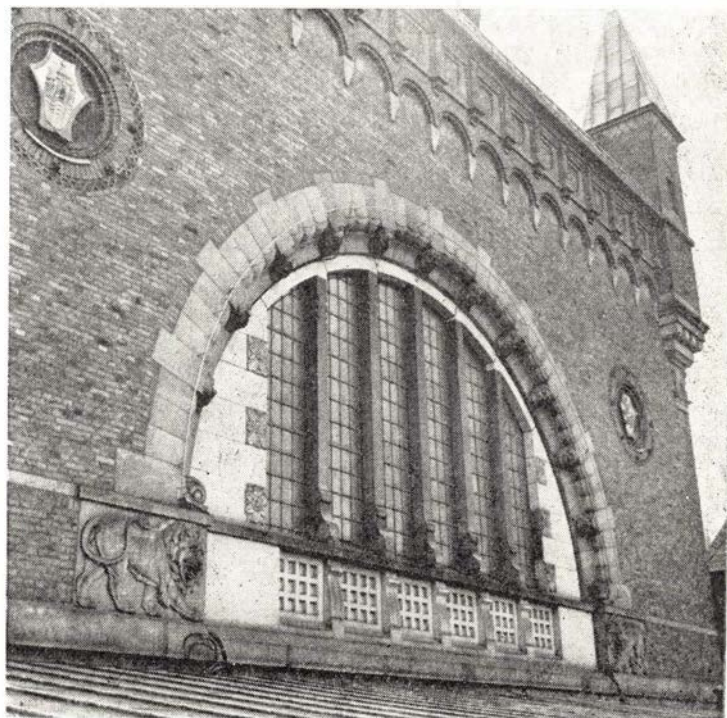

Detaille af facade med udsmykninger



nesker, som med blyant og tegneblok i hånden har anbragt sig forskellige steder i hallen. Det er elever fra en tegneskole, som prøver deres evner ved at tegne nogle af de 23 tømmerbuer over hallen. — Det er nogle af de mest stille og fordringsløse gæster i Hovedbanegården, der jo ellers danner ramme om så mange både muntre og mere alvorlige tildragelser.

»Vi mødes under uret« — ja, og nu i skæret af de mange nydelige butikkers neonlys som trods alt ikke helt har kunnet forjage den særlige stemning, der er over Hovedbanegårdens indre. Stemninger, der døgnet rundt skifter karakter — fra de tidlige morgentimers lidt grå og alvorlige travlhed, over de mere farverige og lidt mere støjende dagtimer, og indtil aften trafikken ebber ud, og rengøringsholdets folk rykker ind og begynder nattens arbejde, så at banegården kan møde en ny dag i pæn stand.

### Den kongelige ventesal

En enkelt ting, der er ganske særlig for Københavns hovedbanegård, er den kongelige ventesal, som i virkeligheden består af 2 ventesale, den ene i niveau med Bernstorffsgade, hvor hovedindgangen findes, den anden i perronhøjde. Til disse meget stilfulde lokaler knytter sig mange minder ikke alene fra vort eget kongepars rejser, men også fra besøg af mange af

Europas kronede hoveder, ja, for øvrigt har også en regent uden for Europa benyttet ventesalene, nemlig

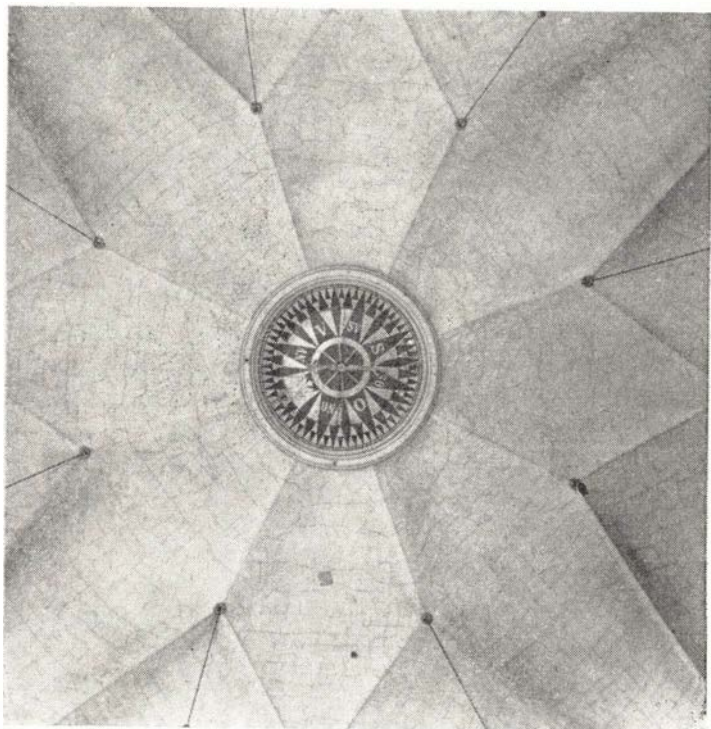

Vindrosen i forhallens loft, der er i forbindelse med vejrhanen øverst på tårnet

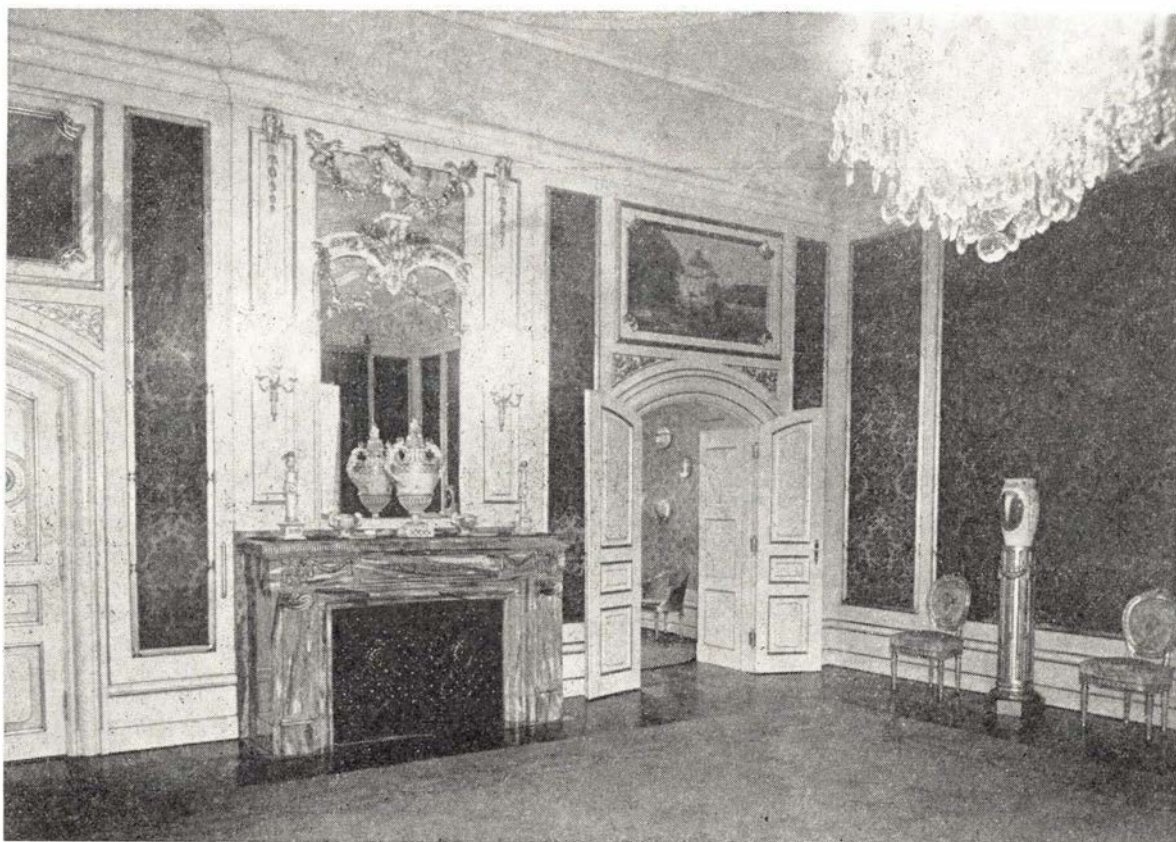

Del af kongelig ventesal med kaminen med bl. a. vasen, der er af sachsisk porcelæn



kejser Haile Sellassie af Æthiopien i november 1954 på officielt besøg. Ved hans ankomst var i øverste og nederste ventosal fordelt et fornemt selskab af ventende, medens Deres Majestæter kongen og dronningen samt den kongelige familie modtog kejseren på selve ankomstperronen, hvor et æreskompagni af livgarden blev inspiceret umiddelbart efter særtogets ankomst.

Et par år tidligere, i marts 1952, var banegården smykket til en anden festlig modtagelse, idet Deres Majestæter kongen og dronningen af Sverige aflagde officielt besøg. På slaget 10,53 rullede det kongelige særtog ind ved perron 4, og en strålende modtagelse begyndte. Der var naturligvis truffet alle tænkelige foranstaltninger, og spændingen var stor. Ville alt nu klappe som det skulle? — Det klappede, majestæterne med følge kunne i god behold begive sig ud på køreturen gennem den flag- og blomstersmykkede hovedstad.

### Nyt »City« vokset op

Ved lejligheder som de lige omtalte føler man, at Hovedbanegården for en tid har været centrum i begivenhederne. Men også i det daglige er »Hovedbanen« et fast og vigtigt led i manges færden. — I de senere år er et nyt »City« vokset op i banegårdens

umiddelbare nærhed, og dens beliggenhed er herved blevet endnu mere central end før. Og banegårdens betydning, som led i byens liv, bliver sikkert ikke mindre ved, at endnu flere mennesker fra det nye forretnings- og forlystelseskvarter har let adgang til trafikmidlerne, såvel nær- som fjerntrafik.

I dette »strejftog« gennem Hovedbanegården er mangt og meget forbigået. Skulle alt tages med, ville det blive en diger afhandling. — Lad det være en trøst for hvem, der eventuelt skulle føle sig »forbigået«. Der ligger i hvert fald ingen hensigt bag.

Vel er den tid, da bygning af jernbaner var i rivende udvikling, nu forbi, men nye jernbanespor lægges dog stadig, og flere vil blive lagt i de kommende år, dels ved forlængelsen af S-banen til Tåstrup, dels Køgebugt-banen og dels andre nye S-baner i Københavns omegn, projekter som også vil berøre Hovedbanegården og forøge trafikken over dens anlæg.

Hertil kommer, at vor generaldirektør for nylig har givet udtryk for optimisme med hensyn til fremtiden for banerne, som agter at følge tidens krav op på alle områder, hvor teknik og rationalisering muliggør det, således at vingehjulet endnu i en lang årrække kan hævde sin eksistensberettigelse.

N. F. Andersen.

## Det er ikke alle, der ved...

at der nu er holdt licitation på sidste etape af den 2½ km lange banedæmning til flytningen af banen i Brønderslev. Hele arbejdet ventes færdigt i 1963.

at olieraffineriet Vedol i Kalundborg fik en af sine kedler brændt sammen ved et uheld, og fik undsætning af DSB, der i ca. 3 uger har lejet fabrikken 2 E-maskiner og 8 fyrbødere til en pris af ca. 3000 kr. pr. døgn.

at leveringen af 17 motorvogne og 17 styrevogne til den københavnske S-bane nu er påbegyndt, og der leveres 3 vogne om måneden.

at DSB ønsker, at lokopersonalet fremtidig skal hentes fra ikke-faglærtes rækker. Disse skal så gennemgå en vis uddannelse bl. a. i værkstederne.

at en del af lokoremissen i Mølleengen i Århus skal rives ned og erstattes af et supplement til den store hal for My og Mx.

at der ved godsbanegården i Odense er opstillet en lysreklame, der med de samme bogstaver i tre tempi skifter således:

GODSBEFORDRING  
GOD BEFORDRING  
DSB

at den nye banegård i Nykøbing Fl ventes taget i brug i august 1962.

at Sveriges jernbaner for første gang har antaget en kvindelig trafikalev.

at tegneren Aage Rasmussens plakat for de nye hurtige godstog, TEEM-togene, fik langt de fleste stemmer i europæiske jernbaners konkurrence om den bedste plakat for disse tog.

at o.trafikassistent Sv. Aa. Vadstrøm, der nu er udnævnt til trafikkontrollør ved rejsebureauet Astoria, med sine 36 år er landets yngste trafikkontrollør.

at der i 1936 blev leveret 8 S-banevogne med aluminiumsbeklædning. Disse skal nu udskiftes med stålvognkasser, da reparationsomkostningerne efterhånden er blevet for store.

at det kønne gamle ur med svungne visere og en blå og gul urskive i forhallen i

Helsingør st. var nær blevet fordrevet af et moderne el-ur. Stationen ville imidlertid ikke af med det gamle ur, og efter at være forsynet med ny urkasse hænger det gamle ur der nu igen til glæde for både rejsende og personalet.



Hedehusene d. 7. oktob. Jyllandsekspressen fra Kh til Jylland rantes ved 21-tiden af et uheld, da det passerede mellem Tåstrup og Hedehusene. Et forankørende godstog havde tabt en puffe, der blev slynget op under My-lok, hvorved bremsesystemet blev ødelagt. En hjælpemaskine fra Roskilde fik toget til Roskilde, men der opstod store forsinkelser for de efterfølgende tog.



**Glostrup d. 13. oktob.** Banenæstfmd. Ewald Koch, Svellestoppemaskinen, blev i eftermiddag påkørt af en motor-trolje med to godsvogne. Den nye svellestoppemaskine bliver dirigeret af en mand, der står udenfor maskinen, men maskinens støj er stadig meget stor, så det har ikke været Koch muligt at høre advarselsråbet fra manden, der stod i den forreste godsvogn. Koch blev alvorligt kvæstet med flere ribbensbrud og kraniebrud.

**Vejle d. 17. oktob.** Ved en færdselsulykke i juli 1958 blev en motorcyklist påkørt af en DSB rutebil, der svingede til venstre. DSB er nu ved Vestre Landsret dømt til at betale en samlet erstatning til den tilskadekomne på 63.724 kr.

**Hobro d. 19. oktob.** Et hestekøretøj med et læs roer blev i dag ved 14,30-tiden påkørt af motortoget fra Løgstør på overskæringen ved Tobberup. Kusken blev så alvorligt kvæstet, at han døde kort efter.

**Hillerød d. 25. oktob.** Da stbtj. Robert Petersen ved 20-tiden kørte med en perroncar, var han så uheldig at få sin ene fod i klemme mellem pedalerne og bundbrættet. Beskadigelsen var så alvorlig, at han måtte indlægges på sygehuset.

**Kvistgård d. 25. oktob.** Da første morgentog var under indkørsel på stationen blev der skiftet under toget. Mo-vognen, der kørte bag i toget, kom til at stå på tværs og spærrede begge spor.

**Ålborg Privatbaner.** Fjerritslevbanens underskud er 1.173.665 kr., hvilket er 180.305 kr. mindre end forrige år. Antal rejsende er faldet med 23.000, men som følge af takstforhøjelse var personindtægten steget.

Der synes nu at være gået politik i nedlæggelsen af banestrækningen Frederikshavn—Sæby, idet man har udsendt afgørelsen til efter kommunevalgene i marts, og nedlæggelsen kan så tidligst blive til 1. april 1962. For påsejlingen af Limfjordsbroen i 1955 havde banen modtaget en erstatning på 89.687 kroner.

**Hvalpsundbanens underskud** steg med 40.000 kr. til 504.098 kr. Færgefarten mellem Hvalpsund og Sundsøre er stadig et godt aktiv for banen.

**Lyngby—Nærumbanens underskud** er faldet betydeligt fra 97.140 kr. til 22.093 sidste år. Banens modernisering: skærvebalastering, adgangsspor skifte til remisen, 2 km spor mellem Jægersborg og Lyngby lokalst. samt ombygning af gearskifte i 6 skinnebusmotorvogne er afsluttet i driftsåret.

**Horsens—Odder.** Banens underskud udgør 128.699 kr. mod 104.909 kr. året før. Personbefordringen er faldet 5,33 pct. Skinnebusserne, der nu er 9 år gamle, er i det regnskabsår hovedrepareret således, at værkstedsudgifterne steg med 30.000 kr. Banens spor er nu 57 år gammel og må fornyes inden april 1964. Man har mulighed for at købe 27,55 kg skinner fra Horsens Vestbaner, der standser driften helt fra april, hvorved udgifterne ved den samlede udveksling bliver ca. 1 mill. kr.

**Horsens—Bryrup—Silkeborg.** Her er underskudet 342.102 kr. mod 303.364 kr. forrige år. Antal rejsende er faldet med 2,36 pct., og godset er 36,5 pct. mindre. Den store nedgang i godset skyldes, at Nim skærvefabrik i Lund har standset driften på grund af, at der ikke fandtes flere skærver der, men er flyttet til Hjøllund. Diesel-el motorvogn Dm 213 er solgt til Skagensbanen for 16.330 kr.

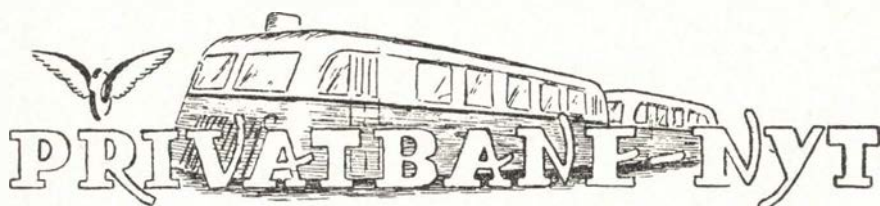

**Mårslet d. 2. oktob.** Da sidste skinnebus fra Århus nærmede sig Mårslet påkørte og dræbte den en ko. Da man havde fået slæbt koen bort, satte skinnebusen sig i gang uden fører nedad den faldende banestrækning mod Mårslet. Da en af de fire passagerer fandt på at bruge nødbremsen, standsede toget.

**Sakskøbing d. 4. oktob.** Under rangering på stationen kom portør Holger Petersen ved 19-tiden alvorlig til skade ved, at hjulet på en godsvogn kørte over begge hans ben. Efter en foreløbig behandling på det lokale sygehus, overførtes han til Ortopædisk hospital i København, hvor man håbede at kunne redde det ene ben.

**Mesinge d. 13. oktob.** En motorcyklist kørte ved 9-tiden mod motortoget på overskæringen for Dalby-Mesinge-vejen, der er forsynet med blinklys. Han var dræbt på stedet.

**Holbæk d. 14. oktob.** Da Odsherredbanens nye motortog med 300 passagerer var under udkørsel fra Holbæk blev der skiftet under toget, hvorved den ene vogn kom til at stå på tværs af tre spor. Ingen af passagererne kom noget til. Først i løbet af natten fik DSB hjælpemandskab fra København vognen på ret køl.

**Biersted d. 17. oktob.** En flyvemekaniker kørte ved 16-tiden med 60—70 km fart ind på Mejerivej-overskæringen mod motortoget og dræbtes på stedet. Han kørte udenom en bil, der var ved at bremse op ved overskæringen.

**Kappendrup d. 26. oktob.** Ved midnat kørte skinnebusen fra Odense over to køer, der havde lagt sig på banelinien i nærheden af Brandsby trinbræt. Køerne var begge dræbt og havde afsporet bagagevognen, hvorimod hovedvognen kunne fortsætte til Bogense.

**Terma elektronisk Industri** ½

AARHUS

Radar - Trafikanlæg - Elektroteknik

TLF. \*6 99 00



**VIKING**

Blyanter og farver  
til alle formål

## Fredericia

Jernbanepersonalet anbefales

### Manufakturhandelen

H. L. Christensen

Holbergsvej 39

Manufaktur - trikotage

Telf. Fredericia 3123

### Autolakereriet

S. Christensen . Calvinsvej 41

Fredericia . tlf. 1328

Al sprøjtelakering samt under-  
vognsbehandling udføres

### Skomager Kr. Jensen

Prangervej 45, Fredericia. Tlf. 2844

Fodtøj til alle.

Skistøvler - Gummifodtøj.

Træsko-reparation.

## Horsens

### Landbosparekassen i Horsens

Rædersgade 5 - telf 2 12 22

Åben: 9,30-12,30 og 14,00-18,30

### H. CHRISTENSEN

Ure og optik

Vesterport - Horsens

Lige for banegården

Telf. Horsens 2 34 96

### Secher & Larsen

Ingeniører - Entreprenører -

Tømremestre

Jord-, vej- og kloakarbejder

udføres med gravmaskiner,

bulldozer og vejtrømler

Gersdorffsg. 24, Horsens. Tlf. 25 947

Flere og flere forlanger

### HAVNENS STENHUGGERI

H. Guldbergsgade 4 - Horsens

Gravminder og natursten.

Altid i største udvalg.

Tlf. Horsens 2 47 71

### BJARNES AUTOVÆRKSTED

Smedegade 31, Horsens. Tlf. 2 45 44

1. kl.s autoværksted

for alle vogntyper.

### THISTED & WARRER

Kulimport - Brændselolie

Havnegade 16 - Vejle

Telf. 45

## Horsens

### Reballegaard Hvilehjem

Søvind v. Horsens - Tlf. Søvind 95

Kan modtage enlige og ægtepar

God forplejning og hjemlige forhold

Gudrun V. Christensen

## Børkop

Jernbanepersonalet anbefales

### Børkop Slagterforretning

F. HOLLESEN (ny indeh.)

Telf. Børkop 24

### BØRKOP HANDELSPLADS

Telf. Børkop 1

Jernbanegade 57 - Esbjerg

## Hatting

### Hatting Møbelfabrik

A. M. Madsen & Søn - Tlf. 70

### HATTING BRUGSFORENING

Tlf. nr. 6

## Silkeborg

### Ringgaards Konditori

Vestergade 15 - Silkeborg

Tlf. 264 og 2131

### H. Reimar Nielsen A/S

Trælast - Bygningsartikler

Tlf. Silkeborg \*90

### K F U M pensionat

Nygade 25 - Silkeborg

God og rigelig mad

Telf. Silkeborg 821

HAMMERUM

### AUTORUDER

monteres ekspres

Karetmagerab. Nye vognlad

Arne Holme Andersen

Søndergade 3. Tlf. Hammerum 55

## Ejstrupholm

### Ejstrupholm Trælasthandel

Telf. 73

### Den grønne butik -

Frugt - Grønt - Blomster

ELLEN NIELSEN

Stationsvej 17 - Tlf. 158

### Ejstrupholm Møbelfabrik

Telf. 30

### Hammerum Herreds Spare- og Laanekasse

Østergade 10 - Herning - Telf. \*10

IKAST

### KNUD KNUDSEN A/S

Aut. elektroinstallatør

Udfører arbejder for DSB

Vestergade - Telf. 5 11 26

### Dansk Andels Ørredeskport

BRANDE

Telefon \*562

Aktieselskabet

Privatbanken

for Viborg og Omegn

Telefon 2600

### Spare- og Laanekassen

for

Skanderborg og Omegn

Telf. 37

Aktiselskabet

### RIBE MASKINFABRIK

Leverandør til DSB

Telf. Ribe 970



Banen har søgt om at overtage de bilruter, der nu drives sammen med Horsens Vestbaner, når disse ophører driften til april. Banen har fået kommunegarantien forlænget til 1967.

**Horsens Vestbaner.** Underskudet blev 222.354 kr. mod 167.980 kr. forrige år. Bestyrelsens forslag om at lade banerne træde i likvidation fra april næste år vedtoges enstemmigt.

**Høng—Tølløse banen** havde en forbedring i regnskabet, idet underskudet var faldet fra 225.506 kr. til 208.219 kr. sidste år.

**Juelsmindebanen i likv.** Der er nu forløbet fire år siden banen trådte i likvidation, men det vil ikke være muligt at slutte boet for højesteretsdommen er afsagt. Der havde været en renteindtægt på 76.725 kr., mens de løbende udgifter havde udgjort 187.635 kr. i sidste regnskabsår.

**Kjellerup banen.** Her er underskudet steget med 34.000 kr. til 264.323 kr. Antal rejsende var faldet med 8,6 pct.

De sidste årsregnskaber følger følger i næste nr.

beholdningen på grund af de for tiden herskende lave kurser er nedskrevet med 31 mill. kr. Af overskudet er der lovmæssigt henlagt 25 mill. kr. til reservefonden, medens restbeløbet, omtrent 139 mill. kr., overføres til bonusfonden, som herefter i forbindelse med tidligere henlæggelser bringes op på 199 mill. kr. Heraf udloddes til de pr. 1. januar 1961 ikraftværende forsikringer 101 mill. kr. (mod 64 mill. kr. ved sidste bonusudbetaling for 5 år siden), medens 98 mill. kr. forbliver i bonusfonden til regulering af fremtidige bonusydelser, alt i overensstemmelse med lovens regler herom. — Efter henlæggelsen på 25 mill. kr. udgør reservefonden omtrent 85 mill. kr.

Bonus for forsikringer, som har været uændret i kraft i hele femåret, er forøjet fra 68 % til 77 % af de i policerne anførte forsikringstal, altså en betydelig forøgelse. Forsikringer, der er tegnet i løbet af femårsperioden, deltager forholdsmæssigt i bonusfordelingen, idet en forsikring er berettiget til bonus straks fra tegningen.

Statsanstaltens samlede bonusbetalinger kommer herved op på 385 mill. kr., og til fremtidige bonusudbetalinger er herudover reserveret 98 mill. kr.

**Bonus udbetales forventelig fra april måned næste år,**

hvilket netop er 5 år siden sidste bonusudbetaling. Det er endnu ikke udregnet, hvor meget hver enkelt forsikring skal have i bonus. Der forestår nu et større arbejde med denne udregning, med udfærdigelse af anvisninger på bonusbeløbene og med den endelige tilrettelæggelse af de mange ekspeditioner, men arbejdet påregnes at kunne være færdigt til nævnte tidspunkt. Det drejer sig om ca. 340.000 policer.

SKRÆDDERFIRMA

*Aarskrædderi*

ÅRHUS 4/5

ALTIHERRE- OG  
DAMESKRÆDERI

MÅLKONFEKTION I FINESTE UDFØRELSE  
PROVINSENS STØRSTE UNIFORMSSKRÆDERI  
Konto oprettes gerne

Søndergade 44 - Tlf. 3 15 33

Åben 8—17 - lørdag 8—13

## Statsanstalten

**Bonus 101 mill. kr.  
mod 64 mill. kr. sidst.**

Statsanstalten har afsluttet sin ordinære 5-årige statusopgørelse pr 1. januar 1961. Den fornødne formue til opfyldelse af forpligtelserne overfor de forsikrede udgør 1044 mill. kr. Som ved tidligere opgørelser er denne beregnet under passende forudsætninger om den fremtidige dødelighed og de fremtidige renteforhold.

Der er ved beregningen af den fornødne formue forudsat en fremtidig renteaftastning på gennemsnitlig ca.  $3\frac{2}{3}$  % p. a., altså godt på den sikre side i forhold til den faktiske renteaftastning.

**Femårets overskud 164 mill. kr.**

Femårets overskud udgør 164 mill. kr., efter at den bogførte værdi af obligations-

**Modelbane med i  
ny film . . .**

Når mørket falder på, lister seks mænd sig op på et loft i Lille Strandstræde i København. De låser døren, og inde i det mystiske rum siger det: ding-dong-ding-dong . . .

Det har de gjort hver onsdag i 11 år. De leger jernbane. Lokalet er på 60 kvadratmeter, og det er skinner altsammen.

Der er tre mekanikere, to ingeniører og en forretningsmand.

— Der er 250 meter spor, fem My-loko, seks damploko, to lyntog og 40 vogne. Banen er større end almindelige hobbybaner — målestokken er 1:45 — og de har lavet hver en stump selv.

Den ældste, 70-årige mekaniker Sofus

Petersen, fremstiller loko, der drives af små el-motorer fra gamle tyske krigsflyvemaskiners pumpe-system.

Alt er autentisk — også bygningerne. Man genkender den gamle mølle på Kastellet, Vordingborg station, en kendt villa i Hvidovre og Slagelse mejeri.

— Vi bygger på banen tre onsdag aften i træk og kører den fjerde. Hvis det hele skal køre på en gang, kræver det alle seks mand ved kontrolorganerne — og godsbanegården er så kompliceret, at kun en af ingeniørerne kan køre på den.

— Man bliver vel aldrig færdig?

— Nej, vi følger med tiden — ligesom vort forbillede, DSB. Hver gang statsbanerne moderniserer, gør vi det også — ofte efter tegningen, vi låner af DSB. Alt skal

## Finlandsgades Autolakering

— alt indenfor auto- og ovlakering

**Harry E. Petersen**

Finlandsgade 21

**Aarhus - telefon 6 28 30**

**BLIV TILFREDS** — gå til specialisten, når det drejer sig om slibning af knive, sakse samt alt i skærende instrumenter.

**SPECIALMASKINER** til værktøj og plæneklipper.

**Aarhus Kunstsliberi og  
Knivmagasin**

Studsgade 46, Århus. Tlf. (061) 3 62 18



Vester Farimagsgade 37 - Telf. Minerva \*6068



## skurvogne

- huse på  
hjul
- til alle  
formål

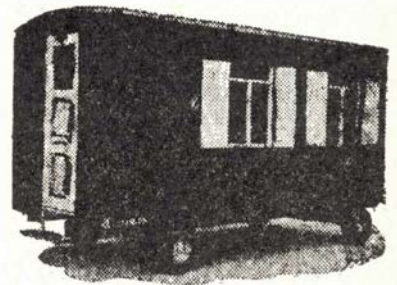

SOLUS 4-hjelede skurvogne leveres i standardudførelse for 5-12 mands „besætning“ — med eller uden redskabsrum eller formandskontor.

Faas desuden som beboelses- og værkstedsvogn eller kontor — indrettet for ingeniører og arkitekter.

Alle skurvogne er forsynet med garderobeskabe med laager og indiv. hylde, borde og taburetter samt gasbord, haandvask m. m.

**H. SØNDERBY & CO**

Maskinfabrik, TARM  
Telf. 333

jo være nøjagtigt — lige ned til dørhåndtagene på salonvognene.

Indtil nu står det mægtige anlæg i 10.000 kr. — og det dækker kun de uforarbejdede materialer.

— Da de var lidt yngre, blev klokken tit tre og fire om morgenen — nu holder de pænt op ved midnatstid.

De, der har lyst til at se kæmpebanen, kan godt få lov — på film. Den medvirker i Sages kommende lystspil om sovebyerne,

og Dirch Passer har haft en dejlig nat på loftet sammen med bl. a. Ove Sprogø og Emil Hass Christensen.

De kørte energisk med togene og var næsten ikke til at drive derfra.

### Vi bygger en togførervogn (3)

Her bringer vi så tredje og sidste afsnit vedrørende fremstillingen af Cu-vognen.

Vi begynder med at gøre taget færdigt. For at dette ved udskiftning af el-pærer nemt kan tages af og sættes på vognkassen igen, udstyrer vi taget med et par fjederklemmer af eget patent.

Fig. 1 viser i snit, hvorledes systemet virker. Fjederstykkets ben, der presser mod vognsidenes indadvendte flige, holder taget på plads. Fjederklemmerne fremstilles af 0,5—1 mm pianotråd.

Fig. 2 viser fjederklemmens form i naturlig størrelse. Klemmens »øje«, der for overskuelighedens skyld er tegnet i perspektiv, er naturligvis bukket vinkelret på fjederens ben.

Tilbage til fig. 1. Her ser vi, hvorledes fjederklemmen ved hjælp af en kort 1 mm maskinskruer fastgøres til taget. For ikke at klemme »øjet« ud af form anbringer vi en tynd slutskive mellem »øjet« og møtrik.

Hullet til maskinskruen bores midt i taget og samtidig udfor midten af det yderste vindue i vognkassen.

Udfor midten af de øvrige vinduer bores vi ligeledes huller, alle 1,5 mm i diam. Og her anbringer vi så messing- eller aluminiumsnitter. Hovederne på disse samt hovederne på de to maskinskruer files ensartet til og udgør herefter en lige række af tagventilatorer.

Næste punkt er fremstillingen af endeperronerne med tilhørende gelænder og døre. Alle tre dele fremstilles af ét stykke 0,5 mm zinkplade. Fig. 3 viser i fuld H0-størrelse hvorledes.

De vigtigste mål er anført på tegningen. De punkterede linier angiver bukkelinier.

Fig. 4 viser ligeledes i fuld H0-størrelse en overgangsbro. De to tapper nederst på overgangsbroen markerer hængsler. Hængslerne er naturligvis kun attrapper, broen kan nemlig ikke slås ned, er istedet loddet fast.

Fig. 5 viser det sammenhængende element efter bukningen, der bedst foretages i en skruestik.

Fig. 6 viser videre hvorledes elementet anbringes på undervognen, hvortil det loddes.

Gavlen på elementet skal flugte med undervognens pufferplanke. For ikke at det hele skal »skrige« af loddetin, udføres

Aktieselskab

# DANSK NORMAL-TID

Grundlagt 1898

Vestergade 10 . København K.

Telf. C. 2150



**ELEKTRISKE URE**



sammenlodningen blot ved hjælp af en fin tinsøm anbragt i vinklen mellem længdedrager og undersiden af gulvet på endeperronen.

Lodningen bliver således ikke synlig.

Nu fortinner vi bagsiden af overgangsbroen samt den tilsvarende flade på gelænderpladen på vognen. Vi lægger her efter overgangsbroen tilrette med den fortinnede side indefter, holder den fast med en pincet eller lign. og trykker med en varm loddekolbe på overgangsbroen, indtil de fortinnede flader hæfter sammen.

Den ene vognende skal nu forsynes med skruebremse. Fig. 6 viser denne i fuld H0-størrelse samt placeringen af den.

Fig. 7 viser en »næroptagelse« af selve håndsvinget under fremstillingen. Fremstilles iøvrigt af 0,5 mm halvstiv messingtråd el. lign. Trådens øverste ende bøjes så kunstfærdigt som vist på tegningen.

Det viste øje bagtil på håndsvinget på fig. 7 er blot tegnet åbent for tydeligere at vise, hvorledes håndsvinget bukkes.

Skruebremsens lodrette »gevindstang« forsynes nu øverst og nederst med to små rørstumper. Vist på fig. 6 og den øverste også vist på fig. 7.

Ved hjælp af disse rørstumper loddes »gevindstangen« fast til overkanten af pladegelænderet og til underkanten af pufferplanken. Dette er tydeligt vist på fig. 6.

Nok om det.

Herefter pudser vi vognen af med fint smergellærred, overflødigt tin og glemte grater fjernes. Herefter pensles hele vognen med eddikesyre for at fremkalde en tilpas finåttet overflade, der bevirker en fremragende vedhæftningsevne af den maling, der senere skal påføres vognen. Vognen skylles omhyggeligt i rent vand og tørres herpå grundigt.

Males endelig i overensstemmelse med Statsbanernes farver, hvilket som oftest vil sige en ensartet snavset kulør af kul- og bremseklodsestøv over det hele.

Eller også kan man lade vognen komme direkte fra værkstedet med friske rene far-

ver, sort undervogn, endeperron, pladegelænder og døre. Rødbrun vognkasse, stengråt tag og knaldgul påskrift (fig. 8).

Påskriften er kun små farveklatter og streger. Lad være med at forsøge på at tegne virkelige bogstaver og tal. Enkelt-hederne i disse skrifttegn løber alligevel ud i ét på bare 30 cm's afstand.

Nå ja, så er vognen faktisk færdig.

J. B. Dyrkilde.

## FOTO hobby

### AGFA nyheder

#### Diamator H og M

Da Agfa havde fået rejseprøverne på de to nye Diamatorer hjem, var man 99 % sikre på en god modtagelse hos fotohandlerne. Agfa's beskedenhed forbyder at tage munden for fuld — men den manglende procent kom »rigeligt« ind ved præsentationen, og succes'en blev understreget, da man kunne sende apparaterne ud på markedet. Det viste sig nemlig straks, at det købende publikum er enige om, at disse to projektorer er noget af det fineste, der er fremme i år. Den elegante linie fanger blikket, det tekniske udstyr fryder fagmanden og det skarpe, farvestrålende billede på skærmen er en oplevelse for enhver.

#### Sonector 8

Denne 8 mm smalfilm-projektor, hvormed man kan toneunderlægge og gengive sin film med tale, musik og lydeffekter, kan også noteres som en solid succes. Det

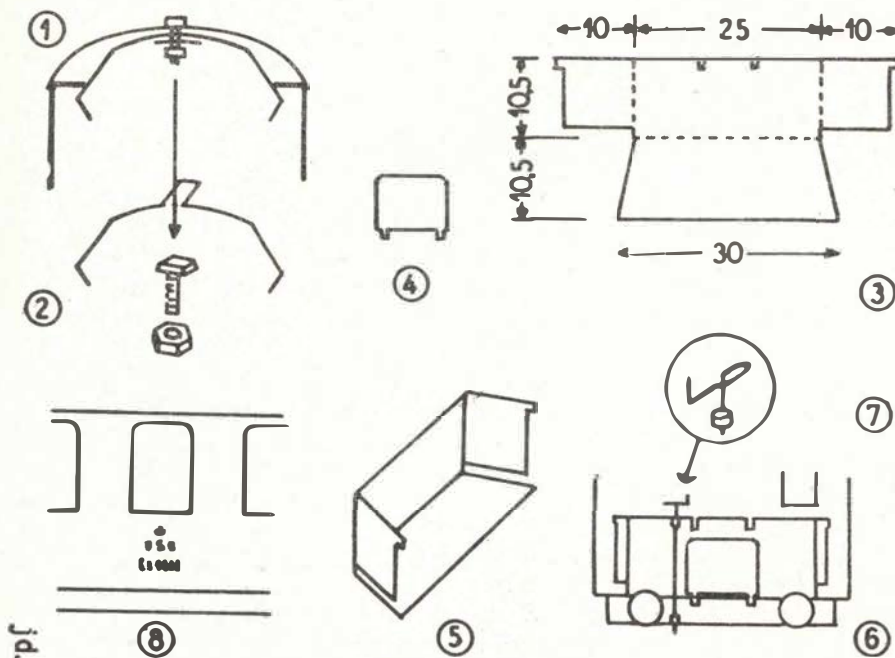

Arbejdstegning til en togførervogn

### Århus

#### Hobbyforretning

Frederiksgade 17 - Telf. 2 41 67

Alt til modeljernbaner

# HSV

kvalitetstransformatorer

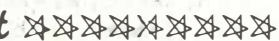
til alt  overalt



Type 1	50 watt	65.00
Type 1A	30 watt - blå	50.00
Type 3	16 watt	28.00
Type 4	2x40 watt	125.00
Type 4A	2x30 watt - blå	125.00
Type 5	30 watt	84.00
Type 5A	til Mini-Racen	62.00

12 måneders garanti for fabriktionsfejl

Forhandles af legetøjs- og hobbyforretninger over hele landet, hvor vort udførlige katalog udleveres gratis

## Aalborg

### K. MORTENSENS EFTF.

SLAGTERFORRETNING  
Jernbanegade 3, Aalborg. Tlf. 24015  
1. kl.s kød og flæsk  
Hjemmelavet pålæg

### BRØDRENE MORTENSEN

MOTOR- OG MASKINFABRIK  
Nyhavnsgade 80 – Aalborg  
Tlf. 2 39 30 – 3 58 16

### A/S Norvin & Larsen

ingeniør- og  
entreprenørforretning  
Udfører arbejder for DSB  
Jernbanegade 21 – Aalborg  
Telefon 2 85 99

### Konfekturføretningen

#### – TRIO –

Østerbro 24, Aalborg. Tlf. 2 59 18  
Udvalg i chokolade og konfekture  
Specialiteter i gaveæsker

### Det danske Gødnings-Kompagni A/S

Aalborg afdeling  
Tlf. \*2 00 22

### Kolonialforretningen

Poul Paghsg. 16, Aalborg  
PER LARSEN  
Kolonial Vine Tobakker Konserver  
Spec. Kaffe  
Telefon Aalborg 2 25 08



Aalborg - tlf. 2 46 26

Jernbanepersonalet anbefales  
**Forbrugsforeningen af 1872**  
Aalborg

Afdelinger over hele byen.

## Randers

### HULTÉN SKJORTEFABRIK

Leverandør til etaterne  
Kløstervej 40 - Randers - Tlf. 3725

### ØSTJYDSK AUTO KØLER SERVICE

Nye elementer for auto- og traktor-  
kølere – Reparationer og rensing  
udføres hurtigt.  
Udenbys ordrer ekspederes omg.  
Vestergrave 39, Randers. Tlf. 5437

### E. D. Christensens Eftf.

Mogens Hjort Larsen  
aut. el-installatør  
LI Voldgade 12–14, Randers. Tlf. 2579  
– en sikker forbindelse  
til alt elektrisk



Varmelakerin. Udf. arbejder for DSB  
Dr. Lassensgade 10 – Randers  
Telefon 5 og 5592

### Købmand EJLERTSEN

Hj. af Mariagervej og Nr. Boulevard  
Telefon Randers 586  
Kolonial – Kaffe – Konserver  
Vine og tobakker

### Kiosk LERVANGEN

v/ C. H. PEDERSEN  
Lervangen 56, Randers, telf. 6225  
Dag- og ugeblade – Skriverekvissiter  
Telegrammer til alle lejligheder.

Jernbanepersonalet foretrækker

### BLUME MARGARINE

– – et Randers-produkt

### Gørup Christensen



Installationsforretning

Lamper og lyskroner

Energivej 53 - tlf. 2115  
Randers

### Niels Ebbesens BAR

Storegade 12 – Randers – Tlf. 1744  
Her får De maden uden ventetid  
til billige priser.

## Randers

### Ankerstjerne & Eriksen

Bogbinderi  
Jens Schriver (ny indehaver)  
Kun 1. kl.s arbejde  
Storegade 10 – Randers – tlf. 1853

## BOLETTE

Danmarksgade 45 - tlf. 2 20 25  
Frederikshavn  
Hele familien velklædt paa konto

### HJØRRING

### P. BARSLUND

Glarimester  
Østergade 34, Hjørring. Tlf. 1773  
Alt glarmesterarbejde udføres.  
Tilbud og overslag gives

Aktieselskabet

### Pedershaab Jernstøberi

Brønderslev  
Telefon 161 og 162

### Jernbanepersonalet benytter SPAREKASSEN FOR AARS OG OMEGN

Indlånskaptal 11,2 mill. kr.  
Tlf. Års 25 og 251

### VRAA APOTEK

Telf. Vraa 61

## Skive

### Udlejning af gravemaskiner

3½ t. transport. kran på lastvogn.  
Transp. af gravemask. bulldozere  
m. m. indtil 20 t. Indhent tilbud  
SKIVE MØBELTRANSPORT  
Tlf. 926

### CITY-SKO

Adelgade 4 – Tlf. 193 – Skive  
Herre-, dame- og børnefodtøj

### Banegårdskiosken Holstebro

v. Tage Skjød Pedersen  
Dagblade - ugeblade - bøger  
Holstebro - Telefon 948



vi i denne forbindelse kalder for succes er ikke et eller andet antal solgte apparater man den enstemmige anerkendelse af gengiverens allround-kvalitet, som eksperter på dette område uopfordret har givet udtryk for.

Sonector 8 har været demonstreret mange steder landet over, og det er denne stadigt voksende interesse og deraf følgende positive indsats vi noterer som en succes.

Det er ikke et apparatur, man sælger sådan lige over disken; det kræver en del forarbejde, men hvor det dog gøres lettere, når alt går efter forventning.

Den nye gummlinse med variabel brændvidde (mellem 15 og 25 mm) øger mulighederne for projektorens anvendelse. Sonector 8 — med eller uden toneaggregat — er en attråværdig ener på kino-markedet.

#### Agfacolor Dia-rammer K

Det er en succes, der nu gentager sig selv i den helt store stil.

K-rammen er utvivlsomt den mest solgte ramme herhjemme, og man kan ikke forestille sig, hvad der skulle kunne bremse den videre udvikling.

Monteringen er jo fantastisk ligetil, og fremvisningen forløber uden generende afbrydelser. Nu er der kun beskyttelsespapir på den hvide halvdel af rammen. Stødkanter sikrer, at diapositivet ligger lige, og maskerne nedsætter muligheden for Newton-ringe til et minimum og placerer diapositivet med en brøkdæl af en millimeters nøjagtighed, så en efterjustering af skarphe den som oftest bortfalder. (Husk: den hvide side skal vende mod projektlampen!)

#### Mørkekammer-teknik

##### Uregelmæssige mørke pletter på forstørrelser.

*Arsag:* Negativets endnu noget fugtige gelatinehinde klæber fast til negativholderens glasplade. Har varmetørringen i tørreskabet ikke været tilstrækkelig, kan det ske, at vandet på hindens overflade allerede er fordampet, medens hindens indre endnu indeholder fugtighed, som ikke

De Skulle Bruge



KAMERAER OG FILM

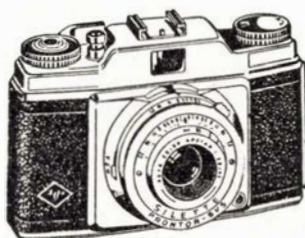

DA FÅR

De Smukke Billeder

er helt forsvundet. Varmen fra forstørrelsesapparatets lampe får vandet til at komme frem til overfladen, hvorved hinden bliver klæbrig.

*Forebyggelse:* Hvis hinden på grund af påvirkning af den fugtige varme endnu ikke er deformeret, kan man få fejlen til næsten at forsvinde ved at vande filmen ud påny og derefter tørre den grundigt.

*Vigtigt:* Forstørrelser af småbillednegativer, som haster meget (pressefotos o. l.), kan foretages i Varioscop med glasløs negativholder, når man blot befrier filmens overflade for vanddråber. Det er her en forudsætning, at man ikke lader søgelyset brænde for længe.

#### Foto-konkurrencen

Resultatet kommer i december-nr.

## Personalia

### Rungsted Kyst

Trafikkontrollør H. C. Vestergaard, Rungsted Kyst, er udnævnt til stationsforstander samme sted, hvor stationsforstander T. N. S. Cronfelt har søgt afsked på grund af alder (69 år).

### Brøndbyøster

Stationsmester P. B. Fagerlund, Klarskov, er udnævnt til stmst. ved Brøndbyøster st., hvor stmst. C. Seemann har søgt afsked på grund af alder (67 år).

### Sjørring

Stationsmst. M. J. Knudsen, Skive Nord, er efter ansøgning flyttet til Sjørring, hvor stfst. A. Mikkelsen har søgt afsked på grund af alder (70 år).

### Vester-Sottrup

Trafikeksp. C. O. Nielsen, Over-Jerstal, er udnævnt til stationsmst. i Vester-Sottrup, hvor stmst. T. R. Poulsen er død (68 år).

### Ydby

Trafikeksp. H. J. O. Pedersen, Jelling, er udnævnt til stationsmst i Ydby, hvor stmst. A. Jørgensen har søgt afsked på grund af alder (67 år).

### Gjern

Stationsmst. M. Mou, Ålsø, er forflyttet til Gjern st., hvor stmst. K. F. Kristiansen har søgt afsked på grund af alder (67 år).

Ålsø st. er derefter nedlagt som ekspeditionssted, og postekspeditionen er henlagt til Grenå posthus.

## Dødsfald

Lokofører M. Madsen, fh. Herning, 87 år. Banenæstfmd. C. Jeppesen, fh. kol. 89 Vigerslev, 85 år.

## FRANKI Skjortefabrikken

v/ Roland Frankert

Struer

Tlf. 5 06 05

- foto — en dejlig gave  
KODAKS nye Starmite kamera med indb.  
blitzholder kr. 58.50  
AGFAS flotte Isoly kameraer til kr. 68.- 84.-  
og 126,- sendes P. O. over hele landet  
FOTO SPECIAL  
Falkoneralle 62 - Vimmelskaftet 47 - København

## Aarhus

**BARTRAM**  
EXAM. TANDTEKNIKER

Vestergade 4 - Århus - tlf. 3 43 43  
Kl. 9-18 - Fredag kl. 9-20

### BYENS OST

- byder ikke alene på alt i ost.  
Her er også alt i hjemmelavede sild  
og lækre salater - og ostebrodet  
er selvfølgelig også en af vore  
specialiteter.

Velkommen i

**BRUUNSGADE 32**  
Tlf. 2 24 74



**HELGE PAULSEN**

Aut. El-installatør  
Harald Jensens Plads 1 A  
Århus - Tlf. 3 04 15

Se her!

Gælder det møbler eller tæpper - så

**Trøjborg**

**Møbelmontering**

Dr. Margrethesvej 1-3 - Århus  
Telf. 6 44 50

Jernbanepersonalet anbefales

**Mejlgades Isenkram**

v/ A. Rasmussen

Mejlgade 71 - Århus  
Tlf. 3 11 25

**Aarhus Kølerfabrik I/S**

A. & L. Jørgensen  
Nørrebrogade 34 - Århus  
Telf. 2 86 27  
Kølere til alle slags  
entreprenør-motorer m. m.

**Århus Håndskomageri**

1. kl. reparationsarbejde  
og alt i håndsytet fodtøj  
Thorvaldsensgade 15, Århus  
Tlf. 3 03 80

**HASLE**



v. statsexam. ejendomsmægler

**P. ROEST-NIELSEN**

Viborgvej 117, Århus - Tlf. 5 57 57

Niveller, instrumenter og tilbehør  
Stokke - Stadier og båndmål af stål  
eller læred - Bedste kvaliteter

**D. A. Paludan**

Clemensbro - Aarhus - Tlf. 2 09 44

**Jydsk Metallisator**

Åbogade 11 - Århus - Tlf. 6 95 60

Sandblæsning, metallisering  
ophugning af beton udføres.  
Udlejn. af luftkompressor,  
sandblæsningsanlæg og værktøj

**JYDSK ELEKTRO**

H. C. Larsens efft. B. Thykier



Elektromekanisk etabl.  
Otto Rudsgade 100, Århus  
Tlf. 6 94 48

**Århus Brugsforening**

Kontor: Åbogade 32

Tlf. 6 75 44

Afdelinger overalt i byen

MALERMESTER

**LEO BUKHOLT**

Falstersgade 57 - Århus - Tlf. 2 21 85

Alt malerarbejde udføres  
Indhent tilbud

**Vang's Budcentral**

og vognmandsforretning  
v. H. Nielsen, Vilh. Becksvej 65  
Al kørsel og flytning udføres  
Tlf. Århus 4 58 23

**„HEBROAH“**

Hvile- og rekreationshjem  
Hasle v. Århus. Tlf. 5 61 81  
Ryvej 34 E. Søb-Thomsen

SALON



TLF. 2 76 46  
FR ALLE 160



*Domus Optica*

**Cornelius Knudsen**

Briller - kikkerter

Søndergade 4 - Århus - telf. 2 44 70

**Hans Kjær's Sæbefabrik**

Rosensgade 16-18 - Århus  
Telf. 2 05 17  
TEXTIT håndrensepulver  
faste og flydende håndsæber  
Alle rengøringsmidler til de  
rigtige priser.

Har De brug for en -

**ELEKTRIKER**

**A/S EIFA**



Jægergårdsgade 38 - Århus  
Telf. 2 67 66

Jernbanepersonalet anbefales

**Mejeriudsalget**

v/ G. Frandsen  
Heibergsgade 10, Århus  
Telf. 2 41 31

**KNUD TYCHSEN**

Blikkenslagerfirma - Galvaniserings-  
anstalt

Kathrinebjergvej 56 - Århus  
Gas, vand, varme, sanitet og fjern-  
varme

Tlf. \*6 85 00

Speciale: Fabrikation . Rustfrit stål  
Kobber . Aluminium

Gør Deres indkøb

hos vore annoncører

**STENVAD kager**

- det STORE navn i SMÅkager



Trafikkontrollør A. P. Abrahamsen, fh. Lyngby, 80 år.  
 Lokofører H. C. Henriksen, fh. Nyborg, 80 år.  
 Banearbejder H. H. Larsen, fh. Eskilstrup, 75 år.  
 Overbanemester H. S. Madsen, fh. Vanløse, 73 år.  
 Stationsbetj. N. K. Gravlev, fh. Løgstør, 73 år.  
 Lokofører A. R. Dybvang, fh. Fredericia, 68 år.  
 Stationsforst. V. J. Kaas, Nivå 1948—61, 67 år.  
 Stationsbetj. Dreyfus Zola Loidenauv Sørensens, Kh., 64 år.  
 Lokofører H. P. Hansen, Tønder, 65 år.  
 Togfører H. V. Larsen, Ålborg Privatbaner, 62 år.  
 Lokomester C. V. Eriksen, Fredericia, 61 år.  
 Baneformand K. A. E. Jensen, Dybvad, 61 år.

## Forenings-nyt

### Jernbane fodboldmesterskab

Det var i år Danmarks tur til at arrangere mesterskabet, der fandt sted i Nyborg idrætspark den 16. sept. Resultaterne blev:

Sverige—Norge 5—2.

Danmark—Finland 4—2.

Derefter spillede Finland og Norge om 3. og 4. pladsen, hvor Finland vandt med 4—0. I den afsluttende kamp vandt Danmark nordisk mesterskab, idet danmarksmestrene fra Esbjerg slog Sverige med 1—0.

### Fredericia Jernbaneorkester

var i dagene 30. sept. og 1. okt. gæster hos Kiel Jernbaneorkester, der fejrede sin 10 års stiftelsesfest. Både musikalsk og selskabeligt var det to store dage for begge orkestre.

På foreningens generalforsamling valgtes B. Wichman Nielsen til ny formand, da Mogens H. Christensen ikke ønskede genvalg.

Foreningen har ledige instrumenter, og interesserede optages gerne i orkestret.

### Jernbane Esperanto

Dansk Jernbanemands-esperantoforbund har holdt halvårlige generalforsamling på Hotel Nyborg med deltagere fra alle landsdele.

I jernbane-esperantisternes internationale kongres i Barcelona i maj deltog fra Danmark 40 jernbanemænd. I kongressen deltog 700 jernbanemænd fra 13 lande, og der blev her drøftet forskellige emner af faglig interesse, f. eks. det videre arbejde med en fagterminologi for jernbanemænd.

I anledning af den kommende verdenskongres i København i august 1962 fastlagdes den hjælp, der skal ydes af jernbane-esperantisterne. Der bliver tale om tolke i de internationale tog og ved højttalerne.

DSB har udgivet to brochurer med esperantotekst, ligesom esperanto er optaget i tegnforklaringen i publikums-køreplanen.

Desuden drøftedes det udvidede samarbejde med FISAIC (sammenslutningen af kunst- og fritidsforeninger for jernbanefolk). Denne internationale organisation, der tæller over 100.000 medlemmer, anbefaler esperanto som internationalt hjælpesprog, ligesom Nordisk Jernbane Afholdsunion har vedtaget en resolution til fordel for esperanto.

## BOG-anmeldelser

Kurt Otto-Wasow og Teddy Brunius:  
**VENEDIG**

*Det Danske Forlag, 22,75 kr. ib. shirt.*

VENEDIG er bogen om Adriaterhavets dronning, kanalernes og gondolernes by. Byen der hvert år er målet for tusinder og atter tusinder af turister.

Bogen er med sine ca. 70 sider, heraf 24 i helsides farvefoto, ikke bare en bog, ikke bare en skildring af byens særlige rytme, dens kunstsatte, dens interessante, historiske og betydningsfulde baggrund.

Bogen er tillige et specielt pust af atmosfære, en stemningsoplevelse uden lige, en duft af egenart. Har man én gang oplevet Venedig ved selvsyn, taler hvert blad i bogen sit særlige sprog til en. Taler til ens øje, til ens øre og til ens følelser. Lukker man øjnene, føles det, som er man igen i

Venedig, og igen er på sin første gondoltur, man føler bådens beroligende, sagte gliden gennem vandet, fornemmer kåde bølgers muntre klukken.

Og har man ikke været i Venedig, så får man lysten til hurtigst muligt at komme der, når man har læst bogen. For selv at se, selv at opleve.

Bogen er noget for sig, har noget over sig, som selv den største samling kulørte, i triumf hjemførte postkort ikke formår at genskabe.

Bogen har følelse, den har sjæl.

Og så pynter den på bogreolen.

Kurt Otto-Wasow og Olof Vessberg:  
**ROM**

*Det Danske Forlag, 22,75 kr. ib. shirt.*

Også i bogen om Rom er det lykkedes den tyske fotograf Otto-Wasow at skabe en række stemningsbilleder. Alle billeder er gengivet med en ualmindelig skarphed og dybde, der i forbindelse med bogens letlæselige tekst giver et værdifuldt billede af Rom gennem tiderne, af det Rom vi holder af, af romersk kultur og arkitektur.

Vi fornemmer at Rom virkelig er den evige stad.

Teksten er forfattet af Dr. Olof Vessberg, hvis lærde og samtidig klare pen levedegør generationers udvikling og livsform.

Bogen er en sand fryd for såvel nuværende som kommende Roma-farere.

Varme efter ønske  
 med det økonomiske

**Søby Oliefyr**

med Danløs automatik  
 Kr. 1285,- Nærmeste  
 forhandler anvises.

Forhandlere antages i  
 enkelte distrikter.

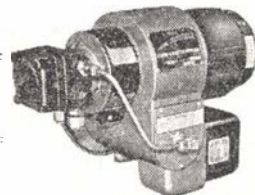

FA.: SØBY OLIEFYR SØBY ÆRØ TH. (0958) 201

Salgschef Kaj Andersen, til. Faaborg (0961) 1195

Salgskontor: Fa. AGENZIA  
 Lyngbyvej 385 - telf. Gentofte 6003

## BRØDRENE LEERVAD



aut. elektricitetsfirma

Udfører arbejder for DSB

Norgesgade 41 - Esbjerg - telf. 9 og 10

## Båndtransportører

Stationære transportanlæg

til alle formål

Indhent tilbud

Videbæk Maskinfabrik

CHR. HANSEN & SØN - Nørregade 25 - Telf. 143

**Kurt Otto-Wasow og Sven Stolpe:**

**PARIS**

*Det Danske Forlag, 22,75 kr. ib. shirt.*

Også Paris, byen over alle byer, har fået sin bog, en bog i farver, en bog med charme.

Bogen er i format som udstyr som de foregående, billederne er også her taget af mesterfotografen Kurt Otto-Wasow. Den uforlignelige tekst er skrevet af den svenske forfatter Sven Stolpe, der som skandinav med mange års ophold i Paris har en naturlig forudsætning for at virke som fremmedfører for danske læsere.

Bogen er en sand ven af Paris, og som sand ven skaber den hos enhver Parisfarer en længsel efter at se og gense den fortryllende by. Byen med romantik, med poesi, byen med ædel vin og skønne kvinder. Byen med intelligens, med patriotisme, med originaler, med laster, men fremfor alt byen med charme.

Det er Paris.

*J. B. Dyrkilde.*

**Railway Modelling.**

*150 sider, illustreret. Ca. kr. 13,00.*

*Arco Publ., London W 1.*

En fortræffelig lille bog om modeljernbaner og de mange problemer og ideer, der skal overvindes og helst fås. Bogen er ikke enestående, men ganske frisk i tilsnit, og vil i hvert fald være rar at have på hylden over banen.

**Planning & Layout.**

*56 sider, ca. kr. 4,00.*

**Building a Steam Engine from Castings.**

*36 sider, ca. kr. 2,50.*

**Modelling the Cutty Sark.**

*58 sider, ca. kr. 6,50.*

*Percival Marshall, London W 1.*

Tre glimrende hobby-bøger. Den første om hvordan man planlægger sin modelbane, den næste om bygning af dampmaskine fra diverse rester, og den sidste om bygningen af en fuldrigger. Hver bog på sit område er en glimrende vejleder, og bemærk så prisen.

**The Virginian Railway.**

*208 sider, illustreret, ca. kr. 70,00.*

*Kalmbach Publishing Co., Milwaukee 3, Wis.*

Atter en glimrende bog fra det amerikanske jernbaneforlag, der også står bag så fine publikationer som »Model Railroader« og »Trains«.

The Virginian er en af de mange store amerikanske jernbaner, der har en virkelig god historie, der her er fortalt såvel i fotos som tekst. Dertil kommer et supplement med historiske data og rutenet.

*Jass.*



**Næstsidste nyt!**

**Togførervognene**

Statsrevisorerne synes, at det er dyrt at slæbe rundt med en hel vogn for togførelens skyld, og så mener de, at han kan være på diesellokoet. Næ, næ, det går skam ikke, svarer DSB. Af sikkerhedsmæssige grunde må han have sin vogn midt i toget.

Nu kommer det, der gør, at historien fortjener plads i denne rubrik, hvor vi så ofte med sand begejstring opsamler jagtagelser af storslået bureaukrati eller virkeligt vanvid, idealistisk og ophøjet parafralidenskab.

DSB længe leve!

For dem var det den rene barnemad at ordne den smule revisorer. Hah, skreg de, og man kan næsten høre den latter, der må være gået fra kontor til kontor, hihi — jamen tyskerne og svenskerne har slet ikke sådan et reglement, som vi har!

Vi kan nu alle høre DSB sukke lettet og læne sig tilbage i stolen med jernbaneplyds:

— Der fik vi sat dem på plads, én gang for alle.

Men statsrevisorerne var utrættelige. De bed ikke det nederlag i sig. Jeg tror, at de som gamle sabotører sneg sig ud på godsbanegårde og lå i grøfter ved banelinjerne. Og så opdagede de noget.

De opdagede, at togførervognen slet ikke var placcet midt i toget! Snart var den foran og snart bagude!

Henrykt tog de maskerne af ansigtet, lagde maskinpistolerne fra sig og spurtede hjem i departementet, hvor de satte sig til at udspekulere en rigtig syrlig skrivelse.

Og så kommer efter min opfattelse det svar, der gør den lille affære til dagens bedste historie, og ingen skal sige, at staten ikke leverer os masser af underholdning for pengene: Først siger revisorerne, at det er for dyrt med den vogn midt i toget, så siger DSB, at der skal den være af sikkerhedsmæssige grunde, så siger revisorerne, at det har de ikke i nabolandene, så siger DSB, jamen de har ikke vores reglement (en hellig ko, som ikke kan tænkes rørt), og så lammer revisorerne DSB med et sviende brev: Jamen, I retter jer jo

ikke engang selv efter det!

Her er det, jeg næsegrus beundrer DSBs svar. De siger det lige så roligt og nonchalant, jeg kan høre dem henkaste det med et muntert smil:

— Nåh, det? Jamen det er fordi, det er så besværligt ...

*(Jyllands-Posten).*

**Depotet — (over barbersalonen)**

På banens hittegodskontor, som Lange

Robert passer,

der kan man finde hattefo'er og sko

og kontrabasser.

Der ligger juletræ'r og nips — og træben

og raketter,

og smarte strømpebånd og slips og

lyseblå korsetter.

Der ligger tusind særc ting, som folk

har glemt i toget.

Men nævnte Robert går omkring, som om

han søgte noget.

Han leder mellem brudeslør og

kaffeløst og bøjler,

for han har mistet sit humor

— — — og tabt depotets nøgler.

*(Frit efter Halfdan Rasmussen).*

**Samdrægtigt**

— Hvorfor går du?

— Jeg keder mig!

— Nå, ja, du keder egentligt også mig

— så jeg forsvinder samtidig!

**Ak, ja —**

Hendes roman skulle være historisk, men historien blev hysterisk.

**God tid**

— Jeg må desværre bryde op. — Toget går 20,10.

— Jamen, så er der da masser af tid. — Klokkeren er knap otte.

**En trøst**

— Åh, bare vi ikke kommer for sen til toget!

— Tag det bare roligt, det kan i hvert fald ikke blive mange minutter!

... og så var der

fynboen, der havde en søn, der hed Knu', men for en nemheds skyld kaldte de ham for Gutterman' ...

**LIND HANSEN**  
KULTORVET 14 · C. 6288  
LEVERANDØR AF CLICHEER  
OG BILLED MATERIALE  
TIL DE MEST BETYDENDE  
DAG- OG UGEBLADE I KØ-  
BENHAVN OG PROVINSEN



## Aarhus opland

### VIBY KOKS

Tunge koks, velegnet til kakkelovn og centralfyr. Bestil hos Deres brændselshandler eller direkte fra  
**Viby Gasværk – Tlf. Viby 4 13 33**

## VIBY BLOMSTER



Kongevej 20  
Telf. Århus 4 39 08  
Buketter  
Kranse  
Dekorationer  
leveres overalt

### Stautrup Karosserifabrik

Rasmus Skaarups efft.  
Nybygning og reparationer  
Stautrup pr. Viby J.  
Telefon Aarhus 8 32 00

Jernbanepersonalets damer  
anbefales den nyetablerede

### Trikotageforretning samt systue

Gerda Thallaug  
Holme Møllevej 22 – Viby J.  
Telf. 4 52 58

### M. Jeppesens kem. fabrik

Øster Allé 2, Viby J. – Tlf. 4 02 75  
Bonevoks – poler- og rengøringsmidler  
Leverandør til DSB

### SYGEGOGNE

i alle modeller – også motordrevne.  
Forlang katalog – måltagning og tilbud gerne.

### KARL JENSEN

Ndr. Strandvej 37 – Risskov  
Tlf. Århus (061) 7 98 58

### Fortegården – Risskov

Kollektivhus for ældre – modtager pensionærer – også plejepatienter  
Prospekt sendes  
Tlf. Århus 7 81 44

TRANBJERG JYLL.

INGENIØR *Svend E. JENSEN*  
AUTORISERET EL-INSTALLATØR

Telf. 68 (061 - 8 11 11)

Alle EL-installationer udføres

## Aabyhøj

### AI budkørsel

Store lukkede varevogne  
Autoudlejning uden fører  
Billige aftenture  
Mogens & Walther Pedersen  
Frodesvej 26, Åbyhøj – Tlf. 5 52 74

Bliv smuk påny i

### SALON CORNER

v/ fru Liss Rosenbom Hoffmann  
Hj. af Chr. Winthersvej og  
I. P. Jacobsensvej – Aarhus  
Telefon 5 88 10

### Aabyhøj El-montering

K. Fonvig og L. Sandholt  
Søren Frichsvej 81  
Solgaarden, Aabyhøj. Tlf. 5 86 22

*F. Rødrup*  
**ISENKRAM**



Silkeborgvej 311  
Aabyhøj  
Telefon 5 86 40

### RØNDE:

### R. STRØM

Aut. El-installatør  
LYS – KRAFT – VARME  
Telf. Rønde 80

### NYBORG

### MARIN's RADIO

Gl. Torv – Tlf. 1452  
Alle førende mærker  
i RADIO og FJERNSYN

### Damefrisørsalonen CHIC

Blegdamsgade 2 – Nyborg  
Moderne frisure, kold permanent  
Inga Rubæk – tlf. 1616

### Karl N. Damsted

### Planteskole

„Bakkely“ – Søhus st.  
Tlf. Odense 12 56 42

## Annoncerne

læses af flest i et blad med  
læseværdigt indhold.

## Sjælland

### Borup Bank

Filial af Banken for Ringsted  
og Omegn  
Alle bankforretninger udføres  
Tlf. Borup 28

## Legetøjsmagasinet

Grete Hansen  
Skt. Hansgade 19 - Ringsted  
Telefon 354  
Stort udvalg i mekanisk legetøj  
trælegetøj og bijouteri

### H. JESSEN A/S

Køgevej 56 – Tåstrup  
Brændsel – Olie – Trælast  
og bygningsartikler  
Tlf. \*99 00 26

### HOLSTED ANDELSMEJERI

1. kl.s mejeriprodukter  
Telf. Næstved 72 03 82

## P. Nordsten <sup>A/S</sup>

Landbrugsmaskinefabrik  
HILLERØD



### BRABRAND

Løgstør - Vejen - Odense - Næstved

Ved De, at

## LEGO-børn

leger bedst!

Gør Deres indkøb hos vore annoncører

# M·A·N

LEVERER  
DIESELMOTORER  
MOTORTOG  
SPECIALVOGNE  
TIL  
*jernbanedrift*

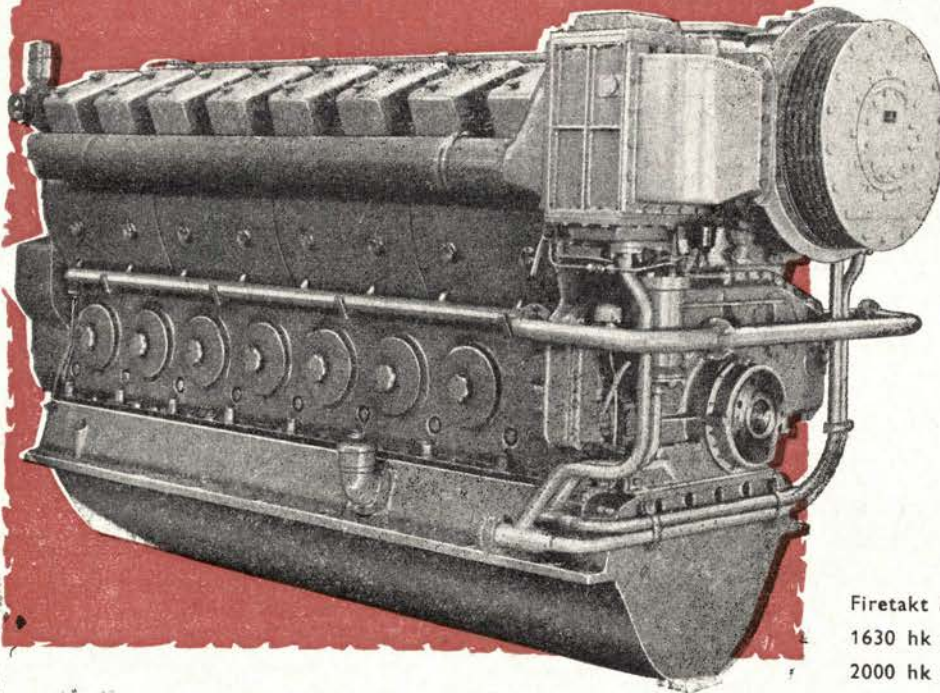
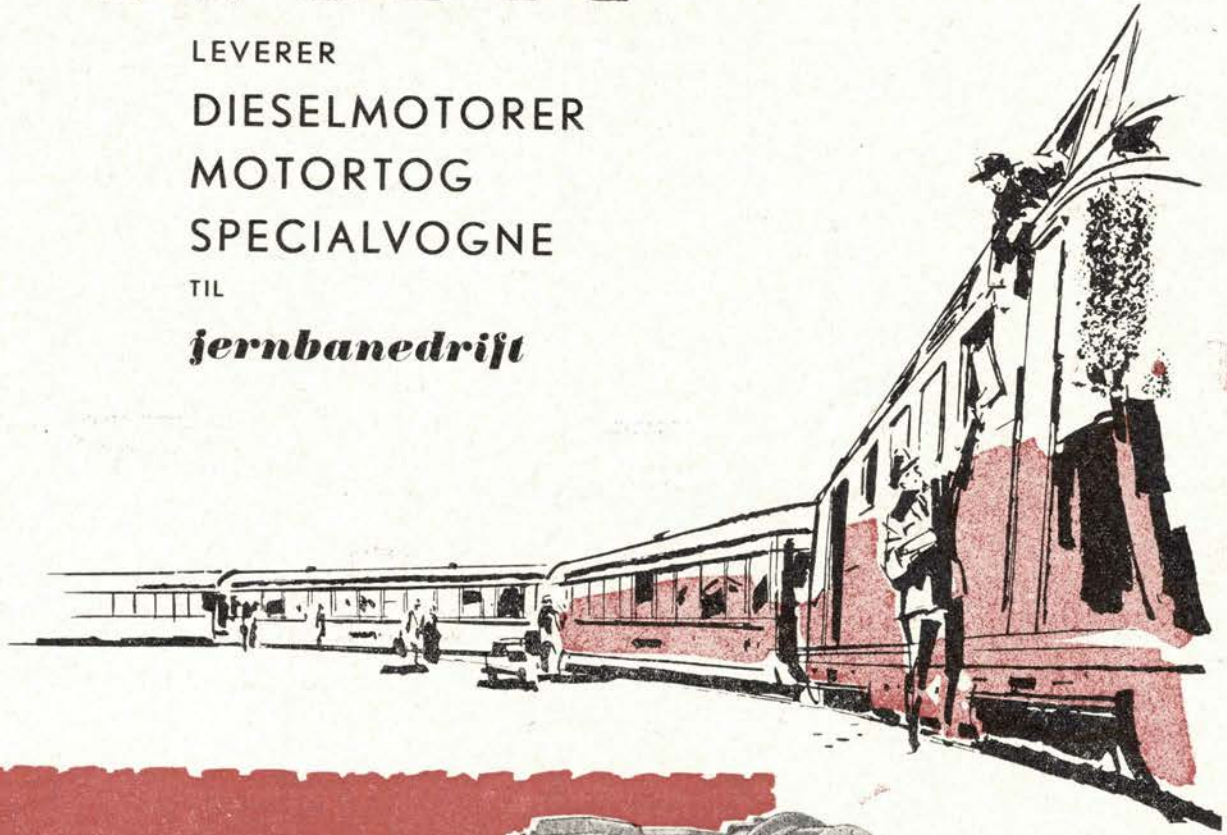

Firetakt MAN-dieselmotor type V 8 V 22/30  
1630 hk ved 750 o/m eller  
2000 hk ved 950 o/m.

MASCHINENFABRIK AUGSBURG-NÜRNBERG AG · WERKAUGSBURG

Repræsentant i Danmark:

**PROTECHNICO**  $\frac{A/S}{}$

VESTER FARIMAGSGADE 1 - KØBENHAVN V. - TELEFON MINERVA 2062