

# Jernbane-Bladet

## NORIS Præcisions-gevindskæreværktøjer

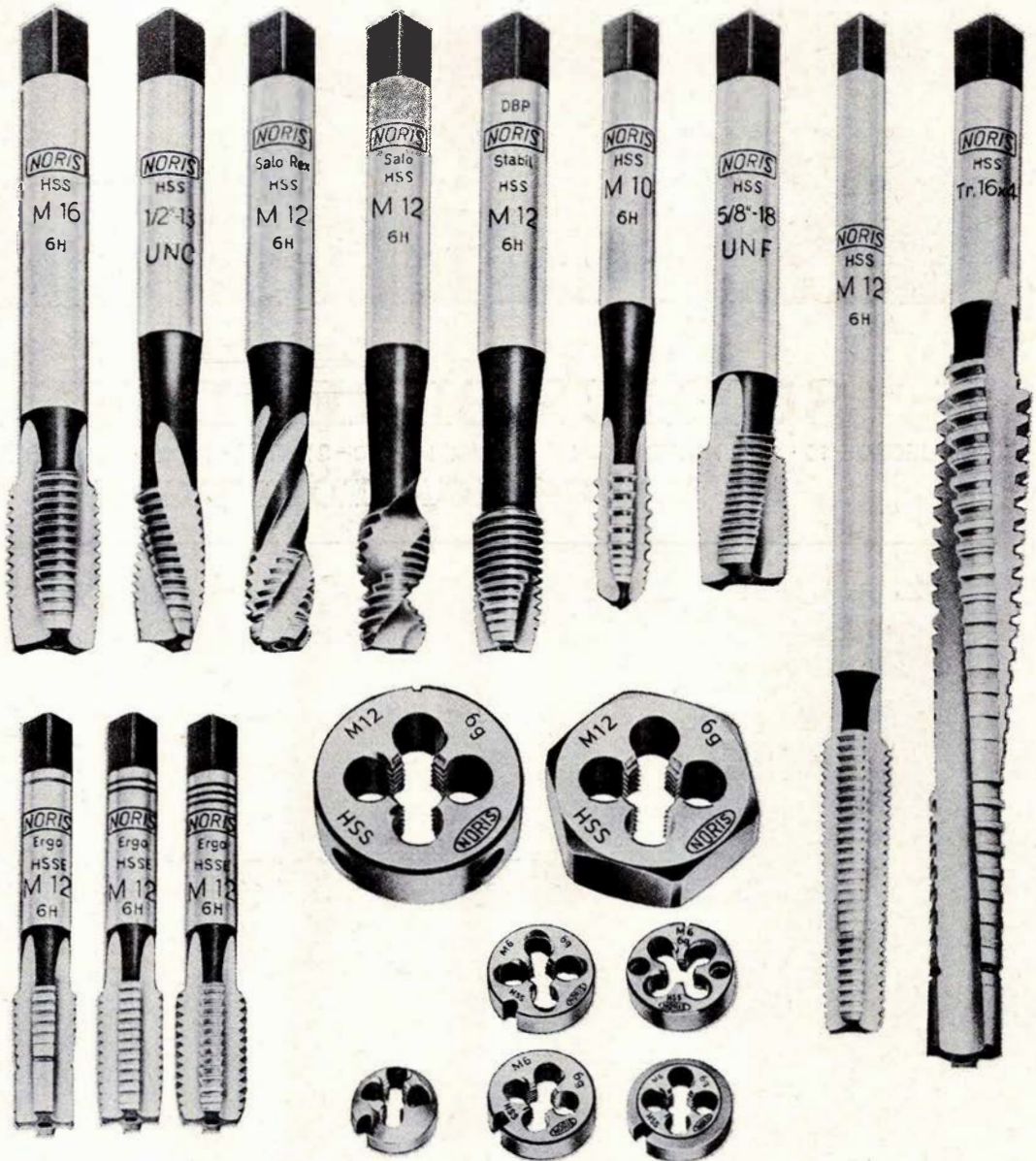

## BAT-KON <sup>1</sup>/<sub>8</sub>

– et begreb blandt fagfolk

H. C. ANDERSENS BOULEVARD 42  
1553 KØBENHAVN V . TLF. (01) \*11 18 19



35. ÅRGANG

9

SEPT. 1978

Tidsskrift for Stats- og Privatbanepersonalet

---

# SPENO INTERNATIONAL SA, GENEVE

## Skinneslibning

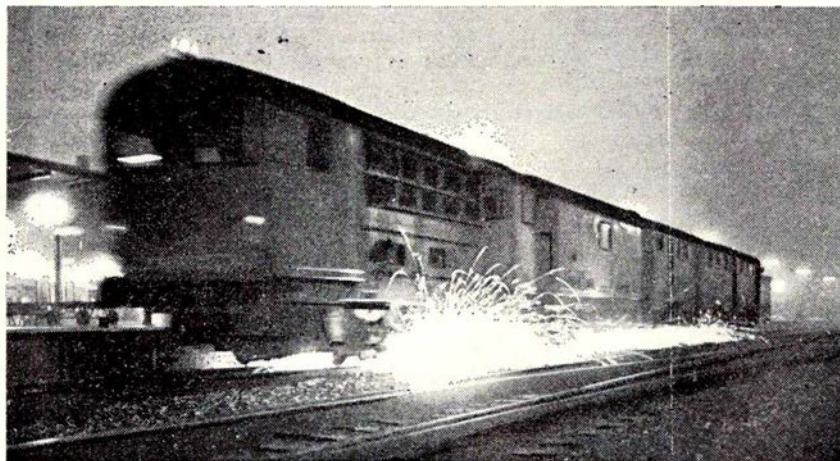

Sophus Berendsen A·S  
Ingeniørafdelingen,  
Maskinteknisk Sektion,  
repræsenterer Speno  
International SA i Norden.



## SOPHUS BERENDSEN A·S

AMALIEGADE 10 · 1256 KØBENHAVN K · TLF.(01) 14 8500 - STORE TORV 10 · 8000 ÅRHUS C · TLF.(06) 12 04 22

### INGENIØRAFDELINGEN

---



## HØJGAARD & SCHULTZ A/S

### SL-JERNBETONSVELLER



## Jernbane-Bladet

### Ekspedition:

Togfører V. Jonvald . Hvidovrevej 258  
2650 Hvidovre  
Telefon (01) 78 36 42

### Redaktion:

Overtrafikassistent Tom Lauritsen  
Rødby Færge (ansvarshavende)  
Bopæl: Søværnet 26, 4930 Maribo

### Abonnement

35,00 kr. (inkl. moms) årlig  
12 numre

Kan bestilles på postgiro 1 06 00 82  
Jernbane-Bladet . 2650 Hvidovre

### Medlem af

Dansk Fagpresseforening  
og  
International Tidsskriftsfederation

Tilsluttet Dansk Oplagskontrol

Tryk: Herfølge Bogtrykkeri . Herfølge

### SEPTEMBER 1978

September causeri .....	5
Sagt og skrevet .....	6
»Transport 78« .....	7
Månedens foto .....	7
290 nye busser til HT .....	7
Erindres det .....	9
Færgenyt .....	11
Möbel-Hesse / dampdrevne spisevognstog .....	13
Den gyldne sporvogn .....	13
Glimt fra Slangerupbanen .....	14
Således Forgår .....	17
Landet rundt .....	19
Privatbane-driftsresultater .....	21
Fra klubberne .....	23
Mødested .....	25
Dødsfald .....	25
Boghjørnet .....	26

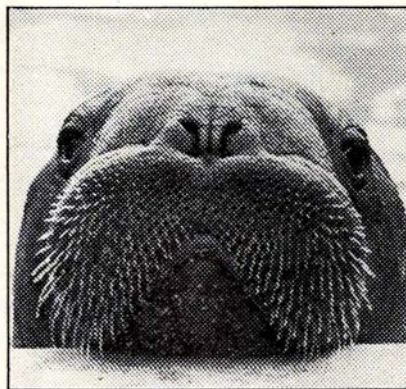

## Det gælder om at holde hovedet oven vande

Når det drejer sig om hjemmets økonomi, kan man glæde sig over Handelsbankens Familiekonto, for gennem den ordnes familiens faste betalinger – og det sker til tiden, uden ulejlighed for Dem.

Tal Familiekonto med Handelsbanken

**HANDELSBANKEN**  
altid med i billedet



## DSB kiosker

er selvfølgelig det sted,  
hvor De køber:

**TOBAK**

**CHOKOLADE**

**DAGBLADE**

**UGEBLADE**

**MÅNEDSBLADE**

**BILLIGBØGER**

**PAPIRVARER**

**TOILETARTIKLER**

**FILM**

**m. m.**

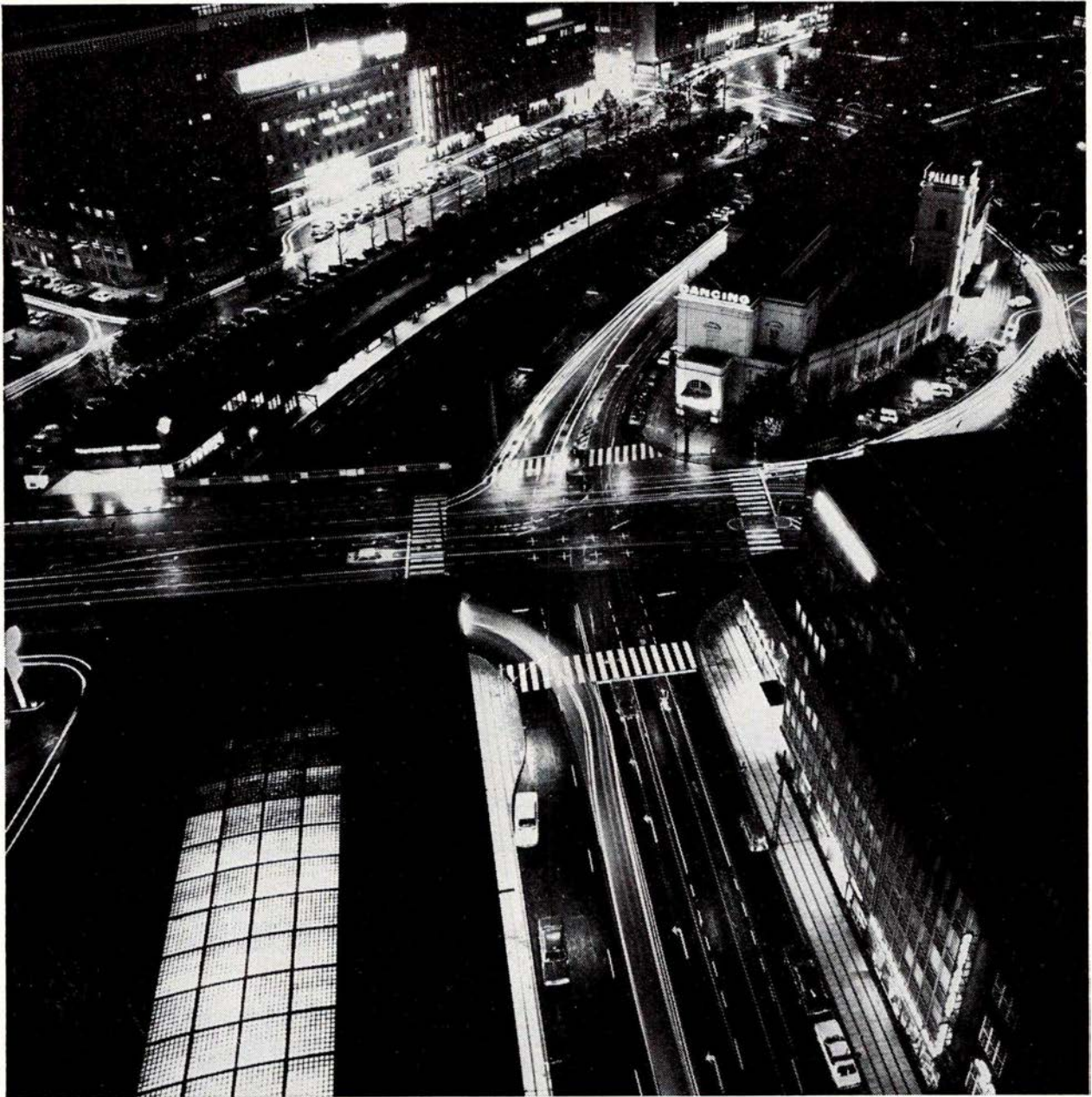

## En verden af energi bæres frem af NKT kabler og ledninger.

Højt til vejrs, inde og ude - under vandet  
og under jorden - alle steder er der  
behov for effektiv el-fremføring. NKT  
leverer ledninger og kabler til alle  
formål.

# NKT

AKTIESELSKABET  
NORDISKE KABEL- og TRAADFABRIKER  
LA COURSEVEJ 7  
2000 KØBENHAVN F

# September causeri

## HÆRVÆRKSØLGEN BREDER SIG

Folk, der er lidt ældre, og som er opvokset før, under eller umiddelbart efter Anden Verdenskrig, husker endnu, hvorledes der i krigs- og efterkrigsperioder var mangel på alle ting, bl.a. de almindelige forbrugsgoder. Derfor har denne befolkningsgruppe også en vis sans for materielle værdier og ved, hvad det betyder i dag ikke at mangle smør på brødet eller andre dagligdags behovsvarer.

Men unge mennesker, der er opvokset i overflodssamfundet, som det var i 1960'erne og som det er i 1970'erne, de har ikke den samme respekt for de materielle tings værdier. For dem er den slags selvfølgeligheder, som man blot kan »skalte og valte med«, som man har lyst. De kender simpelthen ikke til at mangle noget i dagligdagen, i alt fald ikke materielt.

Den manglende respekt giver sig i disse år udtryk i den stadigt voksende hærværksbølge, vi overalt i samfundet er vidne til. Og det må med skam meldes, at det i langt de fleste tilfælde er ganske unge mennesker, der står bag denne form for terror.

DSB fortæller fx. i det lille blad »Kupé« om de enorme omkostninger, denne statsvirksomhed har på grund af menneskers hærværksmentalitet. Alene i hovedstadsområdet har man udgifter på op til et par millioner kroner for at udbedre skader på raserede tog og bygninger. Hvem erindrer ikke den frygtelige episode for et års tid siden, da en bombe nærmest sprængte den smukke nye Bagsværd station i luften. De af staten krævede øgede rationaliseringer ved DSB er en af årsagerne

til, at man står ganske magtesløse overfor hærværksmænd. Tidligere havde DSB fx. perronkontrol ved alle S-banestationer. Nu derimod er disse erstattet af moderne tidsstemplingsmaskiner, og hvad er vel mere taknemligt end netop at smadre et umælende stykke mekanik? DSB fortæller, at der i 1977 måtte sendes 1800 tidsstemplingsmaskiner på reparationsværksted for at udbedre skader, heraf var langt de fleste forårsaget af hærværk.

Vi kender alle til at rejse i tog, hvor der kommer berusede personer ind. Enkeltvis er disse for det meste ganske uskadelige, men kommer en flok unge mennesker ind i et tog, og har de en eller flere kasser bajere med sig, ja, så er vist ingen i tvivl om slutresultatet. Inden længe hærger de blandt de øvrige passagerer, og jernbanens materiel kommer ofte til at se ret så medtaget ud. Ingen enlig passager ønsker at give sig i kast med sådan en flok for at forhindre, at der sker materielle skader. Nu skal det naturligvis også påpeges, at det altid er de urolige elementer, man lægger mærke til. Heldigvis er langt størsteparten af vore passagerer, såvel unge som ældre, stille og rolige mennesker, der opfører sig pænt og respektabelt. Men der skal som bekendt også kun ganske få til at lave ballade, og disse og deres »efterladenskaber« giver jernbanen store problemer.

Tidligere havde man togpersonalet til at tage sig af den slags problemer. Men også dette er på grund af sparekrav enten fjernet fra togene (S-togene) eller også reduceret i antal, så dets muligheder for i prekære situationer at gribe ind er faktisk lig nul.

Samfundet i dag synes på vej til at af finde sig med hærværksmentaliteten og den terror, der er opstået. Tilkalder togpersonalet politiet til hjælp, opdager man, at også politiet har rationaliseret, så heller ikke dette har kapacitet og kvantitet nok til at assistere i fornødent omfang. Og skal man gå videre i retsmaskineriet, ja, så finder man ud af, at det egentlig ikke var hele besværet værd, for bliver der endelig rejst nogen form for tiltale mod hærværksmænd, så slipper vedkommende som regel med en straf, der er mere symbolsk end den er straffende. Sjældent er den i stand til at forebygge gentagelser.

Det er en voldsperiode, vi lever i – desværre.

## DEN LILLE RØDE HØNE

Der var engang en lille rød høne, der gik og skrabede rundt omkring på gården, indtil hun fandt nogle hvedekorn. Hun tilkaldte sine naboer og sagde: »Hvis vi sår denne hvede, så kan vi få brød at spise. Hvem vil hjælpe mig med at så det?«

»Ikke jeg«, sagde koen.

»Ikke jeg«, sagde anden.

»Ikke jeg«, sagde grisen.

»Ikke jeg«, sagde gåsen.

»Så vil jeg«, sagde den lille røde høne.

Og det gjorde hun så. Hveden voksede op og blev moden med gyldne korn.

»Hvem vil hjælpe mig at høste hveden?« spurgte den lille røde høne.

»Ikke jeg«, sagde anden.

»Det er uden for mit område«, sagde grisen.

»Jeg vil miste min anseelse«, sagde koen.

## SAGT OG SKREVET

»Jeg vil miste min arbejdsløshedsunderstøttelse«, sagde gåsen.

»Så vil jeg«, sagde den lille røde høne. Og det gjorde hun så.

Endelig var det blevet tid at bage brød. »Hvem vil hjælpe mig at bage brød?« spurgte den lille røde høne.

»Det ville være overarbejde for mig«, sagde koen.

»Jeg ville miste min arbejdsunderstøttelse«, sagde anden.

»Jeg afbrød min uddannelse og har aldrig lært hvordan«, sagde grisen.

»Hvis jeg skal være den eneste, der skal hjælpe, er det diskrimination«, sagde gåsen.

»Så gør jeg det selv«, sagde den lille røde høne.

Hun bagte nu fem brød og satte dem frem, således at alle naboerne kunne betragte dem.

De ville alle have noget, ja, de krævede faktisk at få del i dem, men den lille røde høne sagde: »Nej, jeg kan godt selv spise dem alle fem«.

»Merindkomst«, råbte koen.

»Kapitalist – Blodsuger«, skreg anden.

»Jeg kræver ligeret«, råbte gåsen.

Og grisen gryntede bare. Så maledede de »unfair« på nogle skilte, marcherede rundt om den lille røde høne og råbte modbydelige ting til hende.

Da regeringsrepræsentanten kom, sagde han til den lille røde høne: »Du må ikke være grådig«.

»Men jeg har selv tjent til det«, sagde den lille røde høne.

»Nemlig«, sagde repræsentanten. »Det er den vidunderlige, frie form for virksomhedsordning. Enhver på gården kan tjene så meget, han ønsker, men ifølge vore vedtægter må de produktive arbejdere dele deres produktion med de dovne«.

Og de levede lykkeligt siden, også den lille røde høne, som smilede og klukkede: »Jeg er taknemlig, jeg er taknemlig«.

Men hendes naboer undrede sig over, at hun aldrig mere bagte brød. Kan man forstå det?

### Løgstørbanen i focus

*Godsbanen mellem Viborg og Løgstør har været genstand for stor interesse fra den lokale befolknings side, siden det forlød, at DSB havde planer om at nedlægge den totalt. Erhvervsfolk har gjort turen til trafikministerens dør for at beholde deres bane, og det ser ud til, at anstrengelserne ikke har været forgæves.*

*Aalborg Stiftstidende har flere gange beskæftiget sig med Løgstørbanen, og i et par artikler herom hedder det bl.a. følgende:*

### Løgstør-banen kører videre

Løgstør: De vesthimmerlandske kommuners kamp for at bevare godsbanen Løgstør—Viborg har foreløbig båret frugt. — Statsbanerne har opgivet at nedlægge godsbanen i hvert fald de næste fem år, oplyser overtrafikkontrollør O. K. Andersen, DSB.

Det er ikke mindst erhvervschef J. Skovgaard, Løgstør, og Løgstørs borgmester Chr. Mejdahls fortjeneste. De har med opbakning fra de andre kommuner langs godsbanen Løgstør—Viborg over for Folketingets trafikudvalg påpeget vigtigheden af at bibeholde banen. — Hvad nytter regionplandebattens ord om, at der skal ske yderligere udbygning af erhvervslivet i de svage dele af Nordjylland, hvis staten samtidig fjerner noget af grundlaget for en rimelig transport pr. bane i området, siger Skovgaard.

Løgstør kommune sendte i går brev til de kommuner, som har deltaget i kampen for bevarelse af banen. I brevet påpeges det glædelige i at anstrengelserne ikke har været forgæves.

— Selv om vi endnu ikke har noget officielt svar, som fortæller om de fem års fredning af banerne, er der grund til glæde i Løgstør og hele Vesthimmerland, understreger erhvervschef Jørgen Skovgaard. Det har tilsyneladende haft sin virkning, at vi har påpeget det uholdbare i at udsulte banens eksistensgrundlag gennem takstpolitik.

I Aalborg Stiftstidende den 27. juni udtaler generaldirektør Povl Hjelt, at DSB ikke har aktuelle planer om at nedlægge linier inden for det eksisterende godsbanenet. Dog, tilføjer Hjelt: — Men den videre udvikling vil naturligvis afhænge af konkrete behov, økonomi med mere.

Generaldirektøren oplyser, at DSBs omkostninger i godssektoren sammen-

holdt med indtægterne viser, at indtægterne stort set dækker de direkte omkostninger, der er forbundet med godstransporterne.

Hjelt anfører også, at Danmark har et af Europas laveste takstniveauer inden for godssektoren, og at dette er en væsentlig fordel for erhvervslivet.

Og den 30. juni hedder det:

Meddelelsen om godsbanens bevarelse i Himmerland har fået forretningsudvalgene i Fællesorganisationerne i Aars, Aalestrup og Løgstør til at reagere med en skrivelse til trafikminister Kjeld Olesen.

I skrivelsen hedder det: I anledning af de i pressen fremkomne oplysninger om godsbanens bevarelse — foreløbig i en fem-årig periode ønsker Fællesorganisationerne i Aars, Løgstør og Aalestrup at udtale følgende:

— Løftet er kærkomment, men uden værdi, med mindre:

1. Banen istandsættes på den 11 kilometer strækning mellem Hornum og Løgstør, som er i mindre god stand. Arbejdet kan stort set klares med eksisterende materialer, som er oplagret i Løgstør.

2. Stationsmesterstillingen i Aars bliver fast besat.

3. Der ansættes atter portør i Aars.

4. Der ansættes igen en halvdags kontordame i Løgstør.

Ministeren vil fra de berørte kommuners henvendelse være bekendt med argumentation for banens bevarelse, men Fællesorganisationerne ønsker at understrege:

1. Der er fra flere virksomheder givet tilsagn om brug af banen. Det gælder DLG, DLAM, Løgstør Rør, Derby, Hvam Korn og Meton.

2. Der er fra virksomheder, som er interesseret i at etablere sig i området, lagt vægt på banens eksistens. For nylig stillede et firma krav om 10 års garanti for banens bevarelse for at flytte til området.

3. Der er registreret en stigning af banens brug.

4. Driften hviler i sig selv.

Fællesorganisationen mener, at banen har afgørende betydning i regionplanlægningen. I kommunerne skaber uvisheden alvorlige problemer med den langsigtede trafikplanlægning. Fællesorganisationerne peger også i skrivelsen på den høje arbejdsløshedsprocent i området, hos SID i Løgstør over 50 procent. Fællesorganisationerne ønsker en varig løsning.

Oplysningerne fra Aalborg Stiftstidende skyldes Erik Kjærgaard, Hjørring.

OLJ.

## »Transport 78«

International transportudstilling i München fra den 17. til den 21. oktober 1978

Transport fra et sted til et andet er i dag et meget vigtigt led i det moderne erhvervsliv, ligesom det med den stadigt stigende afstand mellem arbejde og bolig er et vigtigt led i mange menneskers hverdag.

Transport er derfor et område, hvor der i dag sker en eksplosiv udvikling.

Transport er derfor et emne, der ved enhver planlægning af nye industriområder, nye boligområder m.m. må tillægges en afgørende betydning for planlægningens gode resultat.

Transport er derfor blevet emnet for en international udstilling, der i perioden 17.—21. oktober afholdes i Bayerns hovedstad München.

Transport er mange ting, emnet er vidt spændende, men udstillingen omfatter bl.a. transport til lands ad skinner, ad landeveje, desuden transport ad søvejen, kanaltransport, lufttransport, post samt pipelinetransport. Også læssemidler, godsemlage, containere m.m. er behandlet.

Den del af emnet transport, der vel nok har størst interesse for vore læsere, er transport ad skinnevejen, altså jernbanen. Her møder DB, De tyske Forbundsbaner, op med en stand, der er delt i en udendørs og i en indendørs afdeling. Man har udendørs anlagt 186 meter jernbanespor, hvorpå der vil blive placeret forskellige godsvognstyper, bl.a. kølevogne og containervogne. Desuden vil et fransk firma demonstrere et system for hurtig læsning og losning af godsvogne. Sluttelig forventes et polsk 3000 HK stort dieselelektrisk lokomotiv udstillet.

Indendørs vil banerne blive repræsenteret på forskellig måde. DB har bl.a. opbygget en perron i naturlig størrelse. Desuden vises modeller af forskellige køretøjer, interiør af moderne passagervognsafdelinger, plancher, lysbilledoptagelser, film og meget mere, som skal demonstrere jernbanens vidt spændende muligheder indenfor transportsektoren.

# Månedens foto

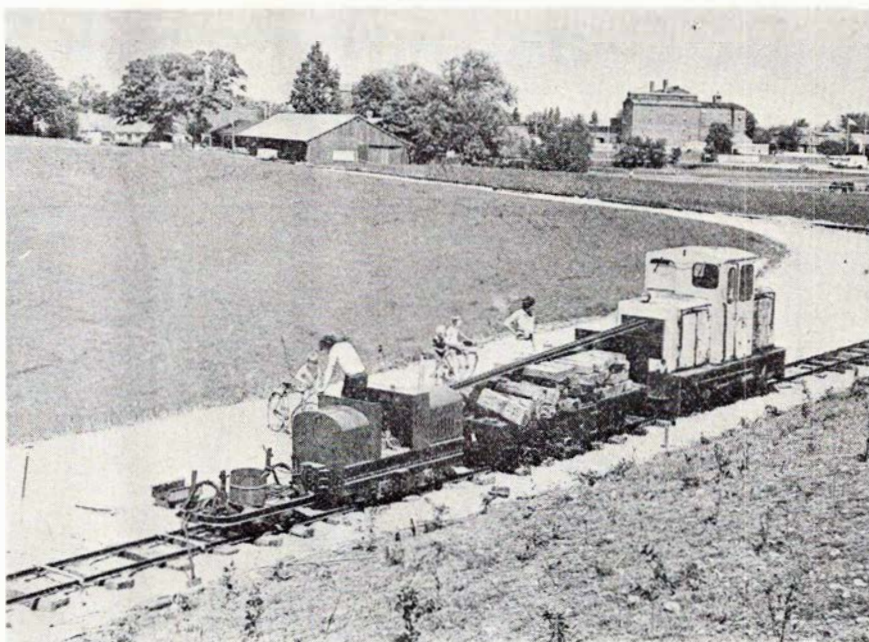

DdS 24 med arbejdstog på Hedelands Veteranjernbane den 27. maj 1978.

Foto: Peter Andersen.

## Hedelands Veteranjernbane tager form

INDUSTRIKlubben, den lille klub med den store aktivitet, arbejder fortsat på den veteranbane, der er under etablering i Hedeland ved Hedehusene. Klubbens diesellokomotiv, DdS 24, tidligere Nakskov Sukkerfabrik, er sat

i drift og kører forbavsende godt efter at have stået stille i ti år. Vort foto viser DdS 24 som trækraft for et arbejdstog, der består af værkstedsvogn 1684, IBK T 1 og en tipvognsunderdel. Fotografen var Peter Andersen, IBK.

## 290 nye busser til HT

HT har til levering i 1979—80 afgivet ordre på 290 nye busser. Busserne bygges efter de nyeste principper, bl.a. vil defrosterindtag og luftindtag blive placeret på bussernes tag, så den luft, der suges ind, er så ren som mulig.

De 290 busser er fordelt på følgende mærker og typer:

75 bybusser, Volvo B59 med karosseri fra Åbenrå Karosserifabrik.

40 bybusser, Scania BR 112 med karosseri fra Leyland-DAB A/S, Silkeborg.

110 bybusser, Leyland med karosseri

fra Leyland-DAB A/S, Silkeborg.

40 nærtrafikbusser, Volvo B58 med karosseri fra Åbenrå Karosserifabrik.

25 landevejsbusser, Volvo B58 med karosseri fra Åbenrå Karosserifabrik.

Det er første gang, der anskaffes busser med Scania-chassis, men baggrunden er, at dette firma har afgivet et konkurrencedygtigt tilbud på buschassis. Det særlige ved Scania's chassis er, at det udmærker sig ved særligt lavt støjniveau, idet der er foretaget en fuldstændig indkapsling af motoren.

## Martinus Schmidt

Tandteknik

Mariendalsvej 12 C - København

Telefon (01) 86 08 80 - (01) 87 08 39

Overenskomst med kommunerne



## P. GRØN

ALEX CHRISTENSEN & SØNS EFTF.

EL-ANLÆG

Håndværkervænget 10 - Hillerød - Tlf. \*26 40 41

# BBC-asynkronteknik til elektriske og dieselelektriske lokomotiver

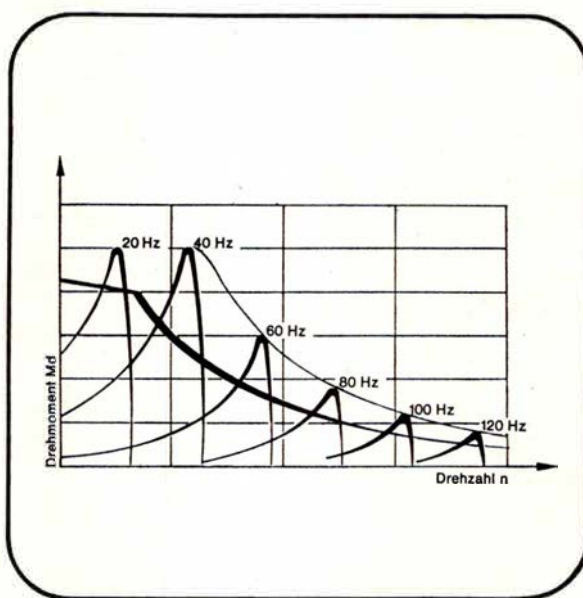
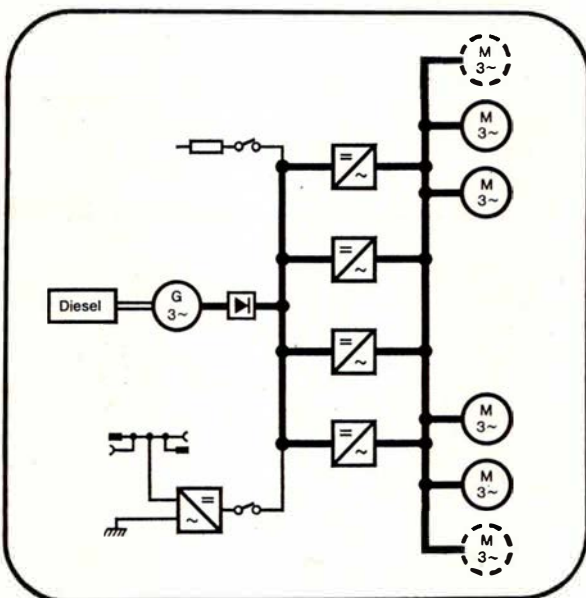
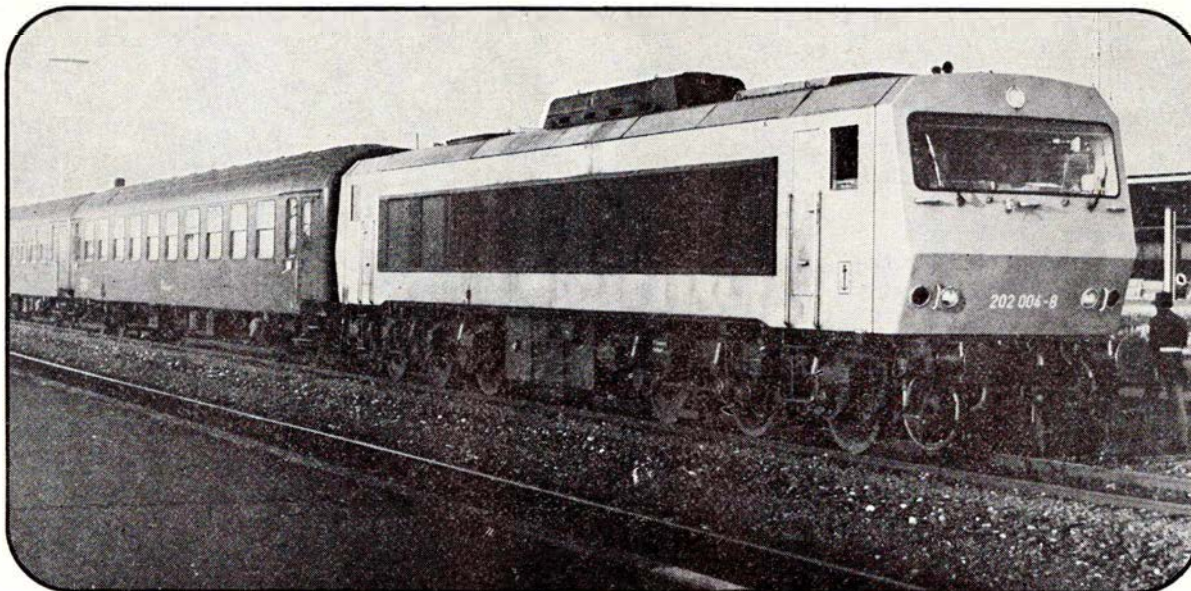

Den asynkrone kortslutningsmotor er med sin enkle og robuste konstruktion særdeles velegnet til banedrift. Det af BBC udviklede statiske frekvens- og spændingsreguleringsudstyr er den nødvendige forudsætning for, at banemotorerne altid arbejder i et stabilt og økonomisk optimalt punkt på Md/n-kurven.

**BBC**  
BROWN BOVERI

BBC Nordisk Brown Boveri A/S · Afd. EGB · Vester Farimagsgade 7 · 1606 København V · Tlf. (01) 156210



## ERINDRES DET . . .

### For 50 år siden . . . september 1928

Slangerupbanens bestyrelsesformand har oplyst, at banen nu råder over kr. 300.000 til anskaffelse af motorvognsmateriel. Man vil dog ikke forhaste sig med anskaffelse af sådant, idet banens togmaskiner ikke er så ringe. Ligesom bestyrelsen mener, at banen først og fremmest skal have nogle kraftige dieselloko — og sådanne er jo nok fremstillet og i brug på andre baner, men banens ledelse er af den opfattelse, at nævnte loko er for svage til banens daglige drift.

På den Karelske Jernbane væltede den 2. ds. ved Ojajævi, på et sted, hvor banen løber langs en dyb sø, et tog, bestående af damploko og 3 bogievogne. Tøget blev næsten skjult i søen, og de rejsende måtte redde sig ved at svømme i land. 6 personer blev dødeligt kvæstet. Uheldet skyldtes, at sporet skred under tøget efter et orkanagtigt uvejr med voldsomme regnskyl.

De to fynske privatbaner Fåborg—Svendborg og Nyborg—Svendborg har haft et dårligt år. Sydfynske Jernbaner må dække et driftsunderskud på kr. 104.000. Nyborgbanen har, takket være de nye motorvogne, klaret sig bedre, og det forventede underskud blev til et overskud på kr. 44.000, men når forpagtningsafgiften o.s.v. bliver betalt, bliver der alligevel et underskud på kr. 22.900.

På Gribskovbanens generalforsamling den 27. ds. oplyste driftsbestyrer Thage, at man var meget tilfreds med banens 2 nye motorvognstog, der havde givet store besparelser i den daglige drift, og han ønskede, at banen snarest måtte anskaffe 2 motorvogne til. De store søndagstog samt godstogene måtte fortsat fremføres med damploko, men ad åre ville også disse tog kunne fremføres med dieselloko.

### For 25 år siden . . . september 1953

September blev en trist måned. Det er længe siden, der har været dræbt så mange på en måned, enten det nu er egen skyld eller efter egen fri vilje. Ved Bække dræbtes den 7. ds. en passager på en motorcykel, da dens fører kørte ud foran et tog. Samme dag dræbtes ved Fredensgade-overskæringen i Her-

ning en mand, idet man havde glemt at sænke bommene. Ved Nordenbro ved Løkkevej dræbtes ligeledes en ældre mand, der gik lige ud foran et tog — ligeledes den 7. ds. På Ringsted st. påkørtes og dræbtes den 10. ds. en banearbejder. Den 16. ds. kastede en 47-årig mand sig foran toget og blev dræbt på Ballerup st. I Odense kastede en 17-årig pige sig foran et indkørende tog den 17. ds., også hun blev dræbt. I Sommersted påkørte og dræbte et tog den 18. ds. en 68-årig banearbejder.

Hornbækbanen må fortsat udbetale pensioner til det personale, der blev afskediget ved overtagelsen i 1924. Banens formand oplyste på forespørgsel herom, at der oprindeligt havde været 46 ansatte ved banen, men ved overtagelsen havde man kun kunnet finde anvendelse for 13. Pensionen for de i 1924 afskedigede funktionærer, der havde oppebåret en løn af 2100 kr. årlig, var oprindeligt 180 kr. årlig, men i de forløbne år var den årlige pension blevet suppleret med diverse reguleringstillæg, således at den nu var oppe på kr. 2000 årlig. Med henblik herpå var man derfor meget varsom med at ansætte tjenestemænd med pensionsret.

Ebeltoftbanen har haft et driftsunderskud på kr. 109.000, hvilket er 25.000 kr. mindre end i fjor.

Banen har i årets løb øget sit materiel med et dieselloko fra Kolding Syd-baner, 1 damploko fra Bryrupbanen og 1 komb. person- og rejsegodsvogn fra Juelsmindebanelen. Banen beskæftiger et personale på 31 personer, hvoraf 13 er tjenestemænd.

Troldhedebanen. Underskuddet blev denne gang på kr. 359.044. Banen har 54 tjenestemænd og 59 pensionister, men der synes at være en beskedent fremgang for banedriften.

Spis frugt fra

### VIRUM FRUGT

Geels Plads 28 . Tlf. (02) 85 25 20

Alt i årstidens friske frugter og grøntsager — blomster  
Kun 1. kl.s varer

## Sjælland

Stedet for moderne hårpleje

### SALON ANTOINETTE

Hovedgaden 19, 1. sal, (ovenover Handelsbanken) . Birkerød . (02) 81 13 23

Bliv en ny kvinde — kom ind og få en smart klipning — permanent med mandelolie, der styrker håret — kvaliteten er i toppen og priserne i bunden.

Lukket hver tirsdag  
Spec.: moderne klippeteknik

### BIRGIT NIELSEN

Tandlæge

Søndervangen 47, 1. — Birkerød

Tlf. (02) 81 69 09

Konsultation efter aftale

Tag noget lækkert med hjem fra

### CHERI CHOKOLADE

Hovedgaden 41 . Birkerød

Tlf. (02) 81 05 85

Alt i chokolade og konfektur  
Husk vor lækre dessert-is

PS: Prøv vor egen hjemmelavede chokolade

Etatens folk handler hos

### SLAGTERMESTER SLOTH

(Vasecentret)

Vasevej 76 .Bistrup . Tlf (02) 81 11 73

Kød — flæsk — velhængt oksekød — delikatesser med alt i hjemmelavede specialiteter — smørrebrød — platter — alt til det kolde bord — åben alle ugens dage — Køb det bedste — det gør vi

Bag den gode smag

### »KONDITIONERET«

Virum Stationsvej 141 . Virum  
tlf. (02) 85 83 44

Alt i lækkert brød og kager — prøv vore friskbagte småkager — det store udvalg i specialbrød.

Med venlig hilsen  
Jytte og Vagn Nymand

## Silkeborg

Vi handler i

### »GARDENIA«

Ringgården – Nylandsvej 25 – Silkeborg

Alt i årstidens friske grøntsager  
Planter – Blomster – Moderne binderi  
Fikse visitbuketter – Alt laves efter  
ønske.

Med venlig hilsen  
L. ARDAL

Vi mødes på

### RESTAURANT »HJØRNET«

Lyngbygade 19 . Silkeborg (06) 82 42 27

Nyd et lækkert stykke smørrebrød eller bare et lille glas i venlige omgivelser. – Lad os tage besværet til Deres fester. – Platter og smørrebrød også ud af huset



### SILKEBORG SPAREKASSE

Tlf. (06) 82 52 66 . Postgiro 3 00 78 63

Mandag, tirsdag, onsdag 9.30–16.00

Torsdag 9.30–17.00

Fredag 9.30–18.00

Hvor godtfolk er – kommer godtfolk til

### Bodega »LYSPUNKTET«

Frederiksberggade 4 – Silkeborg

Telefon 82 05 91

Kom ind og slap af over et lille glas – vi hygger om Dem

HVOR VENNER MØDES

Køb KØD hos den rigtige slagter . . .

### SLAGTERMESTEREN

v/ Poul Nielsen

Frederiksberggade 5 . Silkeborg

Tlf. (06) 81 21 12

Vi fører kun én kvalitet – den bedste – Det er os med de gode ugepakker til de rigtige priser – ring og bestil – vi bringer til døren for kun 5 kr.

Se godt – se godt ud med moderne briller fra

### LAURS BAK

v/ Leif Dahl

Søndergadecentret 9 . Silkeborg

Tlf. (06) 82 11 93

Urmager – Optiker

Reparationer på eget værksted

Vore damer går i

### SALON MADAME

Frederiksberggade 1 – Silkeborg

Telefon (06) 82 31 57

Alt indenfor moderne hårpleje

Spec.: Moderne klippeteknik

På gensyn i SALON MADAME

Bag den smukke buket



Hostruggade 24. Silkeborg . tlf. 82 28 40

Altid friske blomster og planter  
Stort udvalg i gaveartikler i kobber og  
messing

Tørrede blomster – Keramik – Lys –

Kranse – Kistepyntning

Spec.:

Brudebuketter og borddekorationer

Vær velklædt til hverdag og fest – gå i



Vestergade 27 . Silkeborg . tlf. 82 55 88

Habitter – Skjorter – Strikvarer –

Fritidstøj - Sportstøj

Kig ind og se vort store udvalg



## Rønde

Vi ses på

### RØNDE CAFETERIA

Hovedgaden 16 . Rønde . tlf. 37 14 25

– hvor venner mødes

et godt sted at gæste –

## Hørning

Et besøg værd – Motel og Modecenter

### »MIRANDA«

den tidl. dekoratørscole v/A 10

Hørning — tlf. (06) 92 24 00

Besøg vor pub – –altid frisklavet kaffe  
m/ hjemmebag eller en drink – mo-  
derne motel – rutebil til døren hver  
halve time – på gensyn!

# design

GARDINER

Butikstorvet 13 – Hørning

Tlf. (06) 92 20 22

Venlig hilsen

VIBEKE og ERIK HOLDT

## Horsens



Kør ind til

### GULF SPAR TANK

Sønderbrogade 54 . Horsens

Tlf. (05) 62 20 30

Benzin – Olie

Døgnåben – spar penge – tank selv

Husk vor velassorterede kiosk

Lad også syning blive Deres hobby —  
alt til syning – på et sted

### BERNINA

Smedegade 17. Horsens . (05) 62 35 55

Kvalitetsmaskiner, der kan det hele –

Gode brugte og demonstrationsmaski-

ner – Reparationer – –Kom ind og få en

sysnak. – Med venlig hilsen

KURT PEDERSEN

Etatens folk handler hos

### H. P. TØJ

Allégade 43 . Horsens . (05) 62 30 00

Arbejdstøj – Cowboytøj – Herretøj

Kig ind og få en tøjsnak

Med venlig hilsen ERIK JACOBSEN

## FÆRGENYT

BORNHOLMSTRAFIKKEN har store problemer med de ganske utidsvarende færger og skibe, man disponerer over til især ruten mellem København og Rønne. Ferieperioden er traditionen tro præget af maksimal belægning med måneders udsolgte skibe. Publikum klager over, at der om natten ligger passagerer overalt på gange og trapper, så det er umuligt at bevæge sig rundt omkring på skibene. Det er denne sommer en ringe trøst, at rederiet, der nu er statsejet og drives af DSB, inden næste sommer-sæson får to helt nye store færger.

STORE JERNBANEFÆRGER er »in«. Dette ses bl.a. af, at Bulgarien og Sovjetunionen er i gang med at bygge Verdens seks største jernbanefærger til indsættelse på Sortehavet — mellem Varna i Bulgarien og Odessa i Sovjetunionen. Der bygges for Bulgarien i Norge to færger og for Sovjetunionen i Jugoslavien fire færger. At der er tale om store færger, viser disse tal:

Længde: ..... 184,6 m  
Bredde ..... 26,0 m  
Sporlængde ..... 2200,0 m(!)

Kapaciteten er omkring 150 almindelige godsvogne, men da disse sjældent forekommer i Østlandene, påregner man

M/F KORSØR, »the grand old ferry-boat« fra 1927, påregnes udrangeret, når DSB i 1980 modtager de første nye Storebæltfærger. Men der synes nu at være mulighed for at redde den gamle færgen fra en forsmædelig ophugningsdød, idet Kulturelt Samråd i Korsør er fremkommet med en idé. Man har foreslået, at færgen omdannes til et museum over Storebæltsoverfartens historie. Et sådant museum er især relevant i forbindelse med etableringen af en Storebæltstro.

M/F KORSØR var forøvrigt i forbindelse med Korsørs byfestarrangement »Marinaden« i sommer omdannet til udstillings- og koncertskib.

SAMSØ, øen med de mange færgeproblemer, får fra sommeren 1979 kun forbindelse med Jylland over den af Louis Grau drevne rute Sælvig—Hou. Til gengæld indsættes en helt ny færgen, der er under bygning på Nykøbing Mors Skibsværft. Med tre færger i drift vil der dagligt blive udført 15 dobbeltture på ruten. Som bekendt nedlægger DSB sejladsen mellem Århus Havn og Kolby Kås.

BORNHOLMSTRAFIKKEN fik i april søsat den første af de to storfærger, der skal indsættes mellem »Østersøens Perle« og København, henholdsvis Ystad. Færgen, der foreløbig hedder »Nybygning nr. 221« navngives først her i september, hvor »Nybygning nr. 222« søsættes. Begge færger bygges af Aalborg Værft A/S.

## Fredericia

Få mere for pengene  
gå hellere straks i

**K. P. CENTRA MARKED**  
Havepladsvej 136 . Fredericia  
tlf. (05) 92 06 74

Stort udvalg i kolonial – konserver – vine – tobaksvarer – dybfrost – grøntsager – husk vi har altid et godt tilbud.

Med venlig hilsen  
KRISTI OG KURT PEDERSEN

Køb kød hos den rigtige slagter

**Randalcentrets Slagterforretning**  
Devantiersvej 7 . Fredericia  
Tlf. (05) 92 54 77

Kød – flæsk – hjemmelavet pålæg – Prøv vor lækre hjemmelavede medisterpølse. – Spec: Altid mørt og velhængt oksekød – Køb det bedste – det gør vi

## Juridiske konsulenter

### Sagførerkontoret I Ryomgård

ADVOKAT ERIK DYNESEN  
Tlf. (06) 39 44 00

ADVOKAT  
**FREDDY DAM**

Møderet for Landsret

**Viby Centret 20 A . 8260 Viby J.**

Kontortid 9–16, torsdag 9–18

Telefon (06) 11 40 00

## Sjælland

Smarte voksne piger går i tøj fra

### BETHs KJOLER

Byvej 13 . Hammersholt . (03) 27 29 65

Stort udvalg i kjoler – nederdele – bluser – slacks – buksesæt – stort udv.

I selskabstøj str. 36 til 60.

Kig ind og få en god personlig betjening

Vejen til bedre kondi går gennem

**Allerød  
Idræt ApS**

**A M T S V E J 5**  
3450 ALLERØD - TLF. 03 - 27 37 74

Alt indenfor sportssko og beklædning

Specielt i Hummel – På gensyn!

Hvor sportsfolk mødes –

Amtsvejens Sportsshop

Smarte piger går i modetøj fra

### JULIA

M. D. Madsensvej 14–16 . Allerød  
Tlf. (03) 27 27 02

Altid det sidste nye – med mange variationsmuligheder – vi hjælper Dem gerne med god vejledning. På gensyn!

Julia Modetøj

Vore funktionærer handler i

### ALLERØD BLOMSTER

Rønne Allé 4 . Tlf. (03) 27 61 40

Grønne planter – afskårne blomster – kranse – dekorationer m.m.

Spec.: Brudebuketter – visitbuketter

Kun én kvalitet – den bedste

Kom ind og hyg dig + mens vi plejer din bil

### CHEVRON SERVICE

Ny Frederiksborgvej . Allerød  
Tlf. (03) 27 35 70

Spar penge – tank selv – bremserreparationer fra morgen til aften – moderne vaskemaskine – altid et godt dæktilbud

– minicafeteria – bilistbutik

På gensyn! – Ole Nielsen

Smarte voksne piger går i tøj fra

### »CHERIE«

Ulrikkenborg Plads 10 . Lyngby  
tlf. (02) 88 57 77

Det store udvalg i nederdele – bluser – kjoler – bukser – selskabstøj

Kig ind og få en tøjsnak

## HER GØR VI HOLDT



### HUMLUM KRO

Hvor godtfolk er, kommer godtfolk til  
Telefon (07) 86 11 03

Her får De rigtig kromad - Frisklavet smørrebrød - Kaffe m/ hjemmebag - Selskaber indtil 100 kuverter i hyggelige lokaler. - Venlig hilsen  
**BIRGIT og DAN**

Skal festen være vellykket - lad os arrangere Deres fester

### HAMLETS KRO

mellem Grenå og Randers

God kromad - Diner transportable - Selskabslokaler

ring tlf. (06) 49 44 10

- og få et godt tilbud

Selskaber indtil 130 kuverter

Venlig hilsen  
**IB ADAMSEN**

Stedet hvor man holder ind - når man kører ud

### RESTAURANT »LANDLYST«

Sundstrup . Skals . tlf. (06) 69 71 52

Altid veltillavet mad og kaffe

Cafeteria - restaurant - egentlig dans

juni-juli og august dans hver aften

Selskaber modtages indtil 30 pers.

Ring og hør. - Med venlig hilsen

Birtha og Thorsten Laursen

Et besøg værd

### MOTEL ANS

### »ANS BETTE KRO«

Ans By mellem Århus og Viborg

Østergade 32 . Tlf. (06) 87 01 33

Det gode madsted i hyggelige omgivelser - Lad os tage besværet ved Deres fester - også gerne ud af huset - moderne værelser med TV-stue

På gensyn

**EVA OG ERLING KRIGSLUND**

## Her gør vi holdt

Undgå besværet - lad os afholde Deres fester ...

### KYSTKROEN AJSTRUP STRAND

Telefon (06) 93 14 35 - (06) 52 02 90

Her er maden i topklasse og kaffen frisklavet - Lad os arrangere Deres udflugter, firmafester og lign.

Med venlig hilsen

**AASE og SVEND SCHOU**

(nyt værtspar)

**Ring og få et godt tilbud !**

Lad os tage besværet ved Deres fester

### KORNING KRO

Korning . 8700 Horsens . (05) 67 35 69

Et godt madsted i hyggelige omgivelser - selskaber - udflugter - firmafester

modtages gerne - ring og få et godt tilbud - Husk vor Diner transportable

Lad turen gå til

### FJELLERUP KRO

Bygaden 9 - Tlf. (06) 31 73 00

Djursland

Et godt madsted - kaffe med hjemmebag - Lad os afholde Deres fester og udflugter i hyggelige lokaler med smukt pyntede borde. - På gensyn!

**EDITH HANSEN (ny vært)**

Hvor maden er i topklasse

### HOTEL KNABERHUS

Ålestrup . Tlf. (08) 64 14 66

Lad os arrangere Deres fester til enhver lejlighed.

Stedet, hvor man kommer igen

Stedet hvor man kommer igen ...

### ORTVEDS HOTEL

Østergade 1 - Hammel

Telefon (06) 96 10 01

Her får De rigtig kromad - Lad os holde Deres fester og selskaber - Ring og få et godt tilbud.

Med venlig hilsen

**Ellen Rohde og Kirsten Schrøder.**

RESTAURANT og café med tilsammen 90 siddepladser, opholdsvogn, dansesalon er, hvad man kan opleve, hvis man i et stort møbel-supermarked nord for Hannover bestemmer sig for et kig og måske indkøb af lidt bohave.

Den trætte kunde, der efter en spadseretur gennem det store udstillingslokale har behov for at slappe af med en øl, en kop kaffe eller noget andet vederkvægende, kan blot stige ind i toget, hvor der serveres, hvad han eller hun må have behov for.

Udkørselssignalet står på »kør«, men alligevel sker der ikke rigtig noget. Toget bliver holdende, og der er ikke udsigt til, at det foreløbig agter sig bort fra det sted, hvor det nu engang er blevet sat.

Nå, men en nærmere forklaring er vel på sin plads, og den kommer her.

Da møbelfirmaet »Møbel-Hesse« i Berenbostel ved Hannover havde bygget udstillings- og salgslokaler, spurgte kunderne ustandselig efter et sted, hvor man kunne få en forfriskning. Et sådant sted fandtes ikke, men firmaet indrettede en skurvogn som interimistisk restaurant. Dette var dog ikke nogen tilfredsstillende løsning på problemet, og man lagde atter hovederne »i blød«.

Så fremkom det forslag, at man kunne købe et udrangeret damplokomotiv og en spisevogn og opstille disse køretøjer ved forretningen.

Som sagt - så gjort. Man købte af Deutsche Bundesbahn den preussiske P 8, DB 038.711-8, to udrangerede DSG-spisevogne og en personvogn, sidstnævnte med henblik på opbevaring af diverse køkkenvarer. Desuden købtes et fremskudt og et hovedsignal, og alt dette opstilledes på firmaets 25.000 m<sup>2</sup> store grund, hvor også møbelmarkedet er placeret.

DB 038.711-8 kørte ved egen kraft fra Rottweil i Sydtykland, lokomotivets sidste stationeringssted, til Hannover. Herfra kørtes det pr. vognbjørn ud til sit foreløbig sidste stationeringssted, og hertil ankom det den 19. september 1974. Lokomotivet har siden bygningen i 1922 kørt nøjagtig 3.157.243 km. Det er bygget af fabrikken »Hohenzollern« AG für Lokomotivbau« i Düsseldorf-Gräfenberg som nr. 4255 og blev da leveret til KPEV - De preussiske Statsbaner.

Ideen med at etablere restaurant i et helt tog har fra starten været en succes. Hvert år besøges møbelmarkedet af mange mennesker, og den populære restaurant har også trukket mange mennesker til, som ikke er kommet for at



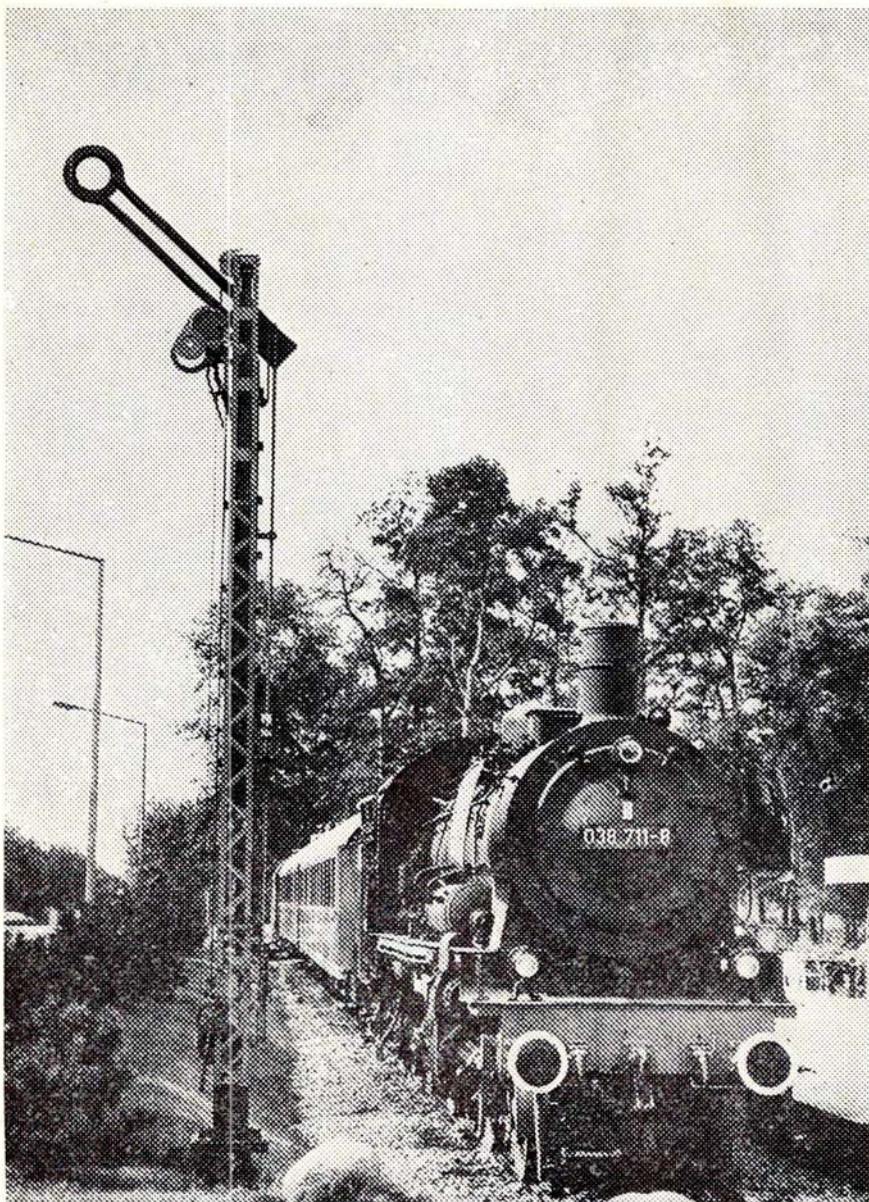

DB 038.711-8 med togstamme tager mod kunderne i møbelfirmaet.

Foto: DB-Pressetjeneste.

købe møbler, men udelukkende for togets skyld.

For en ordens skyld skal måske nævnes, at der også er tænkt på den fortsatte vedligeholdelse af toget, især damplokomotivet. En pensioneret lokomotivfører fra Deutsche Bundesbahn er blevet ansat til at sørge for, at DB

038.711-8, ex. DB 38.3711, også i fremtiden har et udseende, der er en ægte P8'er værdig.

Skulle der blandt vore læsere være nogle, der i eget køretøj kommer den vej forbi, så snyd ikke Dem selv for den oplevelse, det er at besøge »Möbel-Hesse«s dampdrevne spisevognstog.

## På alle store stationer i Danmark ligger der en DSB restaurant

Kom indenfor og nyd vor veltillavede mad til rimelige priser. - Ønsker du at nyde et lettere, hurtigt måltid, kan du også besøge en af vore minibarer.

I togene er vi heller ikke til at undgå. - Der vil du blive betjent af togstewardesser fra DSB togservice.

Lige gyldigt hvor du kommer - du er hjertelig velkommen.

**DSB restauranter**   
altid i nærheden

## DEN GYLDNE SPORVOGN Original rundtur i Schweiz' største by

I mere end 40 år — fra 1928 til 1972 — rullede i Zürich mellem byens zoologiske have og hovedbanegården en ualmindelig populær sporgvogn: den blå og hvide »Linie 6« eller blot »Sekseren«. Den blev efterhånden så populær, at da den var tjenlig til udskiftning, besluttedes det i stedet at give den en foryngelseskur og et fornemt, gyldent ydre for derpå at indsætte den i en temmelig enestående *Stadtrundfahrt* i schweizernes største by.

Den »Gyldne Sekser« kører fra maj til oktober, onsdage, fredage og søndage, og den kører gennem kvarterer og gader, som i mange tilfælde ikke kan befares med private køretøjer. Den ruller gennem den berømte *Bahnhofstrasse*, gennem den indre bys gågader, forbi en lang række historiske bygninger og mange andre seværdigheder. — En virkelig original form for rundtur!

### Stensbjerg modul-facade

Monteringservice

Gøgevænget 11 - 4622 Havdrup

Telefon (03) 38 56 35

### Moden for ham og hende

**Modefrisøren**  
E. Jacobsen

Jernbanegade 1 . Hobro . Tlf. (08) 52 21 65

# Glimt fra Slangerupbanen

## I ÅRENE 1930-1934 — DEL II

Af Verner Erik Johansen

### Remisens indretning

Selve remisen, som fortsat eksisterer — til andet brug — kunne rumme de 4 togmaskiner. Den var to-sporet med 2 fyrgrave under hvert spor. For enden af sporene, der ikke var forsynet med stoppeklodser, var 3 ret pæne rum. Det yderst ud mod banelinien vendende var en borgestue med kakkellovn og gråmalede træklædeskabe for remisepersonalet, et langt spisebord samt 2 lange bænke.

Det midterste rum indeholdt en stor sandovn og afsluttedes henne ved vinduet af en filebænk med skruestik. På forskellige hylder stod gamle lokolanterner, håndlygter og gl. smørekander m.m., ligesom der på en sort tavle var opsat turlister og tjenestekøreplaner.

Det 3. rum var lokomotivformandens kontor. Et skummelt rum med et vindue ud til vejen op mod Tagensvej. Her var et gammelt skrivebord, et par hylder, tavle med lister af forskellig art, samt på den ene væg et stort fotografi, forestillende en af de gl. P maskiner med Søren Steffensen som fører.

Ude på endevæggen i remisen ind mod kontoret var opsat en pult med en skuffe, hvori der lå en fedtet gammel protokol, hvori lokoføreren kunne opføre forskellige mangler ved deres maskine, som skulle rettes, når maskinen var til udvask.

Jeg har nævnt, at sporene i remisen ikke havde stoppeklodser — og dette gjorde, at mangt et loko har væltet en væg, hvad dermed følger.

I døren til borgestuen i remisen var der i øjenhøjde boret flere små huller — næsten usynlige, såfremt man ikke vidste, at de var der. Dette var for at sikre sig mod at blive taget på fersk gerning af lokoformanden i et utilladeligt hvil — var han i sigte ved remiseporten, så sprang den formastelige ud gennem en slags trækvindue, der var anbragt i det høje afrundede vindue i gavlen ud mod Tagensvej, hvorefter det gik i løb omkring hushjørnet. Og når Søren Steffensen eventuelt søgte efter vedkommende — og endelig traf ham — ja, så havde han skam været i arbejde hele tiden o.s.v.

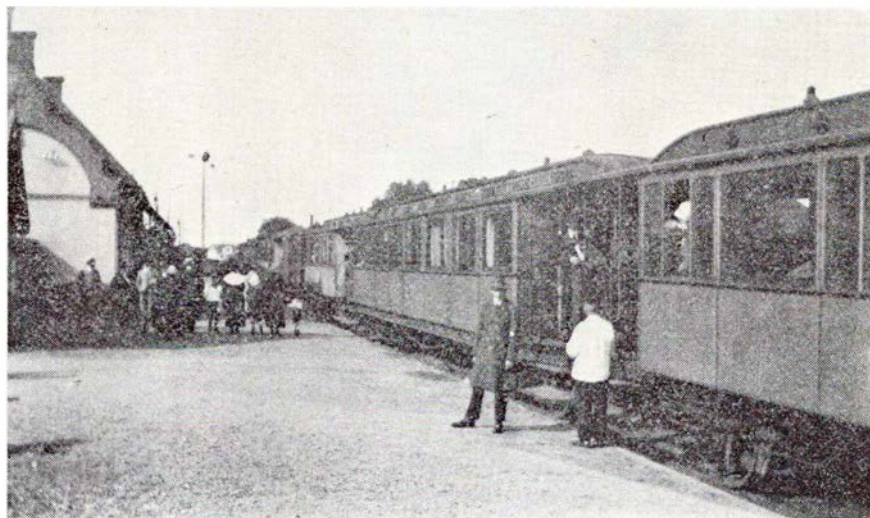

Farum station med tog en sommerdag i 1924.

Foto: A. K. Pedersen.

Men det skal meget stærkt fremhæves, at efter kl. 16 viste lokoformanden sig ikke mere den dag. Han kom aldrig i remisen efter sin tjenestetid, og han luskede ikke, skønt han udmærket må have vidst, at dette kunne have givet resultat på mange måder.

En ting, Steffensen satte pris på var, at hans materiel var rent og velpudset. Når dieseldriften forløb fint, og damplokomotiverne var kolde, blev førerhusene på nr. 9 og 10 ofte afvaskede og senere malet med gul farve. Han holdt også øje med, at der stedse var gamle flækkede sveller klar til hurtig opfyring af en maskine.

Banens togmaskiner var kraftige og robuste — og de skulle i sin tid oprindeligt have været forsynet med tender, hvilket ville have givet en bedre gang i sporet og en ganske anden vægtfordeling. Jeg har engang af maskinmester Lund Jensen fået forevist tegninger af loko med tender, som maskinafdelingen ville have anskaffet i 1907, da man skulle have større loko i stedet for banens 4 første togmaskiner, der straks viste sig at være for små. Og banens daværende maskinmester, Tødt, gik stærkt ind for nævnte loko. Men det hele løb ud i sandet, da banen ikke ville købe større drejeskiver til brug i Slangerup eller i Lersøen. Fra banens åbning var der en drejeskive tæt foran kulgården

i København L., men den blev fjernet kort før krigen brød ud i 1914, har jeg fået fortalt af den »lille Søren«, der var kommet til banen i 1908, i stedet fik man et sporskifte.

Den gamle lokomotivformand fik et trist endeligt, idet han kort tid efter sin afsked fra banen mistede sin hustru. Og efter et besøg på kirkegården blev han påkørt og dræbt af en bil i en fodgængerovergang ved Bispebjerg.

Og den, der skriver dette, ved, at der bag et noget brysk og afvisende væsen gemte sig et, når det virkelig var påkrævet, hjælpsomt og varmt menneske.

Man holdt på formerne i maskinafdelingen — de to lokoførere anvendte altid tiltaleformen *De* til deres fyrbødere, skønt de havde kørt sammen i mange år. Først da udnævnelserne til motorførere kom i årene 1930—33, blev man *Du*.

De nævnte loko- og motorførere var faktisk alle gemytlige og flinke i alle måder. Jeg husker, at H. P. Larsen, Lohse samt Halberg og Harry Hansen, kaldet »Kallehave«, var særlige kvikke i replikken og altid oplagte til en spøg, særligt med den »lille Søren« kunne det gå muntert til.

For natfyrmændene var der nok at bestille, straks hans tjeneste begyndte. Et godstog ankom kl. ca. 20, og når maskinen var spændt fra togstammen, løb den

straks ned til remisen, hvor fyrbøderen rensede fyret for slagger og »bakkede« fyret. Så overtog natfyrmænd maskinen og kørte den hen over askegraven, åbnede »dæmperne«, der var i førerhuset, og gik ned i askegraven under loeket, hvorfra han med en rager rensede maskinens askekasse.

Dette var vel nok det mest snavsede arbejde, man kan tænke sig, det støvede og røg ganske forfærdeligt — og det fine støv trængte ind alle vegne på den, der udførte arbejdet. Derefter blev røgkammerdøren åbnet, hvilket også er en beskidt omgang, idet det fine røgkammermuld kan støve uhyre meget, når det fejes ud. Når dette var foretaget, kørtes maskinen frem til kulgårdens platform for at blive fyldt op påny. Som regel gik der 30--40 kurve kul til. Derefter vandtagning. De tomte kulurve blev fyldt igen og båret op på plads.

Kl. 22 sluttede rangeringen, og maskinen ankom til remisen — og det hele gentog sig.

Det var som nævnt et meget snavset arbejde at være natfyrmænd. Og der var dengang ingen ordentlige muligheder for at vaske sig. I remisen var en håndvask og en koldt vandshane — så Søren var ofte noget grumset i huden.

I nattetimerne stod maskinerne med bakket fyr, men hen på morgenstunden blev fyret bredt ud på risten og fik en overfyring og gjort klar til dagens tårn.

Ja, der kunne være nok at bestille for den »lille Søren«.

Min gamle ven var desværre uheldig en nat nogle år senere.

Han faldt i søvn inde i Borgestuen på nattevagten, hvilket bevirkede, at han ikke i tide fik sat vand på den gamle P-maskine nr. 6 — blypropperne smeltede — der blev stor ballade. — Dette skete, kort tid før lokoformand Steffensen tog sin afsked — og skønt denne ofte var »efter« den »lille« Søren — var det alene Steffensen, der var skyld i, at Søren ikke blev afskediget, men over-

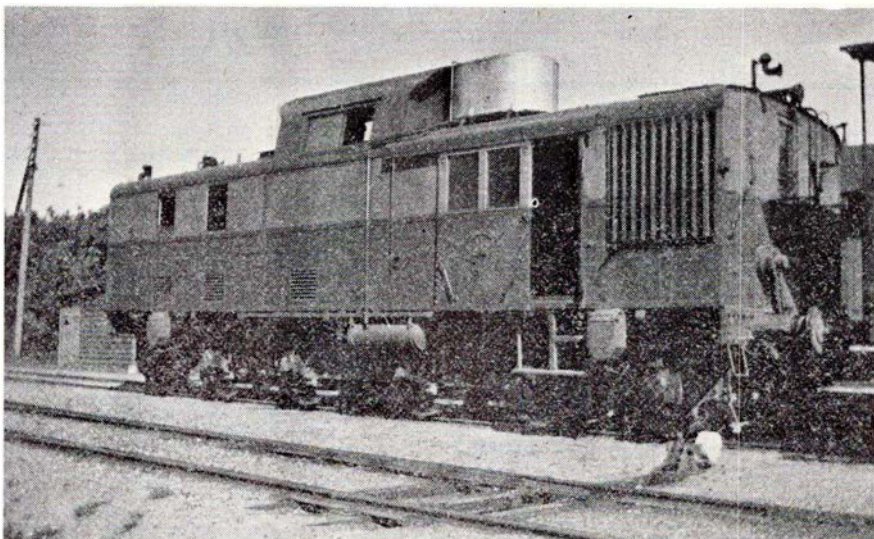

KSB M 3, et af de store B&W-diesellokomotiver.

Foto. A. K. Pedersen.

flyttet til arbejde i banens værksted, hvor han blev til 70-års alderen i 1950.

Fra banens værksted mindes jeg maskinmester Vilhelm Hansen, kaldet »onkel Vilhelm« — en meget dygtig håndværker — jeg ser ham næsten for mig, altid velklædt, når han gik til og fra arbejde. Den sorte stive hat bag i nakken og selv bærende på en kæmpe stor »jordmodertaske«, han altid medførte. Den gamle Hartz, der var hjuldrejer, smed Henriksen og mange andre, på hvem jeg ikke mere husker navne, og sidst, men ikke mindst, maskinmester Lund Jensen.

Der kunne fortælles mangt og meget om dagligdagen på Slangstrupbanen for 48 år siden. Der var mange pudsige og gemytlige mennesker her, både blandt tog- og stationspersonalet. — Jeg mindes gamle Bent med sin trillebør — banens fejemand på pladsen og ude på terrænet — højt oppe i 80'erne virkede han fortsat. Lille og krumbøjet var han, men mild og venlig og et stort stykke af en personlighed var gamle Bent.

Hans ansættelse ved banen skyldtes, at han ejede et mindre hus ude ved engen foran det nuværende Bispebjerg Hospital. Huset lå i vejen, da banen skulle bygges, og måtte nedrives. Og forhandlingerne om husets skæbne var gået lettere, da man havde tilbudt Bent arbejde ved banen.

Gamle Bent var løst ansat under baneforandringen hos baneforandrer Ole Larsen, men denne blandede sig aldrig i Bents arbejde med fejningen.

Gad egentlig vide, hvor ofte hans trillebør blev påkørt og ødelagt af rangerende tog, men det var mange, mange gange. Men ingen kunne nævne at sige til Bent, at han skulle holde op med at arbejde, thi dette ville helt bestemt have forvoldt hans død.

Alt dette er vel i dag glemt af de fleste — men det var en tid, hvor der hos personalet var tid og lyst til et smil og en munter bemærkning, mindes jeg — og tak for det!

Verner Erik Johansen.

Aftryk af artiklen er ikke tilladt!

### Lagerførende importør for bl.a.

Weitkowitz	:	Presse-/kabelsko og værktøj
Chritchley	:	Opmærkning /kantbånd
Dahl	:	Ledning-/kabelkanal
Orbitec	:	Lamper
Bacho / Haupa	:	Værktøj

### H. Hofmann Andersen

Nørrebrogade 22-26 - 8000 Århus C -  
Tlf. (06) 12 01 33



Engros-handel: El-artikler - El-måleinstrumenter - Værktøj

- SMØRING
- HJULAFBALANCERING
- DÆK & SLANGER
- AKKUMULATORER
- OPLADNING
- BREMSER
- TÆNDING
- UDSTØDNING
- BP CAMPING-GAS



### SERVICE ASSERBO

Levy og Karen Nielsen . Asserbo . Liseleje  
TELEFON (03) 34 74 16

## Århus

Vær smart klædt på i tøj fra

### BUTIK »LILLIAN«

Gl. Munkegade 2 . Århus . tlf. 12 39 39

Børnetøj str. 0-16 år - og til voksne har vi håndtrykte kjoler og busseronner - Har De specielle ønsker klarer vi også det - vi syr gerne efter individuelle ønsker - kig ind og få en tøj snak

Smarte og prisbevidste piger handler i

### MODE STRIK

Nørre Allé 62 . Århus . tlf. 12 67 61

Slacks - Nederdele - Pyntebuser - Strikbuser - Trusser - BH m. m.

Kig ind - det vi ikke har i vinduet, har vi indenfor

### HJORTE MATERIALHANDEL

v/ Søren Ostenfeldt

Frederikshallé 102 . Århus . (06) 13 59 50

Deres Matas-forhandler

Sygepleje - barnepleje - parfumeri kemikalier - artikler til øl- og vinfremstilling

Er De i tvivl, når De skal købe en gave - så gå

### HOS BEDSTE

Jægergårdsgade 50 B . Århus

Tlf. (06) 12 60 34

Her finder De det store udvalg i gaveartikler - vi er ikke dyrere - men bare anderledes og særprægede

Friske varer får De altid i

### FRUGT - GRØNT - BLOMSTER

Vesterbrogade 16 . Århus . 19 93 55

Alt i årstidens grøntsager - sydfrugter - blomster til billige priser.

Husk: En frugtkurv er en kærkommen gave.

Den perfekte klipning for ham og hende får De hos

### KNIVEN OG SAKSEN

Høgh Guldbergsgade 97 . Århus

Tlf. 12 00 39

Stedet for moderne hårpleje  
På gensyn - Lone

Se godt - se godt ud  
i MODERNE BRILLER fra ...



### JØRN FILTENBERG OPTIK

Optometrist - Specialoptiker  
Banegårdsplads 16 (ved SAS) . Århus  
Telefon 13 77 22

Stedet for moderne hårpleje for såvel damer som herrer ...

### SALON MUSTACHE

Mørksgade 5 - Århus - Tlf. 13 86 16

Moderne klippeteknik

Bestil venligst tid

Med venlig hilsen

JETTE MARIAGER

Skal De have solgt eller købt hus - så lad min erfaring komme Dem til gode. Deres garanti for sagligt og seriøst salg er

**CHR. BRUHNS Ejendomshandel**  
Søndergade 32 . Århus . (06) 12 49 00

Gratis uforbindende vurdering



Etatens folk går til

### AARHUS GLARMESTERI

v/ Ib Graver

Chr. Kiær Plads 5 . tlf. (06) 13 78 55

Alt i glasskader

Spec.: Blyruder - Butiksrunder - Thermoruder - 1. kl.s kvalitetsarbejde udføres.

Vi handler i

### »DELIKATESSEN«

Tordenskjoldsgade 34 . Århus

Tlf. 16 87 43

Kød - flæsk - alt i hjemmelavet pålæg  
Husk vor lækre medisterpølse og leverpostej - Speciale: Paté gravad skinke samt alt i salater

Midt i byens hjerte ligger

### RESTAURANT SVALEREDEN

Rosensgade 12 . Århus . (06) 19 95 05

- hvor etatens og andet godtfolk mødes i vor hyggelige bodega. Husk vi er morgenfriske - åben kl. 5 morgen til 2 nat. På gensyn! - Inger og Jimmi Lawal

For de lækkersultne ...

### SCANDIA GRILL

Europaplads 8 (overfor Hotel Atlantic)

Århus - Tlf. (06) 13 86 80

Alt i lækkert grill - pølser - hot dogs -

Det er os med de store kyllinger

Åben fra 11 formiddag til kl. 5 morgen

Søndag fra kl. 11 til kl. 02.00 nat

### »LE CAULOIS«

PANDEKAGEHUSET

Ny Banegårdsgade 47 - Århus

Tlf. (06) 13 02 94

Nyd vores morgencomplet - lækre

pandekager eller grillretter

Åben hver dag kl. 8.00-24.00

Lørdag og søndag fra kl. 17.00-24.00

Vore damer anbefales

### »EKKO« Salonen

Ekkodalen 5 . Århus . tlf. 16 52 32

Stedet for moderne hårpleje

Spec.: moderne klippeteknik

Med venlig hilsen

Marianne Falck

Stedet hvor man kommer igen

### MØLLEVANGENS CAFETERIA

Helge Rodesvej . Århus . (06) 10 43 50

Selskabsmiddag - Luxusmørrebrød

God daglig middag: 2 retter + kaffe

(pensionærrabat) - Morgen complet fra

kl. 7-11. - Altid en lækker søndagsmid-

dag fra kl. 11-17. - Smørrebrød - Kyl-

linger - Pølser

Selskaber modtages gerne

Smyk Deres hjem med farver fra

### VESTERBROS FARVEHANDEL

Vesterbro 8 - Århus - Tlf. 12 67 77

Tapet - farver - lak - gulvbelægning

Alt til GØR-DET-SELV - Kom ind og

få en farvesnak.

Med venlig hilsen

N. J. MØRK CHRISTENSEN



# Således forgår...

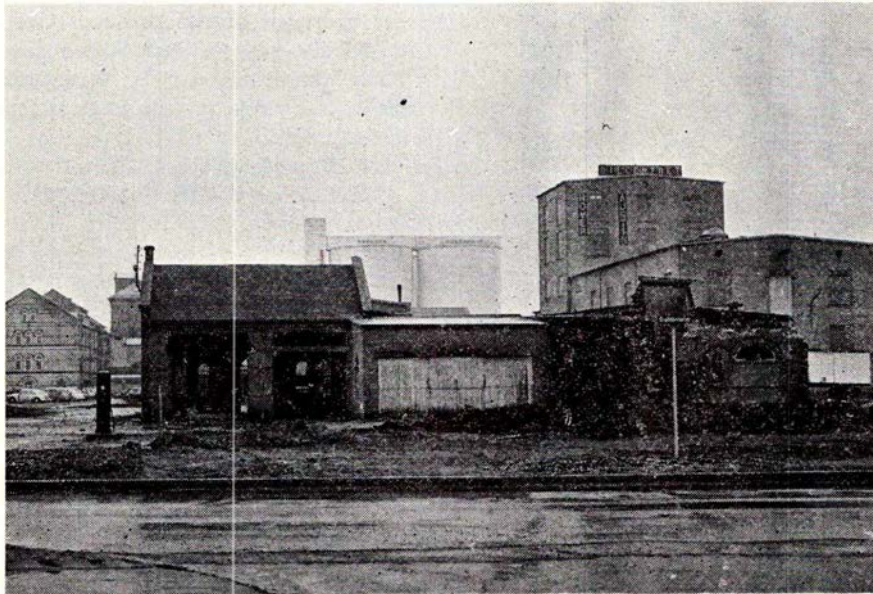

Den nu nedrevne remisebygning på Odense Sukkerfabrik.

Foto: HGC.

Omkring den tidligere Odense Sukkerfabrik er der i de senere år sket en række ændringer af vejnettet. Grønløkkevej er blevet ført gennem det tidligere sporareal, ligesom Kildemosevej er blevet vendt, så den nu går ud i Grønløkkevej. Det har bevirket en hel del ændringer af sporene, som nu er blevet noget forenklet.

En dag, jeg kom forbi sukkerfabriken, opdagede jeg, at man var ved at rive den tidligere remisebygning ned, og jeg skyndte mig at tage et billede, inden det var for sent. På foto 1 ses til venstre de to pladser for de normalsporede damplokomotiver, og den lave bygning i midten med skydedørene, var beregnet til de smalsporede motorlok, der kørte fyldt ud på en nærliggende fyldeplads. I baggrunden til venstre ses lidt af kogeriets smukke fabriksbygning, som nu bruges til forskelligt, blandt andet børnehaveseminarium. De store siloer bruges endnu til sukkerlager og bevirker, at der stadig rangeres sukkervogne ud på stedet, men nu med en Nagbøltraktor, og den behøver tilsyneladende ikke at stå indendørs. Det fremgår tydeligt, at den høje bygning til højre indeholder biler, der står endda en på taget som blikfang. Til højre for, hvor jeg har taget billedet, har De forenede Bryggerier lige indviet en ny stor lagerhal med sporforbindelse. Nej, jernbanen har ikke helt tabt forbindelsen med området.

Foto nr. 2 er taget i 1958, da der endnu var liv i sukkerkogeriet. I baggrunden ses remiserne og i forgrunden rangerer sukkerkogeriets lille maskine ihærdigt med godsvogne. Odense har jo aldrig haft roebaner, så det var især de 3 fynske privatbaner, der fragtede roer til kogeriet, så der kunne være mange vogne at rangere med. Sidst i 50-erne var der en meget stor eksport af sukkerroer til Tyskland, og da man ikke

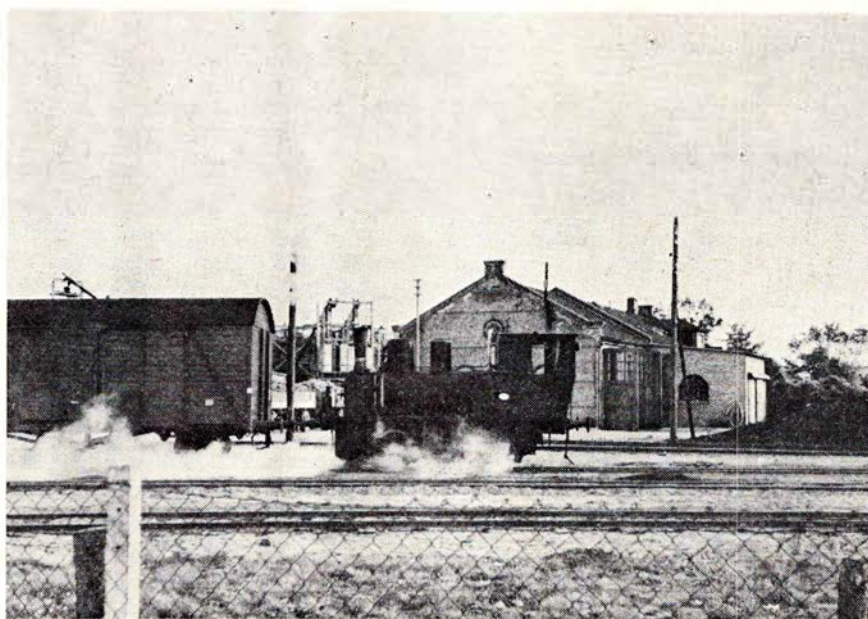

DdS' lille normalsporede rangermaskine rangerer ved Odense Sukkerkokeri. Foto: HGC.



*Skønhed*, De ikke aner  
findes langs **private baner**



kunne sende de noget brøstfældige fynske privatbanevogne sydpå, måtte man omlæsse roerne i større vogne på sukkerkogeriet. N-maskiner rangerede ud ad godssporet mod Fruens Bøge og hentede de lange rækker af læssede vogne, som de trak ind på Odense banegård, inden de kørte sydpå med dem.

I 1960 så jeg det lille damplokomotiv ude ved H. I. Hansen, men det blev ikke hugget op med det samme. Pludselig en dag manglede det den bageste aksel med hjul og det hele og stod sådan på halen i lang tid, inden det til sidst blev skåret op.

I 1964 holdt man op med at modtage sukkerroer på jernbanevogne, og så blev der efterhånden ikke meget at lave for den Nagbøl-traktor, som man havde anskaffet som afløsning for dampen. Nu var det lastbiler, som kom slæbende ind med roerne og ødelagde Odenses gader, men i de glade 60-ere troede man jo, at olien flød til evig tid!

H G C

Spis noget lækkert – gå i  
**MACKIES PIZZA**

Clemenstorv 9 . Århus . tlf. 12 36 61

Prøv vore lækre pizza, amerikansk stil  
– stor eller lille – eller vor Beufburger  
– spis dem her eller tag dem med hjem  
Åben hver dag kl. 10–24

Kom ind og få en køkkensnak  
– lad os råde og vejlede Dem  
uni-form – beckermann

**KØKKEN STUDIO**

Thorvaldsensgade 36 . Århus  
Telefon 19 82 88

Garderobeskabe – Badeværelsesmøbler

Vore funktionærer handler i

»LONES« **BLOMSTER**

Sdr. Ringgade 47 – Århus

Alt i friske blomster og planter  
Fikse visitbuketter

En skobutik med gang i

**THERESE WOLF**

Brunnsbro 7 . Århus . (06) 13 58 49

Moderigtigt damefodtøj til  
hverdag og fest

Tandlæge

**Holger Sandfeldt Sørensen**

Ryesgade 12 . Århus . tlf. 12 40 12

Konsultation efter aftale

Tandlæge

**FINN MORELL**

Rosenkrantzgade 2, 1. sal . Århus

over for rutebilstationen

Tlf. (06) 19 39 11

Konsultation efter aftale

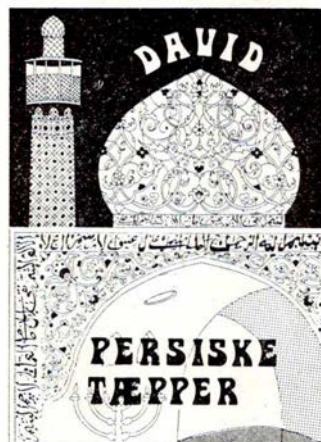

Sankt Clemensstræde 16 – Århus  
Specialforretning for håndknyttede  
persiske tæpper – Egen import  
10 års bytteret  
Telefon (06) 19 20 36

GLARMESTER

**JOHN SØRENSEN**

Randersvej 15 – Århus

Telefon 16 70 81

Lad også dette blive Deres fristed ...

**Bodega TERMINUS**

Jægergårdsgade 71 – Århus  
Telefon 12 75 46

Hvor venner mødes over et glas i  
hyggelige omgivelser.

På gensyn  
HENNING

Vore funktionærer handler i

**FRUGTHUSET**

Jordbrovej 21 . Århus . (06) 16 92 35

Alt i årstidens friske frugter og grønt-  
sager – Stort udvalg i blomster og plan-  
ter. Gå altid i specialforretningen – så  
er De sikker på friske varer

Bag den gode smag

**FINNS BAGERI**

v/ G. Skovfoged

Wærums-gade 11A . Århus . tlf. 12 53 04  
Alt indenfor lækkert brød og kager.  
Bestillinger på alt slags brød modtages  
– altid et godt ugetilbud.  
Husk vort udsalg Hammerhusvej 49  
Brød – Konfektur – Chokolade

**TANDLÆGE INGER WINTHER**

har overtaget afdøde tandlæge Niels  
Baumbachs praksis, Park Allé 9 samt  
Hans Kjærholms praksis, Banegårds-  
plads 4 – begge praksis føres videre  
på adressen:

Banegårdsplads 4 – 3. sal  
8000 Århus C – Tlf. (06) 12 22 21

Vær god ved Deres fødder – gå til

**AGGER FODKLINIK**

Nr. Allé 81–83 . Århus . tlf. 12 54 00

Omhyggelig og nænsom fodpleje

Spec.: vanskelige fødder

Åben kl. 9–14.30 og efter aftale

Køb legetøj – hvor udvalget er størst

»1000 TING«

Store Torv 14 . Århus . tlf. 13 30 55

Stort udvalg i legetøj til alle børn i alle  
aldre – og til alle priser – Gå ikke for-  
gæves – gå hellere straks i 1000 ting.

Er De i tvivl – så gå i

**KØKKENHJØRNET**

Vester Allé 20 . Århus. Tlf. (06) 19 96 55

Køleskabe – komfurer – vaskemaskiner  
Lad fagmanden hjælpe Dem med råd  
og vejledning. Mange forskellige mu-  
ligheder uden forbindende. Husk: Atlas  
køkken har alle variationsmuligheder –  
og så er det dansk.

Køkkenhjørnet borger for kvaliteten

Bag den gode smag

»CORNER« **BAGERIET**

Max Müllersgade 2 B . Århus  
Tlf. 12 14 68

Altid frisk og lækkert brød og kager

Din nye Jeans-shop

**CAMPUS**

Frederiksgade 34 – Århus – Tlf. 12 07 07

Stedet for hende og ham!

Moderne fritidstøj i alle størrelser i de  
kendte mærker.

Kom ind og få en tøjsnak

## LANDET RUNDT

»SØLYST« hedder en ejendom, som DSB for ca. 1 million kroner har erhvervet i Nyborg. Den skal efter ombygning anvendes som overnatningsbygning for tog- og lokopersonale. Der bliver til dette formål 20 overnatningsværelser. Købet skal ses som forsøget på at skabe bedre forhold for personalet, idet de nuværende overnatningsfaciliteter er meget ringe og derfor trænger til en omfattende forbedring.

NYE BETONSVELLER er ved at blive indført ved DSB. En helt ny konstruktion, som er 30 pct. tungere end den tidligere anvendte, skulle give bedre stabilitet, samtidig med at den giver mindre vedligeholdelsesomkostninger. I anskaffelse er den til gengæld dyrere, men så har den også den fordel, at samme type kan anvendes til såvel 45 som 60 kg skinner.

BRUNE S-TOG tilhører nu jernbanehistorien, idet de sidste blev taget ud af trafikken i begyndelsen af juli. Indtil det sidste gjorde de nyeste af de brune S-tog tjeneste på F-linien, også kaldet »Ydre Bybane«. For evt. museumsinteresserede kan det oplyses, at DSBs jernbanemuseum har sikret sig et trevogns S-tog af første serie fra 1933, bestående af MM + FM + MM, som var oprangeringen dengang. Desværre har museet i Odense ikke kapacitet til at udstille disse vogne, som er anbragt i remisen i Næstved.

HELLERUP har fået forlænget sine vendespor, der nu kan rumme 8, hhv. 16 vogne mod tidligere 6, hhv. 8 vogne. Vendesporet med plads til 16 vogne er lavet så langt af hensyn til opstilling af S-tog under driftsforstyrrelser. Under normal drift vil sporet kun blive anvendt af maksimalt 8 vogne.

## SKINNEUDLÆGNINGSKRANERNE

151—153, der stammede helt tilbage fra 1883—86, er blevet ophugget. Nr. 151 var bygget af Scandia, mens nr. 152 og 153 var bygget i Breslau. Sidst var kranerne placeret ved svejseanstalten i Fredericia.

DSB har afholdt licitation over Tåstrup ny kommandopost og kolonnehus. Desuden har man haft licitation over Frederikshavn ny stationsbygninger, dvs. en bygning på 300 og en på 540 kvadratmeter.

ALPHA DIESEL A/S i Frederikshavn, et datterselskab af det meget omtalte B&W, fik ordren på maskinerne til de tre Storebæltsfærger, DSB har afgivet ordre på hos Nakskov Skibsværft og Helsingør Værft. Ordren til Alpha Diesel A/S omfatter hovedmaskinerne, hvoraf der placeres seks 16-cylindrede i hver færge, gear samt propeller og fjernbetjeningsudstyr. Effekten af de seks motorer i hver færge er ca. 18.700 kW eller 25.400 HK, den største effekt, der nogensinde er installeret i et dansk passagerskib. Prisen for hele herligheden er ca. 60 mio. kroner, og ordren skulle kunne beskæftige ca. 150 mand i et år på Frederikshavnervirksomheden.

R 946, DSBs smukke damplokomotiv, som der var planlagt en afskedstur med i juli måned, kom ikke ud at køre ved egen kraft alligevel. Årsagen blev angivet at være brandfare. Nu er kedelristen udløbet, og lokomotivet er overgivet til DSBs jernbanemuseum i Odense, hvor det forhåbentlig bliver muligt at beskue det inden døre.

LIGESTILLINGSLOVEN, der trådte i kraft den 1. juli, forbyder firmaer m.m. at annoncere efter personale af bestemt køn. Nu har en række virksomheder søgt om dispensation fra loven, bl.a. DSB, der så mindeligt anmoder om at blive fritaget for at søge efter mandlige togstewardesser!

## Hobro

Køb hvor De får mest for pengene fra 0 til 6 år. – Alt i baby- og børnetøj finder De i stort udvalg i

### LILLE TROLD

Adelgade 45 . Hobro . tlf. 52 41 12  
Kig ind, vi hjælper og vejleder Dem  
Med venlig hilsen Lisbeth Byrgesen

Bag den gode smag

### »LYON CONDITORI«

Jernbanegade 15 . Hobro . (08) 52 15 60  
Altid frisk og lækkert brød og kager –  
bestillinger på alt slags brød modtages –  
Prøv vor lækre fødselsdagskringle.  
Med venlig hilsen  
Inge og Niels Sloth Vistesen

Køb ost i specialforretningen

### OST EN GROS (til private)

Adelgade 14 . Hobro . (08) 52 01 77  
Alt i vellagrede oste – prøv vore lækre  
hjemmelavede sild  
Åben torsdag 10–17.30, fredag 10–20,  
lørdag 10–12  
Med venlig hilsen Jytte Rasmussen

Et besøg værd

### SØKROEN

Klejtrup – Hobro – Tlf. (08) 54 60 44  
Her er maden i topklasse – Selskaber  
modtages gerne – Vi leverer også  
gerne ud af huset – såvel varmt som  
koldt. – Med venlig hilsen  
VÆRTEN

Spis sundt – spis fisk fra

### FISKEHALLEN

Torvet – Hobro – Tlf. (08) 52 08 10

Alt godt fra havet  
med alt i friskfanget fisk

Stedet, hvor de strikkeglade mødes

### PM-GARN

Jernbanegade 1 – Hobro – tlf. 52 31 41

Garn i variationer – Fikse modeller –  
Kom ind og få en strikkesnak

På gensyn!

INGE SIGVARSEN

Deres blomster vil altid gøre lykke fra

### »VALMUEN«

Jernbanegade 51 – Hobro – tlf. 52 02 08

Vi anbefaler os med kistepyntninger –  
kranse – bæredekorationer – visitbuketter –  
moderne binderi – også stort udvalg i  
keramik og grønne planter

## Aarhus og omegn

Byens bedste madsted ...

### RESTAURANT EUROPA

Europaplads 6 - Århus

Telefon (06) 12 32 15

- hvor venner mødes

Med venlig hilsen

MARTIN

Stedet for gourmeter

### ROYAL

#### STEAK HOUSE

Bispegade 1 - Århus - Tlf. (06) 13 51 52

Her er maden i topklasse og betjeningen 1. classes. - PÅ GENSYN!

Nyd Deres frokost yderst på molen med Århus skønneste udsigt

### AARHUS YACHTKLUB

Lystbådehavnen . Tlf. (06) 13 30 26

Ta' selv bord hver dag kl. 12-15

Selskaber modtages gerne (indtil 50 kuverter) - Lukket hver torsdag

Tag noget lækkert med hjem fra

### SNACK BAREN

Hovedgaden 29 - Brabrand

Telefon (06) 26 10 45

### OLES PØLSEBAR

Nordbyvej 3 - Viby J. - Tlf. 14 16 82

Alt i lækkert grillmad - forårsruller - pølser - det er os med de store kyllinger med hjemmelavet fritter.

Åben mandag til fredag kl. 11-22, lørdag 11-19, søndag 13-22.

NB. Skal De have fest - så ring og bestil - og alt er klart, når De henter det.

Bag den gode smag

### RISVANGENS BAGERI

v/ bagermester Poul Kristiansen

Risvangsallé 9 . Århus . tlf. 16 93 37

Alt i lækkert brød og kager

Prøv vor lækre fødselsdagskringle

Bestillinger på alt slags brød modtages



Vil De spise lidt godt - eller bare hygge Dem over et lille glas - er dette stedet. Underholdning flere gange om ugen. Husk: Gør holdt ved STOPPESTEDET - vi hygger om Dem.

PÅ GENSYN!

et rart spisested

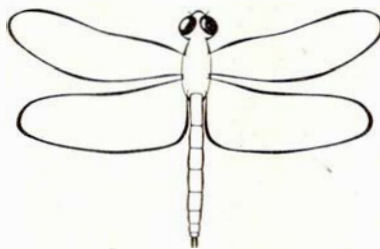

Byens gode madsted hedder

### »GULDSMEDEN

Guldsmedegade 32 - Århus

Telefon (06) 13 08 69

Vi hygger om Dem - Lad os afholde Deres selskaber - Husk efter teatertid modtager vi også gerne selskaber.

Ring venligst og bestil - og maden er klar. - Åben hver dag fra kl. 12,

søndag fra kl. 16. - På gensyn!

Restaurant GULDSMEDEN I

Lad os tage besværet

### Trojborg Smørrebrød

#### »MADKASSEN«

Tordenskjoldsgade 9 . Århus

Tlf. 10 69 90

Alt i madpakker - smørrebrød og anretninger - til hverdag og fest Madkassens smørrebrød er bedst

### Charlottehøj Frugt og Blomster

Hammershusvej 39 . Århus . 16 86 08

Alt i årstidens friske frugter og grøntsager - planter og blomster - kun én kvalitet - den bedste -

Hele familiens frisør, herre og dame

### SALON »JEANETTE«

Holme Møllevej 15 - Viby J.

Telefon 14 92 88

Stedet for moderne hårpleje - Stor parkeringsplads - Salonen er lukket hver mandag. - De behøver ikke at bestille tid til herre-afdelingen.

På gensyn: BJARNE VESTER

Hvor venner mødes

### AABY-KROEN

Silkeborgvej . Åbyhøj . (06) 15 79 99

Kom ind og hyg Dem over et glas eller dagens ret - et lækkert stykke smørrebrød. Selskaber modtages gerne - indtil 150 kuverter

Venlig hilsen MIE og FINN

Gå til fagmanden og køb -

### SARALYST CYKELSERVICE

Rosenvangsallé 213 b . Højbjerg

tlf. 27 07 12

Knallerter - cykler, nye som brugte - alt til rimelige priser. - Stort udvalg i tilbehør - kom ind og få en cykelsnak.

Spar penge - tank selv - kød ind til

### UNO-X SERVICE STATION

Holme Møllevej 47 . Viby J.

Tlf. 14 77 67

Bilistbutik - dagligvare-kiosk - dæk-service - afbalancering - højtryksrensere til motorvask (for gør det selv folk) - bestil venligst tid - på gensyn

Mona og Arne Abrahamsen

Stedet for moderne hårpleje

### SALON »FEMINA«

Kaj Munksvej 54 . Viby J. . (06) 14 02 03

Den moderne salon med faglig dygtig betjening i hyggelig atmosfære

Spec.: Klipning.

Med venlig hilsen Karen Svennson

Vore funktionærer handler i

### MODESTRIK

Søndervangsallé 39 . Viby J.

tlf. (06) 14 47 19

Stort udvalg i strikkegarn - fikse modeller - småting m.m. Kig ind og se vort udvalg. Man slapper dejligt af over et strikketøj

# Privatbanedriftsresultater

## Hjørring Privatbaner

	1977	1/4—31/12 1976
Antal foretagne rejser .....	842.549	580.042
Indtægt af passagerbefordringen .. kr.	4.782.463	3.203.472
Vægt af befordret mængde gods .. tons	54.605	41.948
Indtægt af godsbefordringen .....	2.517.209	1.813.877
Samlet driftsindtægt .....	7.967.298	5.621.541
Samlet driftsudgift*) .....	9.568.113	6.382.276
Driftsresultat*) .....	÷1.600.815	÷ 760.735

\*) Ekskl. banens andel i ydelser til pensionister. — Da perioden 1/4—31/12 1976 kun omfatter 9 måneder, er tallene ikke sammenlignelige med tallene for 1977.

## Skagensbanen

	1977	1/4—31/12 1976
Antal passagerer .....	560.875	439.509
Indtægt af passagerbefordring .... kr.	2.833.891	1.896.990
Vægt af befordret gods .....	15.582	11.142
Indtægt af godsbefordring .....	677.808	470.328
Samlet driftsindtægt .....	4.208.598	2.859.222
Samlet driftsudgift .....	6.671.900	4.680.181
Driftsresultat .....	÷2.463.302	÷1.820.959

ØSTBANEN ombygger for tiden Fakse Ladeplads station, som banen har overtaget fra Fakse Jernbane. Næste år påregner man at ombygge Karise tilsvarende, således at Østbanens stationer efterhånden alle får en tiltrængt ansigtsløftning. Foreløbig er det stationsbygningens interior, der arbejdes på, men sporarealet i Fakse Ladeplads skal også moderniseres.

HP. Hjørring byråd har vedtaget en revideret lokalplan for banegraven, som Hirtshalsbanen indtil 1942 førtes ind til Hjørring Vestbanegård gennem. Vedtagelsen betyder, at Hjørring Kommune nu kan gå i gang med detailprojekteringen af Hovedvej 11's flytning fra Løkkenvej gennem banegraven til Vestbanegade.

Erik Kjærgaard, Hjørring.

ØSTBANEN, en bane med kraftigt stigende passagertrafik, har på grund af mangel på materiel købt yderligere to svenske skinnebusser fra SJ. Det drejer sig om SJ Y6 1017 og 1098, bygget af »AB Svenska Järnvägsverkstäderna« i Linköping i 1954, henholdsvis 1956. I forvejen har Østbanen tre skinnebusser af typen, ØSJS MB 21—23.

ODSHERREDS JERNBANE har fra den svenske privatbane »Nora Bergslagsbanan« i 1969 købt HP traktoren for at

Järnväg indkøbte to brugte dieselhydrauliske lokomotiver, NBJ T 25 og T 26. De to lokomotiver, der er Danmarks største privatbanelokomotiver, er bygget af den vesttyske fabrik MaK i Kiel i 1965. De tekniske data er følgende:

Akselrækkefølge .....	B' B'
Motor .....	MaK type MA301 FAK
Effekt .....	1200 HK
Gear .....	Voith type L216rvb
Længde over puffer ....	12.600 mm
Akselafstand	6.000 mm + T 2200 mm
Tjenestevægt .....	66,8 tons
Maksimalhastighed .....	79 km/t

Da lokomotiverne er bogielokomotiver, har de en noget roligere gang i sporet end de MaK-lokomotiver, andre danske privatbaner råder over. NBJ T 26 har forøvrigt været demonstrationslokomotiv for MaK, inden NBJ købte det. NBJ erstatte LJ M 13, der er mage til og også købt fra FFJ i 1969, men som p.g.r. a. nedbrud ikke mere vil blive istand. HP 41, der ventes døbt LJ M 15, skal stationeres i Saksøbing.

HJØRRING PRIVATBANER har solgt rangertraktor HP 41 til Lollandsbanen. HP 41 er bygget af Fowler i England i 1952 til Ålborg Privatbaner, hvor den hed FFJ M 1214. Ved disse baners likvi-

**Odder**

---

**ARNDT'S**  
URE OG SPECIALOPTIK  
Holsteinsgade 7. Odder  
Tlf. 06 54 23 13

---

Spar penge – sy selv – og stoffet har  
**»CHRISTA«**  
Rosengade 55 – Odder – Tlf. 54 00 03  
Alt i moderne stoffer i dejlige kvaliteter – til alle formål.  
Tråd og sytilbehør. – På gensyn hos  
**CHRISTA**

---

Masser af lækkerier får De hos  
**GRILL »3197«**  
Rosengade 13 – Odder  
Tlf. (06) 54 31 97  
Grill bøffer – pølser – bøfsandwich – og meget andet godt. – Husk vore  
**LÆKRE KYLLINGER.**  
På gensyn – **NIELS**

---

Alt godt fra havet får De i  
**KAJ'S FISKEHANDEL**  
Østergade 10 – Odder – Tlf. 54 30 65  
Forretningens åbningstider:  
Mandag kl. 10–17,30 – tirsdag, onsdag, torsdag, fredag kl. 15–17,30.  
Daglige landture – lev sundt – SPIS  
**FISK** – og så er det friske varer.

anvende den ved færgerangeringen i Hirtshals, hvilket den dog var ganske uegnet til. Traktoren, der ved overtagelsen blev sat i fin stand og nymalet, har aldrig været anvendt regelmæssigt ved HP. Den skal ved Lollandsbanen T26 er indsat i driften under nummeret OHJ 45.

HJØRRING PRIVATBANER projekterer en omfattende ombygning af stations-

## Aarhus og omegn

### »CORNER« CAFETERIA

Hj. af Langelandsgade/Kaserneboulevarden . Århus . tlf. 12 20 70

Hver dag en veitillavet middag ægte sesamburger-frikadelle sandwich – det er os med de store kyllinger – gølpølser – eventyr-is – vi har gammeldags hjemmelavede isvafler

Hvor venner mødes

### BODEGA 65

Jægergårdsvej 65 . Århus . 13 12 21

Lad også det blive Deres fristed  
Med venlig hilsen FINN og BJARNE

Etatens folk handler i

### TROPEKÆLDEREN

P. Fabersvej 37 . Århus . tlf. 16 11 88

Akvarier – Fugle – Fisk –  
Planter – Foder – Tilbehør

Stedet hvor man mødes

### STRANDVEJENS STEAK-HOUSE

Nordre Strandvej 5 . Risskov . 17 59 33

Grill-retter – lækkert smørrebrød  
og platter

NB: Lad os tage besværet ved Deres fester. – Alt ud af huset – Ring og få et godt tilbud

Med venlig hilsen  
ESTHER og JOHN SCHRIVER

Lad også dette blive Deres fristed

### HYGGEKROEN

Silkeborgvej 257 . Åbyhøj . Tlf. 15 70 89

– hvor venner mødes –

### CHEVRON SERVICE

ved P. Andersen

Grenåvej 189 – Risskov – Tlf. 17 73 69

Benzin – olie – vask – smøring samt stort udvalg i autoudstyr  
Quick-service udføres

Selvbetjening – Stor kiosk

Et besøg værd

### Marstrandsborg Grill Bowleren

Thorvaldsensgade 1 – Århus

Prøv vore lækre grill-kyllinger

Pølser – Ribbensteg-sandwich

Specielle kinesiske retter, hjemmelavet forårssruller. – Tag maden med hjem – eller vi bringer gerne.

Åben hver dag fra kl. 11–21.

Telefon 12 70 47

Venlig hilsen – Betty og Kan-Wing

Stedet for moderne hårpleje ...

Saralystparkens dame- og herresalon

### Salon »FYNNE«

Saralystparken 5 – Højbjerg

Tlf. 27 55 75

Spec.: Moderne klippeteknik – modefrisuren til Dem. – Lukket hver onsdag.

Hvor etatens og andet godfolk mødes

### BOULEVARD CAFEEN

Odensegade 45 – Århus – Tlf. 12 37 02

Lad også det blive Deres fristed  
Her er hygge og venlig betjening  
Med venlig hilsen – BENT

Tag noget lækkert med hjem – eller nyd det her

### HJØRNE-GRILL'EN

Molsgade 9 – Århus – Tlf. 13 90 37

Alt i lækkert grill – Forårssruller  
Det er os med de store kyllinger.  
Åben hver dag kl. 12–24.

Kør ind til

### SHELL

Grenåvej 150 . Risskov . tlf. 17 78 08

Benzin – olie – smøring – alt til bilens pleje – autotilbehør. – Moderne vaske-maskine (lukker kl. 20)

Åben alle hverdage kl. 6.30–24  
Søndage kl. 8–24

Gå i specialforretningen – med det store udvalg

### HOBBY-BØRSEN

Silkeborgvej 178 . Åbyhøj . 15 51 88

Hobby til alle aldre – alt i modeltog – racerbaner – fly – plastik-byggesæt m.m. – Kig ind

Kom ind og hyg Dem i

### »GRØFTEN BODEGA«

Grøfthøjcentret . Viby J . tlf. 28 10 95

Lad også dette blive Deres fristed – kom ind og slap a' – vi hygger om Dem.

Med venlig hilsen og på gensyn!

Stedet hvor man kommer igen

Vi handler i

### PARFUMERIET INNOXA

Frederiks Allé 141 . Århus . 12 92 25

Toiletartikler – parfumeriet med den gode service – stort udvalg i de kendte mærker – kig ind, vi hjælper Dem gerne med råd og vejledning

Etatens folk handler hos

### Fa. N. RASK NIELSEN

v/ Niels B. Jacobsen

Nørregade 18–20 – Århus

Telefon 12 48 48

Cykler – Raleigt – Bison – Barnevogne  
Klapvogne – Udstyr – Kig ind og gør en god handel – vi er til at tale med.

### RISSKOV KLOAK-SERVICE

v/ Peder Gissel

Døgn- og weekendvagt – Tlf. 17 68 92

Slamsuger – Roterende knive  
Rensning af faldstammer

Renser alle ledninger hurtigt og effektivt. – Ring straks til fagmanden.

Sports- og motionscykler

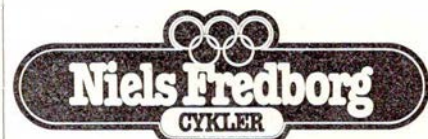

Chr. X's vej 256 . Tranbjerg

Tlf. (06) 29 32 33

Spec.: Afd. med sports- og motionstøj  
Moderne reparationsværksted

HUSK: Cykler til hele familien finder  
De hos os

bygningen i Hirtshals. Årsagen er, at pladsforholdene i postkontoret, der findes i samme bygning, er blevet for trænge, og derfor skal postfolkene have mere plads. Ombygningen forventes at komme til at koste omkring én million kroner, og når disse linier læses, forventes arbejderne så småt at være påbegyndt. De færdige arbejder skal afsluttes inden sommeren 1979.

Ombygningen foretages på den måde, at der laves en tilbygning i den østlige ende af stationsbygningen. Denne 144 kvadratmeter store tilbygning skal først og fremmest anvendes som pakrum. Den bygges i samme stil som den øvrige stationsbygning. Dette betyder bl.a., at den tilbygning, som allerede findes, skal have nyt tag, således at hele den østlige ende af stationen kommer til at virke som ét hele, når det er færdigt.

Ud over tilbygningen skal der moderniseres og laves mindre ombygninger i det nuværende postkontor.

(OLJ)

LOLLANDBANEN modtog i juni fire nye busser, alle malet i banens nye farver, d.v.s. som Y-togene. Den ene bus, der skal anvendes som bybus i Nykøbing Fl., var dog gul i stedet for orange, men med samme staffing, d.v.s. spidsen i fronten. Lollandsbanen disponerer herefter over 38 busser med 2.171 siddepladser, og til at manøvrere disse busser gennem trafikken på såvel Falsterske som Lollandske landeveje og gader, har man ansat 67 chauffører. En del af busserne er stationeret i Nykøbing Fl., idet ruterne på Falster drives selvstændigt, hvad regnskaberne angår.

VESTBANENs nye sidebane fra Hesselmed (ved Oksbøl) til Oksbøl Syd tager nu form. Sporlægningen begyndte i midten af juni, og der ilægges skinner på 37 kg/m. Ved Hesselmed Forgreningsstation vil blive opsat hovedsignaler, der bliver placeret, så de dækker sporskiftet, der er at betragte som en station i sikkerhedsmæssig henseende. Fz. bliver signalet fra Varde mod Oksbøl Syd (sidebanen) et gult lys over grønt, når der vises kørsel, mens det for kørsel mod Nørre Nebel vil vise fast grønt lys. I Oksbøl Syd vil også blive placeret et Indkørselssignal. Strækningen mellem Hesselmed og Oksbøl er altså at betragte som en banestrækning, f.z. vil Vestbanen få samme udformning som Gribskovbanen, der deler sig i to banestrækninger.

(P. Andersen)

OHJ/HTJ har som følge af mangel på passagertogsmateriel købt et par passagervogne af DSB. Det drejer sig om to CLL-vogne. CLL 237 er tidligere CLL 29-26 490-6, bygget af Scandia i 1960, og den anden er tidligere CLL 29-26 634-9, ligeledes bygget af Scandia, men i 1959.

## FRA KLUBBERNE

ØSTSJÆLLANDSKE JERNBANEKLUB har af Køge Kommune fået bevilget et tilskud på kr. 30.000 samt et rentefrit lån på maks. kr. 40.000 mod pant i klubbens materiel. De mange, men velkomne penge, skal anvendes til dækning af ØSJKs udgifter i forbindelse med sporarbejder, byggeri m.m. på et areal, klubben har fået stillet til rådighed som følge af Køge stations omdannelse til S-banestation. ØSJK havde tidligere til huse i Østbanens remise i nordenden af Køge station, men denne remise falder som bekendt for stationens ombygningsarbejder.

KLK, Kolding Lokomotivklub, har fra Vestbanen købt det dieselelektriske lokomotiv VNJ 11, bygget af A/S Frichs i Århus i 1932. Lokomotivet har ikke været anvendt ret meget siden anskaffelsen af VNJ D 12 i 1969, men er inakt.

KOLDING LOKOMOTIV KLUB har udvidet lokomotivparken med Vemb—Lemvig—Thyborøn Jernbanes damplokomotiv nr. 5. Lokomotivet er ICOT-koblet og bygget af Henschel & Sohn, Kassel i 1911. Det anvendtes de første år som trækraft på Mariager—Handest Veteranjernbane, men har siden ikke været i drift. Da remisen i Thyborøn, hvor VLTJ 5 var hensat, skulle rives ned, udbød VLTJ lokomotivet til salg, og det blev altså KLK, der blev køberen.

FREUNDE DER SCHIENENVERKEHR, en tysk jernbaneklub med hjemsted i Flensburg, har for et par år siden købt DSB F 654. Efter tysk tradition er hjul, gangtøj og pufferplanker blevet rødmalet. Klubben har også af DSB købt en CL- og en CLE-vogn, og dette lille tog har i sommer kørt særtog på privatbanen Niebüll—Dagebüll.

MHVJ overtog i juli HHJs kombinerede person- og rejsegodsvogn CE 30, der oprindeligt stammer fra Horsens Privatbaner.

## Haasum

Kom godt ud og hjem – kørsel med

**Bettys Minibus og Turistfart**

Haasum . Tlf. (07) 56 63 18

Rutineret chauffør – velholdte vogne

Svarer dag og nat

## Struer

Stedet for smarte piger

**NAPOLEON og JOSEPHINE**

Vestergade 6 – Struer – Tlf. (07) 851825

Her finder De det store udvalg i  
BUKSER – BLUSER – SKJORTER m. m.

På gensyn

HANNE og OVE GULDBRAND

Gå, hvor du får mest for pengene

**DB BRUGSEN**

Gimsing — Struer – Tlf. (07) 850236

Det store udvalg i kolonial – konserves  
grøntsager – hvidevarer

Lad også BRUGSEN blive Deres  
indkøbssted

Det er dansk – det er lavpris

**BENSIN – OLIE – SMØRING**

1. kl.s autoreparationservice

**uno-X**

Ringgade 113 A – Struer – Tlf. 85 31 11

På gensyn

KARIN og BØRGE SØRENSEN

## Vinderup

Svifter Deres radio eller TV – så gå  
til fagmanden ....

**RADIO og TV-SERVICE**

Skivevej 69 – Ejsing

Telefon (07) 44 62 22

1. kl.s reparationer udføres med garanti

Med venlig hilsen

SVEND JØRGENSEN

## Maarslet

Mangler De en gaveidé – gå i

**MÅRSLET BRUGSKUNST**

Tandervej 6 . Tlf. 29 33 03

Her finder De særprægede ting i  
borde – lamper – tæpper – kobberstik –  
sandstensfigurer m. m.

Kig ind og se vort store udvalg

## Århus og omegn

DERES GARANTI  
Exam. tandtekniker

### CARSTEN SOMMER

Sønder Allé 4, 1. sal - 8000 Århus C.  
Telefon (06) 12 19 89

Konsultation mandag-onsdag 9,30-17  
torsdag-fredag 9,30-13 og efter aftale.

Tandlæge

### LARS BÆK-SØRENSEN

Banegårdspladsen 20 . Århus C.  
Tlf. (06) 12 91 41

Konsultation efter aftale

### SALON »GURLI«

Steen Blichersvej 27 . Åbyhøj  
Telefon 25 11 13

Stedet for moderne hårpleje og  
venlig betjening  
Lukket tirsdag

Vore damer går i Salon

### »KLIP OG KRØL«

Jens Baggesensvej 4 . Århus  
Telefon 10 48 90

Stedet for moderne hårpleje og  
den perfekte klipning

Bestil venligst tid - lukket onsdag

### STOFFERS

#### Knallert- og Cykel-Service

Haderslevgade 7 . 8000 Århus C.  
Telefon (06) 14 31 36

Vi køber ost hos fagmanden

### FREDERIKSBERG OSTEBOERS

Frederiks Allé 110 . Århus  
Telefon 12 60 18

Altid vellagrede oste og specialiteter

Alt til ostebordet

Din dame- og herrefrisør på Langenæs



### DAME OG HERREFRISØR

Inge Marie

Tøndergade 96 . Århus . (06) 14 06 49

Stedet for den moderne hårpleje for de  
kræsne - hurtig og venlig betjening

På gensyn hos INGE MARIE

Tag noget lækkert med hjem eller  
spis det her

### ÅBYHØJ AMERICAN HAMBURGER & GRILL

Silkeborgvej 315 . Tlf. (06) 15 51 66

Alt i lækkert grill - american hamburger - det er os med de lækre kyllinger.  
Åben mandag til torsdag kl. 18-22,  
fredag kl. 18-23, lørdag-søndag kl. 16-22  
Vi har også morskab - kom ind og spil  
på vores flipper

1. kl.s kvalitetsarbejde udføres på

### JANS AUTOREPARATION

Carit Etlarsvej 4 . Åbyhøj . tlf. 15 31 18

Reparationer af alle mærker

Autoopretning - Rustskader

Vi er hurtige og samvittighedsfulde.

## Lisbjerg

Detail gartneri

### TOVES BLOMSTER

mellem Lisbjerg og Trige

Randersvej 458 - Telefon (06) 23 13 05

Alt i blomster - potteplanter - alt til  
haven og altanen.

Kranse - buketter - bordpyntning m.m.  
NB. Bestilling på kranse modtages.

Åben hver dag fra kl. 9-17,30 -  
søndag fra kl. 9-12.

## Hammel

Bag den gode smag

### KNUTSSONS BAGERI

Randersvej 5 . Hammel . tlf. 96 12 24

Alt i lækkert brød og kager

NB: Prøv vor lækre fødselsdagskringe  
Bestillinger på alt slags brød modtages

Vore funktionærer handler hos

### SV. CHRISTENSENS EFTF.

v/ Greta Jakobsen

Østergade 26 . Hammel . Tlf. 96 10 36

Vin - tobaksvarer - foto - aviser -  
ugeblade - skrivartikler m. m.

Vi handler i

### KETTYS PØLSEBOD

Vestergade 14 . Hammel . tlf. 96 31 75

Pølser - is - konfekturer - skærekage

PS: Prøv vor specielle bøfsandwich

Med venlig hilsen ERNA JENSEN

Lad os tage poleringen af Deres  
vinduer - gør som de mange -  
ring efter

### HAMMEL NY VINDUESPOLERING

Tlf. (06) 963908

Kommer overalt - også i hjørnerne

»Det er billigere end De tror«

## Randers

Et gammelt navn i ny skikkelse

### PENSIONAT PALÆ

Torvegade 8 - Randers - Tlf. 42 27 34

Her spiser man godt under hyggelige  
og hjemlige forhold - Nyrestaurerede  
lokaler. Kom ind og tal med os - og  
hør hvad vi kan tilbyde (ny indehaver).

Med venlig hilsen  
BRITT SØRENSEN



## MØDESTED

FORENINGER, klubber m.v., som ønsker møder, udflugter o.l. arrangementer omtalt under rubrikken »Mødested«, bedes inden den 20. i måneden forud for udsendelsen af det blad, arrangementet ønskes omtalt i, underrette redaktionen.

### Søndagene 24. september samt 1., 8., 15. og 22. oktober

Under mottoet »Gå på museum og kør med veteran tog« kører Kolding Lokomotiv Klub i samarbejde med DSBs Jernbanemuseum i Odense Damptog mellem Odense station og Fruens Bøge, fremført af klubbens lokomotiv F 694 fra 1920. Der er ovennævnte søndage afgang fra Odense st. kl. 13.20, 14.30 og 15.40 og fra Fruens Bøge afgår damp toget kl. 13.52, 15.10 og 16.05. Billetprisen er sat til kr. 10,00 for voksne og kr. 6,00 for børn. Billetterne gælder også til jernbanemuseet, og disse kan købes på museet før afgang samt i toget.

DSBs Jernbanemuseum holder ovennævnte søndage åbent fra kl. 10.00 til kl. 17.30. I skolernes efterårsferie holdes åbent alle dage fra kl. 10.00 til kl. 16.00. Øvrige søndage er der åbent fra kl. 10.00 til kl. 15.00.

### Fredag den 29. september kl. 19.30

SHS holder »ferie-møde« med film og lysbilleder fra sommerens oplevelser. Mødested: Frederiksberg Kommunebiblioteks Mødesal, Solbjergvej 23, København F.

### Lørdag den 30. september og søndag den 1. oktober

Gedser—Warnemünde Overfarten fejrer 75 års jubilæum. Se særlig omtale af arrangementet.

### Mandag den 2. oktober kl. 19.30

FBUSJ, »Foreningen til Bevarelse og Udbygning af Sjællandske Jernbaner« afholder lokalmøde/medlemsmøde i Herlufmagle Hallen. Emnet bliver denne gang: »Skal Herlufmagle have en station/trinbræt«

### Motionsgymnastik i København — fra tirsdag den 3. oktober

S.I. — Statsbanernes Idrætsforening, København — meddeler, at motionsgymnastikken for mænd begynder tirsdag den 3. oktober kl. 16.30 i Østre Fari-magsgades Skoles Gymnastiksal.

Periode: Oktober 1978—marts 1979.

Tidspunkt: Tirsdag og torsdage kl. 16.30—17.30.

Kontingent: Kr. 35,00 pr. måned.

Tilmelding, der i princippet er gældende for hele sæsonen, kan forinden ske til formanden, billetkasserer G. Vadstrøm — tlf. 2651 — eller ved fremmøde i gymnastiksalen.

### Onsdag den 4. oktober kl. 19.00

KLK afholder medlemsmøde. Mødestedet er denne gang »Sct. Jørgensgården«, Hospitalsgade 4, Kolding.

### Søndag den 8. oktober

SHS har arrangeret tur med gammelt S-togs materiel København H.—Hundige—København H.—Farum—København H.

For nærmere oplysninger, se Jernbane-Bladet nr. 8/1978 under »MØDESTED«.

### Fredag den 20. oktober kl. 19.30

DJK, MIDTJYSK AFDELING, afholder medlemsmøde på Højskolehotellet, Middelgade 6, Randers. Samme aften afholdes afdelingens årlige generalforsamling, og desuden viser Uffe Andersson lysbilleder fra forårets dampudflugter på Växsjö—Västervik banen i Sverige.

### Tirsdag den 31. oktober kl. 19.00

KLK afholder medlemsmøde i Bane-gårdsrestaureringen på Odense station.

### Fredag den 17. november kl. 19.30

DJK, MIDTJYSK AFDELING, afholder medlemsmøde i Aarhus Oliefabriks mødelokale, H. N. Clausensgade 11, Århus.

### Gedser—Warnemünde Overfarten fejrer 75 års jubilæum

Den 1. oktober 1978 kan Gedser—Warnemünde Overfarten fejre sit 75 års jubilæum, og i den anledning har DSB Driftsområde Nykøbing Fl. arrangeret forskellige festligheder.

Da jubilæet falder på en søndag, tager man hul på festlighederne allerede om lørdagen og arrangerer en jubilæums-aften, der starter med museumstoget fra Nykøbing Fl. station kl. ca. 18.45 *lørdag den 30. september*.

Færgen sejler fra Gedser kl. 20.10, og der serveres det store kolde bord, ligesom i de gode gamle Gjedserdage.

I løbet af aftenen bliver der musik og underholdning med overraskelser, ligesom tidspunktet kl. 0.00, som er starten på selve fødselsdagen, selvfølgelig ikke vil gå stille af.

På denne tur regner DSB med at se en del gæster sammen med pressen, men prisen for festen bliver i øvrigt kr. 75,00.

*Søndag den 1. oktober* arrangeres en rigtig familietur med færgen kl. 09.50 fra Gedser.

Under rejsen til Warnemünde drikkes formiddagskaffe, og på hjemturen skal man nyde en dejlig platte.

Der bliver mulighed for rundvisning på færgen, ligesom der vil blive underholdning for børnene.

Rejsen (incl. kaffe og platte) koster fra Gedser kr. 39,00 for voksne og kr. 34,50 for børn.

I anledning af jubilæet arrangerer marchforeningen »Fodslaw« en »Gedser Færgemarch« søndag den 1. oktober, og foreningen afslutter marchen med en fællestur til Warnemünde med færgen kl. 15.05.

Billetter til denne tur kan kun købes hos foreningen ved startstedet i Gedser.

Billetsalget til DSBs arrangementer er samlet to steder, og det bliver Gedser station (tlf. (03) 87 91 45) og DSB Rejsebureau, Nykøbing Fl. (tlf. (03) 85 38 44). Da der kun er et begrænset antal pladser, må det tilrådes at bestille snarest muligt. Desværre kunne Jernbane-Bladet ikke få mulighed for at bringe oplysning om arrangementet i sidste nummer, men skulle der blandt læserne være interesserede, håber vi, det vil lykkes at få en plads.

## DØDSFALD

Materialforv. Richard Lillie, Københ., tidl. form. for D.L.F., 93 år.

Banefmd. N. A. Olesen, fh. Karup, 86 år.

Banefmd. C. Renner Pedersen, fh. Toreby, 86 år.

Stm. Anton Madsen, fh. Hornum, 84 år.

Lkf Carl Rasmussen, fh. LJ Nsk, 80 år.

Starb H. Østergaard, fh. Støvring, 79 år.

Tfktl F. Brodersen, fh. Sdb, 79 år.

Tinsp Harry Hindahl, fh. DSB Kino, 79 år.

Pt Hans J. Madsen, fh. Brørup, 78 år.

Ruch J. P. Ostfeldt Jensen, fh. Td, 56 år.

## BOGHJØRNET

### GODSTOGSKØREPLANER

Udgivet af Dansk Jernbane-Klub,  
Midtjysk afdeling og Kolding  
Lokomotiv Klub.

Redigeret af Ole Linå Jørgensen og  
Olaf Skov.

8 sider, format A6.

Kan erhverves ved indsendelse af kr.  
2,00 i frankeret svarkuvert til: Ole  
Linå Jørgensen, Tværvænget 8,  
Hammerum, 7400 Herning.

Denne lille folder indeholder på en  
nem overskuelig måde godstogskøreplaner  
for alle Danmarks privatbaner. Fol-  
deren har nok mest interesse for de  
jernbaneentusiaster, der er træt af at  
fotografere Y-tog og gerne vil have et  
»rigtigt« tog. Køreplanen er gyldig ind-  
til 26. maj 1979.

ÖSTERREICHISCHE LOKOMOTI-  
VEN UND TRIEBWAGEN 1978-01-01.  
Af Lennart Nilsson og René Sjøstrand.  
210 sider, illustreret, indbundet i  
plasticbind, format A6.

Udgivet af Frank Stenvalls Forlag,  
Malmgatan 3, S-211 32 Malmö.

Pris sv.kr. 32,00.

Første udgave af denne lille østrigske  
udgave »lommebibel«, hvor alle baners  
trækkraft er omtalt og illustreret, blev  
hurtigt udsolgt. Nu foreligger derfor en  
ny og up-to-date ført udgave, hvor en  
del fotos er udskiftet og nye er kom-  
met til. Årlige rettelser og tilføjelser vil  
som hidtil komme i tidsskriftet »Rail-  
way Scene«. For den østrigsinteressere-  
de jernbaneentusiast er dette en bog,  
der er uundværlig på en rejse til Alpe-  
landet.

### ØSTJYSKE JERNBANER

Af Niels Jensen

156 sider, heftet, illustreret.

Udgivet af Clausens Forlag,  
København.

Pris kr. 57,50.

I serien »Clausens Jernbanebibliotek«  
afsluttes nu området vest for Lillebælt  
med denne bog, omhandlende de baner,  
der begrænses af byerne Randers, Fre-  
dericia, Viborg, Silkeborg og Grindsted.  
Princippet for opdelingen er det samme  
som ved de foregående bøger i serien,  
hver bane er omtalt for sig med forhi-  
storie, strækningsbeskrivelse, drift og  
rullende materiel.

Desværre er det næsten umuligt ved  
udarbejdelsen af en så omfattende serie  
beskrivelser at undgå fejlagtige oplys-  
ninger. Fx. nævnes det, at De danske

Sukkerfabrikker har sukkerdepot i  
Stevnstrup(!). Os bekendt ligger dette  
depot i Bjerregrav. Andre mindre, men  
ikke uvæsentlige oplysninger er heller  
ikke korrekte, men bliver det såmænd  
nok, det drejer sig om nedlæggelser.

En ekstra korrekturlæsning havde nok  
gavnet, så en del trykfejl var undgået.  
De er dog ikke af meningsforstyrrende  
art, bortset fra én, der fortæller, at  
strækningen Århus—Ryomgård indvie-  
des i 1977(!). Naturligvis kan man sige  
sig selv, at det skal være 1877.

Dermed være det negative sagt. Bogen  
har så absolut sin berettigelse som en  
praktisk opslagsbog, hvor man på en  
nem og overskuelig måde kan få de  
vigtigste historiske facts om en bane.  
Også billedmaterialet er helt fint, bl.a.  
har forfatteren været smart at alliere  
sig med nogle af vore dygtigste jern-  
banefotografer, som samtidig har foto-  
graferet tog, før der var noget, der hed  
jernbaneentusiaster.

»Østjyske jernbaner« hører hjemme i  
samlingen af jernbanelitteratur, man  
bør have stående på sin reol.

—tl—

### PERSONALEFORTEGNELSE 1978

En ny udgave af DSB personaleforteg-  
nelse kan ventes udgivet i løbet af ok-  
tober måned 1978.

Personalefortegnelsen, der udsendes i  
samme design som 1976-udgaven, inde-  
holder bl.a.:

1. Skematisk oversigt over DSB orga-  
nisation.
2. Skematisk oversigt over generaldi-  
rektoratets afdelinger og kontorer.  
Chefernes navne og telefonnumre  
samt de enkelte tjenesters sagområ-  
der.
3. Anciennitetsrækker for samtlige tje-  
nestemænd.

KLIP HER — — — — — KLIP HER

DSB personalefortegnelse 1978

Undertegnede

navn: .....

stilling: .....

CPR-nr.: .....

tjenestested: .....

ønsker ..... stk. personalefortegnelse (indbundet) a kr. 35,00

..... stk. personalefortegnelse (kartonomslag) a kr. 25,00.

dato ..... underskrift .....

Giroindbetalingskort udsendes sammen med de bestilte eksemplarer.

Denne kupon indsendes til Redaktionen af personalefortegnelsen, personaletje-  
nesten, DSB, Sølvgade 40, 1349 København K.

## Humørspalten

En ung mand søger stilling som sæl-  
ger hos en antikvitetshandler. Chefen  
trækker en splint ud af et af gulvbræd-  
derne, lægger den på en rød fløjlspu-  
de og spørger:

— Hvad er dette?

— En af Napoleons tandstikkere, lød  
svaret.

— Udmærket. De kan begynde med  
det samme.

★

De bedste ti år af en kvindes liv lig-  
ger mellem 28 og 30.

★

Brudeparret var ved at gennemgå ga-  
verne.

— Kender du en, der hedder Jesper  
Andersen, spørger brudgommen.

— Ih ja, det er en sagfører, der er  
helt vild med mig. Hvad sender han?

— Et gavekort på en skilsmisse!

4. Anciennitetsrækker for samtlige må-  
nedslønnede overenskomstansatte  
medarbejdere.

5. Alfabetisk navnerregister.

Fremstillingen af personalefortegnel-  
sen er i større udstrækning end sidst  
foretaget inden for DSBs egne rækker.  
Dette har bevirket, at prisen for et uind-  
bundet eksemplar har kunnet nedsættes  
5 kr.

Personalefortegnelsen udsendes i to  
udførelser til følgende priser:

Indbunden kr. 35,00

Kartonomslag kr. 25,00.

Har eD lyst til at anskaffe Dem et  
eksemplar af personalefortegnelsen  
1978, da benyt venligst nedenstående  
kupon. Det vil dog være en lettelse, om  
flere bestillinger fra samme tjeneste-  
sted — om muligt — samles på en en-  
kelt kupon. Bestillingskupon vil endvi-  
dere blive optaget i DSB Bladet.

## Skive

Hvor godtfolk mødes...

### EKSPORTCAFEEN

Brårupgade 6 . Skive . (07) 52 46 39

Her er kolde drinks -- eller et godt stykke mæd.

Kom ind og få en pot billard

Tag noget lækkert med hjem -- eller spis det her

### DALGAS GRILL--BODEGA

Dalgas Allé -- Skive -- Tlf. 52 52 30

Alt i lækkert grill -- det er os med de store kyllinger -- kom ind og slap a' over et glas i hyggelige omgivelser.

Venlig hilsen  
GRETHE og IB

Hvor venner mødes

### »KRAKKET«

Kælder bodega . Frederiksgade 8  
Skive . tlf. (07) 52 08 20

Lad også det blive Deres fristed -- vi hygger om Dem. -- Åben 10-02

Med venlig hilsen Inger og Jan Krak

Køb hvor De får mest for pengene --  
**VRIDSTED MANUFAKTUR**

Tlf. (07) 54 71 24 . Skive

Bukser -- bluser -- skjorter -- undertøj -- stort udvalg I stof til alle formål

Kig ind -- Med venlig hilsen  
Aase Mørk

Tag noget lækkert med hjem fra

### GRILL 59

Holstebrovej 59 -- Skive  
Telefon (07) 52 61 44

Alt i lækkert grill -- Pølser -- Forårsruller m. m. -- Stort udvalg I konfekturer  
Gaveæsker i alle prislag -- Det er os med de lækre kyllinger. -- Åben 11-21.

Hilsen

BIRTHE og NIELS SVENNINGSEN

Kør ind til

### ESSO SERVICENTER

Holstebrovej 52 -- Skive  
Telefon (07) 52 15 22

Benzin -- olie -- vask -- smøring  
Værksted og bilistbutik

Spar penge -- Tank selv! -- Husk vi behandler dig ligeså godt som din bil.

Med venlig hilsen

Leif Andersen og Peter Olesen

Hvor venner mødes

### RESTAURANT »WESTEND«

Vestergade 7 . Skive . (07) 52 31 76

Her er hygge og stemning -- lad også Westend blive Deres fristed.

Med venlig hilsen ANNE JACOBSEN

Gå ikke forgæves -- gå hellere til

### MISTER

Boysen . Adelgade 7 . Skive

Telefon (07) 52 05 27

Smarte og moderigtige habitter til mænd i alle aldre og størrelser. Kvalitetstøj til rimelige priser. Kig ind og få en tøjsnak uden købetvang.

### »SØRENS« AUTOVÆRKSTED

Voldgade 12 . Skive . (07) 52 66 21

1. kl.s reparationer udføres på alle bilmærker -- hurtigt og samvittighedsfuldt

Deres ting er I sikre hænder hos

### SKIVE BUDCENTRAL

Brårupvej 55 . Skive  
tlf. dag 52 43 00 . aften 52 51 19

De ringer -- vi henter og bringer

## Viborg

### SØRESTAURANTEN

-- Stadig stedet for god mad såvel i huset -- som ud af huset

Viborghallen . Sct. Mathiasgade  
Viborg . Tlf. (06) 62 02 12

## Holstebro

Hvor etatens -- og andet godtfolk mødes



Stationsvej 54 . Holstebro

Tlf. (07) 42 75 89

Stedet hvor man kommer igen  
Alt i lækkert grill -- På gensyn!  
Åbent kl. 8-24

Støtteklubben BK Sct. Jørgens  
venner indgang I gården

Kør ind til

### HAAHR BENZIN

Gartnerivej . Holstebro . (07) 41 07 69

Benzin -- Olie

HUSK: Haahr mini marked

Med venlig hilsen

JONNA og EIGIL HANSEN

## Roslev

En forretning med liv i

### SALLING AKVARIEHANDEL

v/ Henning Østergaard

Stort udvalg i fisk -- planter -- akvarier i flere str. -- pumpe -- varme -- foder -- grus og meget andet. Vi fører også Nyassaciklider. Åben hver dag til kl. 18.  
Kig ind.

### SALLING AKVARIEHANDEL

Kirkebakken 17 . Roslev . (07) 57 17 02

Bag den gode smag

### DOKTOR BAGERI EFTF.

v/ Inga og Peter Bjerk Jørgensen  
Vestergade 1 . Jebjerg . (07) 57 43 90

Altid frisk og lækkert brød og kager  
Prøv vore hjemmebagte småkager

Bestil. på al slags brød modt. gerne

Åben kl. 6.30-21.30 -- også søndag  
Tirsdag lukket

På gensyn INGA og PETER



# Vand og sæbe skal der til...

og støvsugere, børster, specialredskaber m.m.  
Men fremfor alt friske folk, som sætter en ære i at  
aflevere rene og pæne vogne til DSB  
og deres kunder.



Det Danske  
Rengørings  
Selskab